

55. Yil



Başkent'in Sanayiinden
Sanayinin Başkentine

2017 Faaliyet Raporları

2018 Çalışma Programları



ANKARA > ARALIK 2017

Tasarım

ARMABRAND | info@armabrand.com.tr



Ankara Sanayi Odası

Atatürk Bulvarı No: 193 06680
Kavaklıdere/ANKARA

Tel. 0312 417 12 00 Faks. 0312 417 52 05
E-mail. aso@aso.org.tr www.aso.org.tr



Ankara Sanayi Odası
ASO 1. Organize Sanayi Bölgesi
ASO 2. ve 3. Organize Sanayi Bölgesi

2017 Faaliyet Raporları

2018
Çalışma
Programları

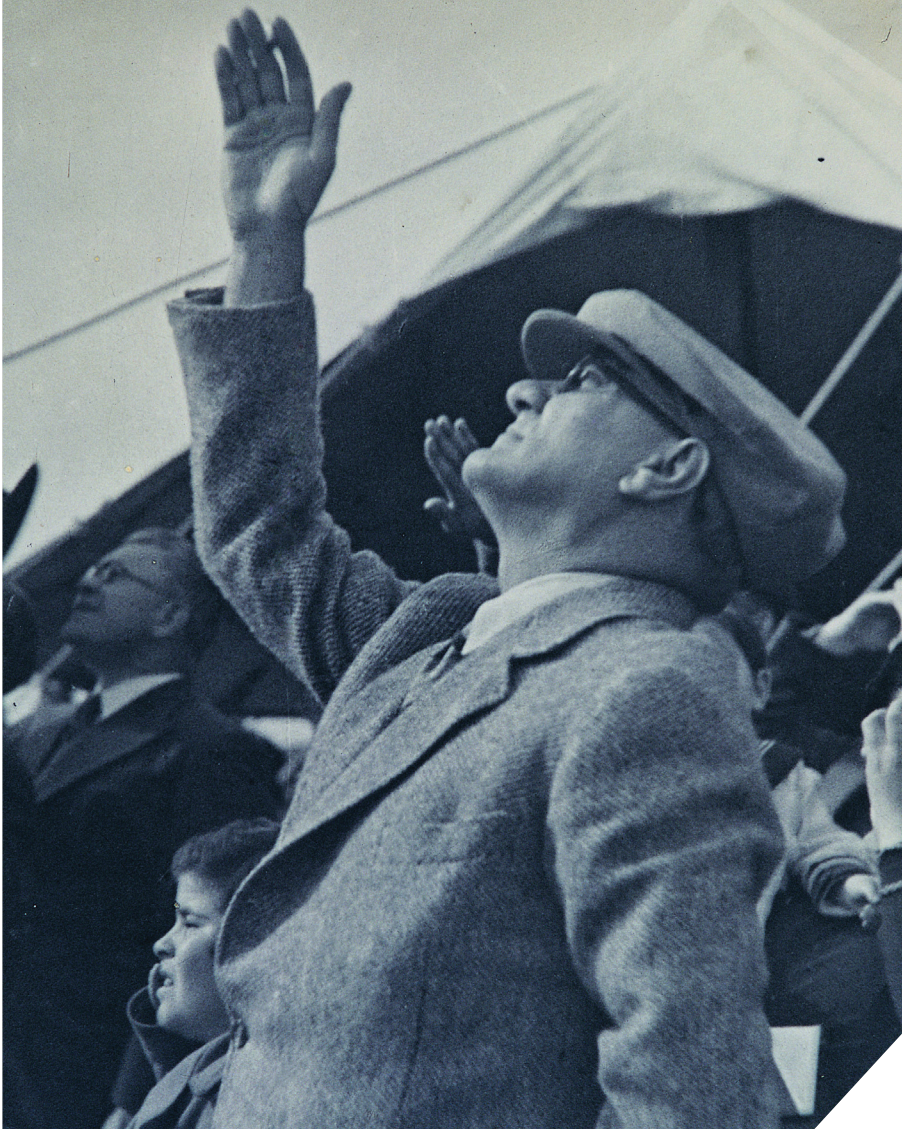

Endüstrileşmek, en büyük millî davalarımız arasında yer almaktadır. Çalışması ve yaşaması için ekonomik elemanları memleketimizde var olan büyük, küçük her çeşit sanayii kuracağız ve işleteceğiz. En başta vatan savunması olmak üzere, ürünlerimizi değerlendirmek ve en kısa yoldan, en ileri ve refah içinde Türkiye idealine ulaşabilmek için, bu bir zorunluktur.

1937 (Atatürk'ün S.D.I, s. 381)

K. Atatürk



55. Yıl



İÇİNDEKİLER • 6

SUNUŞ • 20

Ankara Sanayi Odası Faaliyet Raporu • 23

Ankara Sanayi Odası Meclis Başkanlık Divanı • 24

Ankara Sanayi Odası Yönetim Kurulu • 26

GİRİŞ • 28

1. Üyelere Sunulan Hizmetlerin Etkin ve Verimli Hale Getirilmesi • 29

A. Üyeler için Yapılan İşbirliklerinin Geliştirilmesi • 29

A.1. Yerel Yönetim, STK'lar ve Diğer Kurumlarla İşbirliği Yaparak Ortak Eğitim ve Bilgilendirme Toplantıları Gerçekleştirilmesi • 29

A.1.1. Bilgilendirme Toplantıları / Seminerler • 29

A.1.2. Ulusal/Uluslararası Kongre/Sempozyum Katılımı • 39

A.1.3. Çalışanlarımız Tarafından İştirak Edilen Toplantılar • 41

A.2. Uluslararası İşbirliği Ağlarına Katılımı • 47

B. Bilgi ve Danışmanlık Hizmetlerinin Yürütülmesi • 48

B.1. Hukuk Uyuşmazlıklarında Alternatif Çözüm Yolları (Tahkim, Arabuluculuk, Uzlaştırıcılık) • 48

B.2. Hukuk Müşavirliği Hizmetleri • 48

B.3. TPE Bilgi ve Doküman Birimi • 49

B.4. Rekabetçilik Danışma Merkezi • 49

C. İş Geliştirme Hizmetlerinin Etkinliği Artırılması • 49

C.1. Teknoloji Ara Birimi Çalışmaları • 49

C.2. Oda ve Borsa Çalışma Ziyaretleri • 49

C.3. ASO METES İktisadi İşletmesi • 50

C.4. Model Fabrika Kurulması • 50

D. Uluslararası Ticaret Hizmetlerinin Geliştirilmesi • 51

D.1. Yeni Pazarlar Konusunda Üye Bilgilendirme Toplantıları Yapılması: Ülke Günleri Etkinliği • 51

D.2. Hedef Pazarlara Yönelik Çalışmalar • 54

D.2.1. Sektörel Ticaret Heyeti Organizasyonları • 54

D.2.2. Fuarlara Katılımı • 55

D.2.3. Yabancı Ülkelerle ilgili Toplantı ve İşbirliği Çalışmaları • 55

E. Eğitim Hizmetlerinin Sunulması • 65

E.1. Üye Eğitimleri • 65

E.2. Mesleki Eğitim Faaliyetlerinin Koordinasyonu • 66

F. Üyelere Yönelik Yapılan Çalışmalar • 66

F.1. Üye İşlemleri • 66

F.1.1. Üye Kayıtları ve Güncelleme İşlemleri • 66

F.1.2. Teknik Faaliyetler Kapsamında Düzenlenen Belgeler ve Verilen Hizmetler • 71

F.1.3. İhracat ve Yatırım Teşvik İşlemleri • 72

F.1.4. Vize İşlemleri • 74

F.1.5. Disiplin Kurulu Çalışmaları • 74

F.1.6. Seçim • 75

F.1.7. Oda Sicil Müdürlüğü Mevzuat ve Tarife Değişiklikleri • 75

F.1.8. Arşiv • 75

F.2. Üye Beklentilerinin Tespit Edilmesi • 76

F.2.1. Üye Memnuniyeti Anketi Yapılması • 76

F.2.2. Üye Eğilim Anketinin Düzenlenmesi • 76

G. Meslek Komiteleri Çalışmaları • 76

G.1. Oda Meclisi ve Meslek Komiteleri Toplantıları • 76

G.1.1. Oda Meclisi Toplantıları • 76

G.1.2. Meslek Komiteleri Toplantıları • 78

G.2. Meslek Komiteleri Ortak Toplantıları • 78

H. Ödül Töreni • 79

2. Kurumsal Kapasitenin Geliştirilmesi • 83

A. Etkin Yönetim Faaliyetleri Gerçekleştirilmesi • 83

A.1. Liderlik Anketi Uygulanması • 83

B. Mali Kaynakların Yönetilmesi • 83

B.1. Toplam Bütçe ve Bütçe Fasıllarına Uyumun Sağlanması • 83

B.2. Finansal Risklerin Tanımlanarak Yönetilmesi • 86

B.3. Yeni Kaynaklar Oluşturulması, Gelir Getirecek Kurulu Ortaklıklar Kurulması ve Gayrimenkuller Edinilmesi • 86

C. İnsan Kaynaklarının Yönetilmesi • 86

C.1. Çalışanlara Eğitim Verilmesi • 86

C.2. Çalışan Toplantısı Düzenlenmesi • 87

C.3. Çalışan Memnuniyet Anketinin Düzenlenmesi • 88

C.4. Performans Değerlendirme Sisteminin Uygulanması • 88

C.5. Çalışan Şikayet ve Öneri Sistemi • 88

C.6. Sosyal Faaliyet Planının Oluşturulması • 88

C.7. Stratejik Hedeflere Uygun Çalışan İstihdamı Yapılması • 88

C.7.1. Seçme Sisteminin Gözden Geçirilmesi • 88

D. İş Planlaması • 88

D.1. TSE ISO 9001:2015 Kalite Yönetim Belgesi Çalışmaları • 88

D.2. Akreditasyon Çalışmaları • 89

D.3. TS ISO IEC 27001 Bilgi Güvenliği Yönetim Sisteminin Oluşturulması • 89

D.4. Kalite Ekiplerinin Oluşturulması • 89

D.5. Toplumsal Algı Anketi Yapılması • 89

D.6. Odamızın 2017-2021 Stratejik Planı • 89

E. Tanıtım ve Haberleşme Faaliyetlerinin Sürdürülmesi • 90

E.1. Basın – Yayın Faaliyetleri • 90

F. Bilişim Teknolojilerinin Yönetilmesi • 91

F.1. İnternet Web Portalının Yenilenmesi ve Güncellenmesi • 91

F.2. ASO TV İnternet Portalı • 91

F.3. Bilgisayar ve Network Altyapısı • 91

F.4. Elektronik Doküman Yönetim Sistemi, Elektronik Arşiv • 92

F.5. Üyelerimiz ile İletişim • 92

G. Üye İlişkilerinin Etkinliğinin Artırılması • 92

G.1. Üye Ziyaretlerinin Yapılması • 92

H. Kurumsallaşma Sürecinin Yönetilmesi • 93

H.1. Personel İç Yönetmeliğin Revize Edilmesi • 93

İ.1. Yurtdışındaki Odaların Ziyaret edilmesi • 93

İ.2. Yurtdışında Staj İmkanlarının Araştırılması • 93



İ.3. Üyelerimize Yönelik Araştırma Kapasitesinin Artırılması • 93

J. Proje Hazırlama ve Yönetme Kapasitesinin Geliştirilmesi • 94

3. Bölgesel Kalkınmada Etkin Rol Üstlenilmesi • 95

A. Bölgesel ve Sektörel Politikaların Üretilmesi • 95

B. Üyelerin Temsil Edilmesi • 96

B.1. Odamızın Görev Aldığı Kurum, Kuruluş ve İştirakler • 96

C. Lobi Faaliyetlerinin Yürütülmesi • 97

C.1. Yönetim Kurulu Başkanlığı ve Genel Sekreterlik Tarafından Gerçekleştirilen Faaliyetler • 97

C.2. Meslek Komitelerinden Gelen Teklifler Doğrultusunda Resmi Kurum ve Kuruluşlar Nezdindeki Girişimler • 97

C.3. Çeşitli Konularda Türkiye Odalar ve Borsalar Birliği'ne ve İlgili Kurumlara Gönderilen Odamız Görüşleri • 101

D. Ankara'nın Yüksek Teknoloji üssü olmasına katkı sağlayacak Proje, Program ve Faaliyetlerin Yürütülmesi • 102

D.1. ASOTEKNOPARK Teknoloji Geliştirme Bölgesi'nin İşler Yapıya Kavuşturulması • 102

D.2. OSB'lerdeki Doluluk Oranının Artırılması • 103

D.2.1. OSB'lerde Seminer/Konferans/Toplantı Düzenlenmesi • 103

D.3. Yeni OSB'lerin Hayata Geçirilmesi • 103

D.3.1. OSTİM-2 Organize Sanayi Bölgesi • 103

D.3.2. Parlayıcı ve Yanıcı Madde İhtisas Organize Sanayi Bölgesi • 103

D.3.3. Elmadağ Mobilya İhtisas Organize Sanayi Bölgesi • 103

D.3.4. Kazak - Türk Sanayi Bölgesi • 103

D.3.5. Leningrad Organize Sanayi Bölgesi • 104

D.4. Ankara Uluslararası Fuarçılık ve Kongre Merkezi Faaliyetleri • 104

D.5. Ulusal Hibe Programları • 104

D.5.1. UR-GE Projeleri • 104

D.5.2. İleri Teknoloji ve Nükleer Eğitim Merkezi Projesi • 106

D.5.3. Nükleer Sanayi Kümelenmesi Projesi (NÜKSAK) • 107

D.6. Uluslararası Hibe Programları • 109

D.6.1. Avrupa İşletmeler Ağı Projesi (AİA) • 109

D.6.2. Erasmus + Ana Eylem 2: KOBİ'lerin Sınır Ötesi Hareketlerinin Hızlandırılması Projesi (ACT-SME Projesi) • 110

D.6.3. Kayıtdışı İstihdamın Azaltılması Projesi • 110

D.6.4. AB ile Uyumlu Hayat Boyu Öğrenme (HBÖ) Uygulamaları • 111

D.6.5. Erasmus+ KA3: İşbaşı Eğitim Sisteminde Yer Alan KOBİ'lerin Desteklenmesi (AC4SME) • 112

D.7. İşbirliği Protokolleri Kapsamında Yürütülen Projeler • 113

E. Sosyal Yardım ve Sorumluluk Çalışmaları ile Toplumaya Yönelik Faaliyetlerin Yürütülmesi • 114

E.1. Kurumsal Sosyal Sorumluluk Faaliyetleri • 114

E.2. Çevreye Katkı Faaliyetleri • 117

E.3. Resim Sergisi • 117

F. Kamu - Üniversite - Sanayi İşbirliklerinin Yürütülmesi • 121

H. Girişimci Sayısının Artırılması • 122

H.1. ASO Girişimcilik Okulu Faaliyetleri • 122

H.2. ASO Girişimcilik Okulu Mezunları Buluşması • 122

H.3. ASO Girişimcilik Okulu Mezunlarının İzlenmesi (A.S.1/S.H.4) • 123

H.4. TOBB Ankara Kadın Girişimciler Kurulu • 123

EK 1 • 125

Yönetim Kurulu Başkanlığı ve Genel Sekreterlik Tarafından Gerçekleştirilen Diğer Faaliyetler • 125

1. Yönetim Kurulu Başkanlığı Tarafından Gerçekleştirilen Diğer Faaliyetler • 125

İftar Davetleri • 153

2. Genel Sekreterlik Tarafından Gerçekleştirilen Diğer Faaliyetler • 175

EK 2 • 198

TOBB Ankara Kadın Girişimciler Kurulu Faaliyetleri • 198

1. Organize Sanayi Bölgesi Faaliyet Raporu • 213

GİRİŞ • 219

1. İMAR FAALİYETLERİ • 219

1.1. OSB PARSEL BİLGİSİ • 219

1.2. RUHSAT BİLGİSİ • 220

1.3. KAMULAŞTIRMA • 221

1.4. İMAR PLANI YAPIMI VE İMAR PLANI TADİLATI • 221

1.5. SANAYİ PARSELİ TAHSİSİ • 222

1.6. II TEVSİİ ALANA İLAVE • 222

1.7. MUHTEMEL GENİŞLEME SAHASI IV. TEVSİİ ALANI 7. KISIM ÇALIŞMALARI • 223

2. DOĞALGAZ DAĞITIM HİZMETLERİ • 224

2.1. BÖLGEMİZ DOĞAL GAZ DAĞITIM ŞEBEKESİ İKİNCİ BİR DOĞAL GAZ BAĞLANTI HATTI YAPILARAK YEDEKLENDİ • 224

2.2. ASORA TİCARET MERKEZİ BİNASI MEKANİK OTOMASYONUNUN REVİZYONU YAPILDI • 224

2.3. TIR PARKI SOSYAL TESİS BİNASI DOĞAL GAZ TESİSATI YAPIMI • 224

2.4. ASO TEKNİK KOLEJİ TESİSAT ŞAFTLARI KAPATILDI • 224

3. ELEKTRİK DAĞITIM HİZMETLERİ • 224

3.1. DAĞITIM ŞEBEKESİ AKÜ ALIMI • 224

3.2. SCADA SİSTEMİNİN REVİZYONU • 225

3.3. ÜYE ELEKTRİK SAYAÇLARIN DEĞİŞİMİ • 226

3.4. AYDINLATMA ŞEBEKESİ TESİSİ • 226

3.5. GÜNEŞ ENERJİ ÜRETİM SANTRALİ • 227

3.6. ELEKTRİK DAĞITIM ŞEBEKESİ LOJİSTİK DAĞITIM MERKEZİ DEPLASE İŞİ • 228

3.7. ENERJİ VERİMLİLİĞİ KONUSUNDA FAALİYETLER • 228

3.8. BAKIM - ONARIM - İŞLETME ÇALIŞMALARI: • 229

3.9. ELEKTRİK ŞEBEKESİ BAKIMLARI: • 229

DAĞITIM MERKEZLERİ PERİYODİK BAKIM ÇALIŞMALARI • 229

3.10. AYDINLATMA ŞEBEKESİ BAKIMLARI • 229

AYDINLATMA ŞEBEKESİ BAKIM ÇALIŞMALARI • 230

3.11. ELEKTRİK DAĞITIM ŞEBEKESİ İŞLETME • 230

3.12. ENERJİ TEDARİĞİ • 230

3.13. GENİŞLEME SAHASI ŞEBEKE PLANLAMASI FAALİYETLERİ • 231

3.14. PERSONEL EĞİTİMİ • 231



4. BİLGİ İŞLEM VE HABERLEŞME • 232

- 4.1. İNTERNET TARİFE DEĞİŞİKLİĞİ • 232
- 4.2. BÖLGE HİZMET BİRİMLERİ İÇİN FIREWALL ALIMI VE 5651 LOGLAMA • 233
- 4.3. SERVER ODALARI YENİLEME İŞİ • 233
- 4.4. ZAYIF AKIM PROJE TAKİBİ • 233
- 4.5. FİBER OPTİK ALT YAPI FAALİYETLERİ • 233
- 4.6. ACTIVE DIRECTORY KURULMASI • 233
- 4.7. YEDEKLEME SİSTEMİNİN KURULMASI • 234
- 4.8. VİRÜS PROGRAMININ TEK MERKEZDEN YÖNETİLMESİ SAĞLANDI • 234
- 4.9. WINDOWS UPDATE SERVER KURULDU • 234
- 4.10. DAĞITIM MERKEZİ KESİNTİSİZ GÜÇ KAYNAĞI CİHAZLARININ YENİLEME İŞİ • 234

2017 YILINDA YAPILMAYAN PROJELER • 234

- FIREWALL CİHAZI VE AKTİF CİHAZ YATIRIMI • 234
- ASO 1. OSB BARIYERLİ GEÇİŞ KONTROL SİSTEMİ PROJESİ • 234

5. PROJE YÖNETİM BİRİMİ FAALİYETLERİ • 235

- İŞSİZ GENÇLERE İŞ FIRSATLARI PROJESİ • 235

6. İNŞAAT VE ALTYAPI ÇALIŞMALARINI • 236

2017 YILINDA YAPILAN ÇALIŞMALARIN, 2017 YILI BÜTÇE VE ÇALIŞMA RAPORU İLE MUKAYESELİ RAPORU • 236

- 6.1. KISIM YOLLARINA ASFALT KAPLAMA YAPILMASI • 236
- 6.2. 5.KISIM SANAYİ PARSELLERİ SINIRLARINA İSTİNAT DUVARI YAPILMASI • 238

- 6.3. YHT SINIRINA BETON DUVAR YAPILMASI • 239

- 6.4. AÇIK DEPOLAMA SAHASI YAPILMASI • 241

- 6.5. ÖZEL ASO TEKNİK KOLEJİ YURT BİNASI TADİLATININ YAPILMASI (TEKNOKENT) • 244

- 6.6. TIR - KAMYON PARKI SAHASI VE SOSYAL TESİS BİNALARININ YAPILMASI • 248

- 6.7. KESON KUYU YENİLENİLENDİ • 249

2017 YILI BÜTÇE VE ÇALIŞMA RAPORUNDA OLMAYAN YÖNETİM KURULU KARARI İLE YAPTIRILAN İŞLER • 250

- 1) ASO SEM BİNASI ÇATI İZOLASYONUNUN TADİLATININ YAPILMASI • 250
- 2) ASORA TİCARET MERKEZİ ARŞİV MAHALİNİN OLUŞTURULMASI İŞLERİNİN YAPILMASI • 253
- 3) ASO KOLEJİ TADİLAT İŞLERİNİN YAPILMASI • 254
- 4) 3058 ADA 13 PARSEL BETONARME PREFABRİK İMALATLARI İLE İNCE İŞLERİNİN YAPILMASI • 254
- 5) BÖLGEMİZ ASO - SEM BİNASI TIKALI OLAN PİSSU ŞEBEKESİ TIKANIKLIK GİDERİLMESİ ÇALIŞMASI YAPILMASI • 255
- 6) ETİMESGUT KAYMAKAMLIĞI YASEMİN ANAOKULU BAHÇESİ ATATÜRK BÜSTÜ ÇALIŞMASI YAPILMASI • 255
- 7) BÖLGEMİZ ASORA TİCARET MERKEZİ RESTORAN TERAS ÇATI KAPATILMASI ÇALIŞMASI YAPILMASI • 256
- 8) BÖLGEMİZ YENİ TIR PARKI İDARI BİNASI ÇEVRE DÜZENLEME İŞİ ÇALIŞMASI YAPILMASI • 257
- 9) BÖLGEMİZ ASORA TİCARET MERKEZİ OTOYOL ÇİZGİLERİ İLE ASO BULVARI YOL ÇİZGİLERİ BOYANMASI İŞİ ÇALIŞMASI YAPILMASI • 257
- 10) BÖLGEMİZ TEKNOYOL TOTEMİ DİKİLMESİ İŞİ ÇALIŞMASI YAPILMASI • 259



11) BÖLGEMİZ YENİ TIR PARKI İÇERİSİNDE BULUNAN KADEM BİNASI (LASTİKÇİ) İŞİ ÇALIŞMASI YAPILMASI • 259

12) BÖLGEMİZ TEKNOPARK TEKNOLOJİ GELİŞTİRME BÖLGESİ ÇATI TAMİRATI VE KAPATILMASI • 260

13) BÖLGEMİZ SINIRALARI İÇERİSİNDEKİ TRAFİ MERKEZİ MERDİVEN KORKULUKLARI İLE YAĞMUR SUYU İNİŞLERİ TAMAMLANMASI • 261

14) BÖLGEMİZ YAĞMURSUYU KANALLARININ TIKANMIŞ BÖLÜMLERİNDE HAT KESME, AÇMA, YASTIKLAMA ve BORULAMA ÇALIŞMALARININ YAPILMASI • 262

15) BÖLGEMİZ ASORA TİCARET MERKEZİNDE 112 ACİL İSTASYONU KURULMASI • 262

16) BÖLGEMİZ ASORA TİCARET MERKEZİ TERASI BAKIM ONARIM ve YENİLENEME ÇALIŞMALARININ YAPILMASI • 262

17) İNTES EĞİTİM BİNASI YANGIN GÜVENLİK ÖNLEMLERİNİN ALINMASI • 262

7. ÇEVRE TANZİMİ VE AĞAÇLANDIRMA ÇALIŞMALARI • 263

7.1. ÇEVRE TANZİMİ ve AĞAÇLANDIRMA • 263

7.2. YEŞİL ALANLARA SULAMA TESİSATI YAPIMI ve ÇİM EKİMİ • 263

7.3. MEYVE BAHÇESİ • 264

7.4. YEŞİL ALAN BAKIMLARI • 264

7.5. EVSEL ATIKLARIN TOPLANMASI ve YOL TEMİZLİĞİ • 264

7.6. BÖLGEMİZDE HAŞERE MÜCADELESİ • 264

7.7. KARLA MÜCADELE • 265

7.8. TRETUARLARA ÇÖP SEPETLERİ KONULMASI • 266

7.9. SOKAK HAYVANLARININ REHABİLİTASYONU • 266

7.10. MAKİNA-EKİPMAN ALIMI • 266

8. ÇEVRESEL RİSK DEĞERLENDİRME VE ATIK YÖNETİM MERKEZİ • 267

8.1. ASO-KOSGEB ÇEVRE LABORATUVARI • 267

8.2. BÖLGE ÇEVRE YÖNETİM BİRİMİ: • 267

9. TÜRKİYE HALON BANKASI VE SOĞUTUCU GAZ TEMİZLEME BİRİMİ • 270

TÜRKİYE HALON GAZI BANKASI (TÜHAB) VE SOĞUTUCU GAZ İYİLEŞTİRME MERKEZİ • 270

9.1. TÜRKİYE HALON GAZI BANKASI VE SOĞUTUCU GAZ İYİLEŞTİRME MERKEZİ • 270

TÜRKİYE HALON GAZI BANKASI • 270

9.2. GAZ İYİLEŞTİRME MERKEZİ • 271

10. GENEL İDARE HİZMETLERİ • 271

10.1. ACİL YARDIM AMBULANSI VE SAĞLIK PERSONELİ KİRALANDI • 271

10.2. PERSONEL SERVİSLERİ KİRALANDI • 271

10.3. GÜVENLİK HİZMETİ ALIM İHALESİ YAPILDI • 271

10.4. HİZMET ARAÇLARI ALINDI • 271

10.5. ASO TEKNİK KOLEJİ ÖĞRENCİ SERVİSLERİ KİRALANDI • 272

11. PROJELER EĞİTİMLER VE TOPLANTILAR • 273

11.1. ASO 1. OSB SANAYİCİLERİ DMO TEMSİLCİLERİYLE BULUŞTURDU • 273

11.2. ALTINDAĞLI MESLEK LİSESİ MÜDÜRLERİ ASO 1. OSB'DE • 273

11.3. ASO 1. OSB ÜYELERİNE 'BİREYSEL EMEKLİLİK SEMİNERİ' DÜZENLENDİ. • 273

11.4. İSTİHDAM SEFERBERLİĞİ BİLGİLENDİRME TOPLANTISI DÜZENLENDİ • 274



11.5. SEKTÖR BULUŞMALARİ TOPLANTISI DÜZENLENDİ • 274

11.6. TÜRK EXİMBANK İLE KREDİ GARANTİ FONU TOPLANTISI DÜZENLENDİ • 274

11.7. OSB BİLGİLENDİRME TOPLANTISI DÜZENLENDİ. • 274

11.8. İŞSİZ GENÇLERE İŞ FIRSATLARI KAPANIŞ TOPLANTISI DÜZENLENDİ. • 275

11.9. ANKARA MİLLETVEKİLİ FATİH ŞAHİN ZİYARETİ • 275

11.10. İSTİHDAM ÖDÜLLERİ TOPLANTISI DÜZENLENDİ. • 275

11.11. ANAOKULU ÖĞRENCİLERİNİN YILSONU ETKİNLİĞİ • 275

11.12. BAZI ALACAKLARIN YENİDEN YAPILANDIRILMASI TOPLANTISI DÜZENLENDİ • 276

11.13. GELENEKSEL İFTAR YEMEĞİ DÜZENLENDİ • 276

11.14. KOSGEB BİLGİLENDİRME TOPLANTISI DÜZENLENDİ • 276

11.15. İPARD II - BİLGİLENDİRME TOPLANTISI DÜZENLENDİ • 276

11.16. KOMŞU BULUŞMALARİ TOPLANTISI DÜZENLENDİ. • 277

11.17. KALDER ÖDÜL TÖRENİ DÜZENLENDİ • 277

11.18. MESLEKİ YETERLİLİK BELGESİ HAKKINDA BİLGİLENDİRME TOPLANTISI DÜZENLENDİ. • 277

12. SİMEP • 278

12.1. SİMEP ÖĞRENCİLERİ ÇANAKKALE ZİYARETİ • 278

12.2. SİMEP ÖĞRENCİLERİ İFTAR YEMEĞİ DÜZENLENDİ • 278

12.3. SİMEP AŞURE GÜNÜ PROGRAMI DÜZENLENDİ • 278

13. ASO TEKNİK KOLEJİ • 279

13.1. ASO TEKNİK KOLEJİ'NDE KARNE HEYECANI • 279

13.2. VALİ DAĞLI ASO TEKNİK KOLEJİNİ İNCELEMEDE BULUNDU • 279

13.3. BAKAN ÖZLÜ ASO TEKNİK KOLEJİ'Nİ ZİYARET ETTİ. • 279

13.4. CİBUTİ EĞİTİM BAKAN'INDAN ASO TEKNİK KOLEJİ'NE ZİYARET • 280

13.5. ASO YÖNETİCİ EŞLERİNDEN ASO 1.OSB'YE ZİYARET • 280

13.6. ASO TEKNİK KOLEJİ KARİYER GÜNLERİ DÜZENLENDİ • 280

13.7. ASO TEKNİK KOLEJİ MEZUNİYET TÖRENİ DÜZENLENDİ • 280

13.8. ASO TEKNİK KOLEJİ KARNE TÖRENİ DÜZENLENDİ • 281

13.9. ASO TEKNİK KOLEJİ AÇILIŞ TÖRENİ DÜZENLENDİ • 281

13.10. ASO TEKNİK KOLEJİ KARİYER GÜNLERİ DÜZENLENDİ • 281

14. HEYET ZİYARETLERİ • 282

14.1. GÜNEY KAZAKİSTAN YETKİLİLERİ BÖLGEMİZİ ZİYARET ETTİ • 282

14.2. AZERBAYCAN HEYETİ ASO 1. OSB ZİYARETİ • 282

14.3. KOSOVA BÜYÜKELÇİSİ ASO 1.OSB ZİYARETİ • 283

14.4. BAHREYN MALİYE BAKANI ASO 1. OSB'DE • 283

14.5 ANKARA MİLLETVEKİLİ FATİH ŞAHİN ZİYARETİ • 283

14.6. RUANDA ANKARA BÜYÜKELÇİSİ ZİYARETİ • 283

14.7. HACETTEPE ÖĞRENCİLERİNİN ZİYARETİ • 284

14.8. TACİKİSTAN'IN ANKARA BÜYÜKELÇİSİ ZİYARETİ • 284

14.9. CEVDET YILMAZ ZİYARETİ • 284

14.10. MAPUTO BELEDİYE BAŞKANI ASO 1.OSB ZİYARETİ • 284

14.11. MÜSİAD ANKARA ASO 1. OSB ZİYARETİ • 285

14.12. KORE ENERJİ AJANSI YETKİLİLERİ ASO 1.OSB ZİYARETİ • 285

14.13. AK PARTİ ANKARA MİLLETVEKİLİ SN. EMRULLAH İŞLER ASO 1. OSB ZİYARETİ • 285

14.14. KKTC TİCARET ODASI BAŞKANI ASO 1.OSB ZİYARETİ • 285

14.15. MOĞOLİSTAN CHINGELTEI BELEDİYESİ ASO 1.OSB ZİYARETİ • 286

16. ASORA TİCARET MERKEZİ • 286

16.1. TİCARET MERKEZİ YÖNETİM İŞLETME MÜDÜRLÜĞÜ İŞLETMELERİ HAKKINDA GENEL BİLGİLENDİRME • 286

16.2. FAALİYETLER • 289

17. ASO 1. ORGANİZE SANAYİ HİZMET OFİSİ OLARAK VERİLEN HİZMETLER • 295

ASO 1. Organize Sanayi Bölgesi Hizmet Ofisi Olarak Verilen Hizmetler • 295

18. 2014 YILI ENERJİ TÜKETİMLERİ • 296

Elektrik • 296

Doğalgaz • 296

Su • 297

19. PERSONEL ve MUHASEBE FAALİYETLERİ • 298

2. ve 3. Organize Sanayi Bölgesi Faaliyet Raporu • 301

1. ALTYAPI-ÜSTYAPI İŞLERİ • 302

1.1. Atıksu Arıtma Tesisi Yatırımı Çalışmaları • 302

1.2. Su Arıtma Tesisi • 304

1.3. Atıksu Arıtma Deşarj Hattı • 305

1.4. SCADA Sistemi (Doğalgaz) Kurulumu • 305

1.5. Arşiv Düzenleme Çalışmaları • 306

1.6. Yol, Kaldırım, Bordür Yapımı • 307

1.6.1 Bölge İçi Yollar • 307

1.6.2 Bölge Çevre ve Bağlantı Yolları • 311

1.6.3 Bölgemizin Ankara – Eskişehir Karayoluna Bağlantı Yolu Yapımı • 313

1.7. Bölge Elektronik Güvenlik CCTV Sistemleri Kurulumu • 316

1.8. İstinat Duvarı Yapımı ve Parsel Şev Düzenlemesi İşleri • 316

1.8.1. Bölgemiz Altyapısının Korunması İşleri • 316

1.8.2. Parsellerde Yapılan İstinat Duvarı • 316

1.9. Ağaçlandırma, Çevre Düzenlemesi ve Rekreasyon Alanı Çalışmaları • 317

1.10. Atık Biriktirme Deposu • 319

1.11. Atıksu Laboratuvarı Kurulumu • 319

2. İLAVE ALAN İLE İLGİLİ ÇALIŞMALAR • 320

3. ARAZİ VE ARSALAR • 320

3.1. Bölgemiz Kuyular Bölgesinin Onaylı Sınır Kapsamına Alınmasına İlişkin Süreç • 320

3.2. Katılımcılarımızın Parselleri Üzerindeki İş ve İşlemler • 320

3.2.1 Arsa Tahsislerinin İptaline İlişkin İş ve İşlemler • 320

3.2.2 Arsa Tahsislerine İlişkin İş ve İşlemler • 322

3.2.3 Tevhit ve İfraz İşlemleri • 324

3.2.4 İmar Durum (Çap) Belgesi İşlemleri • 325

3.2.5 Yapı İnşa Ruhsatı İşlemleri • 325

3.2.6 Yapı Kullanma İzin Belgesi İşlemleri • 326

3.2.7 İşyeri Açma ve Çalışma Ruhsatı İşlemleri • 328

3.3. Kadastro Kayıtlarının Dijital Ortama Aktarılması Sırasında Ortaya Çıkan Durumun Düzeltilmesi Çalışmaları • 328



4. ELEKTRİK, DOĞALGAZ, SU • 329

- 4.1. Elektrik Şebekesi İşletme Faaliyetleri • **329**
- 4.1.1 Temelli TM - 2. OSB Arası 2(3x1x240/25mm²) Enerji Nakil Hattı • **329**
- 4.1.2 Bölgemiz İle Kuyular Bölgesi Arasındaki Orta Gerilim Hattı Çalışmaları • **329**
- 4.1.3 Temelli TM İndirici Merkezinde Yapılan Düzenleme • **330**
- 4.1.4 SCADA ve AMR (Otomatik Sayaç Okuma) Sistemi Kesin Kabul İşlemleri • **330**
- 4.1.5 Elektrik Abonelik İşlemleri • **330**
- 4.1.6 Telekomünikasyon Sistemlerine İlişkin İşler • **335**
- 4.1.7 Elektrik İşleri İş Sağlığı ve Güvenliği • **335**
- 4.2. Doğalgaz Tedariki • **336**
- 4.2.1 Doğalgaz Teknisyenlerinin Aldığı Eğitimler • **337**
- 4.3. Su Tedariki • **338**
- 4.3.1. Bölge İçerisinde Yapılan Su Bağlantıları • **338**

5. BAKIM, ONARIM İKMÂL İŞLERİ • 340

- 5.1. Elektrik Şebekesi Bakım Onarım • **340**
- 5.1.1 SCADA ve AMR (Otomatik Sayaç Okuma) Sistemi, Sayaç Kalibrasyon ve Mühürleme İşlemleri • **340**
- 5.1.2 Trafo Merkezleri Topraklama-Test İşlemleri • **341**
- 5.1.3 Altyapı Yol Geçişleri ve Hasarlı Aydınlatma Direkleri Değişimleri • **342**
- 5.2. Bilgi İşlem İşleri • **342**
- 5.3. Su Şebekesi Bakım ve Onarım İşleri • **342**
- 5.3.1 Su Depolarının Temizlik ve Bakımı • **342**
- 5.3.2 Bölge Sınırları İçerisinde ve Dışında Yapılan Su Hattı Onarımları • **342**
- 5.3.3 CTP Boru Tamiratı • **343**

- 5.3.4 HDPE Boru Tamiratları: • **343**
- 5.3.5 Çelik Boru Tamiratı: • **343**
- 5.3.6 Su Pompalarının Bakım / Onarım İşleri • **344**
- 5.3.7 Su Kuyuları Bakım ve Onarımı • **345**
- 5.4. Atıksu - Yağmursuyu Şebeke Bakım Onarım İşleri • **345**
- 5.5. Doğalgaz Şebekesi Bakım Onarım İşleri • **346**
- 5.6. Yol Bakım Onarım İşleri • **347**
- 5.7. Atıksu Arıtma Tesisi Bakım Onarım • **347**
- 5.8. İdari Bina, Nakil Araçları, Demirbaşlar Bakım/Onarım İşleri • **348**
- 5.8.1. İdari Bina Çatı Onarımı ve Bakımı • **348**
- 5.8.2. Nakil Araçları Takip ve Raporlama Sistemi • **348**

6. GENEL GİDERLER VE DIŞARIDAN SAĞLANAN FAYDA VE HİZMETLER • 349

- 6.1. Hukuki İş ve İşlemler • **349**
- 6.2. Güvenlik Hizmetleri • **349**
- 6.3. Çevre Yönetimi ve Arıtma Faaliyetleri • **349**
- 6.4. Proje Çalışmaları • **351**
- 6.4.1. Avrupa Birliği Uyum Süreci Projeleri • **351**
- 6.4.2. Ankara Kalkınma Ajansı Projeleri • **351**
- 6.5. Ankara Sanayi Odası İş ve İşlemlerine İlişkin Hizmetlerin Bölgemizden Verilmesi • **352**

7. 3.ORGANİZE SANAYİ BÖLGESİ ÇALIŞMALARI (ALAGÖZ) • 353

8. İŞTİRAKLERİMİZİN ÇALIŞMALARI • 353

- 8.1. Mesleki Test ve Sertifikalandırma Merkezi İktisadi İşletmesi (METES) • **353**

- 8.1.1 Belgelendirme Potansiyelinin Artırılması Çalışmaları • 353
- 8.1.2 Yetkilendirme Kapsam Genişletme Çalışması • 355
- 8.1.3 Ankara Gersan Sanayi Sitesinde Sınav Merkezi Kurulması • 356
- 8.2. OSB Teknoloji Geliştirme Bölgesi Sanayi ve Ticaret Ltd. Şti. • 356
- 8.3 ASO TEKNOPARK A.Ş. • 357
- 8.4. OSB DOĞALGAZ A.Ş. • 357

9. GELİR - GİDER VE PERSONEL DURUMU • 358

- 9.1. Gelir – Gider Durumu • 358
- 9.2. Personel Durumu • 358
- 9.3. Personel Tamamlayıcı Sağlık Sigortası • 359
- 9.4. İş Sağlığı ve Güvenliği Çalışmaları • 359
 - 9.4.1 Personel Sağlık Taraması • 359

2018 Çalışma Programları • 361

Ankara Sanayi Odası Çalışma Programı • 363

1. Üyelere Sunulan Hizmetlerin Etkin ve Verimli Hale Getirilmesi • 364

A. Üyeler için Yapılan İşbirliklerinin Geliştirilmesi • 364

A.1. Yerel Yönetim, STK'lar ve Diğer Kurumlarla İşbirliği Yaparak Ortak Eğitim ve Bilgilendirme Toplantıları Gerçekleştirilmesi • 364

A.1.1. Bilgilendirme Toplantıları/Seminerler • 364

A.1.2. İnsan Kaynakları Zirvesi • 364

A.1.3. Mesleki Yeterlilik Kurumu ile Bilgilendirme Toplantısı • 364

A.1.4. Türkiye Mezunları Sağlık Sektörü Ankara Kongresi • 364

A.2. Uluslararası İşbirliği Ağlarına Katılım • 365

B. Bilgi ve Danışmanlık Hizmetlerinin Yürütülmesi • 365

B.1. Hukuk Uyuşmazlıklarında Alternatif Çözüm Yolları (Tahkim, Arabuluculuk, Uzlaştırıcılık) • 365

B.2. Hukuk Müşavirliği Hizmetleri • 365

B.3. TPE Bilgi ve Doküman Birimi • 365

B.4. Rekabetçilik Danışma Merkezi • 366

B.5. ASO Gelecek Okulu • 366

C. İş Geliştirme Hizmetlerinin Etkinliği Artırılması • 366

C.1. Teknoloji Ara Birimi Çalışmaları • 366

C.2. Oda ve Borsa Çalışma Ziyaretleri • 366

C.3. ASO METES İktisadi İşletmesi • 366

C.4. Model Fabrika Kurulması • 367



D. Uluslararası Ticaret Hizmetlerinin Geliştirilmesi • 367

D.1. Yeni Pazarlar Konusunda Üye Bilgilendirme Toplantıları Yapılması : Ülke Günleri Etkinliği • **367**

D.2. Hedef Pazarlara Yönelik Çalışmalar • **368**

D.2.1. Sektörel Ticaret Heyeti Organizasyonları • **368**

D.2.2. Fuarlara Katılım • **368**

D.2.3. Yabancı Ülkelerle İlgili Toplantı ve İşbirliği Çalışmaları • **368**

E. Eğitim Hizmetlerinin Sunulması • 368

E.1. Üye Eğitimleri • **368**

E.2. Mesleki Eğitim Faaliyetlerinin Koordinasyonu • **369**

F. Üyelere Yönelik Yapılan Çalışmalar • 370

F.1. Üye İşlemleri • **370**

F.1.1. Üye Kayıtları ve Güncelleme İşlemleri • **370**

F.2. Üye Beklentilerinin Tespit Edilmesi • **370**

F.2.1. Üye Memnuniyeti Anketi Yapılması • **370**

F.2.2. Üye Eğilim Anketinin Düzenlenmesi • **370**

G. Meslek Komiteleri Çalışmaları • 370

G.1. Oda Meclisi ve Meslek Komiteleri Toplantıları • **370**

G.2. Meslek Komiteleri Ortak Toplantıları • **371**

H. Ödül Töreni • 371

İ. ASO 55. Yıl Kutlama Yemeği • **371**

2. Kurumsal Kapasitenin Geliştirilmesi • 372

A. Etkin Yönetim Faaliyetleri Gerçekleştirilmesi • 372

A.1. Liderlik Anketi Uygulanması • **372**

B. Mali Kaynakların Yönetilmesi • 372

B.1. Toplam Bütçe ve Bütçe Fasıllarına Uyumun Sağlanması • **372**

B.2. Finansal Risklerin Tanımlanarak Yönetilmesi • **372**

B.3. Yeni Kaynaklar Oluşturulması, Gelir Getirecek Ortaklıklar Kurulması ve Gayrimenkuller Edinilmesi • **372**

C. İnsan Kaynaklarının Yönetilmesi • 373

C.1. Çalışanlara Eğitim Verilmesi • **373**

C.2. Çalışan Toplantısı Düzenlenmesi • **373**

C.3. Çalışan Memnuniyet Anketinin Düzenlenmesi • **373**

C.4. Performans Değerlendirme Sisteminin Uygulanması • **373**

C.5. Çalışan Şikayet ve Öneri Sistemi • **373**

C.6. Sosyal Faaliyet Planının Oluşturulması • **373**

C.7. Stratejik Hedeflere Uygun Çalışan İstihdamı Yapılması • **374**

D. İş Planlaması • 374

D.1. TSE ISO 9001:2015 Kalite Yönetim Belgesi Çalışmaları • **374**

D.2. Akreditasyon Çalışmaları • **375**

D.3. TS ISO IEC 27001 Bilgi Güvenliği Yönetim Sisteminin Oluşturulması • **375**

D.4. Kalite Ekiplerinin Oluşturulması • **375**

D.5. Toplumsal Algı Anketi Yapılması • **375**

D.6. Stratejik Plan • **375**

E. Tanıtım ve Haberleşme Faaliyetlerinin Sürdürülmesi • 375

E. 1. Basın - Yayın Faaliyetleri • **375**

F. Bilişim Teknolojilerinin Yönetilmesi • 376

F.1. İnternet Web Portalının Yenilenmesi ve Güncellenmesi • **376**

- F.2. ASO TV İnternet Portalı • 376
- F.3. Bilgisayar ve Network Altyapısı • 376
- F.4. Elektronik Doküman Yönetim Sistemi, Elektronik Arşiv • 376
- F.5. Üyelerimiz ile İletişim • 377
- G. Üye İlişkilerinin Etkinliğinin Artırılması • 377**
- G.1. Üye Ziyaretlerinin Yapılması • 377
- H. Kurumsallaşma Sürecinin Yönetilmesi • 377**
- İ. Araştırma Kapasitesinin Geliştirilmesi • 377**
- İ.1. Yurtdışındaki Odaların Ziyaret edilmesi • 377
- İ.2. Yurtdışında Staj İmkanlarının Araştırılması • 377
- İ.3. Üyelerimize Yönelik Araştırma Kapasitesinin Artırılması • 378
- J. Proje Hazırlama ve Yönetme Kapasitesinin Geliştirilmesi • 378**
- K. Kurumsal İletişim Kapasitesinin Geliştirilmesi • 378**
- 3. Bölgesel Kalkınmada Etkin Rol Üstlenilmesi • 379**
- A. Bölgesel ve Sektörel Politikaların Üretilmesi • 379**
- B. Üyelerin Temsil Edilmesi • 379**
- C. Lobi Faaliyetlerinin Yürütülmesi • 380**
- D. Ankara'nın Yüksek Teknoloji üssü olmasına katkı sağlayacak Proje, Program ve Faaliyetlerin Yürütülmesi • 380**
- D.1. ASOTEKNOPARK Teknoloji Geliştirme Bölgesi'nin İşler Yapıya Kavuşturulması • 380
- D.2. OSB'lerdeki Doluluk Oranının Artırılması • 381
- D.2.1. OSB'lerde Seminer/Konferans/Toplantı Düzenlenmesi • 381
- D.3. Yeni OSB'lerin Hayata Geçirilmesi • 381

- D.3.1. OSTİM-2 Organize Sanayi Bölgesi • 381
- D.3.2. Parlayıcı ve Yanıcı Madde İhtisas Organize Sanayi Bölgesi • 381
- D.3.3. Elmadağ Mobilya İhtisas Organize Sanayi Bölgesi • 381
- D.3.4. Kazak - Türk Sanayi Bölgesi • 381
- D.3.5. Leningrad Organize Sanayi Bölgesi • 381
- D.4. Ankara Uluslararası Fuarçılık ve Kongre Merkezi Faaliyetleri • 382
- D.5. Ulusal Hibe Programları • 382
- D.5.1. UR-GE Projeleri • 382
- D.5.2. İleri Teknoloji ve Nükleer Eğitim Merkezi Projesi • 383
- D.5.3. Nükleer Sanayi Kümelenmesi Projesi (NÜKSAK) • 383
- D.6. Uluslararası Hibe Programları • 383
- D.6.1. Avrupa İşletmeler Ağı Projesi (AİA) • 383
- D.6.2. Erasmus+ KA3: İşbaşı Eğitim Sisteminde Yer Alan KOBİ'lerin Desteklenmesi (AC4SME Projesi) • 383
- D.7. İşbirliği Protokolleri Kapsamında Yürütülen Projeler • 384
- E. Sosyal Yardım ve Sorumluluk Çalışmaları ile Toplumaya Yönelik Faaliyetlerin Yürütülmesi • 384**
- E.1. Kurumsal Sosyal Sorumluluk Faaliyetleri • 384
- E.2. Çevreye Katkı Faaliyetleri • 384
- E.3. Resim Sergisi • 384
- F. Kamu - Üniversite - Sanayi İşbirliklerinin Yürütülmesi • 384**
- G. Girişimci Sayısının Artırılması • 385**
- G.1. ASO Girişimcilik Okulu Faaliyetleri • 385
- G.2. ASO Girişimcilik Okulu Mezunları Buluşması • 385
- G.3. ASO Girişimcilik Okulu Mezunlarının İzlenmesi • 385
- G.4. TOBB Ankara Kadın Girişimciler Kurulu • 385



ASO 2. ve 3. Organize Sanayi Bölgesi Çalışma Programı • 387

1. ALTYAPI – ÜSTYAPI İŞLERİ • 388

- 1.1 Atıksu Arıtma Tesisi Yatırımı • 388
- 1.2. Su Arıtma Tesisi • 388
- 1.3. Atıksu Arıtma Deşarj Hattı • 388
- 1.4. Yol, Kaldırım, Bordür Yapımı • 388
 - 1.4.1 Bölge içi yollar • 388
 - 1.4.2 Çevre ve Bağlantı Yolları • 389
- 1.5. Elektrik Altyapı, Proje ve Tesis Yapım İşi • 389
 - 1.5.1 Temelli TM - 2. OSB Arası 2 (3x1x240/25 mm²) Enerji Nakil Hattı Yapım İşi • 389
 - 1.5.2. Kuyular Bölgesindeki Trafo ve Panoların Bakım Onarım İşi ve Enerji Nakil Hattı • 390
 - 1.5.3 SCADA ve AMR (Otomatik Sayaç Okuma) Sistemi, Sayaç Kalibrasyon ve Mühürleme İşlemleri ve Bakım Onarım • 390
 - 1.5.4 Altyapı Yol Geçişleri ve Hasarlı Aydınlatma Direk Değişim İşlemleri • 390
- 1.6 Bölge Elektronik Güvenlik CCTV Sistemleri Genişlemesi • 390
- 1.7. Parsel Şev Düzenleme, Tesviye, Altyapı Koruma ve Tamamlama İşleri • 391
 - 1.7.1 Parsel Şev Düzenleme ve Tesviye işleri • 391
 - 1.7.2 Altyapı Koruma ve Tamamlama İşleri • 391
- 1.8 Ağaçlandırma faaliyetleri • 391
- 1.9 Tır Parkı Düzenlemesi • 392

1.10 Atık Ara Depolama Tesisi • 392

1.11 Atıksu Laboratuvarı Kurulumu • 392

2. İLAVE ALAN İLE İLGİLİ ÇALIŞMALAR • 393

2.1. Bölgemiz Kuyular Bölgesinin Onaylı Sınır Kapsamına Alınmasına İlişkin Süreç • 393

3. ARAZİ VE ARSALAR • 394

3.1 Arsa Tahsis İptaline İlişkin İş ve İşlemler • 394

3.2 Arsa Tahsislerine İlişkin İş ve İşlemler • 394

3.3 Tevhit ve İfraz İşlemleri • 394

3.4 Kadastro Kayıtlarının Dijital Ortama Aktarılması Sırasında Ortaya Çıkan Durumun Düzeltilmesi Çalışmaları • 394

3.5 İmar Durumu (Çap) ve Yapı İnşa Ruhsatı İşlemleri • 395

3.6. Yapı Kullanma İzin Belgesi İşlemleri • 395

3.7 İşyeri Açma ve Çalışma Ruhsatı İşlemleri • 395

4. ELEKTRİK, DOĞALGAZ, SU TEDARİKİ • 395

4.1. Elektrik Tedariki • 395

4.2 Doğalgaz Tedariki • 395

4.3 Su Tedariki • 396

5. BAKIM ONARIM • 396

5.1. Elektrik Şebekesi Bakım Onarım • 396

5.2 Bilgi İşlem Bakım Onarım • 397

5.3 Su Şebekesi Bakım ve Onarım İşleri • 397

5.4 Atıksu – Yağmursuyu Şebeke Bakım Onarım İşleri • 397

5.5 Doğalgaz Şebekesi Bakım Onarım İşleri • 398

5.6 Yol Bakım Onarım İşleri • 398



- 5.7 Bina Bakım Onarımı • **398**
- 5.8 Araç Bakım Onarımları • **398**
- 5.9 Yardımcı İş Aletleri Bakım Onarımları • **398**
- 5.10 Atıksu Arıtma Tesisi Bakım Onarım • **398**
- 5.11 Park Bakımı • **398**
- 5.12 Meyveliklerin Bakımı • **398**

6. GENEL GİDERLER VE DIŞARIDAN SAĞLANAN FAYDA VE HİZMETLER • 399

- 6.1. Hukuki İş ve İşlemler • **399**
- 6.2. Güvenlik Hizmetleri • **399**
- 6.3. Çevre Yönetimi ve Arıtma Faaliyetleri • **399**
- 6.4. Proje Çalışmaları • **399**
- 6.4.1 Ankara Kalkınma Ajansı Projeleri • **399**
- 6.4.2. Proje Havuzu Oluşturulması ve Proje Ortaklıkları • **400**
- 6.5 Bölgemizden Verilen Ankara Sanayi Odası İş ve İşlemlerine İlişkin Hizmetler • **400**
- 6.6 Araç Kiralama • **400**
- 6.7 Diğer İş ve İşlemler • **400**

7. 3. ORGANİZE SANAYİ BÖLGESİ ÇALIŞMALARI (ALAGÖZ) • 401

8. MALİ VE DURAN VARLIKLAR • 401

- 8.1 Araç ve İş Makinası Alımı • **401**
- 8.1.1 İş Makinası Alımı • **401**
- 8.1.2 Vakumlu Yol Süpürgesi Alımı • **401**
- 8.1.3 Servis Aracı Alımı • **401**
- 8.1.4 Sap Parçalama Cihazı • **402**
- 8.2 OSB YÖNETİM SİSTEMİ YAZILIM TEDARİĞİ (Kurumsal Kaynak Planlama ERP: Enterprise Resource Planning) • **402**
- 8.3 Mesleki Test ve Sertifikalandırma Merkezi İktisadi İşletmesi (METES) • **402**
- 8.4 OSB Teknoloji Geliştirme Bölgesi Sanayi ve Ticaret Ltd. Şti. • **403**
- 8.5 ASO TEKNOPARK A.Ş. • **403**
- 8.6 OSB DOĞALGAZ A.Ş. • **404**

SUNUŞ

Başkenti sanayi ve teknolojide lider yapmak vizyonu ile çalışmalarını sürdüren Ankara Sanayi Odası 54 yıllık bir geçmişi ve bu sayede biriktirdiği tecrübe ile her zaman olduğu gibi 2017 yılında da, üyelerimizden ve Meslek Komitelerinden gelen şikayet, görüş ve önerileri ilgili makamlara iletmış ve gelişmeleri yakından takip etmiştir. Odamız, yetkili makamlarla da yakın ilişkilerini sürdürmüş, girişimlerimiz sonucu, görüş ve önerilerimizin dikkate alındığını memnuniyetle müşahede etmekteyiz.

Cumhurbaşkanımız Sayın Recep Tayyip Erdoğan'ın başlatmış olduğu istihdam seferberliği çerçevesinde İŞKUR ve SGK ile işbirliği içerisinde ASO 1. OSB, Anadolu OSB, OSTİM OSB, Ankara Ticaret Odası, Kahraman Kazan Belediye Başkanlığı ile Hasanoğlan Belediye Başkanlığında bilgilendirme toplantıları yapılmış, düzenlediğimiz tören ile istihdama en çok katkıda bulunan üyelerimize istihdam ödülleri verilmiştir.

KOBİ'lerimizin büyük ölçekli işletmelere oranla 5 kat daha verimsiz olduğu ve bütün dünyada tartışılan dijital sanayi bir başka deyişle endüstri 4.0 gerçeğinden hareketle Bilim, Sanayi ve Teknoloji Bakanlığı ve Birleşmiş Milletler Kalkınma Ajansı (UNDP) ile birlikte KOBİ Yetkinlik Merkezi (Model Fabrika) kurma çalışması, UNDP ile imzalamış olduğumuz Gelir Paylaşım Anlaşmasıyla bir aşamayı daha tamamlamış ve 2017 yılı içerisinde bazı ekipmanların siparişi verilmiştir. 2018 yılı içerisinde KOBİ Yetkinlik Merkezi kurularak faaliyete geçirilecektir.

Ankara Uzay ve Havacılık İhtisas Organize Sanayi Bölgesinin 2017 yılında da hem Müteşebbis Heyet hem de Yönetim Kurulunda görev alarak çalışmalara düzenli olarak iştirak edilmiş olup 2018 yılında da Organize Sanayi Bölgesine katkı vermeyi sürdüreceğiz.



Gün geçtikçe imaj kaybeden Ankara Mobilya Sanayine yeni bir soluk kazandırmasını düşündüğümüz Ankara Mobilya İhtisas Organize Sanayi Bölgesi Bilim, Sanayi ve Teknoloji Bakanlığı tarafından tescil edilmiş ve kuruluş çalışmalarına başlanmıştır.

Ülkemizde kurulması kararlaştırılmış iki, karar aşamasında bulunan bir olmak üzere toplam üç nükleer güç santralinde yerleştirme çalışmalarında sadece üyelerimizin değil ülkemiz sanayicilerinin daha çok yer alması, toplamda 60 milyar doları bulacak bu yatırımlardan daha fazla pay alabilmemiz için Bilim, Sanayi ve Teknoloji Bakanlığı'na sunulan NÜKSAK Nükleer Sanayi Kümelenmesi projemiz ilgili Bakanlık tarafından desteklenmeye uygun görülmüş ve Odamızca 2017 yılı içerisinde NÜKSAK Nükleer Sanayi Kümelenmesi İktisadi İşletmesi kurularak faaliyetlerine başlamıştır. 2018 yılında NÜKSAK üyesi firmalara yönelik yoğun bir çalışma programı uygulanacaktır. Yine bu çerçevede nükleer santrallerin inşaatından işletmesine kadar her aşamasında çalışacak yönetici, mühendis, teknisyen ve işçilerin eğitilmeleri için İleri ve Nükleer Teknoloji Eğitim Merkezi kurma niyetimiz bir proje haline getirilmiş ve Ankara Kalkınma Ajansı'na güdümlü proje olarak sunulmuştur. Kalkınma Bakanlığı, Enerji ve Tabii Kaynaklar Bakanlığı ve Kalkınma Ajansı ile istişarelerin sürdürüldüğü projenin kabulüyle merkezin kurulmasına başlanacaktır.

Arabuluculuk kurumu, 01.01.2018 tarihinden itibaren işçi ve işveren arasındaki uyuşmazlıklarda dava ön şartı haline gelecektir. Ankara Sanayi Odası olarak kurmuş olduğumuz Arabuluculuk, Uzlaştırıcılık ve Tahkim Merkezinin (ASOTAUM) üyelerimize tanıtılması için bilgilendirme toplantıları yapılmış, ASO kitle iletişim organlarında duyuruları yapılmış, bastırılan afişler üyelerimizin görebilecekleri mekanlarda ilan edilmiştir.

Bu Yasa değişikliği ile Merkezimiz 2018 yılında üyelerimizin iş davalarında karşılaştıkları sorunlara çözüm olacaktır.

2018 yılında tekstil sektöründe faaliyet gösteren üyelerimizin uluslararası rekabet güçlerini arttırmak amacıyla "Ankaranın İhracatında Hazır Giyimın Atağı" başlığıyla bir proje başlatılacaktır.

Ankara Ticaret Odasıyla birlikte "Türkiye Mezunları Sağlık Sektörü Ankara Kongresi" 2018 yılı ilk yarısında gerçekleştirilecektir.

Yönetim Kurulu olarak faaliyetlerimizde, Oda Meclisimizin ve Meslek Komitelerinin desteğini her zaman yanımızda bulduk. 55. Yılımızı kutlayacağımız 2018 yılında da desteklerini esirgemeyeceğine inandığımız başta ASO Meclis Başkanı Sn. Bora Aynagöz olmak üzere tüm Meclis Başkanlık Divanı, Meclis ve Meslek Komiteleri ve Yönetim Kurulu üyelerine teşekkürlerimizi sunuyorum. Ayrıca, üyelerimize en iyi bir biçimde hizmet vermek için büyük bir gayretle çalışan, başta Genel Sekreterimiz Sn. Doç. Dr. Yavuz Cabbar olmak üzere tüm Odamız personeline de teşekkür ediyorum.

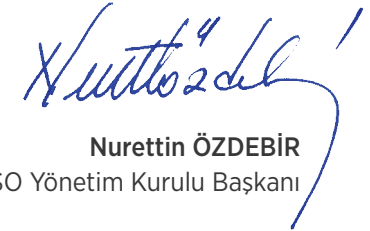

Nurettin ÖZDEBİR
ASO Yönetim Kurulu Başkanı

55. yıl



Ankara Sanayi Odası

ASO 1. Organize Sanayi Bölgesi

ASO 2. ve 3. Organize Sanayi Bölgesi

2017 Faaliyet Raporları

Ankara
Sanayi Odası



Ankara Sanayi Odası Meclis Başkanlık Divanı

- /// **Bora AYNAGÖZ** Başkan
- /// **Canan KARALAR** Başkan Yardımcısı
- /// **Halit EROL** Katip Üye



Canan KARALAR
Meclis Başkan Yardımcısı

Bora AYNAGÖZ
Meclis Başkanı

Halit EROL
Meclis Katip Üye



Ankara Sanayi Odası Yönetim Kurulu

- /// **M. Nurettin ÖZDEBİR** Başkan
- /// **Celal KOLOĞLU** Başkan Yardımcısı
- /// **Mehmet DOĞANLAR** Başkan Yardımcısı
- /// **Seyit ARDIÇ** Sayman Üye
- /// **Yılmaz KAYAASLAN** Üye
- /// **Fahrettin KÜRKLÜ** Üye
- /// **Bülent BAYRAM** Üye
- /// **Aytaç Muhittin DİNÇER** Üye
- /// **Mevlüt AÇIKGÖZ** Üye
- /// **Musa ERTUNÇ** Üye
- /// **Özgür BAYRAKTAR** Üye





Giriş

Odamız, başkenti sanayi ve teknolojide lider yapmak vizyonu ve Ankara sanayicisinin yüksek katma değer üretmesine, rekabet gücünün artırılmasına katkı sağlamak ve başta ilimiz olmak üzere ülkemizin ekonomik, teknolojik, sosyal ve kültürel gelişiminde yol gösterici olmak misyonu ile 5174 sayılı Türkiye Odalar ve Borsalar Birliği ile Odalar ve Borsalar Kanunu çerçevesinde Ankara'yı sanayi yatırımları için cazibe merkezi haline getirebilmek, üyelerimize daha iyi hizmet sunabilmek, sosyal, kültürel politikalar, projeler ve işbirlikleri geliştirebilmek, beşeri ve fiziki kaynaklarımızı daha etkili ve verimli kullanabilmek amacıyla çalışmalarını sürdürmektedir. Bu kapsamda, 2017 yılı Çalışma Programına bağlı kalınarak sürdürülen faaliyetler söz konusu raporda detaylandırılmıştır.

2017 yılında da Odamız, 5174 sayılı Türkiye Odalar ve Borsalar Birliği ile Odalar ve Borsalar Kanunu gereğince yapması gereken hizmetlerin yanı sıra; Oda Meclisimizin, Meslek Komitelerimizin, ilgili komisyonlarımızın ve üyelerimizin görüş, öneri ve taleplerini dikkate alarak, Odamız üyelerinin sınıai ve ticari faaliyetlerini ilgilendiren konularda çeşitli temas, görüşme ve girişimlerde bulunmuştur. Bu kapsamda, Meslek Komitelerinden gelen teklifler ilgili Resmi Kurum ve Kuruluşlara iletilmiştir.

Bu girişim ve çabalarda, organlarda görev alan üyelerimiz ve Odamız üyeleri 2017 yılında da çalışmalarımıza aktif katkı ve katılım sağlamıştır. İlaveten, resmi ve özel kurum ve kuruluşların yanı sıra diğer ticaret ve sanayi odaları, sivil toplum kuruluşları ve üniversitelerle işbirliği halinde gerekli çalışmalar yapılmış olup, uluslararası alanda da işbirlikleri ve ortaklıklar, projeler yoluyla sağlanmıştır.

2017 yılı içerisinde Yönetim Kurulu Başkanı, Yönetim Kurulu Üyeleri ve Genel Sekreterlik tarafından çeşitli ülkelerin Büyükelçilikleri ve yabancı kuruluşlar ile 72 görüşme gerçekleştirilmiş olup, Odamız koordinatörlüğünde devam eden nükleer sektördeki projelerde işbirliklerinin güçlendirilmesi maksadı ile Çek Cumhuriyeti'nden Enerji Sanayii Birliği Czezh Power Industry Alliance (CPIA) ve Rusya Rosatom Sürekli Eğitim Merkezi Rosatom CICE&T ve TCP NICS Enstitüsü ile iyi niyet anlaşmaları imzalanmıştır. Diğer yandan,

Odamızın paydaş olarak yer aldığı Model Fabrika Projesi kapsamında Odamız, ASO 1. Organize Sanayi Bölgesi ve Birleşmiş Milletler Kalkınma Programı (UNDP) arasında "Ankara Model Fabrikası İşbirliği Protokolü" imzalanmıştır.

Bilim, Sanayi ve Teknoloji Bakanlığı Kümelenme Destek Programı kapsamında, Odamızın koordinatör kuruluş olarak yer aldığı Nükleer Sanayi Kümelenmesi Projesi'nde, Kümelenme Birlikteliği Üst Yapısı ile Bakanlık arasında sözleşme imzalanmış ve Proje faaliyetlerine başlanmıştır. Buna ilaveten, Odamız tarafından hazırlanan İleri Teknolojiler Eğitim Merkezi Projesi Ankara Kalkınma Ajansına güdümlü proje desteği çerçevesinde sunulmuş olup değerlendirme süreci devam etmektedir.

Odamız tarafından 2017 yılında, ulusal ve uluslararası düzeyde devam etmekte olan 6, tamamlanmış olan 6, başvurusu yapılmış bulunan 1, tasarı aşamasında olan 2, desteklenmeye uygun bulunmayan 1 projemiz mevcuttur.

Üyelerimizin uluslararası pazarlara açılmalarını sağlamak amacıyla, üyelerimizin de katılımıyla 2017 yılında Almanya, Rusya, Bahreyn ve Amerika Birleşik Devletleri (ABD) olmak üzere 4 Uluslararası Fuara katılım sağlanmış, Japonya, Macaristan, Belarus, Almanya, Malta, Hindistan, Sırbistan ve Rusya'ya sektörel ticaret heyetleri ve üst düzey çalışma ziyaretleri düzenlenmiştir.

Bununla birlikte teknoloji ve yenilikçilik çalışmaları kapsamında, 32 çalışanımızın katılımı ile 6 Ticaret ve Sanayi Oda/Borsası ziyaret edilmiştir. Üyelerimizin beceri ve kapasitelerini geliştirmek üzere 2017 yılı içerisinde 15 eğitim yapılmış, mesleki ve girişimcilik eğitim faaliyetleri sürdürülmüştür. Ayrıca, üyelerimize yönelik olarak 35 bilgilendirme semineri organize edilmiş, bilgi sunmak ve iyi uygulamaları aktarmak amacıyla çeşitli kurum ve kuruluşların gerçekleştirdiği 56 toplantıya iştirak edilmiştir.

Bunlara ilaveten, Yönetim Kurulu Başkanlığımız ve Genel Sekreterliğimiz tarafından gerçekleştirilen diğer görüşmelere ilişkin ayrıntılı bilgiler Ek 1'de yer almaktadır.

Diğer yandan TOBB Ankara İl Kadın Girişimciler Kurulu tarafından yapılmış olan toplantı ve ziyaretler ise Ek 2'de bulunmaktadır.

1. Üyelere Sunulan Hizmetlerin Etkin ve Verimli Hale Getirilmesi

A. Üyeler için Yapılan İşbirliklerinin Geliştirilmesi

A.1. Yerel Yönetim, STK'lar ve Diğer Kurumlarla İşbirliği Yaparak Ortak Eğitim ve Bilgilendirme Toplantıları Gerçekleştirilmesi

Odamız tarafından üyelerimize sunulan hizmetlerin daha etkin ve verimli hale getirilmesi amacıyla yerel yönetimler, sivil toplum kuruluşları ve ilgili kurum ve kuruluşlarla işbirliği halinde seminer ve bilgilendirme toplantıları düzenlenmektedir.

Ayrıca, çalışanlarımız tarafından söz konusu kurum ve kuruluşlar tarafından düzenlenen toplantılara, ulusal ve uluslararası konferans, kongre ve sempozyumlara iştirak edilmekte ve üyelerimizin bilgilendirilmesi sağlanmaktadır.

A.1.1. Bilgilendirme Toplantıları / Seminerler

Üyelerimizin işlerini geliştirmede ufuk açabilecek çeşitli konularda bilgilendirmelerini sağlamak amacıyla, Ankara'da bulunan Organize Sanayi Bölgeleri, yerel yönetimler, Sivil Toplum Kuruluşları ve diğer kurum ve

kuruluşlar ile işbirliği yapılarak, çeşitli konuk ve konuşmacıların katılımı ile seminer ve bilgilendirme toplantıları düzenlenmiştir. Bu kapsamda;

Devlet Malzeme Ofisi (DMO) Yönetim Kurulu Başkanı ve Genel Müdürü Sn. E. Levent ŞAHİN ve üst düzey yöneticilerin katılımıyla 12 Ocak 2017 tarihinde ASO 1. Organize Sanayi Bölgesi'nde (OSB) DMO Sektör Buluşmaları Toplantısı gerçekleştirilmiştir. "Müşterin Kamu Olsun" sloganı ile organize edilen söz konusu toplantıda, DMO Katalog Sistemine girme koşulları, tedarikçi olmanın yolları, tedarikte yerli üretime destek ve sistemin tedarikçilere sağladığı avantajlar konusunda katılımcılara bilgiler sunulmuştur. Bunu müteakiben aynı toplantı DMO ile Odamız işbirliğinde 26 Ocak 2017 tarihinde OSTİM OSB'de düzenlenmiştir.



DMO Sektör Buluşmaları Toplantısı 12 Ocak 2017

Sosyal Güvenlik Kurumu (SGK) ile Odamız işbirliğinde 24 Şubat 2017 tarihinde ASO 1. OSB'de geçici iş görmezlik ödeneklerinde işverene mahsuplaşma desteği konulu bilgilendirme toplantısı gerçekleştirilmiştir. Toplantının açılış konuşmalarını Odamız Genel Sekreteri Sn. Doç. Dr. Yavuz CABBAR ve Sosyal Güvenlik Kurumu Emeklilik Hizmetleri Genel Müdür Yardımcısı Sn. Savaş ALIÇ yapmıştır. Açılış konuşmalarının ardından; Mahsuplaşma Programının Genel Amacı ve İşleyişi ile Sigorta Primlerine Yönelik İstihdam Teşviklerinin anlatıldığı sunumlar gerçekleştirilmiş ve program üyelerimizin yönelttiği soruların cevaplandırılması ile devam etmiştir.



Mahsuplaşma Programının Genel Amacı ve İşleyişi 24 Şubat 2017

Cumhurbaşkanımız Sn. Recep Tayyip ERDOĞAN'ın çağrısı üzerine 'İstihdam Seferberliği' başlatan Odamız, İŞKUR ile birlikte istihdam desteklerinin anlatıldığı bir dizi toplantı düzenlemiştir. 20 Şubat 2017 tarihinde OSTİM Organize Sanayi Bölgesi, 21 Şubat 2017 tarihinde ASO 1. Organize Sanayi Bölgesi, 28 Şubat 2017 tarihinde Kahraman Kazan Belediye binası, 1 Mart 2017 tarihinde Anadolu Organize Sanayi Bölgesi ve 2 Mart 2017 tarihinde Ankara Ticaret Odası'nda gerçekleştirilen bahse konu toplantılara İŞKUR ve SGK Temsilcileri de iştirak etmiştir. Çok sayıda çalışan ve işverenin katıldığı toplantı kapsamında, istihdamın artırılması, işsiz gençlerin mesleki anlamda yetiştirilmeleri ve bu sayede iş gücü piyasasına katılmaları konusunda yapılacak çalışma ve teşvikler katılımcılarla paylaşılmıştır. Gerçekleştirilen toplantılar sonucunda Odamız Yönetim Kurulu Başkanı Sn. Nurettin ÖZDEBİR ile Ankara'da en yüksek istihdam artışını sağlayan Odamız üyesi Türkerler Holding Yönetim Kurulu Başkanı Sn. Kazım TÜRKER bir basın toplantısı düzenleyerek istihdam seferberliğine yönelik çalışmaların sonuçları açıklanmıştır.



OSTİM Organize Sanayi Bölgesi 20 Şubat 2017



ASO 1. Organize Sanayi Bölgesi 21 Şubat 2017



Anadolu Organize Sanayi Bölgesi 01 Mart 2017



Kahraman Kazan Belediye binası 28 Şubat 2017



Ankara Ticaret Odası 02 Mart 2017



İstihdam Seferberliği Basın Toplantısı 02 Mart 2017

Odamız işbirliği ile ERP Komitesi ve Kurumsal Dönüşüm Platformu tarafından “Kurumsal Dönüşüm Farkındalık Günü” 01 Mart 2017 Çarşamba günü 13:00 – 17:30 saatleri arasında Odamızda Zafer Çağlayan Meclis Salonunda gerçekleştirilmiştir. Kurumsal Kaynak Yönetimi (ERP), İş Zekası ve Karar Destek Sistemleri, Müşteri ilişkileri Yönetimi, Üretimden Veri Toplama ve Üretim Yönetimi Sistemlerinin sunduğu stratejik önem, kamu, gıda, otomotiv ve plastik sektörlerindeki proje örnekleri konusunda firmalarımızın farkındalığını artırmak amacıyla düzenlenen bahse konu toplantı, kamu, gıda, otomotiv ve plastik sektörlerinden deneyimli kurum temsilcilerinin, akademisyen ve yönetim danışmanı konuşmacıların katılımı ile gerçekleştirilmiştir.

Odamız ve Gelecek Araştırmaları Enstitüsü işbirliği ile 07 Mart 2017 tarihinde Odamızda Geleceğe Yön Veren Kadın Liderler Toplantısının ikincisi 65 kişinin katılımı ile düzenlenmiştir. Gelecek Araştırmaları Enstitüsü Başkanı Sn. Coşkun DOLANBAY’ın açılış konuşmaları ile başlayan söz konusu toplantıda, Zafer Koleji Genel Müdürü ve Alba Otelleri Yönetim

Kurulu Başkanı Sn. Zeynep KARAMEŞE, Erkunt Traktör Sanayii A.Ş. Yönetim Kurulu Başkanı Sn. Zeynep Erkunt ARMAĞAN ve Vodafone Kamu Sektörü Kıdemli Satış Müdürü Sn. Ceyda SÜER konuşmacı olarak katılmış ve kendi tecrübeleri doğrultusunda değerli paylaşımlarda bulunarak sunumlarını gerçekleştirmişlerdir.



Geleceğe Yön Veren Kadın Liderler Toplantısı 07 Mart 2017

1 Mart 2017 tarihinde ASO 1. OSB'de Türk Eximbank ve Kredi Garanti Fonu (KGF) işbirliğinde "İhracatın Finansmanında Türk Eximbank ile KGF" konulu toplantı organize edilmiştir. Odamız Yönetim Kurulu Başkanı Sn. Nurettin ÖZDEBİR'in katıldığı toplantıya Türk Eximbank Genel Müdürü Sn. Adnan YILDIRIM ile KGF Genel Müdürü Sn. İsmet GERGERLİ iştirak etmiştir. Söz konusu toplantıda ihracatçılara sunulan imkanlar tanıtılmıştır.



İhracatın Finansmanında Türk Eximbank ile KGF 21 Mart 2017



ASO Yönetim Kurulu Başkanı Sn. Nurettin ÖZDEBİR



KGF Genel Müdürü Sn. İsmet GERGERLİ



Türk Eximbank Genel Müdürü Sn. Adnan YILDIRIM

Odamız, ANGİKAD Girişimci İş Kadınları ve Destekleme Derneği ile TABİD Teknoloji Arge Bilim İnovasyon Derneği işbirliğiyle 18 Nisan 2017 Salı günü 14:00 - 17:00 saatleri arasında Odamız Zafer Çağlayan Meclis Salonunda “İşletmelerde Siber Güvenlik ve Dijital Pazarlama” Semineri düzenlenmiştir. ANGİKAD Yönetim Kurulu Başkanı Sn. Yeşim BELLİ ile Odamız Diğer İmalatlar ve Bilgisayar Yazılımları Sanayi Meslek Komitesi Başkanı ve Başar Bilişim ve Eğitim Hizmetleri Firması Yönetim Kurulu Başkanı Sn. Nuray BAŞAR'ın açılış konuşmaları ile başlayan söz konusu seminerde sırasıyla Karmasis Firması Kurucusu Sn. Murat ERAYDIN, Kimola Firması Kurucusu Sn. Mustafa SAVAŞ ve Yazar Sn. Olgu ŞENGÜL konu ile ilgili sunumlarını paylaşmışlardır.



İşletmelerde Siber Güvenlik ve Dijital Pazarlama Semineri 18 Nisan 2017

24 Nisan 2017 tarihinde Odamız Zafer ÇAĞLAYAN Meclis Toplantı Salonunda Odamız ile İktisadi Kalkınma Vakfı (İKV) işbirliğinde, “Türkiye'nin Avrupa Birliği Gündemi: Güncellenen Gümrük Birliği'nin İş Dünyasına Etkileri” konulu İKV semineri düzenlenmiştir. Ankara Üniversitesi Avrupa Toplulukları Araştırma ve Uygulama Merkezi (ATAUM) Müdürü Sn. Prof. Dr. Sanem BAYKAL, Türkiye Ekonomi Politikaları Araştırma Vakfı (TEPAV) G-20 Çalışmaları Merkezi Direktörü Sn. Doç. Dr. Sait AKMAN, İKV Genel Sekreteri

Sn. Doç. Dr. Çiğdem NAS ve İKV Müdürlerinin katılımıyla gerçekleşen seminerde, Gümrük Birliğinin güncellenmesinin iş dünyasına etkileri ile iş dünyasının faydalanabileceği Avrupa Birliği fon ve programları hakkında bilgiler, katılımcılarla paylaşılmıştır.



Türkiye'nin Avrupa Birliği Gündemi: Güncellenen Gümrük Birliği'nin İş Dünyasına Etkileri Semineri 24 Nisan 2017

Vatandaşların kamuya olan borç yükünün azaltılması amacıyla çıkartılan “6736 sayılı Bazı Alacakların Yapılandırılması Kanunu” hakkında, Odamız ve Ankara Vergi Dairesi Başkanlığı işbirliğinde 16 Mayıs 2017 tarihinde ASO 1. Organize Sanayi Bölge Müdürlüğünde, 17 Mayıs 2017 tarihinde OSTİM Organize Sanayi Bölge Müdürlüğünde, 25 Mayıs 2017 tarihinde ise HASİAD işbirliğinde Elmadağ Belediyesi Kültür Merkezinde bilgilendirme toplantıları gerçekleştirilmiştir. Bahse konu toplantıda, vatandaşların kamuya olan borç yükünün azaltılması amacıyla çıkartılan kanun hakkında detaylı bilgi verilerek, kişilerin kanundan yararlanma haklarının devamını sağlamak üzere yapmaları gereken hususlar detaylandırılmıştır.



6736 sayılı Bazı Alacakların Yapılandırılması Kanunu- ASO 1. Organize Sanayi Bölgesi 16 Mayıs 2017



6736 sayılı Bazı Alacakların Yapılandırılması Kanunu- OSTİM Organize Sanayi Bölgesi 17 Mayıs 2017

Odamız ve Gelecek Araştırmaları Enstitüsü işbirliğiyle 23 Mayıs 2017 Salı günü 18:30 – 22:30 saatleri arasında “Gelecek Konuşmaları: Müziğin Geleceği” Toplantısı Odamızda gerçekleştirilmiştir. Gelecek Araştırmaları Enstitüsü Başkanı Sn. Coşkun DOLANBAY’ın açılış konuşmalarıyla başlayan toplantı, Hacettepe Üniversitesi Konservatuvarı Caz Ana Sanat Dalı Bölüm Başkanı ve Öğretim Görevlisi Sn. Dr. Gökhan SOMEL, Yaşar Üniversitesi Öğretim Üyesi Sn. Doç. Dr. Mehmet Can ÖZER, Samsung Kamu Sektörü ve Dış İlişkiler Ülke Direktörü ve Merkezi Brüksel’de bulunan Avrupa Bilişim Dernekleri Konye Başkan Yardımcısı Sn. Dr. Erdem ERKUL, Hacettepe Üniversitesi Konservatuvarı Caz Ana Sanat Dalı Öğretim Görevlisi Sn. Ahmet BERKER, Kültür ve Turizm Bakanlığı Ankara Devlet Klasik Türk Müziği Korusu Ses Sanatçısı Sn. Tolga ÖZKABAKÇI, Keman Sanatçısı ve Akademisyen Sn. Prof. Dr. Orhan AHISKAL’ın konuşmaları ile devam etmiştir.



Gelecek Konuşmaları: Müziğin Geleceği Toplantısı 23 Mayıs 2017

13 Temmuz 2017 tarihinde ASO 1. OSB’de Odamız ile Tarım ve Kırsal Kalkınmayı Destekleme Kurumu işbirliğinde, Avrupa Birliği tarafından aday ve potansiyel aday ülkelere destek olmak amacıyla oluşturulan Katılım Öncesi Yardım Aracı’nın Kırsal Kalkınma bileşeni olan IPARD Programını tanıtmak ve IPARD II. Dönemi “Tarım ve Balıkçılık Ürünlerinin İşlenmesi

ve Pazarlanması ile ilgili Fiziki Varlıklara Yönelik Yatırımlar” konulu proje başvuru çağrısı hakkında bilgi vermek üzere bir toplantı gerçekleştirilmiştir. Tarım ve Kırsal Kalkınmayı Destekleme Kurumu yetkililerinin katılımıyla gerçekleşen toplantıda, IPARD programı ve proje başvuru çağrısı ile başvuru süreci hakkında bilgilendirici sunumlar yapılmıştır.

Çalışma ve Sosyal Güvenlik Bakanlığı'nın Kayıtlı İstihdamın Teşviki II Hibe Programı kapsamında Odamız tarafından Adana Sanayi Odası ve İstanbul Sanayi Odası ortaklığında yürütülen Kayıt Dışı İstihdamın Azaltılması Projesi çerçevesinde 23 Mart 2017 tarihinde Adana'da, 17 Nisan 2017 tarihinde Ankara'da ve 25 Nisan 2017 tarihinde İstanbul'da Sivil Toplum Kuruluşları Bilgilendirme Toplantıları düzenlenmiştir.

Ayrıca, anılan proje kapsamında, proje ortaklarıyla işbirliği halinde, 21 Nisan 2017'de Ankara'da, 26 Nisan 2017'de İstanbul'da işverenlere yönelik olarak; 28 Nisan 2017'de Ankara'da, 14 Haziran 2017'de Adana'da ve 21 Haziran 2017'de İstanbul'da çalışanlara yönelik olarak bilgilendirme toplantıları yapılmıştır. Buna ek olarak, 7 Haziran 2017 tarihinde Ankara'da, 13 Haziran 2017 tarihinde Adana'da ve 22 Haziran 2017 tarihinde İstanbul'da çalıştay ve seminerler düzenlenmiştir.

Bilim, Sanayi ve Teknoloji Bakanlığı, Sanayi Ürünleri Güvenliği ve Denetimi Genel Müdürlüğü tarafından 16 Ekim 2017 tarihinde düzenlenen “Ürün Güvenliği Haftası”nın açılış toplantısı Odamız Zafer ÇAĞLAYAN Meclis Toplantı Salonunda gerçekleştirilmiştir. Bilim, Sanayi ve Teknoloji Bakan Yardımcısı Doç. Sn. Dr. Hasan Ali Çelik, Müsteşarı Sn. Dr. Veysel Yayan, Yönetim Kurulu Başkanımız Sn. Nurettin ÖZDEBİR, Sanayi Ürünleri Güvenliği ve Denetim Genel Müdürü Sn. Uğur BÜYÜKHATİPOĞLU, Türk Standardları Enstitüsü Başkanı Sn. Sebahittin KORKMAZ, Bakanlık bürokratları ve sanayicilerin katılımıyla gerçekleşen toplantıda, ürün güvenliği konusunda ülkemizde yürütülen çalışmalar konusunda katılımcılarla bilgiler paylaşılmıştır.



Ürün Güvenliği Haftası 16 Ekim 2017



Odamız Yönetim Kurulu Başkanı Sn. Nurettin ÖZDEBİR



Bilim, Sanayi ve Teknoloji Bakanlığı Müsteşarı Sn. Dr. Veyse YAYAN



Bilim, Sanayi ve Teknoloji Bakan Yardımcısı Doç. Sn. Dr. Hasan Ali ÇELİK

30 Ekim 2017 tarihinde Odamız, Ekonomi Bakanlığı ve 1. OSB işbirliği ile Dış Ticaret Bilgilendirme Semineri düzenlenmiştir. Hindistan pazarına giriş imkanları ve Ekonomi Bakanlığı tarafından ihracatta uygulanan destek programları konularında katılımcılara bilgi aktarılmıştır.

1 Kasım 2017 tarihinde Odamız ve Ankara Giyim Sanayicileri Derneği (AGSD) işbirliğinde, hazır giyim sektöründe Ekonomi Bakanlığı tarafından desteklenen Uluslararası Rekabetçiliğin Geliştirilmesinin Desteklenmesi Projesi (UR-GE) başlatılması amacıyla bir bilgilendirme toplantısı düzenlenmiştir. Genel Sekreter Yardımcımız Sn. Mustafa BARAN tarafından bilgilendirme yapılan toplantı, Seçil Tekstil Fabrikası'nda, AGSD Başkanı Sn. Canip KARAKUŞ, hazır giyim sektöründe faaliyet gösteren dernek üyeleri ve firma sahiplerinin katılımıyla gerçekleştirilmiştir. Sn. BARAN tarafından hazır giyim sektörünün ihracat kapasitesini artırmaya önemli katkı sağlayacağı değerlendirilen UR-GE Projeleri hakkında katılımcıların sorularının cevaplandırıldığı toplantının akabinde, sektöre yönelik UR-GE projesinin başlatılmasına yönelik olarak Ekonomi Bakanlığı nezdinde çalışmaların başlatılması öngörülmüştür.



Dış Ticaret Bilgilendirme Semineri 07 Kasım 2017



Ekonomi Bakanlığı, İhracat Genel Müdürlüğü koordinasyonunda, Türkiye Odalar ve Borsalar Birliği işbirliğinde, Odamız ve ASO 1. Organize Sanayi Bölge Müdürlüğü'nün ev sahipliğinde 7 Kasım 2017 tarihinde ASO 1. Organize Sanayi Bölgesinde “Dış Ticaret Bilgilendirme Semineri” düzenlenmiştir. Ekonomi Bakanlığı temsilcilerinin konuşmacı olarak katıldığı seminerde, katılımcılarla Ülke Masaları, Hindistan Pazarına İhracat İmkanları ve Ekonomi Bakanlığı tarafından İhracatta Uygulanan Destek Programları konuları hakkında bilgiler paylaşılmıştır.

“Sanayinin Geliştirmesi ve Üretimin Desteklenmesi Amacıyla Bazı Kanun ve Kanun Hükmünde Kararnamelerde Değişiklik Yapılmasına Dair 7033 Sayılı Kanunun” 01 Temmuz 2017 tarih ve 30111 sayılı Resmî Gazetede yayımlanarak yürürlüğe girmesi ile Üretim Reformu paketi kapsamında bilişim teknolojisi ve yazılım üreten işletmeler de sanayici sayılmıştır. Böylece, Bilişim teknolojisi ve yazılım üreten firmalarımız da sanayicilerin elde ettikleri tüm haklardan faydalanır hale gelmişlerdir. Bu çerçevede, ülkemiz bilişim teknolojileri ve yerli yazılım sektörünün gelişimi ve ihracatının artırılmasına yönelik olarak Bilim Sanayi ve Teknoloji Bakanlığı koordinasyonunda, ilgili kurum ve kuruluşlar yanında sivil toplum kuruluşlarının da katkılarıyla yürütülen çalışmalar hakkında Üyemiz yazılımcı firmalara yönelik 16 Kasım 2017 tarihinde Odamız Zafer Çağlayan Meclis Salonunda bilgilendirme toplantısı düzenlenmiştir. Toplantı Odamız Yönetim Kurulu Başkanı Sn. Nurettin ÖZDEBİR, Türkiye Bilişim Derneği Başkanı Sn. Rahmi AKTEPE ile 29. Komite Başkanı Sn. Nuray BAŞAR'ın açılış konuşmaları ile başlamıştır. Daha sonra, Hacettepe Üniversitesi Mezunları Derneği Başkanı ve Türkiye Bilişim Derneği Eski Başkanı Sn. İlker TABAK'ın moderatörlüğünde Bilim, Sanayi ve Teknoloji Bakanlığı, Sanayi Genel Müdürlüğü Şube Müdürü Sn. Oğuz KURT ve Uzman Yardımcısı Sn. Volkan ŞİMŞEK'in katılımlarıyla bilgilendirme toplantısı yapılmıştır. Söz konusu toplantıda ayrıca, bilişim teknolojisi üreticileri ve yazılım üreten firmalarımıza “SANAYİ SİCİL BELGESİ” alınması, bu belgeye sahip olmanın firmalara getireceği faydalar konularında bilgilendirme ve açıklamalar yapılmıştır. Üyelerimizden gelen sorular cevaplandırılmıştır.



Yazılım Sektörü Bilgilendirme Toplantısı 16 Kasım 2017



29. Komite Başkanı Sn. Nuray BAŞAR



Türkiye Bilişim Derneği Başkanı Sn. Rahmi AKTEPE

25 Ekim 2017 tarihinde yayınlanan “İş Mahkemeleri Kanunu” ile getirilen yeni düzenlemeler kapsamında işçi-işveren alacağı ile işe iade talebiyle açılan davalarda dava şartı olarak getirilen “arabulucuya başvurma zorunluluğu” hakkında, bilgilendirme yapmak üzere, 21 Kasım 2017 tarihinde Odamızda bir toplantı organize edilmiştir. Toplantıya Odamız Yönetim Kurulu Başkanı Sn. Nurettin ÖZDEBİR, Adalet Bakanlığı Arabuluculuk Dairesi Başkanı Sn. Hakan ÖZTATAR ve çok sayıda Odamız üyesi sanayici katılmıştır.



Arabuluculuk Bilgilendirme Toplantısı 21 Kasım 2017



Odamız Yönetim Kurulu Başkanı Sn. Nurettin ÖZDEBİR



Adalet Bakanlığı Arabuluculuk Dairesi Başkanı Sn. Hakan ÖZTATAR

01.01.2017 tarihi itibarıyla yürürlüğe giren ve Türkiye'deki tüm kamu ve özel sektör işverenlerini kapsayan Otomatik Katılım Yönetmeliği çerçevesinde, 22 Kasım 2017 Çarşamba günü Odamızda bir bilgilendirme toplantısı gerçekleştirilmiştir. Toplantıda, NN Hayat ve Emeklilik Anadolu, Karadeniz, Ege ve Adana Bölgeler Müdürü Sn. Talat ATBAKAN Türkiye'deki Bireysel Emeklilik Sistemi ve Otomatik Katılıma ilişkin uygulama ve katılım süreçlerine ilişkin bilgi vermiştir.

A.1.2. Ulusal/Uluslararası Kongre/Sempozyum Katılım

7 Ocak 2017 tarihinde Orta Doğu Teknik Üniversitesi'nde (ODTÜ) düzenlenen ODTÜ Stratejik Planlama Konferansına katılım sağlanmıştır. Toplantıda, Araştırma-Geliştirme, İnsan Kaynakları, Eğitim-Öğretim, Uluslararası İşbirliği, Toplumsal Hizmet, Fiziksel Kaynaklar, Bilgi Kaynakları ve Finansal Kaynaklar konularında sunumlar yapılarak katılımcıların görüş ve değerlendirmeleri alınmıştır.



18 Ocak 2017 tarihinde Avrupa Birliği'nin 2013 yılı Katılım Öncesi Yardım Aracı (2013) kapsamında "İlgili Taraflar Arasındaki Farkındalığın Artırılması" başlığı çerçevesinde; Türkiye Atom Enerjisi Kurumu (TAEK) ve Avrupa İmar ve Kalkınma Bankası (European Bank for Reconstruction and Development) tarafından ortak düzenlenmiş olan "Nükleer Güvenlik Forumu"na katılım sağlanmıştır. Avrupa İmar ve Kalkınma Bankası ve TAEK yetkililerinin sunumları ile gerçekleşen Forum'da TAEK'in nükleer güvenlik konusundaki çalışmaları aktarılmıştır.

8-9 Mart 2017 tarihlerinde Nükleer Mühendisler Derneği ve Türkiye Nükleer Sanayiciler Derneği tarafından düzenlenen Uluslararası Nükleer Santraller Zirvesi'nin dördüncüsüne katılım sağlanmıştır. İstanbul'da gerçekleşen ve Genel Sekreterimiz Sn. Doç. Dr. Yavuz CABBAR tarafından açılış konuşması gerçekleştirilen Zirve'de Odamız koordinatörlüğünde devam eden nükleer sektördeki projelerde işbirliklerinin güçlendirilmesi maksadı ile temaslarda bulunulmuştur.

12 Mayıs 2017 tarihinde Avrupa Birliği tarafından finanse edilen ve Çalışma ve Sosyal Güvenlik Bakanlığı tarafından yürütülen Çalışma Hayatında Sosyal Diyalogun Geliştirilmesi Projesi kapsamında düzenlenen "Sosyal Diyalog, Sürdürülebilir Kalkınma ve Çalışma Yaşamının Geleceği Konferansı"na katılım sağlanmıştır. Konferansın ilk oturumu "Sürdürülebilir Kalkınmada Sosyal Diyalogun Rolü: Küresel ve Ulusal Bakış Açısı" üzerine düzenlenmiş ve Sosyal Diyalogun Ekonomik Kalkınma ve Büyümeye Katkısı başlıklı raporun tanıtımının ardından konuyla ilgili panel gerçekleştirilmiştir. Konferansın ikinci oturumunda ise "Sosyal Diyalog ve Çalışma Yaşamının Geleceği" konusu ele alınmış ve Uluslararası Çalışma Örgütü (ILO) tarafından başlatılan Çalışma Yaşamının Geleceği Girişimi tanıtılmıştır. Oturumda ayrıca sosyal tarafların ve sanayinin bakış açısını ele almak amacıyla ilgili tarafların katılımıyla panel gerçekleştirilmiştir.

Avrupa Birliği tarafından finanse edilen ve Çalışma ve Sosyal Güvenliği Bakanlığı tarafından uygulanan İnsan Kaynaklarının Geliştirilmesi Operasyonel Programı (İKG OP) kapsamında Türkiye Esnaf ve Sanatkarları Konfederasyonu (TESK) tarafından yürütülen "Esnaf ve Sanatkarların Uyum Yeteneklerinin Artırılması Operasyonu-ADAPTESK Projesi" kapsamında

6 Temmuz 2017 tarihinde Ankara Hilton Otel'de düzenlenen Uluslararası Konferansa katılım sağlanmıştır. "Esnaf ve Sanatkar İçin Nasıl Bir Gelecek" temasıyla gerçekleştirilen söz konusu Konferansta, Proje çerçevesinde hazırlanmış olan Strateji Belgesi katılımcılara sunulmuş ve daha sonra grup çalışmaları düzenlenerek uluslararası uygulamaların ülkemize uygulanabilirliği konusunda görüş alışverişinde bulunulmuştur.

Rusya Federasyonu'nun Onur Konuğu olarak davet edildiği, 18-22 Ağustos 2017 tarihleri arasında düzenlenen 86. İzmir Enternasyonal Fuarına, Odamızı temsilen Genel Sekreter Yardımcımız Sn. Mustafa BARAN iştirak etmiştir. Sn. BARAN ayrıca Fuar kapsamında 18 Ağustos 2017 tarihinde düzenlenen Rus-Türk İş Zirvesi'ne de katılmıştır.

Kalite Çemberleri Paylaşım Konferansı 11 Ekim 2017 Çarşamba günü ASO 1. Organize Sanayi Bölgesi'nde gerçekleştirilmiştir. KALDER tarafından düzenlenen söz konusu konferansta Odamız Yönetim Kurulu Üyesi Sn. Yılmaz KAYAASLAN KALDER'in kuruluşunun 20. yılına özel olarak hazırlanan Panelde panelist olarak yer almıştır. Panel sonrasında, çeşitli firmalar tarafından oluşturulan kaizen ve kalite çemberleri sunumları gerçekleştirmiş, Kalite Çemberi ve kazien ödül töreni yapılarak 2017 yılının birincileri belirlenmiştir.

"Nuc IndustRy Nükleer Endüstride Yerli Katkı-Nükleer Ur-Ge Projesi" kapsamında, 21-29 Ekim 2017 tarihleri arasında düzenlenen Japonya Heyet Faaliyeti çerçevesinde 24 Ekim 2017 tarihinde gerçekleştirilen "Türk-Japon Nükleer Endüstri Forumu"na katılım sağlanmıştır. Japonya'nın nükleer alanda üretim yapan sanayicilerinin üye olduğu "Japan Atomic Industrial Forum" ev sahipliğinde gerçekleşen toplantıya, hem nükleer santral kuran firma temsilcileri hem de çok sayıda nükleer tedarikçi firma temsilcisi katılmıştır. Türkiye Cumhuriyeti Japonya Büyükelçiliği Müsteşarı Deha Erpek ve Japan Atomic Industrial Forum Başkanı Akio Takahashi'nin açılış konuşmasıyla başlayan toplantıda 9 Ankaralı sanayici, firmalarını ve üretim kabiliyetlerini anlatan birer sunum yapmışlardır. Türkiye Cumhuriyeti Enerji Bakanlığı, EÜAŞ ve TSE uzmanları da toplantıda Türkiye'nin nükleer konusundaki hazırlıklarını anlatan birer sunum gerçekleştirmişlerdir.



Türk-Japon Nükleer Endüstri Forumu 24 Ekim 2017



Mitsubishi Ağır Sanayi Tesisi



Mihama Nükleer Güç Santrali Ziyareti

17 Kasım 2017 tarihinde Ekonomi Bakanlığı tarafından düzenlenen 4. Kümelenme Konferansına katılım sağlanmıştır. Genel Sekreter Yardımcımız Sn. Mustafa BARAN'ın da katıldığı Konferansta rekabet gücü kazanma ve kurumsallaşma ile pazara giriş ve pazar çeşitlendirme alanlarında iyi uygulama örnekleri sunulmuştur. Konferansta Odamız tarafından yürütülmekte olan “Nuc IndusTRy Nükleer Endüstride Yerli Katkı-Nükleer Ur-Ge Projesi” rekabet gücü kazanma ve kurumsallaşma alanındaki iyi uygulama örneği olarak sunulmuştur.

A.1.3. Çalışanlarımız Tarafından İştirak Edilen Toplantılar

10 Ocak 2017 tarihinde “Küçük ve Orta Ölçekli İşletmelerde Enerji Verimli Motorların Teşviki” konulu projeye ilişkin Birleşmiş Milletler Kalkınma Programı tarafından düzenlenen Yerel Proje İzleme Komitesine katılım sağlanmıştır. Bilim, Sanayi ve Teknoloji Bakanlığı'nın ana yürütücüsü olduğu ve Odamızın ortak olarak yer aldığı projenin detaylarının görüşüldüğü toplantıda, ilgili tarafların görüş ve değerlendirmeleri alınmıştır.



2012/3305 sayılı yatırımlarda Devlet Yardımları Hakkında Karar kapsamında bir kısım işlemlerin Yerel Birimler tarafından yürütülmesi kararına istinaden, 12 Ocak 2017 tarihinde Ekonomi Bakanlığı Teşvik Uygulama ve Yabancı Sermaye Genel Müdürlüğünde düzenlenmiş olan “Teşvik Sistemi Eğitim Programı”na iştirak edilmiştir.

13 Ocak 2017 tarihinde Türkiye Odalar ve Borsalar Birliği tarafından düzenlenen “Kurumsal Gelişim Eğitim Programı”na katılım sağlanmıştır. Kurum Kültürü ve Hizmet Bilinci, Sosyal Medyayı Anlamak, Etkin Takım Çalışması, İş Yaşamında Kuşak Yönetimi başlıklarında gerçekleştirilen eğitim kapsamında, çalışanların kendilerini geliştirerek işe bakış açılarının değiştirilmesi, sorumluluk bilincini ve farkındalıklarını artırılması amaçlanmıştır.

18 Ocak 2017 tarihinde Bilim, Sanayi ve Teknoloji Ankara İl Müdürlüğünce Ankara Valiliği’nde düzenlenen Kamu-Üniversite-Sanayi İşbirliği (KÜSİ) Planlama ve Geliştirme Kurulu’nun 2016 yılı II. Toplantısına katılım sağlanmıştır. Toplantıda, Bilim, Sanayi ve Teknoloji Ankara İl Müdürlüğü’nün 2016 yılı faaliyetleri ile Gazi Üniversitesi’nin 2017 yılında planlanan faaliyetleri hakkında sunumlar yapılmış ve Yıldırım Beyazıt Üniversitesi ile Ankara Üniversitesi tarafından değerlendirmelerde bulunulmuştur.

25 Ocak 2017 ve 03 Nisan 2017 tarihlerinde Ankara Valiliği Toplantı Salonu’nda gerçekleştirilen Mutabakat Komitesi Toplantısı’na katılım sağlanarak sadece Ankara Sanayi Odası’nda kaydının bulunmasını talep eden hem Ankara Sanayi Odası hem Ankara Ticaret Odası üyesi olan üyelerimizin üyeliklerine dair mutabakat sağlanmıştır.

T.C. Gümrük ve Ticaret Bakanlığı organizasyonunda 26 Ocak 2017 tarihinde TOBB Kongre Merkezinde gerçekleştirilen Tek Pencere Sistemi tanıtımı ve Dünya Gümrük Günü kutlamalarına iştirak edilmiştir.

7 Şubat 2017 tarihinde Avrupa Birliği Katılım Öncesi Mali Yardım Aracı (Instrument for Pre-Accession-IPA) kapsamında ve Çalışma ve Sosyal

Güvenlik Bakanlığı tarafından yürütülen İnsan Kaynaklarının Geliştirilmesi Operasyonel Programı çerçevesinde Aile ve Sosyal Politikalar Bakanlığı tarafından yürütülen “Romanların Yoğun Olarak Yaşadığı Bölgelerdeki Dezavantajlı Bireylerin Sosyal İçermesinin ve İstihdam Edebilirliğinin Artırılması Projesi” uyarınca The Ankara Hotel’de düzenlenen SİROMA Çalıştayına katılım sağlanmıştır.

“Romanların Yoğun Olarak Yaşadığı Bölgelerdeki Dezavantajlı Bireylerin Sosyal İçermesinin ve İstihdam Edebilirliğinin Artırılması Projesi”nin kapsamı, içeriği ve beklenen sonuçları hakkında bilgilendirme yapılan ve Genel Sekreter Yardımcımız Sn. Oya GÖRKMEN’in iştirak ettiği SİROMA Çalıştayı’nda, Türkiye’deki Romanların sosyal durumunu ve sosyal entegrasyonunu desteklemeye yönelik kamu politikaları ile 2016-2021 yıllarını kapsayan Roman Vatandaşlara Yönelik Strateji Belgesine ilişkin detaylı açıklamalarda bulunulmuştur. Çalıştayda ayrıca, yerel işgücü piyasasına yönelik olarak İŞKUR tarafından yürütülen faaliyetler katılımcılarla paylaşılmış olup Romanların istihdam edilebilirliklerini desteklemede yürütülecek faaliyetler ile işgücü piyasasındaki aktörlerin rolü konusunda katılımcıların görüş ve önerileri alınmıştır.

8 Şubat 2017 tarihinde Çalışma ve Sosyal Güvenlik Bakanlığı, Avrupa Birliği ve Mali Yardımlar Dairesi Başkanlığı’nın sözleşme makamı ve aynı Bakanlığın Çalışma Genel Müdürlüğü’nün faydalanıcısı olduğu Dezavantajlı Kişilerin Sosyal Entegrasyonu ile İstihdam Edilebilirliklerinin Geliştirilmesi Projesi (DESİP) Yönlendirme Komitesi Toplantısına katılım sağlanmıştır. Anadolu Down Town Hotel’de gerçekleştirilen toplantıda, projenin ikinci altı aylık döneminde gerçekleştirilen ve bir sonraki dönemde yapılacak faaliyetler hakkında Proje Teknik Destek Ekibi Uzmanları tarafından bilgi verilmiştir.

8 Şubat 2017 tarihinde Enerji ve Tabii Kaynaklar Bakanlığı Nükleer Enerji Proje Uygulama Daire Başkanlığı ev sahipliğinde düzenlenen, Nükleer Santrallerde Yerli Tedarik Çalıştayına katılım sağlanmıştır. Uluslararası Atom

Enerjisi Ajansı Uzmanlarının sunumları ile tedarik zincirine yönelik denetim ve sertifikalandırma faaliyetleri hakkında bilgi alınmıştır.

9 Şubat 2017 tarihinde Toplu İş Makineleri Operatörleri Derneği (TİMODER) ve Gazi Üniversitesi Deprem Mühendisliği Uygulama ve Araştırma Merkezi (DEMAR) işbirliği ile Gazi Üniversitesi Mühendislik Fakültesinde düzenlenen, iş makineleri sektöründe yaşanan iş kazaları ve alınacak tedbirler konulu çalışmaya katılım sağlanmıştır. Söz konusu çalışmada, Çevre ve Şehircilik Bakanlığı ve DEMAR tarafından ortaklaşa hazırlanan Yıkım Mevzuatı taslak çalışması hakkında konunun uzmanları tarafından bilgi verilmiştir.

9 Şubat 2017 tarihinde İltica ve Göç Araştırmaları Merkezi (İGAM) ile İngiltere Büyükelçiliği işbirliğiyle Demora Hotel'de düzenlenen Türkiye'deki Mültecilerin Kurdukları STK'ların Güçlendirilmesi Ankara Destek Toplantısına katılım sağlanmıştır. Toplantıda, ülkemizde mülteciler tarafından kurulan dernekler, temsilcileri tarafından katılımcılara tanıtılarak faaliyet alanları, kuruluş amaçları, yürütülen faaliyetler, yürütülmesi öngörülen faaliyetler ve bu kapsamda öngörülen fon ihtiyaçları hakkında bilgiler verilmiştir.

Avrupa Birliği Eğitim, Görsel İşitsel ve Kültür İcra Ajansı tarafından finanse edilen, MEDB Mesleki ve Teknik Eğitim Genel Müdürlüğü uhdesinde yürütülen İŞTEK-İşyeri Temelli Eğitimin Kalitesinin Geliştirilmesi Projesi'nin "İşte Kalite" temalı toplantısına 17 Şubat 2017 tarihinde katılım sağlanmıştır. Mayıs 2017'de nihai raporun sunulacağı projenin toplantısına, meslek liseleri, MEB, STK ve sektör temsilcilerinin yer aldığı toplantıda işyeri tabanlı eğitim vasıtasıyla tüm tarafların kazanımları ve faydaları paylaşılmıştır.

20 Şubat 2017 tarihinde Türkiye Odalar ve Borsalar Birliği (TOBB) İkiz Kuleler Sosyal Tesislerinde, Türkiye Ekonomi Politikaları Araştırma Vakfı (TEPAV) moderatörlüğünde, ülkemizdeki Suriyeli mültecilerin istihdam edilebilirliklerinin arttırılmasına yönelik "Göç ve Sosyo-ekonomik Uyum" konulu gerçekleştirilen yuvarlak masa toplantısına katılım sağlanmıştır. Soruna ilişkin daha fazla araştırma yapılması, iyi bir koordinasyon

sağlanması ve bütüncül yaklaşım geliştirilmesi konuları vurgulanmıştır.

21 Şubat 2017 tarihinde Avrupa Birliği Katılım Öncesi Yardım Aracı (IPA) kapsamında uygulanan İnsan Kaynaklarının Geliştirilmesi Operasyonel Programı çerçevesinde desteklenen ve Ankara Kalkınma Ajansı (AKA) tarafından yürütülen "Genç İstihdamının Artırılması için Ankara Girişimcilik Ekosisteminin Geliştirilmesi Projesi"nin ikinci Yönlendirme Komitesi Toplantısına katılım sağlanmıştır. AKA'da gerçekleştirilen toplantıda, ilk Yönlendirme Komitesi Toplantısından bu yana Proje kapsamında yürütülen faaliyetler, "Genç Girişimciliğin Geliştirilmesi", "Mentörlük", "Teknolojinin Ticarileştirilmesi", "Ankara Girişimciliğin Geliştirilmesi Merkezi" başlıkları altında detaylı bir şekilde katılımcılarla paylaşılmış ve değerlendirmelerde bulunulmuştur.

23 Şubat 2017 tarihinde çeşitli belediyeler, meslek liseleri, Milli Eğitim Bakanlığı, İŞKUR, oda ve borsa temsilcilerin bulunduğu "İl Hayat Boyu Öğrenme Halk Planlama ve İşbirliği Komisyonu" toplantısına katılım sağlanmıştır. Temel hedefi hayat boyu öğrenme alanında verilen eğitimleri artırmak olan ikincisi düzenlene toplantı kapsamında, 2017 yılında yapılması planlanan faaliyetler katılımcılarla paylaşılmıştır.

Ankara Cumhuriyet Başsavcılığı uhdesinde 07 Mart 2017 tarihinde gerçekleştirilen Ankara Koruma Kurulu 2017 yılı 1. Olağan Toplantısına katılım sağlanmıştır. Mağdurlara yönelik 2017 yılı içinde yapılması planlanan çalışmalar hakkında katılımcılarla bilgi paylaşılmıştır.

Bilişim komitesi işbirliği ile düzenlenen Bilişim Girişimciliği Semineri'nin ilki 9 Mart 2017 tarihinde Sincan Ahmet Andıçen Meslek ve Teknik Anadolu Lisesi'nde gerçekleştirilmiştir. Başarı hikayelerinin paylaşıldığı toplantıda, girişimciliğin önemi öğrencilere aktarılmıştır.

13 Mart 2017 tarihinde Uluslararası Atom Enerji Ajansı (UAEA) uzmanlarının katılımı ile Enerji ve Tabii Kaynaklar Bakanlığı Nükleer Proje Uygulama Daire Başkanlığı ev sahipliğinde gerçekleşen Türkiye'de nükleer sektörde



iş gücü geliştirme grup çalışmasına katılım sağlanmıştır. Türkiye Atom Enerjisi Ajansı, Elektrik Üretim A.Ş. , Hacettepe Üniversitesi Nükleer Enerji Mühendisliği Bölümü ve İstanbul Teknik Üniversitesi Enerji Enstitüsü temsilcileri ile Mersin Akkuyu bölgesinde kurulacak olan nükleer santral projesi sahibi Akkuyu NGS A.Ş. Temsilcilerinin katıldığı çalışma grubu toplantısında, Türkiye’de gelişmekte olan nükleer sektörde ihtiyaç duyulacak insan kaynağı niteliği hakkında değerlendirmeler gerçekleştirilmiştir. UAEA Uzmanlarının örnek çalışmalar ilişkin sunumları izlenmiştir.

İl Uyuşturucu Koordinasyon Kurulu tarafından 23 Mart 2017 tarihinde düzenlenen toplantıya katılım sağlanmıştır. İl Uyuşturucu Kurulunun faaliyetleri, 2016-2018 Stratejik Planı, Uyuşturucu ile Mücadele Destek Hattının çalışmaları, bağımlılık tedavisini yenen kişilere yönelik yapılan proje katılımcılarla paylaşılmıştır.

28 Mart 2017 tarihinde Ekonomi Bakanlığı İhracat Genel Müdürlüğü tarafından düzenlenen Uluslararası Rekabetçiliğin Geliştirilmesinin Desteklenmesi UR-GE Projesi Tebliği güncellemesi hakkında düzenlenen bilgilendirme toplantısına katılım sağlanmıştır. UR-GE Tebliği ve Fuar Katılım Desteği Tebliğlerindeki güncellemeler hakkında bilgi alınmış ve Tebliğin uygulanması hususunda Odamız görüşleri aktarılmıştır.

28 Mart 2017 tarihinde Türkiye Odalar ve Borsalar Birliği tarafından düzenlenen “Ekonomi Bakanlığı Ur-Ge Esasları ve Uygulaması Eğitimi”ne katılım sağlanmış ve iyi uygulama örneği olarak Odamız tarafından yürütülen “Nuc IndustRY Nükleer Endüstride Yerli Katkı-Nükleer Ur-Ge Projesi” sunumu gerçekleştirilmiştir.

6 Nisan 2017 tarihinde Bilim Sanayi ve Teknoloji Bakanlığı tarafından, Avrupa Birliği ve Türkiye Cumhuriyeti ortak finansmanı ile yürütülen Rekabetçi Sektörler Programının yeni dönem destekleri kapsamında 1. Proje Çağrısı hakkında bilgi vermek üzere Ankara Wynhdam Otel’de düzenlenen bilgilendirme toplantısına iştirak edilmiştir. Avrupa Birliği (AB) Türkiye Delegasyonu Sektör Yöneticisi Svetana SİTOYÇEVA’nın açılış konuşmasıyla başlayan toplantıda, Bilim, Sanayi ve Teknoloji Bakanlığı, AB ve Dış İlişkiler Genel Müdürü Oğuz HAMŞİOĞLU, AB Mali Yardım Programları Daire Başkanı

Murat ALTUN, AB Mali Yardım Programları Daire Başkanlığı Programlama Bölümü Uzmanı Beyza COŞKUN ve Programlama Koordinatörü Pınar İRDEM tarafından program, yeni dönem öncelikleri ve proje çağrısı ile proje süreçleri hakkında bilgi verilmiştir.

6 Nisan 2017 tarihinde Çevre ve Şehircilik İl Müdürlüğü tarafından düzenlenen ve 03/08/2013 tarihli ve 28727 sayılı Resmi Gazete’de yayımlanarak yürürlüğe giren Yüksek Çevre Kurulu ve Mahalli Çevre Kurullarının Çalışma Usul ve Esaslarına İlişkin Yönetmelik gereği oluşturulan Mahalli Çevre Kurulu Toplantısına Odamızı temsilen katılım sağlanmıştır.

12 - 13 Nisan 2017 tarihlerinde Başkent Öğretmenevi’nde Ankara Kalkınma Ajansı tarafından düzenlenen Devlet Destekleri Bilgilendirme Toplantısına iştirak edilmiştir.

Avrupa Birliği (AB) Katılım Öncesi Mali Yardım Aracı (IPA) kapsamında uygulanan “Dezavantajlı Kişilerin Sosyal Entegrasyonu ile İstihdam Edilebilirliklerinin Geliştirilmesi - DESİP Projesi”nin 18 Nisan 2017 tarihinde; Çalışma ve Sosyal Güvenlik Bakanlığı, Çalışma Genel Müdürlüğü’nün moderatörlüğünde 1. OSB Bölge Müdürlüğü binasında gerçekleştirilen Odak Grup Toplantısına iştirak edilmiştir. Odamız Üyesi 5 firmanın İnsan Kaynakları Uzmanlarının katılımlarıyla yapılan toplantıda, engelli ve eski hükümlülerin ve çalışan çocukların ailelerinin istihdamına yönelik önyargı, politika, teşvik ve uyum konuları tartışılmıştır.

18-19 Nisan 2017 tarihlerinde Avrupa Birliği finansmanı ile Çalışma ve Sosyal Güvenlik Bakanlığı tarafından yürütülen “Çalışma Hayatında Sosyal Diyalogun Geliştirilmesi Projesi” kapsamında düzenlenen Uluslararası Çalışma Standartları ve AB Sosyal Diyalog Müktesebatı” eğitimine katılım sağlanmıştır.

Türkiye Odalar ve Borsalar Birliği, UNICEF işbirliğinde yapılan Çocuk Hakları ve İş İlişkileri Projesi Bilgilendirme Toplantısına 25 Nisan 2017 tarihinde katılım sağlanmıştır. Çocuk işçiliğine ilişkin önleme ve iyileştirme stratejileri, konularında bilgi alışverişi yapılan toplantıya Adana, Urfa, Kocaeli, Mersin bölgelerindeki oda ve borsalardan katılım gerçekleşmiştir.

08 Mayıs 2017 tarihinde, Konya Anemon otelde gerçekleştirilen T.C. Orman

ve Su İşleri Bakanlığı Su Yönetimi tarafından Avrupa Birliği Katılım Öncesi Yardım Aracı I. Bileşeninin (IPA-I)“ Havza Koruma Eylem Planlarının Nehir Havza Yönetim Planlarına Dönüştürülmesi Teknik Yardım Projesi” paydaş toplantısına iştirak edilmiştir.

23 Mayıs 2017 tarihinde Antalya Fuarçılık İşletme ve Yatırım A.Ş. (ANFAŞ) Genel Müdürü Murat Özer’in katılımlarıyla Ankara Sheraton Otelinde gerçekleştirilen “Basın ve Sektör Buluşması” temalı ANFAŞ Roadshow Ankara Basın ve Sektör Buluşması Toplantısına katılım sağlanmıştır. Genel sekreter Yardımcımız Sn. Oya GÖRKMEN’in iştirak ettiği toplantıda, sektördeki gelişmeler ile tüm dünyadan ilgili profesyonelleri ortak ticaret paydasında buluşturacak fuarlar geniş kapsamlı olarak katılımcılarla paylaşılmıştır.

13 Haziran 2017 tarihinde Çevre ve Şehircilik İl Müdürlüğü’nde düzenlenen, Mahalli Çevre Kurulu Toplantısı’na, Odamızı temsilen katılım sağlanmıştır.

13 Haziran 2017 tarihinde Odamız, Ankara Ticaret Odası, Ankara Kalkınma Ajansı, Tarım ve Kırsal Kalkınmayı Destekleme Kurumu (TKDK) ve Ankara Büyükşehir Belediyesi temsilcilerinin katılımıyla gerçekleştirilen ve TKDK Ankara İl Koordinatörlüğü’nde düzenlenen “Aylık Paydaş Toplantısı”na katılım sağlanmıştır. Toplantıya, Odamız, Ankara Kalkınma Ajansı, TKDK ve Orman ve Su İşleri Bakanlığı temsilcileri tarafından katılım sağlanmış olup söz konusu kurumlar tarafından yürütülmekte olan proje çalışmaları hakkında görüş alışverişinde bulunulmuştur.

Çalışma ve Sosyal Güvenlik Eğitim ve Araştırma Merkezi’nin (ÇASGEM) Kurumsal Kapasitesinin Güçlendirilmesi İçin Teknik Destek Projesi Kapanış Toplantısı’na 13 Temmuz 2017 tarihinde katılım sağlanmıştır. Projenin genel amacı, çalışma ve sosyal güvenlik eğitim uzmanları ve yardımcılarının eğitim tasarlama, geliştirme ve gerçekleştirmede, yüksek nitelikli eğitim modülleri ve bir e-egitim sistemi tasarlamada kapasitelerinin geliştirilmesidir.

AB Katılım Öncesi Mali Yardım Mekanizması kapsamında “Fikri Mülkiyet Haklarının Gümrüklerde Korunması” konulu Gümrük ve Ticaret Bakanlığı’nın projesinin hizmet bileşeni kapsamında 18-19 Temmuz 2017 tarihlerinde Ankara’da gerçekleştirilen “Sahtecilik ve Korsanla Mücadelede Güncel Eğilimler” konulu bölgesel seminere iştirak edilmiştir.

Ankara Tütün Komisyonu tarafından periyodik olarak yapılan komisyon toplantısına 19 Temmuz 2017 tarihinde katılım sağlanmıştır. Ankara Vali Yardımcısı başkanlığında yapılan toplantıda, tütün ihracat ve ithalat rakamları, tütün ürünlerinin ülkemizde kullanımı, tütün kullanımının azalmasına ve ruhsatsız tütün satışına ilişkin alınması gereken önlemler ve bunlar için öngörülmüş olan cezalar hakkında bilgilendirme sunumu yapılmış, soru cevap bölümünü müteakip toplantı sonlandırılmıştır.

25 Temmuz 2017 tarihinde Çevre ve Şehircilik Bakanlığı tarafından, Avrupa Birliği teknik yardım projesi kapsamında başlatılan Türkiye’de Ulusal Çevre Etiket Sisteminin Kurulması Projesi’nin açılış toplantısına katılım sağlanmıştır. Çevre ve Şehircilik Bakanlığı Müsteşarı Prof. Dr. Mustafa ÖZTÜRK’ün açılış konuşması gerçekleştirdiği toplantıda proje hedefleri, faaliyetleri ve iş programı hakkında bilgiler alınmış olup, Eko-Etiket sisteminin faydaları ve Avrupa’da yapılan en iyi uygulama örnekleri izlenmiştir. Altı aylık sürede, 404.500 avro bütçe ile tamamlanacağı belirtilen projenin uygulanmasında pilot sektörlerin tekstil, kimya ve seramik olduğu belirtilmiştir.

26 Temmuz 2017 tarihinde gerçekleştirilen Ankara İl İstihdam ve Mesleki Eğitim Kurulu Toplantısı’na katılım sağlanmıştır. Odamız Yönetim Kurulu Başkanı Sn. Nurettin ÖZDEBİR’in iştirak ettiği söz konusu toplantıda, Ankara Çalışma ve İş Kurumu İl Müdürlüğü ve Denetim Kurulu’nun çalışmaları hakkında bilgi verilmiştir.

27 Temmuz 2017 tarihinde Makine İmalat Sanayi Dernekleri Federasyonu’nun misyonu çerçevesinde Ankara Kalkınma Ajansı destekleri ile “Makine Sektöründe Mesleki Yeterlilik Merkezi Kurulması” adlı proje sonuçlarının değerlendirilmesi ve kapanış toplantısına katılım sağlanmıştır.

Avrupa Birliği tarafından desteklenen ve Çalışma ve Sosyal Güvenlik Bakanlığı tarafından yürütülen İnsan Kaynaklarının Geliştirilmesi Operasyonel Programı (İKG OP) çerçevesinde uygulanan Ankara Girişim Projesi’nin 3 Ağustos 2017 tarihinde düzenlenen Yönlendirme Kurulu Toplantısı’na Odamızı temsilen katılım sağlanmıştır. Toplantıda, Proje kapsamında yürütülen faaliyetler konusunda bilgi aktarılmış ve katılımcıların görüşleri alınmıştır.



Mahalli Çevre Kurulu'nun 10 Ağustos 2017 tarihinde gerçekleştirilen aylık toplantısına Odamızı temsilen katılım sağlanmıştır.

Ekonomi Bakanlığı tarafından desteklenen ve Alibaba.com ile Türkiye İhracat Meclisi (TİM) işbirliğinde uygulanan E-Ticaret Desteği kapsamında, Orta Anadolu İhracatçı Birlikleri Konferans Salonunda 10 Ağustos 2017 tarihinde gerçekleştirilen "Alibaba.com: İhracatta E-Dönüşüm Toplantısı"na katılım sağlanmıştır. Türk KOBİ'lerinin yeni pazarlara erişimini kolaylaştırmak, yeni ihracatçıları oluşturmak ve KOBİ'lerin dijital dönüşümüne katkı sağlamak amacıyla düzenlenen toplantıda, uluslararası e-ticaret hakkında genel bilgiler verilmiş, daha sonra Alibaba.com tarafından uluslararası arenada sunulan ticaret fırsatları tanıtılmıştır. TİM işbirliği ile yürütülen E-Ticaret Desteği hakkında bilgi sunulan toplantı, katılımcıların görüşlerinin alınması ve sorularının cevaplanmasıyla son bulmuştur.

16 Ağustos 2017 tarihinde düzenlenen İl Uyuşturucu Koordinasyon Kurulunun periyodik olarak yapılan toplantısına katılım sağlanmıştır. Söz konusu toplantıda, Altındağ Belediyesi tarafından uyuşturucu ile mücadele çalışmaları kapsamında hazırlanan kısa film gösterimi yapılmış, AMATE'e Temmuz ayında başvuran madde bağımlısı sayısı ve bağımlılık çeşitleri aktarılmış, Ankara Denetimli Serbestlik Müdürlüğü tarafından toplantı gündemine ilişkin sunum yapılmıştır.

24 Ağustos 2017 tarihinde Avrupa Birliği tarafından fonlanan ve Çalışma ve Sosyal Güvenlik Bakanlığınca yürütülen Dezavantajlı Kişilerin Sosyal Entegrasyonu ile İstihdam Edilebilirliklerinin Geliştirilmesi Projesi'nin (DESİP) Ankara Hilton Otel'de gerçekleştirilen Kapanış Toplantısına katılım sağlanmıştır. Toplantıda, açılış konuşmalarının ardından, fotoğraf yarışması ödül töreni düzenlenmiştir. DESİP kapsamında gerçekleştirilen faaliyetler ile ulaşılan sürdürülebilir sonuçların katılımcılarla paylaşıldığı toplantıda, dezavantajlı kişilerin sosyal entegrasyonu hakkında konuşma yapılmış ve bu alanda hibe projesi almış temsilcilerle sohbet gerçekleştirilmiştir.

14 Eylül 2017 tarihinde Fatih Mesleki ve Teknik Anadolu Lisesi tarafından yürütülen "Dezavantajlı Kişilerin Sosyal Entegrasyonu ile İstihdam Edilebilirliklerinin Artırılması" proje başlığı altında yapılan "Sınırlılıklar Engel Değildir" konulu eğitime katılım sağlanmıştır. Ülkemizde ve Ankara'da bulunan

engeli sayısı, eğitim durumları ve istihdam edilme oranları gibi bilgilerin yanı sıra projenin amacı, yararlanıcıları ve çıktıkları katılımcılarla paylaşılmıştır. Ayrıca eğitime KOSGEB, İŞKUR ve firma temsilcileri de iştirak ederek engelli istihdamı kapsamında yaptıkları çalışmaları katılımcılara aktarmıştır.

27 Eylül 2017 tarihinde Sağlık Bakanlığı tarafından düzenlenen "Gayri Sıhhi Müesseselerin Etkilerin Azaltılması" çalışma komisyonu toplantısına iştirak edilmiştir.

COSME Programı/İşletmelerin ve KOBİ'lerin Rekabet Edebilirliği Programı ulusal koordinatörü Küçük ve Orta Ölçekli İşletmelerin Geliştirilmesi ve Desteklenmesi İdaresi Başkanlığı (KOSGEB) tarafından, programa katılımın artırılması ve ulusal yükümlülüklerimizin desteklenmesi amacıyla başlatılan "COSME Programına Katılımı ve Programdan Elde Edilen Kazanımları En Üst Seviyeye Çıkarabilmek için Koordinasyon Kapasitesinin Artırılması Projesi"nin 5 Ekim 2017 tarihinde Ankara Sheraton Otel'de gerçekleştirilen açılış toplantısına katılım sağlanmıştır. Söz konusu toplantıda, proje kapsamında planlanan faaliyetler tanıtılmıştır.

Tayvan Çin Cumhuriyeti'nin 106. Milli günü vesilesiyle 6 Ekim 2017 tarihinde Ankara Tayvan Ekonomi ve Kültür Misyonu Yaser Tai-Hsiang Cheng ev sahipliğinde JW Marriott Hotel'de organize edilen Tayvan Milli Günü Resepsiyonuna iştirak edilmiştir.

13-14-15 Aralık 2017 tarihleri arasında yapılması planlanan, Ankara Ticaret Odası (ATO) tarafından organize edilen Ankara Marka Festivali'nin 12 Ekim 2017 tarihinde ATO Congressium'da gerçekleştirilen tanıtım toplantısına katılım sağlanmıştır. Açılışı ATO Başkanı Sn. Gürsel BARAN tarafından yapılan ve Ankara Ticaret Borsası (ATB), Türkiye Ziraat Odaları Birliği (TZOB), MÜSİAD Ankara, ASİAD, Akyurt SİAD, TÜRSAB ORSİAD, Ankara Reklamcılar Derneği, Ankara Turist Rehberleri Odası, Ankara Halkla İlişkiler Derneği, Anadolu Turizm İşletmecileri Derneği, Ankara Kulübü Derneği, Teknoloji Ar-Ge Bilim ve İnovasyon Derneği ve TÜSİAV, TOBB Ankara Kadın Girişimciler Kurulu başkan ve temsilcileri tarafından katılım sağlanan toplantıda, festival organizasyonu hakkında Ankaralı Sivil Toplum kuruluşları ile görüş alışverişinde bulunulmuştur.

17 Ekim 2017 tarihinde AC4SME Çıraklık Sisteminde Kobilerin Desteklenmesi Projesi kapsamında Erkunt Mesleki Eğitim Merkezi Müdür Yardımcısı Sn. Gürler SOYLU ile görüşme gerçekleştirmek üzere Eğitim Merkezi ziyaret edilmiştir. Ziyaret kapsamında, Türkiye’de tatbik edilen çıraklık sistemi mevzuatı ve uygulamaları hakkında kendisinden bilgi alınmıştır.

Başbakanlık Kamu Görevlileri Etik Kurulu tarafından yapılan Yolsuzluğun Önlenmesi ve Etiğin Teşviki Projesinin Uluslararası Kapanış Konferansına 18 – 19 Ekim 2017 tarihinde katılım sağlanmıştır. Konferans kapsamında, kamuda etik kültürünü yerleştirmek üzere yapılan ve yapılacak olan çalışmalar, etik uygulamalarının gözetiminin ulusal ve uluslararası düzeydeki önemi gibi konularda katılımcılara bilgi aktarımı yapılmıştır.

23 Ekim 1956 Macaristan’ın bağımsızlık ve özgürlük Milli Günü’nün 61. Yıldönümü vesilesiyle, Macaristan Ankara Büyükelçiliği tarafından 25 Ekim 2017 tarihinde JW Marriott Hotel’de organize edilen resepsiyona katılım sağlanmıştır.

27 Ekim 2017 Cuma günü Ankara Sheraton Otel’de Türkiye İnşaat Sanayicileri İşveren Sendikası (İNTES) tarafından düzenlenen “İş Mahkemeleri Kanunu ile Getirilen Yeni Düzenlemeler” hakkında bilgilendirme toplantısı ve “Elli Beşinci Çözüm Arama Konferansı” ‘na iştirak edilmiştir.

31 Ekim 2017 tarihinde T.C. Enerji ve Tabii Kaynaklar Bakanlığı Yenilenebilir Enerji Genel Müdürlüğü tarafından düzenlenen “Isı Pompası Teknolojileri ve Kullanım Alanları Çalıştayı”na iştirak edilmiştir.

31 Ekim 2017 tarihinde Aile ve Sosyal Politikalar Bakanlığı tarafından yürütülen SİROMA Projesi olarak adlandırılan “Romanların Yoğun Olarak Yaşadığı Yerlerde Sosyal İçermenin Desteklenmesi Operasyonu”nun Ankara Sheraton Otel’de düzenlenen Kapanış Törenine katılım sağlanmıştır. Ardından Proje kapsamında gerçekleştirilen ve proje faaliyetleri hakkında bilgi verilerek sürdürülebilirliği konusunda görüş alışverişi gerçekleştirilen IV. Yönlendirme Komitesi’ne iştirak edilmiştir.

3 Kasım 2017 tarihinde Odamızda Trade Atlas Ticari İstihbarat Veri Tabanı Genel Müdürü Sayın Ali EMEK tarafından Trade Atlas sitesinin

kullanım amacı, kullanım araçları, veri süzme teknikleri ile ilgili bir sunum gerçekleştirilmiştir.

Dünya Bankası desteğiyle, Bilim, Sanayi ve Teknoloji Bakanlığı Verimlilik Genel Müdürlüğü tarafından uygulanan “Türkiye İçin Yeşil OSB Çerçevesinin Geliştirilmesi Projesi”nin 7 Kasım 2017 tarihinde Ankara Hilton Otel’de düzenlenen Kapanış Toplantısına katılım sağlanmıştır. Toplantıda, Yeşil OSB’lerin ülkemiz tarafından benimsenen politikalar ve stratejiler ile Türkiye Sanayi Stratejisindeki önemi hakkında bilgi sunularak proje detayları paylaşılmıştır.

15-16-17 Kasım 2017 tarihlerinde Ekonomi Bakanlığı’nda düzenlenen “Dış Ticaret ve Yatırım İletişim Noktaları” eğitimine iştirak edilmiştir.

A.2. Uluslararası İşbirliği Ağlarına Katılım

Odamız görev ve sorumlulukları kapsamına giren faaliyet alanlarında kurulmuş bulunan uluslararası işbirliği ağlarına katılım sağlayarak diğer ülkelerle ortak faaliyetler yürütülmesi ve iyi uygulama örneklerinden faydalanılması yoluyla üyelerimize sunulan hizmetlerin çeşitlendirilmesi yoluna gitmektedir.

Bu kapsamda, Odamızın da dahil olduğu Avrupa İşletmeler Ağı (EEN - Enterprise Europe Network), işletmelerin uluslararası ölçekte yenilik yapmalarına ve büyümelerine yardımcı olmak üzere dünya çapında 60’dan fazla ülkede 600’ü aşkın üye kuruluş ve 3000 uzmanla destek vermektedir. Avrupa İşletmeler Ağı kapsamında Odamız tarafından 2017 yılında gerçekleştirilen faaliyetler, “Uluslararası Hibe Programları” başlığı altında anlatılmaktadır.

Buna ilaveten, 2017 yılında Odamızın Avrupa Birliği bünyesinde bir ağ kurmak üzere oluşturulmuş olan ve spesifik alanlar üzerine odaklanan ortaklıklara katılım sağlamasını teminen gerekli girişimlerde bulunulmuştur.

Bu ortaklıklardan biri, Avrupa Kümelenme Ortaklığı’dır (AKO-European Cluster Alliance). AKO, Avrupa Birliği düzeyinde kümelenme politikaları geliştirmekten ve yönetmekten veya kümelenme programlarını fonlamaktan sorumlu ulusal ve bölgesel kamu otoriteleri arasında kalıcı bir politika



diyalogu geliřtirmek üzere 2006 yılında kurulmuş olan açık bir platformdur. Bu platform, kümelenme politikaları ve girişimleri alanında katılımcı üyeler arasında bilgi ve deneyim paylaşımına imkan sağlamakta, olası sorunların çözümüne yönelik gerekli girişimlerin zamanında alınmasına olanak sunmaktadır. Bunun yanı sıra, kümelenme alanında yeni girişimlerin ve programların uygulanmasında sınır ötesi işbirliklerin kurulması ve pilot uygulamaların gerçekleştirilmesi de mümkün olmaktadır. Kümelenme alanında deneyim paylaşımında bulunmak ve üyelerle ortak faaliyetler yürütmek isteyen kamu kurumu ve yarı kamu kurumu niteliğinde kuruluşlara açık olan ve kümelenmeler yoluyla yeni rekabetçi endüstrilerin gelişimini teşvik eden Ortaklığa, Odamızın iştirakine yönelik olarak gerekli form doldurulmuş ve ilgili taraflara iletilmiştir. Bu Ortaklık ile Odamız tarafından özellikle nükleer enerji sektöründe yürütülen çalışmalarda uluslararası işbirliklerinin geliştirilmesine katkı sağlanacağı değerlendirilmektedir.

Odamızın katılım sağlamasına yönelik olarak çalışma yürütülen bir diğer ortaklık Avrupa Çıracıklar Ortaklığı'dır (AÇO-European Alliance for Apprenticeships). Avrupa Birliği düzeyinde kurulmuş olan AÇO, hükümetleri, işletmeler, sosyal ortaklar, Odalar, mesleki eğitim ve öğretim sunucuları, bölgeler, genç kesim temsilcileri veya düşünce kuruluşları gibi ana paydaşlarla bir araya getiren önemli bir platformdur. Ortaklık, çıracıklara yönelik olarak kaliteyi, arzı ve imajı güçlendirmek amacıyla çalışmalar yürütmekte ve ağ kurma, işbirliği ve iyi uygulama değişimi için üyelere platform sunmaktadır. Ulusal ve uluslararası düzeyde mesleki eğitim konusunda çalışmalar yürüten Odamızın Ortaklığa üye olmasını teminen gerekli form doldurulmuş ve ilgili taraflara iletilmiştir.

B. Bilgi ve Danışmanlık Hizmetlerinin Yürütülmesi

B.1. Hukuk Uyuşmazlıklarında Alternatif Çözüm Yolları (Tahkim, Arabuluculuk, Uzlaştırıcılık)

05.08.2015 tarihinde üyelerimizin iş hayatında yaşadıkları hukuki uyuşmazlıkları mahkemeye taşınmadan, zaman ve itibar kaybına neden

olmadan, daha kısa sürede çözülerek ortadan kaldırılabilmesi amacıyla, kurulmuş olan Tahkim, Arabuluculuk ve Uzlaştırıcılık Merkezi - ASOTAUM aktif olarak faaliyetlerine devam etmekte olup 2017 yılı içerisinde, Odamıza 16 adet başvuru yapılmış bunlardan 4 tanesi olumlu sonuçlandırılmıştır. 25 Mayıs 2017 günü Türkiye Büyük Millet Meclisi Başkanlığı'na sevk edilen, 12 Eylül 2017 tarihinde kabul edilerek 25 Eylül 2017 Resmi Gazete'de yayımlanmış olan "İş Mahkemeleri Kanunu" Arabuluculuk Kanununda da değişiklikler içermektedir. Söz konusu Kanuna göre; 01.01.2018 tarihinden itibaren uygulanmak üzere bireysel veya toplu iş sözleşmesine dayanan işçi veya işveren alacağı ve tazminatı ile işe iade talebiyle açılan davalarda, arabulucuya başvurma zorunluluğu dava şartı olarak getirilmiştir. Bu kapsamda Adalet Bakanlığı yetkilileriyle temasa geçilerek Tahkim, Arabuluculuk ve Uzlaştırıcılık Merkezi'nin programları bu sonuçlara göre güncellenerek çalışmalarına devam edilmiştir.

Ayrıca; Ankara Sanayi Odası Tahkim, Arabuluculuk ve Uzlaştırıcılık Merkezinin (ASOTAUM) tanıtımı için Odamız tarafından afişler hazırlanmış ve Ankara il ve ilçelerinde bulunan ilgili kurumlarda uygun olabilecek yerlere asılması sağlanmıştır.

Yine 21 Kasım 2017 tarihinde "İş Mahkemeleri Kanunu" ile getirilen yeni düzenlemelerle ilgili Odamızda bir bilgilendirme toplantısı düzenlenmiştir. Yönetim Kurulu Başkanımız Sn. Nurettin ÖZDEBİR'in açılış konuşmasını yaptığı toplantıda Arabuluculuk Daire Başkanı Sn. Hakan ÖZTATAR, Marmara Üniversitesi Hukuk Fakültesi İş ve Sosyal Güvenlik Hukuku Anabilim Dalı Başkanı Sn. Prof. Dr. Talat CANBOLAT, Ankara Arabulucular Derneği'nden Avukat-Arabulucu Sn. Selda KUTLAY ve ASO Hukuk Müşaviri Sn. Av. Ahmet Münir YAŞAR tarafından sunum gerçekleştirmiş ve katılımcıların soruları cevaplandırılmıştır.

B.2. Hukuk Müşavirliği Hizmetleri

Müşavirliğimizce Odamızın taraf olduğu davalarda Odamız bilvekele temsil olunmuştur. Yönetim Kurulumuz'un talimatı üzerine aidat borçları olan üyelerimiz hakkında 5 yıllık zaman aşımı süresi dolmadan yasal takibata başlanmıştır. Meclis Başkanlığı, Yönetim Kurulum ve Genel Sekreterlik talimatı ile



talep olunan hususlarda hukuki görüşler hazırlanmıştır. Davet halinde Yönetim Kurulu toplantılarına katılmak suretiyle hukuki konularda bilgi verilmiştir. Resmi Gazeteler takip olunarak mevzuat değişiklikleri hakkında gerekli bilgilendirmeler yapılmıştır. ASO Tahkim, Arabuluculuk ve Uzlaştırıcılık Merkezi'nin (ASOTAUM) faaliyetlerinin yaygınlaştırılması ve tanıtılmasına yönelik olarak Adalet Bakanlığı yetkilileriyle yakın temas halinde olunarak ASOTAUM'un daha işlevsel olabilmesi için çalışmalar yapılmıştır.

B.3. TPE Bilgi ve Doküman Birimi

Odamız TPE Bilgi ve Doküman Birimi tarafından Türk Patent Enstitüsü ile işbirliği içerisinde sunulan patent, tasarım ve markalaşma alanlarındaki araştırma, bilgilendirme ve danışma hizmetleri sunulmaktadır. Bu çerçevede, fikri ve sınai mülkiyet hakları konularında üyelerimize danışmanlık verilerek, finansman desteği talep edilmesi durumunda ilgili kurum ve kuruluşlara yönlendirme yapılmakta olup, 19 Nisan 2017 tarihinde Odamız Meclis üyesi Şüha Altın firması sahibi Sn. Hasan KILIÇ ziyaret edilmiş, ürünlerine yönelik patent ve marka başvurusu işlemleri hakkında bilgiler paylaşılmıştır.

İnovasyon ile fikri ve sınai mülkiyet hakları alanında ulusal ve uluslararası konferanslar, eğitimler, seminerler ve toplantılara katılım sağlanmakta ve elde edilen deneyimler üyelerimizle paylaşılmaktadır. Bu doğrultuda, 15 Şubat 2017 tarihinde Ankara Ticaret Odası'nın (ATO) ev sahipliğinde, Türk Patent ve Marka Kurumu ile Patent ve Marka Vekilleri Derneği işbirliğiyle gerçekleşen Sınai Mülkiyet Kanunu Tanıtım Toplantısı'na katılım sağlanmıştır. Genel Sekreter Yardımcımız Sn. Mustafa BARAN'ın iştirak ettiği toplantıda, Bilim Sanayi ve Teknoloji Bakanı Sn. Faruk ÖZLÜ'nün açılış konuşmasının ardından, Sınai Mülkiyet Kanunu'na ilişkin ayrıntılar, ilgili uzmanlarca sunulmuştur.

B.4. Rekabetçilik Danışma Merkezi

Günümüz küresel ekonomisinde üyelerimizin, rekabeti kısıtlayan ya da haksız rekabet oluşturan eylemlerden korunmalarını sağlamak amacıyla Odamız tarafından "Rekabetçilik Danışma Merkezi (RDM)" kurulmuştur. Üyelerimize daha rekabetçi hale nasıl gelecekleri, piyasadaki rekabeti kısıtlayan unsurlardan nasıl korunabilecekleri ya da rekabetçiliklerinin

önünde karşılaştıkları engelleri nasıl aşacakları konularında Odamız web sitesinde aracılığı ile danışmanlık hizmeti sunulmaya başlanmıştır. 2017 senesinde Rekabetçilik Danışma Merkezi'ne ulaşan 2 başvuru söz konusudur. Her iki başvuru konusunda da ilgili firmalara geri dönüş yapılmış ve bilgi temin edilmiştir.

C. İş Geliştirme Hizmetlerinin Etkinliği Artırılması

C.1. Teknoloji Ara Birimi Çalışmaları

Odamız bünyesinde kurulmuş olan Teknoloji Ara Birimi çalışmaları kapsamında, 2017 yılında inovasyon yönetimi desteği araçları değerlendirilmesi, yeni yöntem geliştirilerek sunulacak hizmetlerin üyelerimize duyurulması ve sektör ayrımı yapılmaksızın istekli üyelerimizle "Yüz Yüze Görüşme- İhtiyaçların Tespiti- Öneriler- Yol Haritası Oluşturma- Mentör Atama- Uygulama-Kontrol" aşamalarından oluşacak faaliyetlerin yapılması öngörülmüş, bu bağlamda, ulusal ve uluslararası kaynak araştırması yapılması ve uygun bir fon bulunması halinde yeni bir proje başlatılması hedeflenmiştir. Ancak söz konusu faaliyetlerin gerçekleştirilmesine yönelik uygun bir fon kaynağı bulunamaması nedeniyle anılan çalışma 2017 yılında gerçekleştirilememiştir.

Ar-Ge Merkezleri İletişim ve İşbirliği Platformu ile Üniversite Sanayi İşbirliği Merkezleri Platformu (ÜSİMP) tarafından ortaklaşa düzenlenen "İnovasyon Karnesi Semineri"ne katılım sağlanmıştır. Teknopark İstanbul Konferans Salonu'nda düzenlenen Seminerde, ÜSİMP Yürütme Kurulu Başkanı Sn. Prof. Hamit SERBEST ve Prof. Dr. Fazilet VARDAR SUKAN tarafından İnovasyon Karnesi tanıtılmıştır. Ayrıca Karnenin doldurulmasına ilişkin katılımcılarla online bir uygulama gerçekleştirilmiştir.

C.2. Oda ve Borsa Çalışma Ziyaretleri

Odamızın hizmet kalitesini artırarak, iyi uygulama örneklerini paylaşarak, işbirliğini güçlendirmek amacıyla gerçekleştirdiği Oda ve Borsa Çalışma



ziyaretleri kapsamında 2017 yılında 6 oda ve borsa ziyaret edilmiştir. Yapılan ziyaretlere ilişkin tablo aşağıda yer almaktadır. Bursa Ticaret ve Sanayi Odası'na yapılması planlanan çalışma ziyareti ise, söz konusu Odanın programının uygun olmaması sebebiyle 2018 yılı Ocak ayına ertelenmiştir.

SIRA NO	ZİYARET YERİ	ZİYARET TARİHİ	KATILIMCI
1	Adana Sanayi Odası	14 - 15 Mart 2017	6 çalışan
2	İstanbul Sanayi Odası	20 - 21 Nisan 2017	6 çalışan
3	Antalya Ticaret ve Sanayi Odası	25 - 26 Mayıs 2017	6 çalışan
4	Gaziantep Sanayi Odası	26-27 Ekim 2017	6 çalışan
5	Ege Bölgesi Sanayi Odası	23-24 Kasım 2017	6 çalışan
6	Çubuk Ticaret Borsası	21 Aralık 2017	2 çalışan

C.3. ASO METES İktisadi İşletmesi

ASO METES İktisadi İşletmesi, Mesleki Yeterlilik Kurumu (MYK) tarafından Yetkilendirilmiş Personel Belgelendirme Kuruluşudur. ASO METES 26.09.2016 tarih ve 45 sayılı ve ASO 1. OSB METES'in 27.04.2016 tarih 827 sayılı Yönetim Kurulu Kararı ile iki işletmenin ASO METES adı altında birleştirilmesi ile birlikte Çelik Kaynakçısı, (Elektrotla ark kaynağı, Toz altı kaynağı, MIG kaynağı, MAG kaynağı, TIG kaynağı, Oksi-asetilen kaynağı), Metal Kesimci (Sac Kesme-Dilimleme, Giyotin Makas, Lazer Kesim, Plazma Kesim, Oksi-Gaz Kesim, Profil Kesim), Metal Kesim Operatörü (Sac Kesme-Dilimleme, Lazer Kesim, Plazma Kesim), Metal Levha İşleme Tezgâh İşçisi (Kavis Verme Makineleri, Pres, Punch Pres), Metal Levha İşleme Tezgâh Operatörü (Açık Profil Çekme, Punch Pres, Pres, Abkant Pres), CNC Programcısı, Elektrik Pano Montajcısı, Otomasyon Sistemleri Montajcısı, Otomasyon Sistemleri Programcısı, Yüksek Gerilim Teçhizatı Test Elemanı, Yüksek Gerilim Kablo Aksesuarları Montajcısı, Frezeci, NC/CNC Tezgâh İşçisi, Taşlama Tezgâh İşçisi, Tornacı toplamda 24 Ulusal Yeterlilikte sınav ve belgelendirme faaliyetlerini yürütmekte olup, Metal Sac İşlemeci TÜRKAK tarafından askıya alınmıştır.

Türk Akreditasyon Kurumu (TÜRKAK) tarafından 21-25 Eylül 2017 tarihleri arasında akreditasyon yenileme denetimi gerçekleştirilmiş olup akreditasyon süresi 4 yıl daha uzatılmıştır.

Ulusal Mesleki Yeterliliklere ilişkin yapılan sınavlarda 2017 yılı içerisinde; Çelik Kaynakçısı 842, Metal Kesimci 87, Metal Kesim Operatörü 29, Sac İşlemeci (Seviye 3) 297, Sac İşlemeci (Seviye 4) 61, Metal Levha İşleme Tezgâh İşçisi 57, Metal Levha İşleme Tezgâh Operatörü 106, Otomasyon Sistemleri Montajcısı 4, CNC Programcısı 16, Elektrik Pano Montajcısı 3, NC/CNC Tezgâh İşçisi (Seviye 3) 5, NC/CNC Tezgâh İşçisi (Seviye 4) 34, Tornacı (Seviye 3) 8, Tornacı (Seviye 4) 11 kişi olmak üzere toplamda 1560 kişi MYK Mesleki Yeterlilik Belgesi almaya hak kazanmıştır. Yıl sonuna kadar bu sayının 2000 olması beklenmektedir.

25.05.2015 tarihinde Resmi Gazete'de yayımlanan Tebliğde belirtilen tehlikeli ve çok tehlikeli işler kapsamındaki 40 mesleğe, 23.03.2016 tarihinde çıkarılan tebliği müteakip 8 meslek eklenmiş ve 26 Eylül 2017 tarihli ve 30192 sayılı Resmî Gazete'de yayımlanan üçüncü Tebliğ ile de 33 meslekte daha MYK Mesleki Yeterlilik Belgesi Zorunluluğu getirilmiş ve bu sayı toplamda 81'e ulaşmıştır. Bu durumda kapsamımızda yer alan 25 mesleğimizin 9'u zorunluluk kapsamına girmiştir. Zorunluluk kapsamında yer alan mesleklerde sınav ve belge ücretleri İşsizlik fonundan karşılanmaktadır.

Ayrıca, ASO METES Merkezi kapsamında yer alan 16 mesleğin Ulusal Meslek Standardının ve Ulusal Yeterliliğinin revizyon çalışmaları yapılarak MYK'ya sunulmuştur.

Firma ziyaretleri, toplantı ve yayın organları vasıtası ile sektörde bilgilendirme yapılmıştır. Yıl içerisinde yaklaşık 100 firma ziyareti yapılmıştır.

C.4. Model Fabrika Kurulması

19/10/2016 tarihli ve 29862 sayılı Resmî Gazete'de yayımlanan 3/10/2016 tarihli ve 2016/9368 sayılı 2017 Yılı Programının Uygulanması, Koordinasyonu ve İzlenmesine Dair Bakanlar Kurulu Kararı Eki 2017 Yılı Programında yer alan Odamızın işbirliği yapılacak kuruluşlar arasında yer

aldığı 266 No'lu “Başta KOBİ’ler olmak üzere imalat sanayi firmalarının verimlilik dönüşümü için yetkinlik merkezi uygulaması başlatılacaktır.” tedbiri kapsamında, Model Fabrika kurulması öngörülmektedir.

Birleşmiş Milletler Kalkınma Programı’nın (UNDP) teknik işbirliğiyle yürütülen Model Fabrika Projesi’ne Odamızın uygulama ortağı olarak katılmasıyla Türkiye’nin ilk model fabrikasının kurulması söz konusu olacaktır. Fabrikaların verimliliğini artırmayı hedefleyen ve Endüstri 4.0’a geçiş için bir fırsat yaratacak olan Ankara Model Fabrikası İşbirliği İmza Protokolü, Bilim, Sanayi ve Teknoloji Bakanı Sn. Faruk ÖZLÜ’nün şahitliğinde Ankara Sanayi Odası, ASO 1. Organize Sanayi Bölgesi ve Birleşmiş Milletler Kalkınma Programı (UNDP) arasında 23 Ekim 2017 tarihinde imzalanmıştır.



Ankara Model Fabrikası İşbirliği İmza Töreni 23 Ekim 2017



Ankara Model Fabrikası İşbirliği İmza Töreni 23 Ekim 2017

Projede kullanılmak üzere ilk etapta alınması planlanan malzeme ve ekipmanlar için çalışmalar başlatılmıştır.

D. Uluslararası Ticaret Hizmetlerinin Geliştirilmesi

D.1. Yeni Pazarlar Konusunda Üye Bilgilendirme Toplantıları Yapılması : Ülke Günleri Etkinliği

Üyelerimizin ihracat kapasitelerini artırmak ve yeni pazarlara açılmalarını sağlamak, yurtdışındaki pazarlara ait iş ortamı ve tüketici eğilimleri hakkında üyelerimize bilgi sunmak ve yurtdışında faaliyet gösteren işletmelerle üyelerimizin ortaklıklar ve işbirlikleri yapmalarını sağlamak amacıyla, Odamız tarafından Ekonomi Bakanlığı, Büyükelçilikler ve yurtdışında faaliyet gösteren Ticaret Müşavirliklerimiz aracılığıyla Ülke Günlerinin düzenlenmesine yönelik çalışmalar sürdürülmektedir.

Bu kapsamda, 2 Mayıs 2017 tarihinde Ankara Sheraton Otel'de Tayvan Ülke Günü ve İkili İş Görüşmeleri Etkinliği gerçekleştirilmiştir. Etkinlik, Taipei Ekonomik ve Kültürel Misyonu Ankara Temsilcisi, Sn. Yaser CHENG ve Odamız Genel Sekreteri Sn. Doç. Dr. Yavuz CABBAR'ın açılış konuşmalarının ardından Advantech Co. Ltd. tarafından yapılan "Tayvan'da Nesnelerin İnterneti (IoT) ve Endüstri 4.0" konulu sunum ile devam etmiş ve ikili iş görüşmeleri ile son bulmuştur. Etkinliğin ikinci bölümünde Avrupa İşletmeler Ağı faaliyetleri kapsamında Odamızın da dahil olduğu EEN Anatolia Konsorsiyumu ortakları KOSGEB OSTİM Hizmet Merkezi ve Konya Sanayi Odası işbirliğinde ikili iş görüşmeleri gerçekleştirilmiştir. Çeşitli sektörlerden 14 Tayvanlı firmanın hazır bulunduğu heyete 38 Türk firması katılım sağlamıştır.

Ayrıca, Sri Lanka Büyükelçiliği ile işbirliği içerisinde Odamızda 18 Mayıs 2017 tarihinde İş ve Yatırım İmkanları Toplantısı gerçekleştirilmiştir. Toplantıda, Odamız Genel Sekreteri Doç. Dr. Yavuz CABBAR ve Sri Lanka Ankara Büyükelçisi Sn. Pakeer Mohiden AMZA tarafından açılış konuşmaları gerçekleştirilmiş olup Sri Lanka Yatırım Kurulu Yetkili Müdürü Sn. Renuka WEERAKOON ile Sri Lanka İhracatı Geliştirme Kurulu Müdürü Sn. Anoma PREMATHILAKE tarafından Sri Lanka Yatırım imkanları ve Türkiye Sri Lanka Ticareti hakkında bilgi aktarımında bulunulmuştur.



Sri Lanka İş ve Yatırım İmkanları Toplantısı 18 Mayıs 2017

Odamız, İran Büyükelçiliği ve DEİK Türkiye İran İş Konseyi işbirliğiyle düzenlenen "İran Makü Serbest Ekonomi Bölgesi Tanıtım Toplantısı" 15 Eylül 2017 tarihinde Ankara Sheraton Otel'de gerçekleştirilmiştir. Toplantıya Yönetim Kurulu Başkanımız Sn. Nurettin ÖZDEBİR, İran Ankara Büyükelçisi Mouhammad Ebrahim Taherian FARD, Maku Serbest Ticari Bölgesi Genel Müdürü Hüseyin FURUZAN ve çok sayıda üyemiz katılmıştır.



İran Makü Serbest Ekonomi Bölgesi Tanıtım Toplantısı 15 Eylül 2017

İlaveten, 18 Ekim 2017 tarihinde Macaristan Ankara Büyükelçiliği ve Odamız işbirliğinde Zafer ÇAĞLAYAN Meclis Toplantı Salonunda “Macaristan Tanıtım” günü etkinliği düzenlenmiştir. Açılış konuşmaları Yönetim Kurulu Başkanımız Sn. Nurettin ÖZDEBİR ve Macaristan Büyükelçisi Sn. Gábor KISS tarafından gerçekleştirilen etkinlikte, Macaristan Büyükelçiliği ile Ekonomi Bakanlığı tarafından Macaristan hakkında genel bilgiler, iş ortamı, dış ticaretle ilgili temel hususlar, ilgili kurum ve kuruluşlar ile ülkemiz ve Macaristan arasındaki ikili ilişkiler, potansiyel arz eden sektörler, işbirliği protokolleri ve anlaşmalar katılımcılarla paylaşılmıştır. Bununla birlikte, Macar Exim Türkiye Direktörü Sn. Arda TUGAY da etkinlikte Macaristan’daki iş ortamı ve yatırım imkanları ile dış ticaretle finansman olanakları konusunda bilgi sunmuştur.



Macaristan Tanıtım Toplantısı 18 Ekim 2017



Odamız Yönetim Kurulu Başkanı Sn. Nurettin ÖZDEBİR



Macaristan Büyükelçisi Sn. Gábor KISS

D.2. Hedef Pazarlara Yönelik Çalışmalar

D.2.1. Sektörel Ticaret Heyeti Organizasyonları

Avrupa İşletmeler Ağı faaliyetleri kapsamında 2017 yılı içinde Almanya, Fransa, Romanya, İsrail, Tayvan ve Litvanya temsilcileri işbirliğinde Ankara ile söz konusu ülkeler arasında karşılıklı Ticaret Heyetleri organizasyonu düzenlenmesi planlanmış ve planlanan heyet programları kapsamında öne çıkan sektörler; medikal, bilgi iletişim teknolojileri (BIT-ICT), plastik-plastik ambalaj, otomotiv yedek parça, tarım makineleri, gıda işleme, yapı malzemeleri olarak belirlenmiştir. Bu kapsamda, Hannover Messe kapsamında Teknoloji İşbirliği Günleri İkili İş Görüşmeleri Etkinliği, 25-26 Nisan 2017 tarihlerinde düzenlenmiş olup, etkinliğe 5 üye firmamız katılım sağlamıştır.

Odamız tarafından yürütülen “Nuc IndusTRy Nükleer Endüstride Yerli Katkı-Nükleer Ur-Ge Projesi” kapsamında proje üyesi 8 firmanın katılımı ile 18-23 Haziran 2017 tarihlerinde Rusya Federasyonu’na Yurtdışı Pazarlama Faaliyeti düzenlenmiştir. Rusya Devlet Nükleer Enerji Şirketi Rosatom tarafından düzenlenen Uluslararası Atomexpo Fuar alanında gerçekleştirilen ikili iş görüşmelerinde Odamız üyesi firmalar ile nükleer ve enerji sektöründe hizmet sunan Rus tedarikçi firmalar bir araya gelmiştir.

Ayrıca anılan proje kapsamında, proje üyesi 9 firma ile 21-29 Ekim 2017 tarihleri arasında Japonya Heyet Faaliyeti gerçekleştirilmiştir. Proje üyesi firmalar, Tokyo’da düzenlenen “Türk-Japon Nükleer Endüstri Forumu”na katılım sağlanmıştır. Japonya Atom Endüstrisi Forumu (Japan Atomic Industrial Forum-JAIF) ev sahipliğinde gerçekleşen toplantılarda, hem nükleer santral kuran firma temsilcileri hem de çok sayıda nükleer tedarikçi firma temsilcisi ile ikili iş görüşmeleri gerçekleştirilmiş aynı zamanda proje üyesi firmalar üretim kabiliyetlerini anlatan sunumları ile Japon üreticilere kendilerini tanıtmaya imkanı bulmuştur.

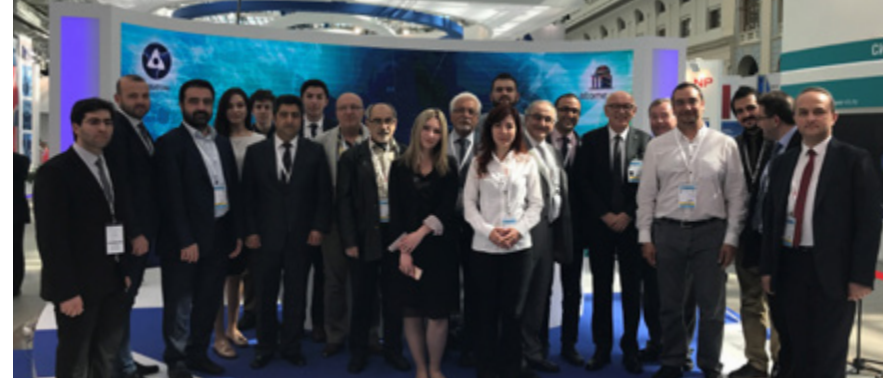

Uluslararası Atomexpo Fuarı 18-23 Haziran 2017

31 Ekim – 2 Kasım 2017 tarihlerinde Bahreyn Krallığı, Birleşmiş Milletler Endüstriyel Kalkınma Organizasyonu (UNIDO), Arap Uluslar Arası Girişimcilik ve Yatırım Merkezi (AICE) ve KOSGEB işbirliği ile Bahreyn-Manama’da gerçekleştirilen “Dünya Girişimcilik Yatırım Forumu” vesilesiyle, Bahreyn’e düzenlenen heyete Odamız koordinasyonunda iştirak edilmiştir. Odamız söz konusu Forumu; Ankara, İstanbul, Mardin ve Isparta’dan katılımcıların yer aldığı 20 firma ile KOSGEB Yurtdışı İş Gezisi Desteği kapsamında katılım sağlamıştır. Odamız üyesi 11 firmanın yer aldığı Program kapsamında Bahreyn Teknoloji Geliştirme Merkezi ziyareti gerçekleştirilmiş

olup Bahreyn'de işletmeleri destekleyen kurum ve kuruluşlar ile görüşmeler düzenlenmiştir. Ayrıca, Program kapsamında iştirak edilen Forum çerçevesinde ikili iş görüşmeleri organize edilmiştir.

Odamız koordinatörlüğünde, Ekonomi Bakanlığı Sektörel Ticaret Heyeti desteği kapsamında Amerika Birleşik Devletleri Las Vegas şehrinde düzenlenen Power Gen Enerji Fuarı'na ticaret heyeti düzenlenmiştir. Odamız üyesi sekiz firma ile katılım sağlanan ticaret heyeti faaliyetinde ikili iş görüşmeleri düzenlenmiş olup devamında Harry Allen Güç Üretim Santrali ve Ivan Pah Solar Enerji Üretim Tesisi ziyaret edilmiştir. Aynı zamanda heyete, Amerika Ticaret Bakanlığı Ticaret Müşavir Yardımcısı Sn. Serdar ÇETİNKAYA eşlik etmiştir.

Odamız, Macaristan Büyükelçiliği Ticaret Bölümü ve Polat Holding ALX Hungary Ticaret Geliştirme Ofisi işbirliğinde Macaristan – Budapeşte'ye 10-13 Aralık 2017 tarihleri arasında KOSGEB Destekli bir iş gezisi düzenlenmiştir. Monemfarma ilaç san. ve tic. AŞ, Biem İlaç San ve Tic AŞ., Dinçsa İlaç Sanayi ve Ticaret Anonim Şirketi, Proted Protez Ortez ve Rehabilitasyon Ltd.Şti, Metisafe Temiz Oda ve Biyogüvenlik Sistemleri İmalat ve San. Tic. Ltd. Şti, Seçil Etek Giyim San .ve Tic. Ltd.Şti, Babacan Endüstri ve Kauçuk Ürünleri İmalatı San. Tic. Ltd. Şti, Yeter Makina Mühendislik Tasarım İmalat Otomasyon San. Tic. Ltd. Şti, Dosis Dolap Sistemleri AŞ. ve UYS Sağlık Hizmetleri Medikal A.Ş yetkililerinin katılımı ile gerçekleşen ziyarette; 13 Kasım 2014 tarihinde Odamız ve Budapeşte Ticaret ve Sanayi Odası arasında imzalanan işbirliği protokolü çerçevesinde davet edilmiş olduğumuz Budapeşte Ticaret ve Sanayi Odası (BKIK) 11 Aralık 2017 tarihinde ziyaret edilmiş ve Oda tarafından düzenlenen ikili iş görüşmelerine katılım sağlanmıştır. Ardından Macaristan Büyükelçiliği Ticaret Bölümü ile birebir ilişkiler içerisinde özel bir şirket olan MANDO Ventures ziyaret edilip yerel düzenlemeler hakkında bilgiler alınmış, 12 Aralık 2017 tarihinde Türkiye Odalar ve Borsalar Birliği muadili olan Macar Ticaret ve Sanayi Odası ziyaret edilmiş ve karşılıklı işbirliği alanlarında görüş alışverişinde bulunulmuş akabinde Macaristan Dış İşleri Bakanlığına bağlı olarak çalışan yatırım ajansı HIPA ziyaret edilmiş ve teşvikler hakkında bilgiler alınmıştır. Budapeşte Serbest Bölgesinde yerleşik olan iki fabrika ziyareti yapılmıştır. 13 Aralık 2017 tarihinde sektörel bazda heyete bilgiler verilmek üzere MNKH – Türk Macar

Ticaret Evi ziyareti gerçekleştirilmiş ve sektör expertleri tarafından heyete bilgiler verilmiş, ikili iş görüşmeleri yapılmıştır. Karşılıklı olarak işbirliği imkanlarının konuşulduğu ve ticaret hacmini arttırmaya yönelik yapılacaklar hakkında bir ön ziyaret olarak görülen Macaristan İş Gezisi katılan işletmeler açısından verimli olarak değerlendirilmiştir.

D.2.2. Fuarlara Katılım

Üyelerimizin ihracat kapasitelerini artırmak amacıyla, Odamızca üyelerimizin talep ve önerileri doğrultusunda katılım sağlayabilecekleri fuarların tespit edilmesi çalışmaları sürdürülmekte ve söz konusu fuarlara ilgili kurum ve kuruluşların finansal desteğiyle üyelerimizin katılım sağlamalarına ve sektörel ticaret heyeti organizasyonları düzenlenmesine yönelik çalışmalar gerçekleştirilmektedir.

24 - 25 Mart 2017 tarihleri arasında Atatürk Kültür Merkezi'nde düzenlenen 5. Ankara İstihdam Fuarı ve Kariyer Günleri'ne Odamız 9 m2'lik stand ile katılım göstermiştir. İstihdamın artırılmasına yönelik olarak organize edilen fuar kapsamında fuara katılım gösteren kişilerden özgeçmişler alınarak, ilgili kurum ve kişilere iletilmesi sağlanmıştır.

19-20 Haziran 2017 tarihlerinde Rusya'da düzenlenen Atomexpo Fuarı'na "Nuc IndustRY Nükleer Endüstride Yerli Katkı-Nükleer Ur-Ge Projesi"ne üye sekiz firmamız ile katılım sağlanmıştır.

Cumhurbaşkanlığı himayelerinde gerçekleşen 5. Helal Expo Fuarına Odamız Durukan Şekerleme, Seğmen Gıda, Çağlayan Gıda ve Sultan Et olmak üzere 4 üye firma ile katılım sağlanmıştır. Fuarın açılışına Odamız Yönetim Kurulu Başkan Yardımcısı Sn. Mehmet DOĞANLAR katılmıştır.

D.2.3. Yabancı Ülkelerle İlgili Toplantı ve İşbirliği Çalışmaları

Odamız tarafından her yıl düzenlenen Geleneksel Büyükelçilikler Resepsiyonunun yedincisi 2017 yılının Eylül ayında üyelerimiz, bürokratlar ve Ankara'daki Büyükelçilik mensuplarının katılımıyla düzenlenmiştir.

Ayrıca, Odamız görev ve faaliyet alanı çerçevesinde çeşitli uluslararası kuruluşların temsilcileri ve büyükelçilik mensupları ile görüşmeler yapılmış ve işbirliği faaliyetleri gerçekleştirilmiştir.

Ülkemize ilgili Bakanlıklar ve diğer kurum ve kuruluşların daveti üzerine ve diğer vesilelerle ziyarette bulunan üst düzey temsilciler ile iş adamlarından oluşan heyetler, Odamızda ağırlanmış ve Odamız üyeleri ile söz konusu heyetler arasında ikili iş görüşmeleri organize edilmiştir.

D.2.3.1. Heyet Ziyaretleri ve İkili Görüşme Toplantıları

03 Mart 2017 tarihinde ülkemizi ziyaret eden Bahreyn Maliye Bakanı Sn. Şeyh Ahmed Bin Mohammed AL KHALIFA başkanlığındaki heyetin ASO 1. OSB'yi ziyaret etmesine yönelik gerekli organizasyon çalışmaları yürütülmüştür. Odamız Yönetim Kurulu Başkanı Sn. Nurettin ÖZDEBİR'in başkanlık ettiği Heyete, bölge tanıtım filmi gösterilmiş, Ankara sanayisi ve ASO 1. OSB hakkında heyete bilgi verilmiştir. Tanıtım sonrası heyetin soruları cevaplandırılmış, Bölgede bir inceleme gezisi düzenlenmiş ve Vestel Yazılım, Nurol Makine ve Hidromek Fabrikası ziyaret edilmiştir.



Bahreyn Heyeti 03 Mart 2017

Ruanda Ankara Büyükelçisi Sn. Williams NKURUNZIZA 6 Nisan 2017 tarihinde Odamız ev sahipliğinde Ankara Sanayi Odası 1. Organize Sanayi Bölgesi'ni ziyaret etmiştir. Milli Eğitim Bakanlığı Müsteşar Yardımcısı Sn. Doç. Dr. Mustafa Hilmi ÇOLAKOĞLU'nun da katıldığı ziyarette Ruanda Büyükelçisi ziyarette sanayicilerle işbirliği yapma ve iki ülke arasındaki ticari hacmi geliştirmek adına fikir alışverişinde bulunmuştur.



Ruanda Heyeti 6 Nisan 2017

18 Mayıs 2017 tarihinde Sri Lanka'nın Ankara Büyükelçiliği'nden Büyükelçi Sn. Pakeer Mohideen AMZA ve Ticaret Koordinatörü Sn. Mehmet Emin BERK, Sri Lanka Yatırım Kurulu İzleme Bölümü Direktörü Sn. Renuka WEERAKOON, Sri Lanka İhracatı Geliştirme Kurulu Pazar Geliştirme Bölümü Direktörü Sn. Anoma PREMATHILAKE, Odamız Genel Sekreteri Sn. Doç. Dr. Yavuz CABBAR tarafından kabul edilmiştir. Sri Lanka Heyeti tarafından, Sri Lanka ile Hindistan ve Pakistan arasında yürürlükte olan, Çin ile de henüz müzakereleri devam eden serbest ticaret anlaşmaları ve Avrupa Birliği Genelleştirilmiş Tercihler Sistemi'ne dahil olunması konularında bilgi verilmiş, Sri Lanka'da yatırım için potansiyel sektörler değerlendirilmiştir.



Sri Lanka Heyeti 18 Mayıs 2017

14 Ağustos 2017 tarihinde Sri Lanka Ticaretten Sorumlu Devlet Bakanı Sn. Sujeewa SENASİNGHE başkanlığında Odamızı ziyaret eden Sri Lanka heyeti Muhtelif Gıda Sanayi, İplik, Örmeye ve Dokuma Sanayi, Konfeksiyon ve Deri Sanayi komite temsilcileri ile sektörler ve yatırım imkanları hakkında bilgi paylaşımında bulunmuştur. Toplantıda Hindistan'da yatırım yapmayı planlayan Serdar Plastik temsilcileri de bölge ile ilgili ihtiyaç duydukları bilgileri edinmişlerdir.



Sri Lanka Heyeti 14 Ağustos 2017

12 Ekim 2017 tarihinde Somali Bayındırlık ve İskan Bakanı Sn. Sadık Abdullah ABDİ ve yanında Somalili İş adamlarından oluşan heyet 12 Ekim 2017 tarihinde Odamızı ziyaret etmiştir. Başkanımızın eşlik ettiği heyette, Bakan Abdi Somali'nin Doğu Afrika'da milyonlarca nüfusa ve geniş bir pazara ulaşmak için iyi bir liman olduğunu belirterek, başta Ankaralı tüm Türk işadamlarına Somali'de yatırım yapmaları çağrısında bulundu. Ankara Sanayisi ve ekonomisi hakkında bilgiler alan heyet ileri bir tarihte Odamız üyelerinden oluşan bir heyeti kendi ülkelerinde ağırlayacaklarını ifade etmiştir.



Somali Heyeti 12 Ekim 2017

D.2.3.2. Çeşitli Ülkelerin Büyükelçilikleri ve Yabancı Kuruluşlar İle Yapılan Temaslar

4 Ocak 2017 tarihinde Ankara, Taipei Ekonomi ve Kültür Misyonu Direktörü Sn. Philip J. P. Fan ve aynı Misyonun Ekonomi Uzmanı Sn. Tuba ÖZCAN ile Ekonomi Bölümü Sekreteri Sn. Annie C.C.YU, Odamız Genel Sekreteri Sn. Doç. Dr. Yavuz CABBAR tarafından kabul edilmiştir. Tayvan Avrupa İşletmeler Ağı (EEN) kapsamında, 2-3 Mayıs 2017 tarihlerinde Ankara'da gerçekleştirilmesi öngörülen ikili iş görüşmeleri için firma profili paylaşımı ve firma eşleştirmesi konusu değerlendirilmiştir.

16 Ocak 2017 tarihinde Ankara, Somali Federal Cumhuriyeti Büyükelçiliği Ticaret Ataşeliği Ataşesi Sn. Yusuf Ahmed HASSAN, Somali Ticaret ve Sanayi Odası Genel Direktörü Sn. Abdi DORRE ve beraberindeki heyet Odamız Genel Sekreteri Sn. Doç. Dr. Yavuz CABBAR tarafından kabul edilmiştir. Sn. DORRE tarafından, ilgili ülkedeki Ticaret ve Sanayi Odası Personelinin, teknik bilgi (know-how), ihracat konularında tecrübe edinmesinin amaçlandığı bir eğitim programının Odamız bünyesinde gerçekleştirilmesi talebinde bulunulmuştur. Sn. CABBAR tarafından ise, eğitim süresi, katılımcı sayısı, söz konusu programın finansmanı, eğitimin resmi kurum ve OSB ziyaretleri ile desteklenmesi gerekliliği konularında görüş bildirilmiş ve Odamız tarafından hazırlanacak taslak program paylaşımında bulunulacağı ifade edilmiştir.

9 Şubat 2017 tarihinde Çek Ticaret Ataşesi Sn. Eric SİEGL ve asistanı Sn. Nazlı ALTUNTAŞ, Ankara Sanayi Odası 1. Organize Sanayi Bölgesi Bölge Müdürlüğü'nü ziyaret etmiştir. Genel Sekreterimiz Sn. Doç. Dr. Yavuz CABBAR, Bölge Müdürü Sn. Ahmet BALCI ve Bölge Müdür Yardımcısı Sn. Kamil SUNAL tarafından Bölge ve öne çıkan sektörler hakkında bilgilerin sunulmasının ardından Sn. SIEGL bölgedeki bazı firmaları ziyaret etmiştir. ASO 1. OSB Çevre Laboratuvarı ziyareti ile program tamamlanmıştır.

1 Mart 2017 tarihinde Almanya merkezli TÜV SÜD firması Enerji ve Teknoloji İş Geliştirme Müdürü Sn. Heike RÖHRICH, Apave SA Uluslararası İş Geliştirme Sorumlusu Sn. Philippe TOLLINI, Lloyd's Register EMEA firması



Nükleer- Teftiş Hizmetleri Küresel Lideri Sn. Simon EMENY, TÜMAŞ Türk Mühendislik, Müşavirlik ve Müteahhitlik A.Ş. Danışmanı Sn. Taylan ATAKAN, Genel Sekreterimiz Sn. Doç. Dr. Yavuz CABBAR, Genel Sekreter Yardımcımız Sn. Mustafa BARAN, Proje Koordinatörümüz Sn. Ceyda Mine POLAT ile Odamızda gerçekleştirilen toplantıda; NE4S Programı'nın tanıtımı ve sunumu gerçekleştirilmiş olup; NE4S Programı'nın Nuc IndusTRy- Nükleer Endüstride Yerli Katkı UR-GE Projesi'ne dâhil edilme imkânı ve NE4S Program'ı ekibinin 'Ankara İleri Teknoloji ve Nükleer Enerji Eğitim Merkezi Fizibilite Etüdü' ne olası katkıları değerlendirilmiştir. Aynı zamanda 8-9 Mart İstanbul Uluslararası Nükleer Santraller Zirvesi'nde ASO ve Nükleer UR-GE firmalarının temsilcileri ile NE4S yürütücüsü konsorsiyumun tanışma, görüşme, toplantı imkânları ele alınmıştır.

15 Mart 2017 tarihinde Avrupa Birliği ile OECD'nin (Ekonomik İşbirliği ve Kalkınma Teşkilatı) ortak girişimi olan ve aday ülkelerin idari kapasitelerinin geliştirilmesini amaçlayan kurumsal yapılanma mekanizması SIGMA'nın (Yönetişim ve Yönetimi Geliştirmek için Destek) Danışmanı Sn. Daniel IVARSSON, Uluslararası Uzmanı Sn. Dariusz PIASTA ve Yerel Uzmanı Sn. Nejat DOĞAN, Odamız Genel Sekreteri Sn. Doç. Dr. Yavuz CABBAR tarafından kabul edilmiştir. SİGMA tarafından, Türkiye'nin AB adaylığı sürecinde kamu ihale mevzuatının AB mevzuatına uyumlu hale getirilmesi ve geliştirilmesi çalışmaları kapsamında üzerinde çalışılan taslak metnin nihai haline kavuşturulmadan önce, Odamızın sürece dahil edilmesi bir fırsat olarak değerlendirilmiştir. Sn. CABBAR tarafından ise, kamu ihalelerinin ülkenin teknolojik gelişiminde itici güç olması, Gümrük Birliği'nin güncellenmesi ile AB ile tercihli ticari ve ekonomik ilişkilerin kamu alımları gibi yeni alanlara genişletilmesi ve yerli malı belgesi konularına ve de Üyelerimizin kamu ihalelerinde karşılaştıkları sorunlara değinilmiştir.

17 Mart 2017 tarihinde ABD Büyükelçiliği Ekonomi Bölümünde İkinci Katip Sn. Marc MILLER ve Ekonomi Uzmanı Sn. Ece DELİORMANLI Odamız Genel Sekreteri Sn. Doç. Dr. Yavuz CABBAR tarafından kabul edilmiştir. Toplantıda, ABD tarafından İran'a uygulanan yaptırımlar, mobilya ve beyaz eşyada vergi indirimi, istihdam seferberliği konusunda Odamızın girişimleri, döviz kurundaki dalgalanma, Ankara'da yer alan Organize Sanayi Bölgeleri, Üyeler

tarafından etkili bulunan teşvikler, KOSGEB'in KOBİ'lere yönelik faizsiz kredi uygulaması, Rusya Pazarı ile son durum, Odamız tarafından nükleer enerji sektöründe yürütülen projeler, ABD vize uygulaması konuları görüşülmüştür.

21-22 Mart 2017 tarihlerinde nükleer sektöre yönelik iş gücü geliştirme çalışmalarında öne çıkan teknik personel eğitimi faaliyetleri kapsamında Fransa Leon Blum Teknik Lisesi yetkilileri ASO Teknik Kolejini ziyaret etmiştir. İki okul arasında planlanan işbirlikleri ve eğitim programı transferine yönelik proje önerilerinin değerlendirildiği ziyaretin ikinci gününde ASO 1. Organize Sanayi bölgesinde yer alan farklı sektörde üretim gösteren üyemiz firmalar ziyaret edilmiştir.

5 Nisan 2017 tarihinde Fransa Büyükelçiliği Romanya ve Türkiye Bölgelerinden sorumlu Nükleer Danışmanı Sn. Philippe PIERRAD ve Nükleer Ataşe Sn. Alexia SERGEANT Odamızı ziyaret etmiştir. Odamız koordinatörlüğünde kurulması planlanan Nükleer ve İleri Teknoloji Eğitim Merkezi Projesi kapsamında eğitim içeriklerinin planlanması ve konu ile ilgili olabilecek enstitülerin değerlendirildiği toplantıda aynı zamanda ASO Teknik Koleji ve Fransa Le Creusot Bölgesi'nde yer alan Leon Blum Teknik Lisesi arasında geliştirilecek işbirlikleri de görüşülmüştür. Bu kapsamda, ASO Teknik Koleji Müdürü ve bir teknik öğretmenin Odamız uzmanları ile Leon Blum Teknik Lisesi'ne ziyaretleri uygun görülmüştür.

9-12 Nisan 2017 tarihleri arasında dönemin ASO Teknik Koleji Müdürü Sn. Mustafa Daşçı, Teknik Öğretmen Sn. Hüseyin İşgör ve Proje Danışmanı Sn. Fayık Demirtaş ile Odamız Araştırma ve Yönlendirme Müdürlüğü Uzman Yardımcısı Esmâ Dilik ve Proje Koordinatörü Ceyda Mine Polat'ın katılımıyla 10-11 Nisan tarihlerinde Le Creusot Leon Blum Lisesi ziyaret edilmiştir.

3-4 Mayıs 2017 tarihlerinde Odamız koordinatörlüğünde Ankara Kalkınma Ajansı GÜDÜMLÜ Proje desteği ile kurulması planlanan İleri Teknoloji ve Nükleer Eğitim Merkezi Projesi çalışmaları kapsamında ROSATOM'a bağlı Sürekli Eğitim ve Öğretim Enstitüsü CICE&T Eğitim Merkezi ile inşaat işçilerinin eğitiminde yetkili merkez olan TCP NICS Eğitim Merkezi temsilcileri Odamızı ziyaret etmiştir. Yetkililer Odamız koordinatörlüğünde kurulması planlanan İleri Teknoloji ve Nükleer Eğitim Merkezi bünyesinde



kurulması gereken atölyeleri belirlemiş ve eğitim müfredatı hakkında görüşlerini sunmuştur. Aynı zamanda projenin onaylanması durumunda kendileri ile gerçekleştirilebilecek işbirlikleri değerlendirilmiştir.

24 Mayıs 2017 tarihinde Fransa Büyükelçiliği Ekonomi Servisinde Ekonomi Müsteşar Yardımcısı Sn. Olivier REDOULES ve Mali Ataşe Sn. Ahmet Mert AYDOĞDU ile Yatırım Departmanında Proje Müdürü Sn. Cecile Lavigne İLİK, Odamız Genel Sekreteri Sn. Doç. Dr. Yavuz CABBAR tarafından kabul edilmiştir. Toplantıda, 2016 yılında Fransa Uluslararası Nükleer Enerji Enstitüsü IZEN ile imzalanan iyi niyet anlaşması, ASO Teknik Koleji ve Fransız Leon Blum Teknik Lisesi arasında geliştirilecek işbirlikleri, “Ülke Günleri: Fransa” ve ikili iş görüşmeleri etkinlikleri ile 1. Organize Sanayi Bölgesine heyet ziyareti düzenlenmesi, Endüstri 4.0 ve dijital fabrika, Bilim, Sanayi ve Teknoloji Bakanlığı ile UNDP ortak projesi olan Model Fabrikanın kuruluşu, Gümrük Birliğinin Güncellenmesinin ülkemiz üzerindeki olası etkileri, Brexit’in ihracatımıza etkisi konuları görüşülmüş, Odamız ve Fransa Büyükelçiliği arasında geliştirilecek işbirlikleri kapsamında Fransa’ya ihracat yapan üyelerimizin beklentilerinin tespitine yönelik anket uygulanması kararı alınmıştır.

Macaristan Başbakanı Sn. Viktor ORBAN’ın Türkiye’ye resmi ziyareti kapsamında, Dış Ekonomik İlişkiler Kurulu (DEİK)/Türkiye-Macaristan İş Konseyi tarafından Macaristan Ulusal Ticaret Ajansı’nın işbirliği ile 30 Haziran 2017 tarihinde, JW Marriott Hotel Ankara’da “Türkiye-Macaristan İş Forumu” düzenlenmiş ve Türkiye-Macaristan İş Forumu kapsamında, Odamız ile Macar Ticaret ve Sanayi Odası arasında bir görüşme gerçekleştirilmiştir.

Odamız adına Yönetim Kurulu Üyemiz Sn. Aytaç Muhittin DİNÇER’in katılım sağladığı söz konusu görüşmeye, Macaristan Ticaret ve Sanayi Odası Başkanı Sn. Dr. Laszlo PARRAGH başkanlığında Oda yetkilileri iştirak etmiştir. Görüşmede, ülkemiz ile Macaristan arasındaki yakın ilişkilerin ekonomik ve ticari ilişkilere de yansımalarının önem arz ettiği vurgulanarak Ankara Sanayi Odası ile yapılacak işbirliğinin bu ilişkileri artırmaya önemli bir katkı sağlayacağı ifade edilmiştir.

Bu kapsamda, görüşmede yer alan Macaristan Ticaret ve Sanayi Odası Macar-Türk Bölümü yetkilisi Sn. Andras REV, Odamız ile Budapeşte Ticaret ve Sanayi Odası arasında bizzat kendisi ve Yönetim Kurulu Başkanımız Sn. Nurettin ÖZDEBİR tarafından 13 Kasım 2014 tarihinde imzalanan Mutabakat Zaptına atıfta bulunarak ülkemizden Macaristan’a düzenlenecek bir heyeti ağırlamaktan memnuniyet duyacaklarını dile getirmiştir.

13 Temmuz 2017 tarihinde Odamız koordinatörlüğünde kurulması planlanan İleri Teknoloji ve Nükleer Eğitim Merkezi Projesi kapsamında, Fransız Nuc Advisor firması temsilcileri Sn. Dr. Gerard COGNET ve Sn. Rosemary ATABEK Odamızı ziyaret etmiştir.

26 Temmuz 2017 tarihinde Batı Amerika ve Türk Ticaret Odası Başkanı Sn. Gürkan SEZER ile Oda temsilcilerinden oluşan heyet, Odamıza ziyarette bulunmuştur. Söz konusu ziyarette, Batı Amerika ve Türk Ticaret Odası, kuruluşu ve yürütülen çalışmalar hakkında bilgi verilmiş ve potansiyel olarak ABD pazarında ülkemizin başarılı olabileceği alanlara ilişkin olarak görüş alışverişinde bulunulmuştur.

1 Ağustos 2017 tarihinde Ekonomi Bakanlığı tarafından sağlanan “E-Ticaret Sitelerine Toplu Üyelik Desteği” kapsamında, ihracatçı firmaların teşvikten yararlanmasını teminen Alibaba.com tarafından yürütülen çalışmalar hakkında bilgi vermek üzere Sn. Onur Can CENGİZ ve Sn. Zülal DEDEOĞLU, Odamıza bir ziyaret gerçekleştirmiştir. Söz konusu ziyarette, Türkiye İhracatçılar Meclisi ile Alibaba.com arasında yapılan protokol hakkında bilgi aktarımında bulunulmuş ve 10 Ağustos 2017 tarihinde Orta Anadolu İhracatçı Birlikleri’nde gerçekleştirilecek bilgilendirme toplantısının üyelerimize duyurulması konusunda destek talebinde bulunulmuştur.

2 Ağustos 2017 tarihinde Odamız koordinatörlüğünde nükleer sektörde sürdürülen projelerimiz hakkında bilgi almak amacıyla İngiltere Ticaret ve Yatırım Departmanı Yöneticisi Sn. Umay UYSAL Odamızı ziyaret etmiştir. 2018 yılında projeler dahilinde gerçekleştirilecek işbirlikleri ve İngiliz firmalar ile düzenlenebilecek heyet programları değerlendirilmiştir.

3 Ağustos 2017 tarihinde Türkiye ile Rusya Federasyonu arasında imzalanan

Hükümetler arası Anlaşma çerçevesinde, nükleer teknoloji alanında Türk insan altyapısının oluşturulması için başlatılan eğitim programı kapsamında Rusya'da nükleer mühendislik eğitimi alan öğrenciler ile Odamız koordinasyonunda devam eden Nuc IndusTRy Nükleer Endüstri'de Yerli Katkı Projesi üyelerinden TÜMAŞ Türk Mühendislik firması ev sahipliğinde bir araya gelinmiştir. Öğrenciler ile nükleer sektör ve Odamız projeleri hakkında değerlendirmeler gerçekleştirilmiştir.

9 Ağustos 2017 tarihinde Ekonomi Bakanlığı'nın "E-Ticaret Sitelerine Toplu Üyelik Desteği" kapsamında görüşmelerde bulunmak üzere, Alibaba.com CEO'su Sn. Orkan AYTULUN, Türkiye Yöneticisi Sn. Cüneyt ERPOLAT, Sn. Onur Can CENGİZ ve Sn. Zülal DEDEOĞLU Odamıza bir ziyaret gerçekleştirmiştir. Ülkemizin E-Ticaretteki mevcut durumu ve potansiyeli ile E-Ticaret Desteği hakkında bilgi alışverişinde bulunulan ziyarette, üyelerimizin söz konusu destekten faydalanmasını sağlamak üzere yapılabileceklerle ilişkin görüş alışverişini gerçekleştirilmiştir.

11 Ağustos 2017 tarihinde Tayvan'ın Ankara'da bulunan Taipei Ekonomik ve Kültürel Misyonundan Ekonomik Bölüm Direktörü Sn. Philip J. P. FAN ve Ekonomi Sekreteri Sn. Maggie H. N. LEE Odamızı ziyarette bulunmuşlardır. Söz konusu ziyarette, Genel Sekreterimiz Sn. Doç. Dr. Yavuz CABBAR 20 Eylül 2017 tarihinde Rixos Hotel Ankara'da düzenlenecek Tayvan Makine İthalatçıları Network Toplantısında konuşma yapmak üzere davet edilmiş ancak anılan tarihte Odamızın Geleneksel Büyükelçilikler Toplantısı olması nedeniyle iştirak edilemeyeceği ancak toplantının üyelerimize duyurulmasının sağlanacağı belirtilmiştir. Ziyarette ayrıca, Tayvan ile ODTÜ arasında Mayıs 2017'de mezunların Tayvan'da çalışması konusunda işbirliği yapmak üzere imzalanan Mutabakat Zaptı hakkında bilgi verilmiştir. Ziyaret, ASO Teknopark Teknoloji Geliştirme Bölgesi ile önümüzdeki aylarda ülkemize gelmesi öngörülen Tayvan Bilim Parkı temsilcileri arasında karşılıklı ziyaretlerin organize edilmesi konusunda mutabakata varılarak sonlandırılmıştır.

16 Ağustos 2017 tarihinde Ankara Sanayi Odası (ASO) Teknik Koleji ve Fransa Leon Blum Teknik Lisesi arasında öğretim yöntemlerinin transferi ve

ASO Teknik Koleji'nde nükleer enerji alanında eğitim müfredatı geliştirilmesi amacıyla yürütülecek projelerin değerlendirildiği toplantı ASO Teknik Koleji'nde gerçekleşmiştir. Toplantıya ASO Teknik Koleji Müdürü Sn. Mustafa Daşçı, Teknik Öğretmen Sn. Hüseyin İŞGÖR ve Proje Danışmanı Sn. Fayık DEMİRTAŞ ile Odamız Araştırma ve Yönlendirme Müdürlüğü Uzman Yardımcısı Sn. Esma DİLİK ve Proje Koordinatörü Sn. Ceyda Mine POLAT katılım sağlamıştır.

17 Ağustos 2017 tarihinde ülkemizde Sinop sahasında kurulacak olan nükleer güç santrali projesi ortaklarından Elektrik Üretim A.Ş. ICC şirketi Yerli Sanayi ve Lokalizasyon bölümü uzmanları Odamızı ziyaret etmiştir. Toplantıda Odamız koordinatörlüğünde devam eden Nuc IndusTRy Nükleer Endüstri'de Yerli Katkı ve NÜKSAK Nükleer Sanayi Kümelenmesi Projeleri hakkında güncel durum aktarılmış olup, EÜAŞ ICC çalışmaları ve ilgili projeler arasında oluşturulabilecek iş birlikleri değerlendirilmiştir. Aynı zamanda Odamız yürütücülüğünde kurulması planlanan İleri Teknoloji ve Nükleer Eğitim Merkezi Projesi ve fizibilite çalışması tanıtılmıştır.

23-25 Kasım 2017 tarihlerinde ikicisi düzenlenecek olan Uluslararası Katılımlı Radyasyondan Korunma Kongresi Başkanı Sn. Gönül BUYAN 17 Ekim 2017 tarihinde Odamızı ziyaret etmiştir. Kongrede Odamızın koordinatörlüğünde gerçekleştirilecek oturumlar değerlendirilmiştir.

D.2.3.3. Odamızın Yabancı Ülkeler ile Gerçekleştirdiği İşbirlikleri

Nükleer Mühendisler Derneği ve Türkiye Nükleer Sanayiciler Derneği tarafından düzenlenen Uluslararası Nükleer Santraller Zirvesi'nde Odamız koordinatörlüğünde devam eden nükleer sektördeki projelerde işbirliklerinin güçlendirilmesi maksadı ile Çek Cumhuriyeti'nden Enerji Sanayii Birliği Czezh Power Industry Alliance (CPIA) ile iyi niyet anlaşması imzalanmıştır.



Çek Cumhuriyeti İyi Niyet Anlaşması

Zirve'de ayrıca Rusya Rosatom Sürekli Eğitim Merkezi Rosatom CICE&T ve TCP NICS enstitüsü ile de iyi niyet anlaşması imzalanmıştır.



Rusya İyi Niyet Anlaşması

Model Fabrika kurulması amacıyla, Bilim, Sanayi ve Teknoloji Bakanlığında Ankara Sanayi Odası, ASO 1. Organize Sanayi Bölgesi ve Birleşmiş Milletler Kalkınma Programı (UNDP) arasında 23 Ekim 2017 tarihinde "Ankara Model Fabrikası İşbirliği İmza Protokolü" imzalanmıştır.

D.2.3.4. Büyükelçilikler Resepsiyonu

Ankara iş dünyası ile Ankara'daki yabancı misyon temsilcilerini bir araya getirmek amacıyla her sene düzenlenen Büyükelçilikler Resepsiyonunun yedincisi 20 Eylül 2017 Çarşamba günü Ankara Etnografya Müzesi'nde; milletvekilleri, bürokratlar, Barolar Birliği Başkanı Metin Feyzioğlu, ATO Başkanı Gürsel Baran, IMF Türkiye Daimi Temsilcisi Srikant Seshadri, sivil toplum örgütleri başkanları, ASO Yönetim Kurulu, Meclis ve Komite üyeleri ile 51 ülke temsilcisi ve 20 Büyükelçinin katılımı ile gerçekleştirilmiştir.

Katılım sağlayan ülkeler ve büyükelçiler; Birleşik Arap Emirlikleri Büyükelçisi Sn. Khalifa Shaheen AL MARAR, Bosna Hersek Büyükelçisi Sn. Bakir SADOVIC, Endonezya Büyükelçisi Sn. WARDANA, Filipinler Büyükelçisi Sn. Maria Rowena Mendoza SANCHEZ, İsveç Büyükelçisi Sn. Lars WAHLUND, Kuveyt Devleti Büyükelçisi Sn. Ghassan ALZAWAWI, Kuzey Kıbrıs Türk Cumhuriyeti Büyükelçisi Sn. Fazıl Can KORKUT, Lüksemburg Büyükelçisi Sn. Georges FABER, Makedonya Cumhuriyeti Büyükelçisi Sn. Zvonko MUCUNSKI, Mısır Arap Cumhuriyeti Elçi-Müsteşar/ Maslahatgüzar Sn. Wael ELNAGGAR, Nijerya Federal Cumhuriyeti Büyükelçisi Sn. Iliyasu Audu PARAGALDA, Sri Lanka Demokratik Sosyalist Cumhuriyeti Büyükelçisi Sn. Pakeer Mohideen AMZA, Tacikistan Cumhuriyeti Büyükelçisi Sn. Mahmadali RAJABIYON, İrlanda Büyükelçisi Sn. Brendan WARD, Suudi Arabistan Krallığı Büyükelçisi Sn. Waleed A. ELKHEREJJI, Karadağ Büyükelçisi Sn. Branko MILIC, Kosta Rika Büyükelçisi Sn. Marcelo Varela ERASHEVA ve Tanzanya Büyükelçisi Sn. Prof. Elizabeth K. KIONDO'dur.



Büyükelçilikler Resepsiyonu 20 Eylül 2017

Büyükelçilikler Resepsiyonu 20 Eylül 2017



Büyükelçilikler Resepsiyonu 20 Eylül 2017

Büyükelçilikler Resepsiyonu 20 Eylül 2017

E.Eğitim Hizmetlerinin Sunulması

E.1. Üye Eğitimleri

Avrupa İşletmeler Ağı faaliyetleri kapsamında, 12-13-14 Nisan 2017 tarihlerinde, üyelerimizin dış ticaret işlemlerini geliştirmeleri ve hedef pazar araştırması yapma kabiliyetlerini artırmaları için Trademap Kullanımı Eğitimi gerçekleştirilmiştir.

Odamız tarafından yürütülen ACT-SME Projesi kapsamında, ASO 1. OSB'de 19 Nisan 2017 tarihinde Rekabetçilik Eğitimi ve 20 Nisan 2017 tarihinde Uluslararası Pazarlarda Operasyonlar Eğitimi düzenlenmiştir.

Ayrıca, Avrupa İşletmeler Ağı faaliyetleri kapsamında, 25-26 Temmuz 2017 tarihlerinde Odamızda Proje Hazırlama Eğitimi verilmiştir.

Diğer yandan, ACT-SME Projesi kapsamında 17 Ağustos 2017 tarihinde OSTİM OSB'de Trademap Kullanımı ve Hedef Pazar Analizi Eğitimi verilmiştir.

Üye firmalarımızın iş gücünün geliştirilmesi, çalışanların mesleki ve teknik bilgi birikimlerinin artırılması, eğitim ihtiyaçlarının karşılanması ve kurumsal kapasitelerinin geliştirilmesi amacıyla Odamız tarafından düzenlenen eğitimler aşağıda sunulmaktadır.

Ayrıca, 2017 yılı Çalışma Programında yer almayan bazı eğitimler üyelerimizden gelen talepler doğrultusunda eğitim planımıza eklenmiş, diğer taraftan programda yer alan Çatışma Yönetimi, Kamu İhale Kanunu ve Uygulamaları, Kişisel Gelişim ve Mesleki Verimliliğin Artırılması, Kurumsal Yönetim, Motivasyon Teknikleri, Problem Çözme Teknikleri, Stres ve Zaman Yönetimi, Yaratıcı Düşünme Teknikleri ile Yönetici Sekreterlik ve Asistanlık Eğitimleri ise yeterli katılımın sağlanamaması sebebiyle gerçekleştirilememiştir.

Sıra No	Eğitimin Adı	
1	“Karlılığı Artırmanın 5 Yolu” - Müşteri İlişkileri Yönetimi Eğitimi	14 Şubat 2017
2	Temel İlk Yardım Eğitimi	23 - 24 Şubat 2017
3	“Büyümenin 6 Şifresi” - Pazarlama ve Satış Yönetimi Eğitimi	10 Mart 2017
4	Kriz Ortamında İşletme Yönetimi Eğitimi - Stratejik Yol Haritası Oluşturma Eğitimi	22 - 23 Mart 2017
5	Hijyen Eğitimi	8 Nisan 2017
6	Dış Ticaret İşlemleri ve Trademap Kullanımı Eğitimi	12 -13 -14 Nisan 2017
7	İşletmelerde Siber Güvenlik ve Dijital Pazarlama Eğitimi	18 Nisan 2017
8	ISO 27001 Bilgi Güvenliği Sistemi Eğitimi	15 - 16 Mayıs 2017
9	“Eyvah Sunum Yapmam Lazım” - Etkili Sunum Teknikleri Eğitimi	18 Mayıs 2017
10	Protokol ve Sosyal Davranış Kuralları Eğitimi - Etkili İletişim ve Beden Dili Eğitimi	4 Temmuz 2017
11	Proje Hazırlama ve Yönetimi Eğitimi - İşletmelerde Ar-Ge, İnovasyon ve Teknoloji Yönetimi Eğitimi	25 - 26 Temmuz 2017
12	İş Sağlığı ve Güvenliği için Tehlike Tanımlama, Risk Değerlendirme ve Risk Kontrol Yöntemleri Eğitimi	28 Temmuz 2017
13	Finans Uzmanlığı Eğitimi - Muhasebe ve Mali Tablo Analizi Eğitimi	24 Ekim 2017
14	Avrupa Birliği Kamu Alımları Eğitimi	6 Aralık 2017
15	İnsan Kaynakları Yönetimi Eğitimi	12 -13 Aralık 2017



E.2. Mesleki Eğitim Faaliyetlerinin Koordinasyonu

Ülkemizde mesleki eğitimleri yaygınlaştırarak, öğrencilere mesleki bilgi ve becerilerin kazandırılması ve bu suretle vasıflı işgücünün oluşturulması hedefi ile Odamız çeşitli proje ve faaliyetler yürütmektedir.

Bu çerçevede, 2017 yılı içerisinde Odamız tarafından yürütülen mesleki eğitim faaliyetleri aşağıda sıralanmıştır.

- Sanayi İşbirliğinde Mesleki Eğitim Projesi (SİMEP) eğitim modeli kapsamında çeşitli sektörlerde nitelikli eleman yetiştirilmesi amacıyla çalışmalarını sürdüren Erkunt Mesleki Eğitim Merkezi Müdürlüğü 2017 yılında Motorlu Araçlar Teknolojisi - İş Makineleri, Makine Teknolojisi - CNC, Elektrik - Elektronik Teknolojisi - Endüstriyel Elek., Metal Teknolojisi - Kaynak ve Robot Kaynakçılık alanlarında eğitim vermeye devam etmiş olup 775 kişiye ustalık ve kalfalık belgesi vermiştir.
- Avrupa Birliği ile Uyumlu Hayat Boyu Öğrenme Projesi kapsamında, kat sorumlusu, servis görevlisi, düz dikiş makinesi kullanımı, bilgisayarlı mobilya tasarımı mesleklerinde mesleki eğitimler verilerek, kişilerin meslek yeterlilik belgesi almalarını teminen çalışmalar yapılmıştır.
- Nitelikli iş gücünün sanayiye kazandırılması amacıyla kurulan İl Milli Eğitim Mesleki Teknik Eğitim Müdürlüğü'ne bağlı Okul Sektör İşbirliği Komisyonunun 2017 yılı içinde organize ettiği 1 toplantıya katılım sağlanmış, 15 Haziran 2017 tarihinde gerçekleştirilen toplantıya ise ev sahipliği yapılarak iftar yemeği düzenlenmiştir.
- İkili Mesleki Eğitim Programları Yönergesi kapsamında; Odamız, Dikmen Mesleki ve Teknik Anadolu Lisesi, İkili Mesleki Eğitim Merkezi ve MAN Türkiye A.Ş işbirliği ile, Otomotiv, Elektrik - Elektronik ve Metal alanlarında eğitimler verilmektedir. 2017 yılı içinde Elektrik - Elektronik ve Metal alanlarında bir ara sınav bir de kalfalık sınavı yapılmıştır.
- Odamız ve Altındağ Kaymakamlığı arasında mesleki ve teknik eğitimde tüm paydaşlar arasında işbirliğini güçlendirmek amacıyla "Mesleki ve Teknik Eğitim Okul Yönetim Kurulu Çalışmalar İşbirliği Protokolü imzalanmıştır.

► Türkiye Odalar ve Borsalar Birliği ile Türkiye İş Kurumu (İŞKUR) arasında imzalanan "Mesleki Eğitim ve İstihdam Seferberliği" Protokolü kapsamında, işverenlere yönelik İŞKUR faaliyetleri hakkında bilgilendirme ve tanıtım toplantısı organize edilmiştir. İŞKUR temsilcisi tarafından Odamız ziyaret edilerek İplik, Örme ve Dokuma Sanayi, Konfeksiyon ve Deri Sanayi, Gıda, Un ve Unlu Mamuller Komitelerinin aylık toplantılarına iştirak edilmiş ve İŞKUR çalışmaları üyelerle paylaşılmıştır.

► "Çalışanların Mesleki Niteliklerinin Geliştirilmesi İşbirliği Protokolü" çerçevesinde Odamız ve İŞKUR arasında imzalanan belirli alanlarda çalışanların mesleki niteliklerinin artırılması için eğitimler verilmesi ve bu sayede Mesleki Yeterlilik Belgesi alabilmelerine yardımcı olmak amacıyla başlatılan çalışmalar sürdürülmüştür.

► Ankara Sanayi Odası Sürekli Eğitim Merkezi tarafından, 2017 yılında 2248 kişiye hijyen, metal teknolojisi, İş Sağlığı ve Güvenliği ve inşaat alanında mesleki eğitimler ile Mesleki Yeterlilik Kurumu tarafından düzenlenen sınavlara hazırlık eğitimleri verilmiştir.

F. Üyelere Yönelik Yapılan Çalışmalar

F.1. Üye İşlemleri

F.1.1. Üye Kayıtları ve Güncelleme İşlemleri

F.1.1.1. Kayıt ve Terkin

5174 sayılı Türkiye Odalar ve Borsalar Birliği ile Odalar ve Borsalar Kanunu Muamelat Yönetmeliği ve Kayıt Ücreti ile Yıllık Aidat ve Munzam Aidatın Tespiti ve Ödenmesi Hakkında Yönetmelik'in ilgili hükümleri çerçevesinde Odamıza 2017 yılı Ocak- Aralık ayları arasında, 501 firmanın kaydı yapılmıştır. Kaydını gerçekleştirdiğimiz 501 firmadan 146 adedi resen, 355 adedi başvuru üzerine kayıt edilmiştir. Terk, vefat ve benzeri sebeplerle sınaî faaliyeti kalmayan gayri faal firmaların durumları yakından takip edilmiş ve sanayicilik vasfını kaybeden 552 firmanın Odamızdaki kaydı, Meslek

Komitelerinin görüşleri alındıktan sonra Yönetim Kurulu kararları ile silinmiştir. Buna göre; Odamızın 2017 yılı başında 8161 olan üye sayısı, 552 adet terkin ve 501 adet yeni kayıt ile 8096 olmuştur.

Odamız üyesi firmaların sicil bilgilerinde yapılacak olan güncelleme işlemleri çerçevesinde, yıl içerisinde sanayici vasfını yitirdikleri, işyerinde yapılan inceleme ve Ticaret Sicil Gazetesi'nde terkin ilanı neticesinde tespit edilen firmalar, Ticaret Sicil Müdürlüğü'nün, sermayesini artırmayan ve diğer yasal yükümlülüklerini yerine getirmeyen ve benzeri sebeplerden dolayı Resen Terkin yaptığı ve ilan ettiği firmalar ile imalatı bırakma, gayri faal durumda olma gibi sanayici vasfını yitiren firmaların kayıtları hedeflendiği üzere silinmiştir. 11.12.2017 tarihi itibarıyla Gruplara Göre Kayıt ve Terkin Sayıları ile şirket tiplerine göre güncel üye oranları aşağıdaki tablo ve grafiklerde sunulmuştur.

MESLEK GRUPLARI		KAYIT	TERKİN	ÜYE SAYISI
1	Madencilik Sanayi	7	25	198
2	Medikal Sanayi	16	23	182
3	Muhtelif Gıda Sanayi	21	35	286
4	Un ve Unlu Mamüller Sanayi	5	21	285
5	İplik, Dokuma Ve Örmeye Sanayi	2	5	112
6	Konfeksiyon Ve Deri Sanayi	4	38	245
7	Orman Ürünleri Sanayi	8	6	98
8	Kağıt Ürünleri ve Baskı İşleri Sanayi	6	22	268
9	Petrol ve Kimya Sanayi	12	8	291
10	Kauçuk ve Kauçuk Ürünleri Sanayi	18	5	83
11	Plastik ve Plastik Ürünleri Sanayi	56	17	320
12	Cam ve Cam Ürünleri Sanayi	6	3	92
13	Yapı Elemanları İmalat Sanayi	22	21	312

14	Hadde ve Boru Sanayi	6	9	179
15	Döküm Sanayi	24	8	205
16	Demir ve Metal İşleri Sanayi	44	43	702
17	Alüminyum Doğrama ve İmalat Sanayi	9	18	252
18	Fabrikasyon Metal Ürünleri Sanayi	6	7	135
19	Madeni Eşya Sanayi	20	9	76
20	Elektronik Sanayi	15	17	202
21	Elektrik Sanayi	22	27	397
22	Ev ve Ofis Aletleri İle Dayanımlı Tüketim Malları Sanayi	6	8	120
23	Isıtma ve İklimlendirme Cihazları Sanayi	7	8	121
24	Genel Amaçlı Makina ve Yedek Parça Sanayi	13	17	332
25	Motorlu Kara Taşıtları Tarım Aletleri ve Yedek Parça Sanayi	23	23	469
26	Sanayi ve İnşaat Makinaları Sanayi	12	14	363
27	Asansör Sanayi	8	4	120
28	Mobilya Sanayi	12	35	185
29	Diğer İmalatlar ve Bilgisayar Yazılımları Sanayi	5	16	105
30	İnşaat ve Tesisat Mühendisleri	25	32	545
31	Alt Yapı Mühendisleri Sanayi	46	12	231
32	Taşocaklığı Sanayi	7	12	110
33	Muhtelif Gıda Sanayi - Hazır Yemek	2	-	77
34	Mobilya Sanayi - Büro/Ofis Mobilya	3		206
35	Bilgisayar Yazılımları Sanayi	8	3	177
TOPLAM		501	552	8.096

Şirket tiplerine göre üye sayılarımızın dağılım grafiği aşağıda verilmiştir;

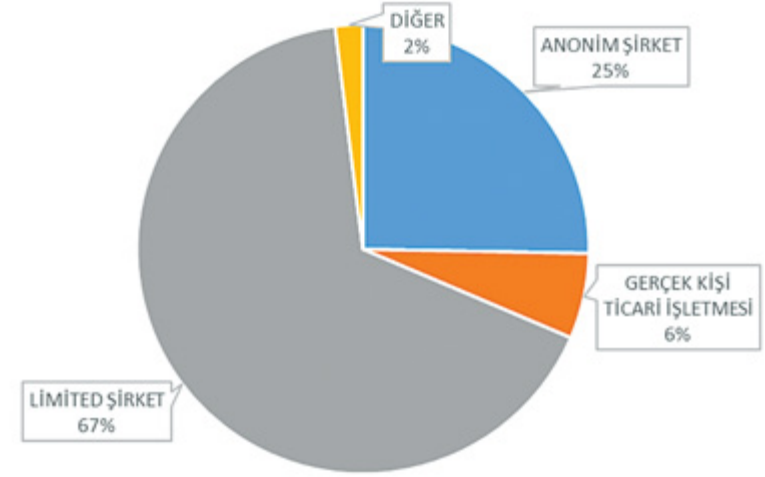
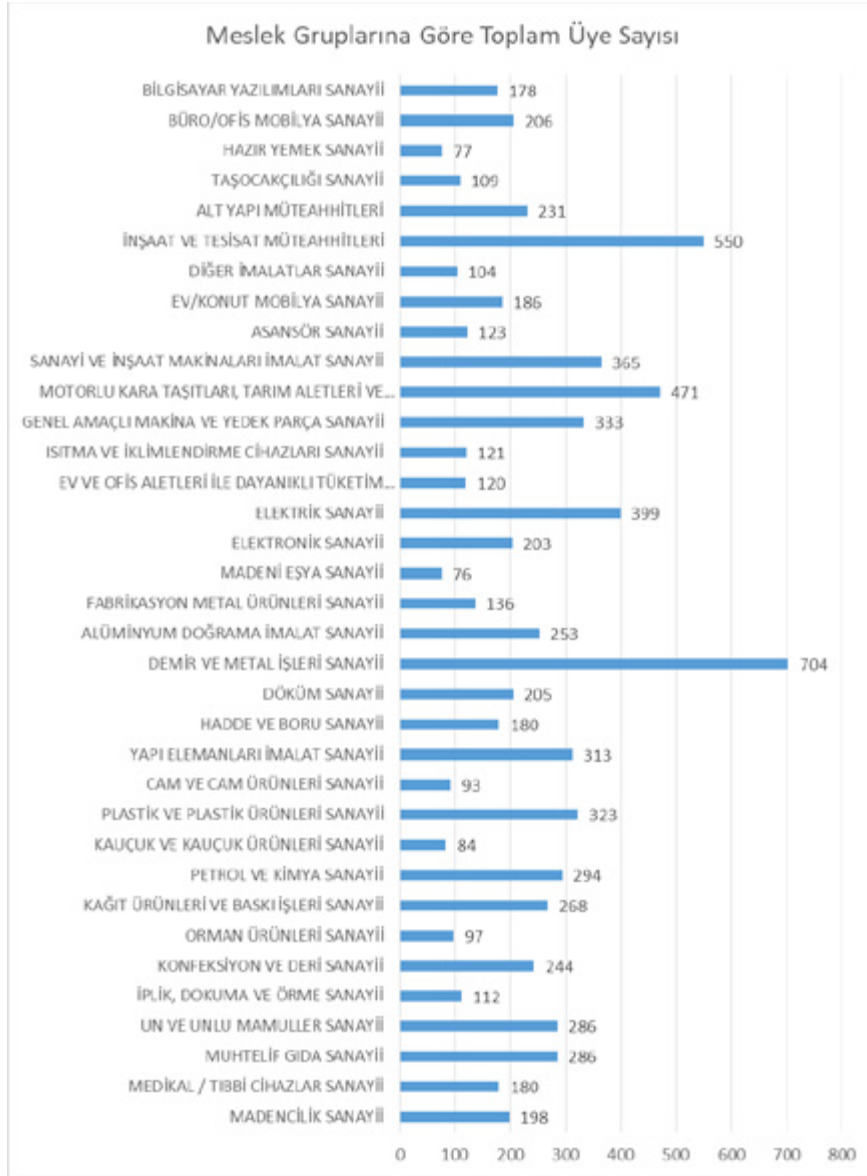

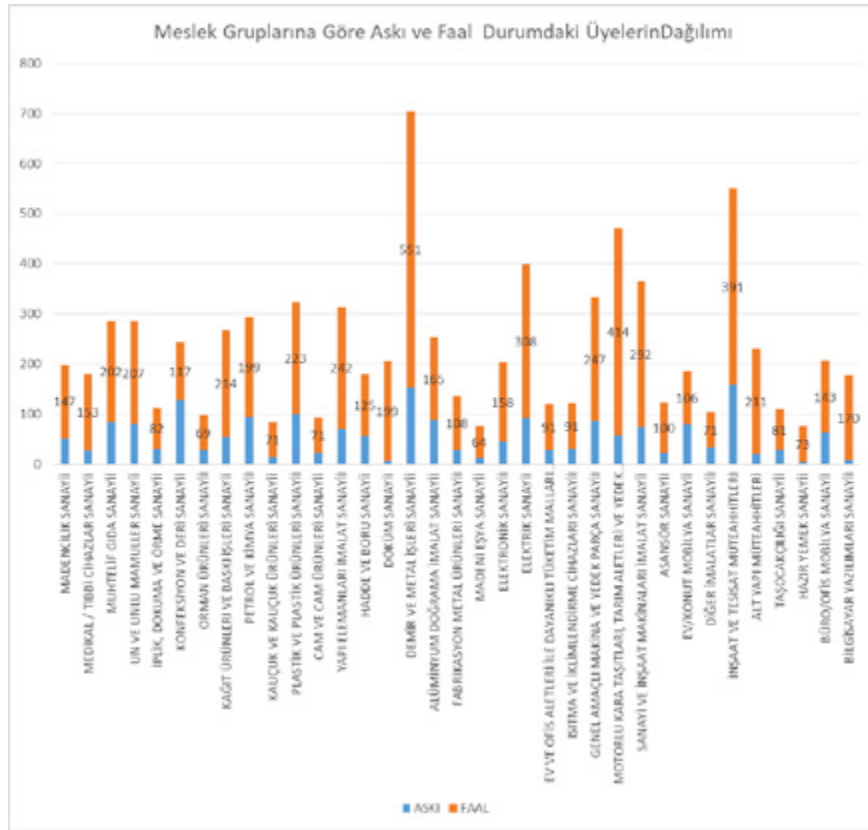

F.1.1.2. Belge Düzenleme ve Tasdik

Talep üzerine, üyelerimiz ve çalışanlarıyla ilgili olarak durumlarını tevsik eden ve aşağıda sayılan belgeler, Odamız sicil kayıtlarına göre Sicil Müdürlüğü'nce tanzim ve tasdik edilerek üyelere verilmiştir.

“Sicil Kayıt Sureti, Yabancı Dillerdeki Sicil Kayıt ve Faaliyet Belgesi, İştigal Belgesi, İhale Durum Belgesi, Ortaklık Teyit Belgesi, Sicil Bilgileri İle İlgili Tasdikler, Vize Talep Belgesi, Uсталık, Kalfalık, Çıraklık Belgesi Onayı, Bağ-

Kur, Yönetim Kurulu Üyeleri ile Meclis Üyeleri'nin silah taşıma ruhsatı ve 4734 sayılı Devlet İhale Kanunu'na göre ihalelere katılmaktan yasaklı olup olmadıklarını gösteren belgeler, Oda kimlik, Oda üyelik levhası, fatura ve işyerlerine asılmak üzere Odamız üyesi olduklarını gösteren üye kartları.” gibi belgeler Odamızca verilmektedir.

Ayrıca; işadamlarına ve meslek kuruluşu üst düzey yöneticilerine vize konusunda elçilikler tarafından kolaylıkların sağlanması amacıyla, Elçiliklere ithafen yazılmış Referans ve Takdim yazıları Üyelerimize verilmektedir.

2017 yılında verilen Belgeler ve sayıları ise aşağıdaki tabloda belirtilmiştir.

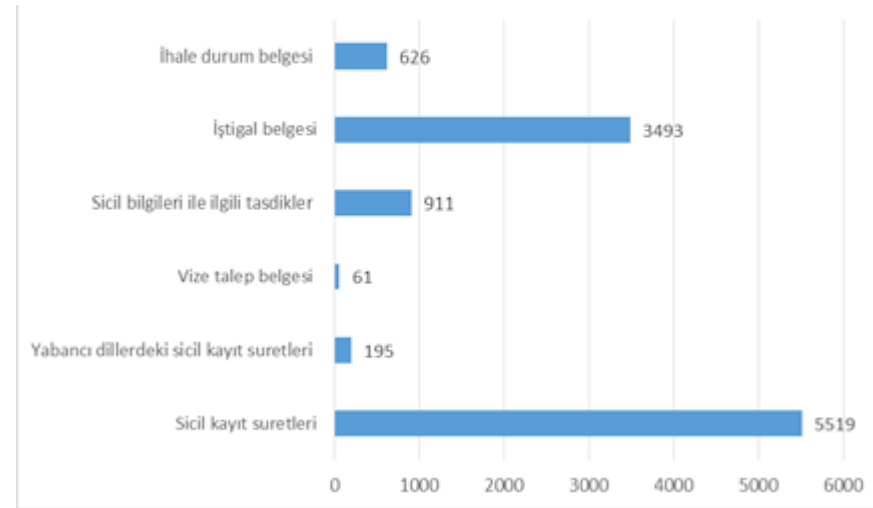



Bu Belgelerin ofislere dağılımı şu şekildedir:

NO	BELGE VE HİZMET ADI	ATO	OSTİM	1. OSB	KAZAN	SANAYİ HAVZASI	MERKEZ	TOPLAM
1	Sicil kayıt suretleri	1130	1725	1168	99	81	1316	5519
2	Yabancı dillerdeki sicil kayıt suretleri	59	19	26	1	2	88	195
3	Vize talep belgesi		11			2	48	61
4	Sicil bilgileri ile ilgili tasdikler	12	80	4	3	5	807	911
5	İştilal belgesi	744	929	859	88	77	796	3493
6	İhale durum belgesi	388	82	53	2	9	92	626
	BELGE VE HİZMET TOPLAMI	2333	2846	2110	193	176	3147	10805

F.1.1.3. Güncelleme İşlemleri

F.1.1.3.1. Üye Unvan ve İletişim Bilgileri Güncellemeleri

Aynı Kanunu'nun 10. maddesi çerçevesinde öngörülen ve üyelerimizin durum değişikliklerine ilişkin güncelleme işlemlerinin yapılması işlemlerine devam edilmiştir. Bu kapsamda stajyerlerimizin de yardımıyla 1000'den fazla firma aranarak, 1000'i aşkın firmanın bilgisi de Ticaret Sicil Gazetesi'ne bakılarak adres, telefon, taşınmalar dolayısıyla değişen ticaret sicil numaraları ile telefon numaraları, e-posta ve web adresleri güncellenmiştir. Tüm üyeler için de vergi dairesinin "açık/kapalı" olma durumu firma bilgileri düzenlenerek güncellenmiştir.

Ayrıca ulaşılamadığı için "askı" durumuna alınan firmalar için ek bir çalışma yürütülerek internet sayfalarından telefon ve e-posta adresleri güncellemesi yapılmıştır. Yapılan güncellemeler neticesinde 2016 yılına göre hem e-posta yoluyla ulaşılabilen üye sayısında hem de Odamızın sağladığı Online Hizmetlerden faydalanan üye sayımızda artış olmuştur.

Bunların yanında başvuru üzerine ya da resen öğrenilen unvan, vergi dairesi, vergi numarası, nakil nedeniyle ticaret sicil numarası değişiklikleri gibi güncellemeler Türkiye Odalar ve Borsalar Birliği Ortak Veri Tabanına işlenerek; Odamız üyelerinin değişen sicil bilgilerinin girilmesi ve güncellemelerin yapılması sürdürülmüştür.

Kurum içi hizmet anlamında üyelere yapılan anketlerin geri dönüşleri, verilen hizmetler ve projelerden yararlanılarak üye bilgi güncellemesi yapılmaya devam edilmiştir.

F.1.1.3.2. Üye Durum Güncelleme İşlemleri

İlgili mevzuat çerçevesinde aidatlarını ödemeyen 5464 üyemizin kayıtları askıya alınmış olup, askı nedeni ortadan kalkan üyelerimizin askıdan indirilme işlemleri devam etmektedir.

F.1.1.3.3. Üye Meslek Grubu ve Faaliyet Değişiklikleri Güncellemeleri

Odalar ve Borsalar Organ Seçimleri Hakkında Yönetmeliğin Vergi Mükellefiyetinin Takibi başlıklı 8inci maddesinin birinci fıkrasında Türkiye Odalar ve Borsalar Birliğinden gelen yazılara istinaden, 132 üyemizin faaliyet kodları ile 224 üyemizin meslek grupları güncellenmiştir.

F.1.1.3.4. İnternet Sayfamızdaki Üye Bilgi Güncellemeleri ve Online Hizmetler

Odamızca Üyelerimizin borçlarını Odamız web sayfasındaki "Online Hizmetler" bölümünden görebilmeleri ve firmalarının veri tabanımızdaki bilgilerine ulaşmaları sağlanmış olup, firmalarının bilgilerindeki değişiklikler işlenmiştir. Online hizmetlerden faydalanarak 59 firma toplamda 75 adet Oda sicil kayıt sureti ve faaliyet belgesi bazında belge almıştır.

F.1.1.3.5. Meslek Gruplarının Ayrılması ve Organların Yeniden Oluşturulması

Odamız faal üye sayısının 5000'in üzerine çıkması sebebiyle organ üyeliklerinde değişikliğe gidilmiş ve Meslek grubu sayısı ve buna ilişkin organ üye sayıları artmıştır. Üye sayısı 5001-10000 arasında olan odalarda; 100-200 üyeli meslek gruplarında beş kişiden oluşan meslek komite asgari sayısı, talebimiz üzerine Odalar Birliği'nin onayıyla mevzuatın öngördüğü bir usul ile 100 iken 67 üyeye düşürülmüştür.

Bunun yanı sıra, sanayicilik vasfına haiz firmaların Odamıza üye kayıtlarını gerçekleştirmek için yapmış olduğumuz çalışmalar neticesinde; Üye sayımızda meydana gelen değişiklik ve Mesleklerin Gruplandırılması Hakkında Yönetmeliğin 7. maddesi çerçevesinde;

- Gıda ürünleri imalatı ile uğraşan üyelerimizin bulunduğu 3.Grup'tan hazır yemek işi ile uğraşan üyelerimiz için ayrı bir Grup oluşturulması ve bu grubun 33 nolu Meslek Komitesi olarak,
- Mobilya imalatı ile uğraşan üyelerimizin bulunduğu 28.Grup'tan işyeri-büro mobilya imalatı ile uğraşan üyelerimiz için ayrı bir Grup oluşturulması ve bu grubun 34 nolu Meslek Komitesi olarak,
- Bilgisayar yazılımları imalatı ile uğraşan üyelerimizin bulunduğu 29.Grup'tan bilgisayar yazılımları işi ile uğraşan üyelerimiz için ayrı bir Grup oluşturulması ve bu grubun 35 nolu Meslek Komitesi olarak,

adlandırılması Yönetim Kurulumuzca uygun görülmüş, Oda Meclisimize arz edilmiş ve uygun bulunan grup ayrılımlarına ilişkin talebimiz TOBB tarafından da onaylanmıştır.

Bu kapsamda, Odamız bünyesinde 32 olan Meslek Grubu adedi 35 olarak güncellenmiştir.

F.1.2. Teknik Faaliyetler Kapsamında Düzenlenen Belgeler ve Verilen Hizmetler

- Ankara ve çevresindeki savunma sanayi altyapısını oluşturan, savunma sanayi konusunda çalışan ve çalışabilecek kapasitedeki firmalar tespit edilmiş olup; bu firmalara Odamıza gönderilen ve savunma sanayini ilgilendiren bilgiler iletilmiştir.
- “Kapasite Raporu Kriterleri” hakkında yapılan yeni düzenlemeler çerçevesinde üyelerimizin üretimlerini gerçekleştirmeleri için gerekli makine ve teçhizat, hammadde girdi miktarları ile ilgili olarak üyelerimiz bilgilendirilmiştir.
- Dahilde İşleme İzin Belgeleri kapsamında üyelerimiz gümrük işlemlerini teşvik imkanlarından faydalanarak gerçekleştirmektedir. 01 Ocak ve 21 Kasım 2017 tarihleri tarihi itibarıyla 104 adet Ekspertiz Raporu düzenlenmiştir.
- Odamızca; üyelerimiz adına, kamu kurum ve kuruluşları, ihale mercileri, teşvik açma-kapama, ithalat-ihracat ve benzeri diğer iş ve işlemlerde kullanılmak üzere düzenlenen ve firmaların bilanço durumu, üretim ve tüketim miktarlarını gösteren “Kapasite Raporu”; 01 Ocak ve 21 Kasım 2017 tarihleri arasında 1525 adet düzenlenmiştir.
- Çevre ve Şehircilik Bakanlığı'nca yayımlanan birim fiyat listelerinde yer almayan makine, teçhizat ve malzemelerle ilgili olarak üyelerimizce düzenlenen 35 adet “Fatura” incelenerek Yönetim Kurulu Yetkili Üyelerinin onayları alındıktan sonra tasdik işlemleri yapılmıştır.
- Kamu kuruluşlarının ihale yoluyla imal ettirilerek satın alınacak her türlü makine, cihaz, malzemeler için talep edilen muhammen bedellerle ilgili 25 adet fiyat listesi tespit edilerek talep sahibi kuruluşlara bildirilmiştir.
- Avrupa Birliği Konsey Tüzüğü'ne göre, IPA (Katılım Öncesi Yardım Aracı) programları ile ilgili sözleşme kapsamında iç piyasadan tedarik edilen tüm mal ve malzemelerin, tercihsiz menşei kurallarına göre Türk menşeli olduğunu veya Türk menşei kazanmış olduğunu belirlemek üzere 82 adet “Türk Malı Belgesi” düzenlenmiştir.



- Üyelerimize ait arsa-bina, makine-teçhizat ve ekipmanlar mahallinde incelenmek suretiyle, demirbaş ve fatura kayıtlarına göre, 18 adet “Cari Değer Ekspertiz Raporu” ve “Makine Parkı Listesi” düzenlenmiştir.
- Kamu kuruluşlarına taahhütte bulunan üyelerimizin, taahhüt süresi içinde üretimin durmasına sebep olan makine, cihaz, alet vb. arızaları için mahallinde yapılan inceleme neticesinde 3 adet Mücbir Sebep Belgesi verilmiştir.
- Üyelerimize ait iş makinelerinin belge ve dokümanları incelenerek, tescil işlemleri yapılmış ve bu iş makineleri ile ilgili Türk Silahlı Kuvvetlerince verilen “Sefer Görev Emirleri” ilgili firmalara tebliğ edilmeye devam edilmiştir.
- Kamu ihalelerinde üyelerimizin üretimleri ile ilgili olarak talep edilen 203 adet “İmalat Yeterlilik Belgesi” ve 694 adet “Yerli Malı Belgesi” düzenlenmiştir.
- Odamızca düzenlenen kapasite raporlarıyla ilgili olarak; kamu kurum ve kuruluşlarınca, üretim ve tüketim miktarlarının açıklığa kavuşturulması ve yorumlanması için talep edilen 15 adet “İştigal Belgesi” hazırlanmıştır.
- Üyelerimizin kamu kurumlarından sondaj izin belgesi alabilmeleri için gerekli olan ve işyerlerindeki üretim, temizlik, bahçe sulama işlerinde tüketebilecekleri su miktarlarını gösteren 5 adet “Su İhtiyaç Belgesi” düzenlenmiştir.
- Üyemiz ve üyemiz olmayan firmalarca yurtdışından ithal edilen kullanılmış makinalar ile ilgili olarak Gümrük İdareleri tarafından talep edilen yazılara istinaden, eksperlerimiz tarafından değerlendirme yapılarak 58 adet “Ekspertiz Raporu” düzenlenmiştir.
- Kullanılmış makinalara ilişkin Tebliğ kapsamında, Ekonomi Bakanlığı İthalat Genel Müdürlüğü tarafından bahse konu ürünlerin ilimizdeki üretimlerine ilişkin olarak Odamızdan talep edilen 30 adet makina ve cihaz ile ilgili bilgi elektronik ortamda incelemeleri yapılarak anılan Kuruma bildirilmiştir.

F.1.3. İhracat ve Yatırım Teşvik İşlemleri

F.1.3.1.İhracat İşlemleri

Avrupa Birliği, İkili Serbest Ticaret Anlaşmaları, EFTA ve Genel Preferanslar Sistemi dahilindeki ülkelere üyelerimiz tarafından gerçekleştirilen ihracatlar ile ilgili olarak; 21 Kasım 2017 tarihi itibarıyla; Odamız Merkez Hizmet Binasında 2.401 adet, OSTİM-İvedik Temsilciliği'nde 1.546 adet, ASO Kayıt Ofisi Temsilciliği'nde 1.235 adet, ASO 1. Organize Sanayi Bölgesi Temsilciliği'nde 4.915 adet, Kazan'da bulunan Ankara Lojistik Üssü Temsilciliği'nde 4.425 adet ve Ankara Sanayi Havzası ASO Temsilciliği'nde 127 adet adet ATR, EUR.1, Form A, Menşe Şahadetnamesi, vb. ihracat belgeleri ile birlikte Odamız Merkez Hizmet Binasında 846 adet, Odamız OSTİM-İvedik Temsilciliği'nde 297 adet, ASO Kayıt Ofisi Temsilciliği'nde 210 adet, ASO 1. Organize Sanayi Bölgesi Temsilciliği'nde 1.408 adet, Ankara Lojistik Üssü Temsilciliği'nde 222 adet ve Ankara Sanayi Havzası Ofisinde 111 adet ihracat faturası onayı gerçekleştirilmiştir.

F.1.3.2. Yatırım Teşvik İşlemleri

Odamız Yönetim Kurulu Başkan Yardımcısı Sn. Mehmet DOĞANLAR, Yönetim Kurulu Sayman Üyesi Sn. Seyit ARDIÇ ile Yönetim Kurulu Üyeleri Sn. Bülent BAYRAM ve Sn. Mevlüt AÇIKGÖZ'den oluşan “Yatırım Teşvik Belgesi Değerlendirme İhtisas Komisyonu” 2017 yılında bir kez Komisyon Toplantısı gerçekleştirmiştir.

Söz konusu Komisyonun kararları çerçevesinde, yatırımcının tercihine bağlı olarak, Ankara ili sınırları içindeki büyük ölçekli yatırımlar, bölgesel uygulamalar kapsamındaki yatırımlar, Ar-Ge yatırımları, çevre yatırımları ve yabancı sermayeli şirketlerce yapılacak yatırımlar hariç olmak üzere, asgari sabit yatırım tutarı 10 milyon TL'yi aşmayan imalat sanayi yatırımlarına ilişkin Odamıza yapılan 1 adet 3.649,546 TL tutarındaki yatırım teşvik belgesi başvurusu sonuçlandırılmıştır.

3 adet yurtiçinden ve yurtdışından temin edilecek makine ve teçhizat listesi değişikliği, 1 adet yatırım yeri değişikliği, 1 adet makine ve teçhizat devir işlemi, 1 adet yatırım teşvik belgesi tamamlama vizesi işlemi, 2 adet yatırım teşvik belgesi revize işlemi, 21 adet yatırım teşvik belgesi süre uzatımı işlemi gerçekleştirilmiştir.

F.1.3.3. Diğer İşlemler

İthal edilen cihazlarda oluşan arızalar nedeniyle, söz konusu cihazların tamiri amacıyla yurtdışına gönderilmesini teminen ve yine ithal edilen ve sözleşme hükümlerine uygun gelmeyen malzemelerin mahrecine iade edilmesini teminen 58 adet ekspertiz raporu düzenlenmiştir.

Yurtdışında yerleşik firma ve şahıslara temsilcilik veya acentelik verecek firmaların hazırladıkları 56 adet sözleşmenin onayı gerçekleştirilmiştir.

Milletlerarası ticari ve kültürel faaliyetlerin artırılması için sisteme dahil ülkeler arasında eşyaların geçici olarak vergiden muaf ithal edilmesini temin ederek, akit tarafların gümrük sistemlerinde yeknesaklığın sağlanması amacıyla düzenlenen 45 adet ata karnesinin onayı yapılmıştır.

4982 sayılı “Bilgi Edinme Hakkı Kanunu” gereğince; Odamızda oluşturulan “Bilgi Edinme Birimi”ne 10 adet başvuru yapılmış ve sonuçlandırılmıştır.

Üyelerimizin faaliyetleri ile ilgili olarak Resmi Gazete’de yayımlanan mevzuat ile ilgili kamu kurum ve kuruluşlarından gelen uyarı yazıları hakkında üyelerimiz elektronik posta, Odamız web sayfası, faks ve Odamız Bülteni yoluyla bilgilendirilmiştir.

Belge Hizmetleri Müdürlüğü Tarafından Verilen Belgeler	
BELGE ADI	ADET
Kapasiteye Göre Düzenlenen İştigal Belgesi	15
Kapasite Raporu Suret Tasdiki	863
Fiili Sarfiyat Belgesi	58
İmalat Yeterlilik Belgesi	203
Yerli İmalat Durum Belgesi	8
İmalatçı Belgesi	28
Mücbir Sebep Belgesi	
- Tabii Afetler İçin Mücbir Sebep Belgesi	0
- Makine, Cihaz, Alet Arızaları İçin Mücbir Sebep Belgesi	3
Patent Kullanım Belgesi	1
Kobi Kredi Onay Belgesi	0
İş Makinası Tescil Belgesi(Odaca alınan)	119
İş Makinası Tescil Belgesi(Belge Ücreti)	137
Arazi, Bina, Fabrika, Tesisat ve Makine Cari Değer Tespiti	18
Makine Parkı Tespiti	0
Yerli Malı Belgesi	694
Fatura Tasdiki	
- Fatura Bedeli (Üyemiz Olan)(Fatura Bedelinin %0,5)	28
- Fatura Tasdiki (Üyemiz Olmayanlardan İki katı)	7
Kapasite Raporu	
- Çalışan Sayısı 10 ve Altı Olan İşyerleri İçin	436
- Çalışan Sayısı 11 ve Üzeri Olan İşyerleri İçin	1089
Gümrük Ekspertizi (Faturadaki Her Makine İçin)	
- Üyemiz Olanlardan	2
- Üyemiz Olmayanlardan	3
Yerel Muhteva Oranları Ekspertiz Raporu	0
Fire Oranları Belgesi	2



Yatırım Teşvik Belgesi Başvuru Harcı	1
Yurt Dışı Temsilcilik ve Acentalık Sözleşmelerinin Tasdik Harcı	56
Mahrece İade - Hariçte İşleme Ekspertiz Raporu	0
- Üyemiz Olanlardan	0
- Makine Arızaları İçin	55
- Ara Mali Arızaları İçin	0
- Üyemiz Olmayanlardan	3
Ata Karnesi Tasdik Harcı	45
İmza Tasdik Harcı	0
- Barkodlu A.TR Onayı İçin	4721
- Form A Onayı İçin	513
- EUR.1 ve EUROMED Onayı İçin	1540
- Menşe Şahadetnamesi Onayı İçin	7869
- Diğer Dolaşım Belgeleri Onayı İçin	6
- İhracat Faturası Tasdiki İçin	3094
Matbu evrak bedeli	0
- Barkodlu A.TR Satışı İçin	5704
- Barkodlu Onaylı A.TR Satışı İçin	6402
- Form A satışı için	685
- EUR.1 ve EUROMED satışı için	2379
- Menşe Şahadetnamesi satışı için	9423
- Diğer dolaşım belgelerinin satışı için	3
- ATA karnesi satışı için	45
ORTAK BELGE VE HİZMETLER	0
Diğer her türlü belge (Basılı veya elektronik ortamda)	799
Yabancı dilde diğer her türlü belge	2
Diğer ekspertiz raporları	104

F.1.4. Vize İşlemleri

Odamıza kayıtlı sanayicilerimizin yurtdışına yaptıkları iş seyahatleri için gerekli vize işlemleri, Ankara'daki Almanya, İtalya ve Macaristan Büyükelçilikleri ile Odamız arasında yapılan anlaşma gereğince yerine getirilmektedir.

Vize uygulaması yapan diğer ülkelerde ise, üyelerimiz adına belge tanzim edilerek vize başvurularının sonuçlandırılmasına Odamızca yardımcı olmaktadır.

Bu kapsamda, Odamız üyesi sanayicilerin özellikle Büyükelçilikler nezdinde yaşadıkları sıkıntılarda, sorunların çözülmesi ve sonuçlandırılması hususunda gereken gayret ve çaba sarf edilmiş ve münferiden karşılaşılan sorunlar, Odamız tarafından yapılan yazışmalar ve birebir görüşmeler neticesinde çözümlenmiştir.

Türkiye Cumhuriyeti Hükümeti ile İtalya Cumhuriyeti Hükümeti Arasında Umuma Mahsus Pasaport Hamillerinin Vize İşlemlerinin Kolaylaştırılmasına Dair Mutabakat Muhtırası” çerçevesinde, Odamız aracılığı ile Türkiye Odalar ve Borsalar Birliği tarafından hazırlanan “Takdim Mektubu” verilerek, 2017 yılında 3 üye firmamız için çok girişli ve uzun süreli Schengen Vizesi almaları sağlanmıştır.

F.1.5. Disiplin Kurulu Çalışmaları

2.3.2005 tarih ve 25743 sayılı Resmi Gazete ile yürürlüğe giren, Amacı; oda ve borsa üyelerinden meslek onuruna veya meslek düzen ve geleneklerine uymayan eylem ve davranışlarda bulunanlarla, müşterisine karşı mesleki görevini yapmayan veya görevinin gerektirdiği dürüstlüğe uygun şekilde davranmayanlara, mevzuatın kendilerine yüklediği görev ve sorumlulukları yerine getirmeyenlere ve yetkili organlarca alınan kararlara riayet etmeyenlere verilecek disiplin ve para cezalarına ilişkin esasları düzenlemek, oda ve borsa disiplin kurulları ile Yüksek Disiplin Kurulunun oluşumunu ve çalışma usul ve esaslarını belirlemek olan Disiplin Kurulumuz Odamızın 10.05.2013 tarihinde gerçekleştirilen Organ Seçimleri neticesinde Sn. Fehmi SIRIŞ Başkan olarak, Sn. Nuri TÜFEKÇİOĞLU, Sn. Orhan AYDIN, Sn. Hasan

Basri BOZKURT, Sn. Mithat ERTUĞ, Sn. Mehmet Eli ÖZBOZKURT Disiplin Kurulu Üyeleri olarak seçilmişlerdir.

2017 yılında ise Odamız Disiplin Kuruluna, Üyelerimiz ile ilgili sevk edilen herhangi bir konu olmadığından toplantılar gerçekleştirilmemiştir.

F.1.6. Seçim

Mayıs 2013 seçimlerinden itibaren Oda Meclisi Başkanlığını yürüten Sn. Şerafettin CECELİ'nin 18 Ağustos 2017 tarihinde bu görevinden istifa etmesi nedeniyle, 23 Ağustos 2017 tarihinde yapılan Oda Meclisi toplantısında gizli oy, açık tasnif yöntemi ile yapılan seçim neticesinde Oda Meclisi Başkanlığı'na Sn. Bora AYNAGÖZ seçilmiştir, Sn. Bora AYNAGÖZ'den boşalan Meclis Başkan Yardımcılığı görevine ise yine gizli oy, açık tasnif yöntemi ile yapılan seçim ile Sn. Recep KÖKSAL seçilmiştir. Ancak Sn. Recep KÖKSAL'ın devam durumu nedeniyle Meclis üyeliği görevi sona ermesinden dolayı 27.12.2017 tarihli Oda Meclisi toplantısında Meclis Başkan Yardımcılığı seçimi gündeme alınmıştır.



Oda Meclis Başkanlık Divanı Seçimi 18 Ağustos 2017

05 Ekim 2017 tarihinde yapılması planlanan Oda Organ Seçimleri için süreç şu şekilde gerçekleşmiştir;

5174 sayılı Türkiye Odalar ve Borsalar Birliği ile Odalar ve Borsalar Kanunu'nun Organ Seçimleri Yönetmeliği'nde belirtildiği üzere Seçme ve Seçilme Listesi Odamız asma katında ilan edilmiştir.

Askı süreci sonrasında üyelerin listedeki bilgilerine ya da listede bulunup bulunmamlarına yönelik itirazlarına cevap verilmiştir.

Daha sonra İlçe Seçim Kurulu tarafından incelenip değerlendirilen ve tarafımıza bildirilen kararlar doğrultusunda Seçme / Seçilme Listemiz son halini almıştır. Bu kapsamda 35 meslek grubu ve 4279 seçme / seçilme vasfına haiz firma ile ertelenmiş olan seçim için süreç başlamıştır.

05 Ekim 2017 tarihinde yapılması planlanan Oda Organ Seçimleri tüm Oda ve Borsalar için 24/09/2017 tarih ve 30190 sayılı Resmi Gazete'de yayınlanan 21/09/2017 tarih ve 2017/10828 sayılı Bakanlar Kurulu kararı ile 2018 yılının Nisan ayında gerçekleşecektir.

F.1.7. Oda Sicil Müdürlüğü Mevzuat ve Tarife Değişiklikleri

F.1.7.1. Oda, Borsa ve Birlik Organları Seçimlerine Katılma Nitelikleri

5174 sayılı Kanununun 83 maddesinin birinci fıkrasında yer alan "Oda ve Borsaya kayıtlı olan" ibaresinin " Seçim tarihi itibarıyla en az iki yıldır Oda ve Borsaya kayıtlı" şeklinde değiştirilmesi 25/08/2017 tarihli 30165 sayılı Resmi Gazete'de yayınlanan 694 sayılı KHK ile Bakanlar Kurulu'nca kararlaştırılmış olup, Oda ve Borsa seçimlerinde seçmen olabilmek için seçim tarihinden geriye doğru en az iki sene boyunca Oda-Borsa üyesi olma zorunluluğu getirilmiştir.

F.1.7.2. Kayıt Ücreti

Resmi Gazete'de yayınlanan Kayıt Ücreti ile Yıllık Aidat ve Munzam Aidatın Tespiti ve Ödenmesi Hakkında Yönetmelikteki değişim ile 2017 yılı itibarıyla kurulmuş olan firmaların kayıt ücretleri sermayeden bağımsız olarak 178.00 TL olarak güncellenmiştir.

F.1.8.Arşiv

Oda Muamelat Yönetmeliği'nin 72. maddesi uyarınca evrakların en iyi şekilde muhafaza edilmesi adına "Arşiv Düzenleme" çalışması Odamız Sicil Müdürlüğü personelinin de desteğiyle başlatılmıştır. Dosya numaralandırma sisteminin değiştirilmesi ile çalışma sonunda evrak ve dosyalara erişim kolaylığı sağlanması hedeflenmektedir.

F.2. Üye Beklentilerinin Tespit Edilmesi

F.2.1. Üye Memnuniyeti Anketi Yapılması

Üye Memnuniyet Anketi, 06 Kasım 2017 tarihinde online olarak uygulanarak sonuçları Yönetim Kurulu ile paylaşılmıştır.

F.2.2. Üye Eğilim Anketinin Düzenlenmesi

Odamız, üyelerinin mevcut durumlarını tespit etmek, Türkiye'nin genel ekonomik yapısı içinde yaşadıkları sıkıntı ve darboğazları ortaya koymak, beklentilerini belirleyebilmek amacıyla üç ayda bir "ASO Üyeleri Eğilim Anket"leri düzenlemektedir.

Bu kapsamda, 2003 yılından beri her 3 ayda bir periyodik olarak düzenlenerek, üretim kapasiteleri, ihracat, finansal darboğazlar, istihdam ve üyelerimizin genel görüşlerinin alındığı "ASO Üyeleri Eğilim Anketi", 2017 yılında da online sistem ile düzenlenmeye devam edilmiştir. Anketin sonuçları Yönetim Kuruluna sunulmuş olup, Yönetim Kurulu Başkanımızın çeşitli konuşmalarında anket sonuçlarına yer verilmiştir.

G. Meslek Komiteleri Çalışmaları

G.1. Oda Meclisi ve Meslek Komiteleri Toplantıları

2017 yılında da Oda Meclisi ve Meslek Komitesi Üyelerimiz toplantılara katılımda hassasiyet göstermiş, sektörlerinin sorunlarını, görüş ve önerilerini dile getirerek, bu sorunların çözümü konusunda gerek Yönetim Kurulu vasıtasıyla gerekse Komite üyelerinin çabası ile sektörlerini başarıyla temsil etmişlerdir.

G.1.1. Oda Meclisi Toplantıları

Odamız Hizmet Binasında, 2017 yılında ülkemizde ve dünyadaki ekonomik ve siyasi gelişmeler, bu gelişmeler çerçevesinde oluşan gündem, bunların üyelerimize ve Odamıza yansımalarının Oda Meclisi Toplantılarımızda en üst düzeyde değerlendirilmesi ve üyelerimizin sağlıklı bir biçimde doğrudan bilgilendirilmesi, sorunlarının ve görüşlerinin bizzat ifade edilebilmesi amaçlarıyla kanuni ve mutad Oda Meclisi Toplantıları gerçekleştirilmiştir.

2017 yılının Ekim ayı Oda Meclisi Toplantısına Çalışma ve Sosyal Güvenlik Bakanı Sn. Jülide SARIEROĞLU iştirak etmiştir.



Ekim ayı Oda Meclisi Toplantısı 25 Ekim 2017



Çalışma ve Sosyal Güvenlik Bakanı Sn. Jülide SARIEROĞLU



Ekim ayı Oda Meclisi Toplantısı 25 Ekim 2017

2017 yılının Kasım ayı Oda Meclisi Toplantısına Kalkınma Bakanı Sn. Lütfi ELVAN iştirak etmiştir.



Kalkınma Bakanı Sn. Lütfi ELVAN



Kasım ayı Oda Meclisi Toplantısı 29 Kasım 2017



Kasım ayı Oda Meclisi Toplantısı 29 Kasım 2017

G.1.2. Meslek Komiteleri Toplantıları

1 Ocak 2017 tarihinden itibaren Odamızın 32 Meslek Komitesinde düzenlenen toplam 352 toplantıda 680 karar alınmıştır. Bu kararlar Yönetim Kuruluna sunulmuş ve Komitelerimizin söz konusu görüş, talep ve önerileri çerçevesinde ilgili Bakanlıklar, kurum ve kuruluşlarla temasa geçilerek gerekli toplantılar, görüşmeler ve yazışmalar gerçekleştirilmiş olup, bu konulardaki gelişmeler Odamızca takip edilerek sonuçları hakkında üyelerimiz bilgilendirilmiştir. Bu bilgilendirmelerden sonra ayrıntısı “A.2. Üye Ziyaretlerinin Yapılması” bölümünde verilen üye ziyaretleri gerçekleştirilerek, üye talepleri karşılanmaya çalışılmıştır. Bu konulardaki girişim ve yazışmalarımız faaliyet raporumuzun “A.7. Meslek Komitelerinden Gelen Teklifler Doğrultusunda Resmi Kurum ve Kuruluşlar Nezdindeki Girişimler” bölümünde ayrıntılı olarak açıklanmıştır.



G.2. Meslek Komiteleri Ortak Toplantıları

Odamız 2017 yılının ilk Meslek Komiteleri Ortak Toplantısı, 05 – 07 Mayıs 2017 tarihlerinde Eskişehir’de Tasigo Hotel’de Meslek Komitesi Üyelerimizin katılımıyla gerçekleştirilmiştir.

Odamız Yönetim Kurulu Başkanı Sn. Nurettin ÖZDEBİR, Eskişehir Ticaret Borsası Yönetim Kurulu Başkanı Sn. Ömer ZEYDAN ve Eskişehir Ticaret Odası Yönetim Kurulu Başkanı Sn. Metin GÜLER’in açılış konuşmaları ile başlayan söz konusu toplantı üç oturumda tamamlanmıştır. Meslek Komiteleri Ortak Toplantısının birinci oturumunda Ekonomist Sn. Mahfi EĞİLMEZ ve Sn. Servet YILDIRIM “Küresel Gelişmeler Işığında Türkiye Ekonomisi” başlığı altında değerli bilgiler aktarmıştır. Öğle yemeği sonrasında devam eden ikinci oturum ise Bilim, Sanayi ve Teknoloji Bakanlığı, Girişimci Bilgi Sistemi Koordinatörü Sn. Dr. Mehmet DUYAR, “Girişimci Bilgi Sistemi: Ankara İli Reel Sektör Değerlendirmesi” konulu sunumunu yapmıştır.



Meslek Komiteleri Ortak Toplantısı- Eskişehir 05-07 Mayıs 2017



Meslek Komiteleri Ortak Toplantısının son oturumunda ise, McKinsey Kamu Sektörü Yöneticisi Sn. Murat GÜR SOY moderatörlüğünde Ankara Sanayinin Yol Haritasının Çıkarılması amacıyla bir çalışma gerçekleştirilmiştir. Meslek Komiteleri Üyelerimizin görüşleri ile şekillenen çalışmaya, Kamu kurumlarından davetli olarak katılan Bilim, Sanayi ve Teknoloji Bakanlığı Sanayi Genel Müdürlüğü Daire Başkanı Sn. Alparslan Murat YILDIZ, Bilim, Sanayi ve Teknoloji Bakanlığı Verimlilik Genel Müdürü Sn. Anıl YILMAZ, Ekonomi Bakanlığı İhracat Genel Müdür Yardımcısı Sn. Mehmet Ali KILIÇKAYA, Gümrük ve Ticaret Bakanlığı İç Ticaret Genel Müdür Yardımcısı Sn. Adem BAŞAR, Ekonomi Bakanlığı Teşvik Uygulama ve Yabancı Sermaye Genel Müdürlüğü Daire Başkanı Sn. Cengiz ARABACI, Ekonomi Bakanlığı Teşvik Uygulama ve Yabancı Sermaye Genel Müdürlüğü Uzman Yardımcısı Sn. Sefa AKYOL, Maliye Bakanlığı Gelir İdaresi Başkanlığı Grup Başkanları Sn. Muhammet Ali AYZ ve Sn. Adem BİLGİLİ, Maliye ile Kredi Garanti Fonu Kızılay Şubesi Müdürü Sn. Bilsay Onur CENGİZ değerli paylaşımları ile destek vermişlerdir.



Meslek Komiteleri Ortak Toplantısı- Eskişehir 05-07 Mayıs 2017

H. Ödül Töreni

Cumhurbaşkanı Sn. Recep Tayyip Erdoğan'ın çağrısı üzerine başlatılan "İstihdam Seferberliği"ne destek sağlamak amacıyla Odamız, oransal ve sayısal açıdan en yüksek istihdam artışını sağlayan üyelerini onurlandırmak amacıyla 17 Nisan 2017 tarihinde bir Ödül Töreni düzenlemiştir. Maliye Bakanı Sn. Naci AĞBAL'ın katılımıyla organize edilen törende toplamda 28 üye firmamız ödül almıştır.



İstihdam Ödül Töreni 17 Nisan 2017



Maliye Bakanı Sn. Naci AĞBAL



Odamız Yönetim Kurulu Başkanı Sn. Nurettin ÖZDEBİR



İstihdam Ödül Töreni 17 Nisan 2017



İstihdam Ödül Töreni 17 Nisan 2017



İstihdam Ödül Töreni 17 Nisan 2017



İstihdam Ödül Töreni 17 Nisan 2017



İstihdam Ödül Töreni 17 Nisan 2017



İstihdam Ödül Töreni 17 Nisan 2017



İstihdam Ödül Töreni 17 Nisan 2017

Her yıl geleneksel olarak gerçekleştirilen ve üyelerimizin, ihracat, vergi, patent, yenilikçilik vb. konularında yaptığı başarılı çalışmalarından dolayı teşvik edilmesi ve motivasyonlarının artırılarak bu başarılı sonuçların üyelerimize ve kamuoyuna tanıtılması amacıyla Yönetim Kurulumuzun belirlediği kriterler çerçevesinde TİM, Gelir İdaresi Başkanlığı, Türk Patent Enstitüsü, Türkiye'nin En Büyük 500 Firması Araştırması v.b. verileri kullanılarak, 2017 yılında gerçekleştirilmesi planlanan "54. Yıl Ödül Töreni" için 9 adet Resmi kurum ve kuruluştan veri temin edilmiş olup, söz konusu törenin Aralık ayı içerisinde gerçekleştirilmesi için organizasyon çalışmaları devam etmektedir. Bu çerçevede, Ödül Töreni ile Meslek Komiteleri Ortak Toplantısının Sn. Cumhurbaşkanımızın himayelerinde Cumhurbaşkanlığı Külliyesinde düzenlenmesi amacıyla Cumhurbaşkanlığı Genel Sekreterliğine resmi yazıyla talepte bulunulmuş olup gelecek cevap doğrultusunda Ödül Töreni gerçekleştirilecektir.

2. Kurumsal Kapasitenin Geliştirilmesi

A. Etkin Yönetim Faaliyetleri Gerçekleştirilmesi

A.1. Liderlik Anketi Uygulanması

Liderlik Anketi 02 Ekim 2017 tarihinde uygulanmış olup, sonuçları Yönetim Kurulu ile paylaşılmıştır.

B. Mali Kaynakların Yönetilmesi

B.1. Toplam Bütçe ve Bütçe Fasıllarına Uyumun Sağlanması

Odamız aylık Mizan ve ekleri ile Gelir/Gider durumları ve bütçe gerçekleştirmeleri; 5174 sayılı Türkiye Odalar ve Borsalar Birliği ile Odalar ve Borsalar Kanununun 19/b-c maddeleri gereğince Yönetim Kurulu Sayman Üyesi tarafından incelenip bilahare Yönetim Kurulunca onaylanarak yine aynı Kanunun 17/f-ı maddesi gereğince Oda Meclisine sunulmak üzere Bütçe ve Muhasebe Yönetmeliğinin 30. maddesi gereğince Hesapları İnceleme Komisyonuna havale edilmektedir.

Bu kapsamda; bütçe disiplinine uyulması konusunda azami dikkat gösterilmiş olup bütçe gerçekleştirmelerine ilişkin sonuçlar değerlendirilerek ödenek takipleri yapılmıştır. Yıl içerisinde toplam bütçe rakamını aşmayacak şekilde yapılan ödenek aktarmaları ilgili mevzuat çerçevesinde, fasıl içi olması halinde Yönetim Kurulu kararı ile fasıllar arası olması halinde ise Yönetim Kurulunun teklifi ve Oda Meclisinin onayıyla gerçekleştirilmiştir.

Bu çerçevede, Oda Meclisi onayıyla 1.000.000,-TL. ek bütçe artırımına gidilmiş ve Gelir ve Gider Bütçesi denk olacak şekilde 13.000.000,-TL.'ye çıkarılmış olup; Kasım/2017 sonu itibarıyla ;

Odamızın 13.000.000,-TL. olan 2017 yılı Gelir Bütçesi; %96,80 oranında 12.583.748,66 TL. tutarında,

Yine denk şekilde 13.000.000,-TL. olan 2017 yılı Gider Bütçesi; %74,68 oranında 9.708.585,23 TL. tutarında,

Gelir-Gider bütçe farkı ise; +2.875.163,43 TL. olarak gerçekleşmiştir.

2017 yılı GELİR bütçemizin Kasım sonu itibarıyla gerçekleşme durumuna baktığımızda; Aylık ortalamaya göre %91,67 (100/12*11) olması gereken gerçekleşme durumu gelir bütçesinde %96,80 olarak gerçekleşmiştir.

Gelir bütçesinde %5,13 puanlık artış söz konusu olup fasıllar itibarıyla gerçekleştirmelere baktığımızda,

- ▶ Kayıt Ücretleri faslının istenilen seviyenin üzerinde (%111,3) olduğu,
- ▶ Yıllık Aidatlar faslının istenilen seviyenin üzerinde (%105,2) olduğu,
- ▶ Munzam Aidatlar faslının istenilen seviyenin üzerinde (%101,2) olduğu,
- ▶ Hizmetler Karşılığı alınan Ücretler faslının istenilen seviyenin üzerinde (%97,9) olduğu,
- ▶ Belge Ücretleri faslının istenilen seviyenin üzerinde (%104,3) olduğu,
- ▶ Faiz gelirleri faslının istenilen seviyenin üzerinde (%91,0) olduğu,
- ▶ Kira gelirleri faslının (Hizmet binamızdaki 3 katın boş olması ve 2017 yılında kira artışı yapılmaması dolayısıyla) beklenen seviyeye yakın (%68,6) olduğu,
- ▶ Temsilcilik gelirleri faslının ise beklenen seviyeye yakın (%80,0) olduğu,
- ▶ Sair gelirler faslının ise beklenen seviyenin altında (%26,3) olduğu,



Dolayısıyla, 11 aylık periyotta bu %5,13 fazla gerçekleşmeyle birlikte Gelir bütçemizdeki gerçekleştirmelerin yıl sonu itibariyle tahmini bütçenin üzerinde 13.300.000,-TL. civarında (%102 gibi) gerçekleşeceği tahmin edilmektedir.

2017 yılı GİDER bütçemizin Kasım sonu itibariyle gerçekleşme durumuna baktığımızda; Aylık ortalamaya göre %91,67 (100/12*10) olması gereken gerçekleşme durumu gider bütçesinde %74,68 olarak gerçekleşmiştir.

Gider bütçemizde %16,9 puanlık bir tasarruf söz konusu olup gerçekleştirmeler sağlıklı bir şekilde devam etmektedir. Ancak bilindiği gibi yıl içerisinde ödeneği azalan bazı madde ve fasıllara Oda Meclisi kararı ile gerekli aktarmalar yapılmıştır.

Dolayısıyla, yıl sonu itibariyle Gider bütçesi gerçekleştirmelerinin tahmini bütçenin altında 12.500.000,-TL. civarında (%96 gibi) gerçekleşeceği tahmin edilmektedir.

Bu kapsamda; 2017 yılı bütçe gerçekleştirmelerinin karşılaştırmalarını yaptığımızda, KASIM sonu itibariyle gelir-gider farkı + 2.875.163,43 TL. farkla gerçekleşmiş olup yıl sonunda müspet farkla sonuçlanacağı öngörülmektedir.

FASIL	GELİR BÜTÇESİ	2017	
		bütçe	gerçekleşen (Kasım sonu)
1.fasıl	kayıt ücreti	95.000,00	105.772,27
2.fasıl	yıllık aidat	1.000.000,00	1.051.836,33
3.fasıl	munzam aidat	6.550.000,00	6.630.789,34
4.fasıl	hizmet ücretleri	80.000,00	78.352,00
5.fasıl	belge bedelleri	1.150.000,00	1.199.414,50
6.fasıl	yayın gelirleri	3,00	0,00
7.fasıl	bağış ve yardımlar	2,00	0,00
8.fasıl	para cezaları	1,00	0,00
9.fasıl	gemilerden alınacak ücretler	1,00	0,00
10.fasıl	misil zamları	1,00	0,00
11.fasıl	faiz gelirleri	2.850.000,00	2.592.830,77
12.fasıl	kira gelirleri	850.000,00	582.721,21
13.fasıl	kambiyo gelirleri	1,00	12.594,51
14.fasıl	menkul kıymet satış gelirleri	1,00	0,00
15.fasıl	finansman gelirleri	1,00	0,00
16.fasıl	tarife tasdik ücreti	1,00	0,00
17.fasıl	temsilcilik gelirleri	404.988,00	324.187,00
18.fasıl	sair gelirler	20.000,00	5.250,73
TOPLAM		13.000.000,00	12.583.748,66

FASIL	GİDER BÜTÇESİ	2017	
		bütçe	gerçekleşen (Kasım sonu)
1.fasıl	personel giderleri	4.687.000,00	4.095.692,47
2.fasıl	huzur hakkı giderleri	2,00	0,00
3.fasıl	genel yönetim giderleri	137.000,00	13.238,25
4.fasıl	seyahat ve yol giderleri	250.000,00	211.638,69
5.fasıl	eğitim ve fuar giderleri	120.000,00	97.661,50
6.fasıl	basın ve yayın giderleri	205.000,00	117.323,41
7.fasıl	bağış ve yardımlar	3,00	0,00
8.fasıl	birlik aidatı, kanuni aidat, pay ve fonlar	1.663.000,00	1.065.794,15
9.fasıl	dışardan sağlanan fayda ve hizmetler	5.270.000,00	3.931.446,08
10.fasıl	vergi, resim ve harçlar	85.000,00	81.964,57
11.fasıl	faiz giderleri	1,00	0,00
12.fasıl	kira giderleri	20.000,00	15.361,88
13.fasıl	kambiyo giderleri	1,00	0,00
14.fasıl	menkul kıymet satış giderleri	1,00	0,00
15.fasıl	finansman giderleri	1,00	0,00
16.fasıl	sabit kıymetler gideri	515.000,00	48.327,37
17.fasıl	temsilcilik giderleri	47.990,00	30.136,86
18.fasıl	sair giderler	1,00	0,00
TOPLAM		13.000.000,00	9.708.585,23

5174 sayılı Kanununun 24. ve 25. madde hükümleri gereğince, Üyelerimizin Odamıza ödemekle yükümlü bulunan kayıt ücreti yıllık ve munzam aidatlarının süreleri içinde tahsilatının yapılması kaydıyla çeşitli duyuru ve bilgilendirmeler; posta, e-mail, sms, telefon ve web aracılığıyla gerçekleştirilmiştir.

Yine 5174 sayılı Kanununun 24. ve 25. madde hükümleri gereğince, Üyelerimizin Odamıza ödemekle yükümlü bulunan kayıt ücreti yıllık ve munzam aidatlarının tahsilatları ile 26. madde çerçevesinde ödenecek belge/hizmet ücretlerinin tahsilatları ; Odamız merkez veznesi ile 5 adet temsilcilik veznesinde nakit ve kredi kartı olarak ayrıca anlaşmalı bankalarca eft/havale şeklinde gerçekleştirilmiştir. Bunun yanı sıra Odamız web sayfasındaki online işlemler menüsünden de tahsilat hizmeti verilmektedir.

6736 ve 7022 sayılı Kanunlarla belirlenen aidat ve gecikme zamlarının yeniden yapılandırılması uygulaması kapsamında, üyelerimize bu husus bildirilmiş olup tahsilatlar süreleri içerisinde gerçekleştirilmiştir.

5174 sayılı Kanununun 77. maddesi ile Bütçe ve Muhasebe Yönetmeliğinin 58.maddesi çerçevesinde; 2012 yılı ve öncesi yıllara ait aidat ve gecikme zammını ödemeyen firmaların borçlarının tahsil edilmesi amacıyla Odamız Hukuk Müşavirliğince gerekli işlemler başlatılmıştır.

Odamız mevduatı, en uygun süre ve en iyi faiz oranları dikkate alınarak süreleri içerisinde bankalar vasıtasıyla değerlendirilmesi gerçekleştirilmiştir.

Odamız hizmet binası kiracılarının, kira ve ortak gider ödemeleri süreleri içerisinde tahakkuk ve tahsilatları gerçekleştirilmektedir.

Odamızca yürütülmekte olan projeler kapsamında, mali olarak yapılması gereken her türlü tahsilat ve ödeme işlemleri ile bunlara ilişkin kayıtlar süreleri içerisinde gerçekleştirilmiştir.

Türkiye Odalar ve Borsalar Birliği tarafından başlatılan TOBB Nefes Kredisi Kampanyası kapsamında, Odamız adına üyelerimiz için anlaşmalı iki bankada hesap açılmış olup Odamıza kayıtlı üyelerimizin kredi finansmanı konusunda çalışmalar yapılmıştır.

İlgili mevzuat gereği askıda olup meslek gruplarından silinen üyelerimizden aidatlarının tamamını ödeyenlerin listesi Sicil Müdürlüğüne verilerek askıdan faale ve ilgili meslek grubuna dahil edilmesi sağlanmıştır.

TOBB Digital dönüşüm projesi kapsamında tüm oda ve borsaların kullanacağı üye aidat ve muhasebe programlarına ilişkin TOBB tarafından gerçekleştirilen program eğitimlere katılmıştır.



B.2. Finansal Risklerin Tanımlanarak Yönetilmesi

Finansal riskin kapsamı bütçe yönetimi, muhasebe kayıt ve arşiv sistemi, iç kontrol sistemi, raporlama sistemi, yasal mevzuata uygunluk ve diğer finansal konular olarak tanımlanmıştır. Harcamaları finanse etme şekline bağlı olarak ortaya çıkan finansal riskler uygulamada; yönetime sunulan haftalık ve aylık raporlamalar ile kontrol edilmektedir.

Odamız aylık Mizan ve ekleri ile Gelir/Gider durumları ile bütçe gerçekleştirmeleri; Yönetim Kurulu Sayman Üyesi tarafından her ay düzenli olarak incelenmekte ve Yönetim Kurulunca onaylanarak Oda Meclisine sunulmak üzere Hesapları İnceleme Komisyonuna incelemesine tabi tutulmaktadır.

Bütçe ödenek ve gerçekleştirmeleri aylık olarak takip edilmekte ve olası ödenek aktarmaları ilgili organ karar ve onayları ile gerçekleştirilmektedir.

Odamız banka mevduat durumu, Yönetim Kurulu toplantılarında gündem maddesi olarak her hafta sunulmakta ve bir önceki haftaya göre artış ve azalışları takip edilmektedir.

Odamız merkez vizesi ile 5 adet temsilcilik vizesinde yapılan tahsilatlar ile online olarak web sitemizden ve ayrıca anlaşmalı bankalarca eft/havale şeklinde yapılan tahsilatlar da kıyaslamalı ve aylık olarak Yönetim Kuruluna gündem maddesi olarak sunulmakta ve takip edilmektedir.

B.3. Yeni Kaynaklar Oluşturulması, Gelir Getirecek Kurulu Ortaklıklar Kurulması ve Gayrimenkuller Edinilmesi

Bilindiği gibi Odaların gelir kalemleri ve gelir toplama yöntemleri 5174 sayılı kanun ile açıkça belirlenmiş ve yasal sınırları çizilmiştir. Bu şekilde toplanan gelirler ile Yönetim Kurulu Kararı ile günün koşullarına göre gelir getirme amacı ile gayrimenkuller alınarak, stratejik faaliyete haiz şirketlerle ortaklıklar kurulması planlanmakta ve gerçekleştirilmektedir.

Yine bu kapsamda, Odamız gayrimenkullerinin değerlendirme işlemi dışardan hizmet almak suretiyle bu dönemde gerçekleştirilmiştir.

C. İnsan Kaynaklarının Yönetilmesi

C.1. Çalışanlara Eğitim Verilmesi

Çalışanlarımızın iş hayatında meydana gelen gelişme ve yeniliklere uyum sağlaması amacıyla Odamız hizmet içi eğitimlere büyük önem vermektedir. 2017 yılı Çalışma Programında planlanan eğitimler aşağıda belirtilen tarihlerde gerçekleştirilmiştir.

Eğitiminin Adı	Eğitim Tarihleri	Katılımcı Çalışan Sayısı
İşaret Dili Eğitimi	21 Şubat 2017	24
1 Mart 2017	30	21
Temel İlk Yardım Eğitimi	23-24 Şubat 2017	2
İş Sağlığı Güvenliği Eğitimi	03 Mart 2017	53
Kriz Ortamında İşletme Yönetimi Eğitimi	22-23 Mart 2017	2
ISO 27001 Bilgi Güvenliği Sistemi Eğitimi	15-16 Mayıs 2017	2
Etkili Sunum Teknikleri Eğitimi	18 Mayıs 2017	3
İş Yaşamında Nezaket Kuralları Eğitimi	15 Haziran 2017	32
Kalite Çemberleri - Etkin Takım Oluşturma Eğitimi	20 Haziran 2017	15
Protokol ve Sosyal Davranış Kuralları Eğitimi / Diksiyon ve İletişim Eğitimi	04 Temmuz 2017	7
Eureka/Eurostars Programlarına Yönelik Proje Hazırlama Eğitimi	25-26 Temmuz 2017	5
İş Sağlığı ve Güvenliği için Tehlike Tanımlama, Risk Değerlendirme ve Risk Kontrol Yöntemleri Eğitimi	28 Temmuz 2017	2
Resmi Yazışma Kuralları Eğitimi	14 Eylül 2017	30
Liderlik Becerilerinin Geliştirilmesi Eğitimi	18 Eylül 2017	
Finans Uzmanlığı Eğitimi - Muhasebe ve Mali Tablo Analizi Eğitimi	24 Ekim 2017	4
Avrupa Birliği Kamu Alımları Eğitimi	7 Aralık 2017	3
İnsan Kaynakları Yönetimi Eğitimi	12 -13 Aralık 2017	2

TRT Parlamento Haber Müdürü Sn. Erkan TAHRAN tarafından 16 Şubat 2017 tarihinde verilen “Etkileyici Konuşmak- Büyülü Kürsü” isimli seminare katılım sağlanmıştır. Seminer kapsamında akıcı ve düzgün konuşma teknik ve egzersizleri, etkili sunum ve hitabet için yapılması gerekenler, diksiyonu düzeltmek, düzgün ve tonlama ile ve akıcı konuşma teknikleri konularında bilgi paylaşımı yapılmıştır.

Oda ve Borsalar bünyesinde Dış Ticaret İstihbaratı hizmeti verebilecek Dış Ticaret Uzmanlarının yetiştirilebilmesi amacıyla 07-08-09 Mart 2017 tarihlerinde Türkiye Odalar ve Borsalar Birliği tarafından düzenlenmiş olan “Dış Ticaret İstihbaratı Eğitimine” iştirak edilmiştir.

22 Mart 2017 tarihinde Orta Anadolu İhracatçı Birlikleri’nde düzenlenmiş olan “Yatırım Teşvik Mevzuatı” eğitimine iştirak edilmiştir.

Çalışma Hayatında Sosyal Diyalogun Geliştirilmesi Projesi kapsamında, Çalışma ve Sosyal Güvenlik Bakanlığı, ilgili kurumlar ve sosyal ortakların kurumsal kapasitelerinin artırılması; örgütlenme özgürlüğü, toplu pazarlık ve her düzeyde sosyal diyalog konusunda kurumların ve kamuoyunun bilgilendirmesi çerçevesinde 18 – 19 Nisan 2017 tarihinde yapılan eğitime katılım sağlanmıştır. Söz konusu eğitim, Uluslararası Çalışma Örgütü’nün (ILO) temel haklara ilişkin sözleşmeleri ile sendikal haklara ilişkin konuları içermiştir.

24-28 Temmuz 2017 tarihleri arasında Avrupa Birliği Teknik Destek Programı kapsamında yapılan Yolsuzluğun Önlenmesi ve Etiğin teşviki konulu eğitime katılım sağlanmıştır. 24 – 28 Temmuz 2017 tarihleri arasında 5 gün süren eğitimde, etik kavramı, genel etik ilkeleri, iş etiği, psikolojik taciz (mobbing), çıkar çatışmalarının önlenmesi, etik liderlik ve etik kurum kültürü başlıklarında çeşitli eğitimciler tarafından bilgi aktarımında bulunulmuştur. Eğitim programında, etik lider olarak adlandırılan kişilerin kurum çalışanlarına örnek olmaları açısından yapması gereken davranış ve tutumlar grup çalışmaları ve uygulamalarla desteklenerek anlatılmıştır. Etik kültürünün kurum içinde yaygınlaştırılması ve yerleştirilmesi sonucunda kurum ve çalışanların elde edeceği olumlu katkılar, paylaşılan bir diğer önemli konudur.

Prof. Dr. Acar BALTAŞ tarafından “Yönetimde ve Hayatta Fark Yaratmak: Zihniyet Değişikliği” konulu Liderlik Eğitimi 18 Eylül 2017 tarihinde Odamızda düzenlenmiştir. Odamız Yönetim Kurulu Başkanı, Yönetim Kurulu Üyeleri, Genel Sekreter ve Yardımcıları ile Birim Müdürlerinin katılımı ile üç saat süresince gerçekleştirilen eğitim sonunda katılımcılara Sn. BALTAŞ’ın “Türk Kültüründe Yönetmek” kitabı verilmiştir.

C.2. Çalışan Toplantısı Düzenlenmesi

2017 yılında Odamızda gerçekleştirilen Çalışan Toplantıları tarihleri ve katılımcı sayısı aşağıda sunulmaktadır.

Tarih	Gündem	Katılan çalışan sayısı
27 Ocak 2017	Performans Değerlendirme Sistemi	30
24 Şubat 2017	Liderlik ve Çalışan Memnuniyet Anketi Sonuçlarının Paylaşılması	26
30 Mart 2017	Aylık Birim Faaliyetlerinin Sunulması	31
27 Nisan 2017	Sağlıklı Beslenme ve Kanserden Korunma Yolları	28
28 Haziran 2017	Avrupa İşletmeler Ağı Projesi Bilgilendirmesi	27
24 Ağustos 2017	2017 yılı faaliyet planı ilk 6 aylık gerçekleştirmeleri	31
30 Kasım 2017	Bayramlaşma	38
28 Aralık 2017	Akreditasyon Çalışmaları, Liderlik ve Çalışan Memnuniyet Anketlerinin Değerlendirilmesi	44
28 Aralık 2017	Yıl Sonu Değerlendirmesi	-



C.3. Çalışan Memnuniyet Anketinin Düzenlenmesi

Çalışan Memnuniyet Anketi, 11 Eylül 2017 tarihinde uygulanarak, sonuçları Yönetim Kurulu ile paylaşılmıştır.

C.4. Performans Değerlendirme Sisteminin Uygulanması

2016 yılında uygulamaya alınan Performans Değerlendirme Sistemi 05 Aralık 2017 tarihinde gerçekleştirilmiş olup, yüksek performansla sahip çalışanları ödüllendirmek amacıyla kurduğumuz sistem ücrete dayandırılmıştır. Geçen sene uygulanan Performans Değerlendirme sisteminden farklı olarak, bu yıl amir ve çalışan arasında geri bildirim görüşmeleri düzenlenmiştir.

C.5. Çalışan Şikayet ve Öneri Sistemi

Çalışan şikayet ve öneri sistemi, katlarda bulunan öneri kutularından alınarak değerlendirmeye konulmuştur. Ayrıca, kalite ekipleri çalışmaları ve aylık çalışan toplantılarından alınan görüşler doğrultusunda hazırlanan rapor Genel Sekreterlik tarafından değerlendirilmiştir.

C.6. Sosyal Faaliyet Planının Oluşturulması

İç iletişimi artırarak, farklı birimlerde çalışan arkadaşlarımızın kaynaşmalarını sağlamak amacıyla gönüllülük esasına dayalı olmak suretiyle yıl içinde çeşitli sosyal faaliyetler düzenlenmiştir. Ancak 2017 yılı Çalışma Programında yer alan Kültür Turları ve Yemek Kursu / Çikolata Yapımı etkinliği iş yoğunluğunda dolayı gerçekleştirilememiştir.

SIRA NO	FAALİYETİN ADI	FAALİYETİN TARİHİ	FAALİYETİN YERİ
1	Opera Alla Turca - Müzikli Günler Etkinliği	18 Mayıs 2017	Müzik Makinası Stüdyo Sahne
2	Ailelerle Kaynaşma Kahvaltısı / Bisiklet Turu	24 Eylül 2017	Pia Sera İncek
3	Grip Aşısı	09 Ekim 2017	ASO
4	Göz Taraması	08 Kasım 2017	ASO
5	Resim Teknikleri Etkinliği	09 Aralık 2017	Studio Masterpiece
6	Seramik Teknikleri Etkinliği	23 Aralık 2017	Studio Masterpiece

C.7. Stratejik Hedeflere Uygun Çalışan İstihdamı Yapılması

C.7.1. Seçme Sisteminin Gözden Geçirilmesi

Odamızdaki açık pozisyonlar için personel alımlarında adil ve tarafsız bir tutum sergilenmektedir. Eşitlik ilkesi ile, başvuruda bulunan tüm adayların özgeçmişleri değerlendirmeye alınmakta ve istihdam edileceği pozisyona uygun kriterleri sağlayan tüm adaylar ile görüşmeler yapılmaktadır. 2017 yılı içindeki işe alım ve seçme sürecinde de aynı uygulamalar gerçekleştirilmiştir. Ayrıca, işe alım ve seçme prosesine Genel Sekreterin işe alım süreci de eklenmiştir.

D. İş Planlaması

D.1. TSE ISO 9001:2015 Kalite Yönetim Belgesi Çalışmaları

Odamızın TSE ISO 9001:2015 Kalite Yönetim Belgesi için Gözetim Denetimi 30 Mayıs 2017 tarihinde gerçekleştirilmiş olup, aşağıdaki faaliyetler yapılmıştır.

► Tüm birimlerin politikaları gözden geçirilerek, Yönetim Kurulu Başkanına sunulmuştur.

► Sunulan hizmetlerin sürdürülebilirliğini sağlamak amacıyla tüm çalışanlar için yedek tayin edilmiş olup, Genel Sekreterliğin onayını müteakip çalışanlarla paylaşılmıştır.

► Düzeltici faaliyet sisteminin işletilmesi ve formun aktif kullanılması sağlanmış olup, 2017 yılı içinde yedi düzeltici faaliyet yapılmıştır.

► Her bir birim için Risk Değerlendirme Planı hazırlanmıştır.

► Odanın ana ve yan hizmetlerini içeren proses, talimat ve prosedür sayısı artırılarak, performans göstergeleri belirlenmiştir.

► Yıl içinde 2 kere İç Tetkik yapılarak sonuçları Yönetim Gözden Geçirme Toplantılarında değerlendirilmiştir.

Ayrıca, Türkiye Odalar ve Borsalar Birliği tarafından 8-9 Mayıs 2017 tarihlerinde yapılan TS EN ISO 9001:2015 Kalite Yönetim Sistemi Eğitime katılım sağlanmıştır. Söz konusu eğitimde, revize edilen yeni sistem kapsamında Oda ve Borsaların üzerine düşen görevler ve uygulamalarının nasıl gerçekleştirileceği katılımcılarla paylaşılmıştır.

D.2. Akreditasyon Çalışmaları

Oda ve Borsa Akreditasyon Sistemi kapsamında, 30 - 31 Ocak 2017 ve 17 - 18 Temmuz 2017 tarihleri arasında Akreditasyon Sorumluları için düzenlenen eğitimlere iştirak edilmiştir. Bahse konu eğitimlerde Akreditasyon Kılavuzunda gerçekleştirilen revizyonlar ve denetimler hakkında bilgilendirme yapılmıştır.

Ayrıca, 10 Ağustos 2017 tarihinde Odamız ev sahipliğinde Ankara Oda / Borsa Koordinasyon Toplantısı gerçekleştirilmiştir. Ankara Ticaret Odası, Ankara Ticaret Borsası, Beypazarı Ticaret Odası ve Polatlı Ticaret Borsasından Genel Sekreter, Genel Sekreter Yardımcısı ve Akreditasyon Sorumlusu düzeyinde katılım sağlanan söz konusu toplantıda, Akreditasyon sistemi hakkında değerlendirmelerde bulunulmuştur.

28 - 29 Eylül 2017 tarihlerinde ise, Türk Loydu tarafından akreditasyon

denetimi gerçekleştirilmiştir. Bahse konu denetim sonunda Odamız A sınıfı Akreditasyon Belgesi almaya hak kazanmıştır.

D.3. TS ISO IEC 27001 Bilgi Güvenliği Yönetim Sisteminin Oluşturulması

Odamız Bilgi İşlem Sistemi kapsamında, gerçek riskleri saptayabilmek ve bu risklerin giderilmesi için gereken teknoloji, politika ve prosedürleri devreye alabilmek amacıyla, merkezi güvenlik sisteminde, TS ISO IEC 27001 standartlarında belirtilen Bilgi Güvenliği Yönetim Sisteminin eğitimleri Bureau Veritas'tan alınmış olup, Bilişim Teknolojileri Müdürlüğü personelimiz sertifikalandırılmıştır. Bu çerçevede, standart kapsamında gerekli çalışmalara başlanmıştır.

TS ISO IEC 27001 Bilgi Güvenliği Yönetim Sisteminin kurulması amacıyla yeni sistem odasının yeri belirlenmiş ve gerekli tadilat işlemlerine başlanmıştır.

D.4. Kalite Ekiplerinin Oluşturulması

"Risk Tabanlı Proses Yönetimi", "Proje Geliştirme", "Sağlıklı Çalışma Alanı" ve "İnovatif ASO" konularında oluşturulan kalite ekipleri çalışmalarını tamamlayarak, Kasım ayı Personel Toplantısında tüm çalışanlar ile paylaşmış, hazırladıkları raporları Genel Sekreterliğe sunmuşlardır.

D.5. Toplumsal Algı Anketi Yapılması

Toplumsal Algı Anketi çalışması 8 Aralık 2017 tarihinde paydaşlara gönderilmiş ve sonuçları Yönetim Kurulu ile paylaşılmıştır.

D.6. Odamızın 2017-2021 Stratejik Planı

2012-2016 yılları arasında uygulanan Odamız Stratejik Planının güncellenmesi çalışmaları, 2016 yılının Ekim ayında başlatılmıştır. 2016 yılı Ekim, Kasım ve Aralık aylarında Odamız üst düzey yönetimi ve çalışanlarının katılımıyla toplantılar gerçekleştirilmiş akabinde Odamız Genel Sekreteri,



Genel Sekreter Yardımcısı, Araştırma ve Yönlendirme Müdürlüğü ve Akreditasyon Sorumlusundan oluşan bir Stratejik Planlama Ekibi kurularak Plan hazırlıkları sürdürülmüştür.

Bu kapsamda, 2017 yılında Stratejik Planlama Ekibi tarafından sanayi alanındaki uluslararası ve ulusal gelişmeler ve değerlendirmeler ışığında, Odamızın iç ve dış paydaş analizi çerçevesinde 2017-2021 yıllarını kapsayacak şekilde Odamız Stratejik Planı hazırlanmış ve Eylül 2017’de Yönetim Kurulumuz tarafından onaylanarak uygulanmaya başlanmıştır.

Bu doğrultuda, Odamızın 2017-2021 yılları arasında uygulanmak üzere benimsenen Stratejik Yol Haritası “başkenti sanayi ve teknolojiye lider yapmak” vizyonu ile “Ankara sanayicisinin yüksek katma değer üretmesine, rekabet gücünün artırılmasına katkı sağlamak ve başta ilimiz olmak üzere ülkemizin ekonomik, teknolojik, sosyal ve kültürel gelişiminde yol gösterici olmak” misyonu doğrultusunda 3 temel stratejik amacın gerçekleştirilmesine dayanmaktadır.

Söz konusu stratejik amaçlar, “Üyelere Sunulan Hizmetlerin Etkin ve Verimli Hale Getirilmesi”, “Kurumsal Kapasitemizin Geliştirilmesi”, “Bölgesel Kalkınmada Etkin Rol Üstlenilmesi”dir.

E. Tanıtım ve Haberleşme Faaliyetlerinin Sürdürülmesi

E.1. Basın - Yayın Faaliyetleri

Ankara Sanayi Odası 1 Ocak 2017 - 8 Aralık 2017 tarihleri arasında yazılı ve görsel yayın organlarında etkili bir biçimde yer almış, sosyal medyada da etkinliklerini takipçileriyle paylaşmıştır. Odamız tarafından gerçekleştirilen projelerin tanıtılması, gündemdeki konulara verilen tepkilerle, gündem oluşturmaya yönelik faaliyetler ve açıklamalar ile yapılan tespitler, kamuoyuyla paylaşılmıştır.

Bu dönemde de medya mensuplarıyla çeşitli platformlarda bir araya

gelmış, gazetelerin muhabir ve yöneticileriyle çok sayıda özel görüşme ve toplantı gerçekleştirilmiştir.

Bu süre zarfında ekonomik gündem ağırlıklı olmak üzere çeşitli konular ve etkinliklerle ilgili toplam 62 yazılı basın açıklaması yapılmıştır. Ayrıca Oda Meclisi, etkinlikler ve ziyaretler nedeniyle 26 kez medya kuruluşlarına basın daveti yapılmıştır.

Bu süre içinde ASO ile ilgili toplam 2422 haber ve köşe yazısı yazılı basında yer almıştır. Bu haberlerin 1482’si ulusal gazete ve eklerinde, kalan kısmı ise yerel basında yer almıştır. Bu rakamların 66’sı köşe yazılarından oluşmuştur. Ayrıca, özel röportajlar da bu rakamın içinde yer almıştır.

Bu süre içinde Meclis toplantıları başta olmak üzere toplam 26 basına açık etkinliklerle ilgili haberler, etkinliğin içeriğine göre çeşitli TV kanallarında haber olarak yer almıştır.

ASO ile ilgili faaliyetler ve Odamız Yönetim Kurulu Başkanı ve üyelerinin önemli etkinlikleri de ASOMEDYA’ya haber olarak yansıtılarak üyelerin bilgilendirilmesi sağlanmıştır. Basına açık etkinliklerimiz fotoğraflı olarak web sitemizde de yayınlanmıştır.

Bu dönemde ayrıca internet üzerinden yayın yapan ASOTV çeşitli faaliyetlerimizin üyelere aktarılmasında etkin bir görev almıştır. ASO Meclis Toplantıları ile basına açık etkinliklerin 10 tanesi ASOTV üzerinden canlı olarak yayınlanmıştır. Canlı yayın yapılacağı ASO WEB sitesinde önceden duyurularak üyelerimizin bilgilendirilmesi sağlanmıştır.

Bu süre içinde ayrıca ASO hizmet binasının önünde bulunan outdoor tv kanalıyla çeşitli etkinliklerimiz buradan da kamuoyu ile paylaşılmıştır. Ayrıca, Facebook ve Twitter gibi sosyal medya hesaplarımızdan da yıl boyunca 353 etkinlik ve mesajımız bu mecralarda da takipçilerimizle paylaşılmıştır.

ASOMEDYA Dergimiz 2017 yılında da Dünya Ajans işbirliğiyle yayınlanmaya devam etmiştir. Yeni boyut ve tasarımıyla 112 sayfa olarak iki aylık periyodla yayınlanan ASOMEDYA, zengin içeriğiyle önemli bir kurumsal iletişim aracımız olmaya devam etmiştir.

F. Bilişim Teknolojilerinin Yönetilmesi

F.1. İnternet Web Portalının Yenilenmesi ve Güncellenmesi

Odamız web portalının arama motorlarındaki bulunurluk seviyesini yükseltmek için 2017 yılı Nisan ayında SEO (Search Engine Optimization) çalışmasına başlanmıştır. Süreklilik gerektiren bu çalışmaya halen devam edilmektedir.

Ayrıca, Odamız web portalına, üyelerimizin işlerini kolaylaştıracak, çevrimiçi kullanıma yönelik yeni işlevler dahil edilmiştir. Bu konuda, Bilişim Teknolojileri Müdürlüğümüz personeli tarafından hazırlanan ve Odamız intranet ortamında kullanıma sunulan yazılımlar devreye alınmıştır. Bunlar;

- ▶ Üye Memnuniyet Anketi
- ▶ Üye Eğitim Değerlendirme Anketi
- ▶ Ankara Sanayi Odası Toplumsal Algı Anketi
- ▶ Üye Görüş / Öneri Formu
- ▶ Etkinlik Takvimi
- ▶ Stok Takip Programı
- ▶ Eğitim, Seminer ve Organizasyon Takvimi
- ▶ İhracat Evrak Kayıt Sistemi
- ▶ Belge Hizmetleri Müdürlüğü Tahakkuk Fişi
- ▶ Komite Üye Dökümü
- ▶ Yönetim Kurulu Karar Takip Programı
- ▶ Personel Genel Rapor Programı
- ▶ Meclis ve Komite Üyeleri Katalog Programı yazılımlarıdır.

Satın alınan EBYS sisteminin Odamıza uyarlanması tamamlanmış olup, gerekli eğitimler Oda personeline verilmiştir. Eski EDM yazılı devre dışı bırakılmıştır. EBYS yazılımında Odamız hizmetine sunulan yeni işlevlerden bazıları aşağıda listelenmiştir.

- ▶ Araç Görev İzin Formu

- ▶ İdari İzin Formu
- ▶ Mazeret İzin Formu
- ▶ Satın Alma Talep Formu
- ▶ Fazla Mesai Talep Onay Formu, vb.

Bu formlar sayesinde Odamızdaki kağıt israfı önemli ölçüde azaltılmıştır.

F.2. ASO TV İnternet Portalı

Odamız web sayfası üzerinden canlı yayınlarımızın sorunsuz ve kaliteli bir görüntü akışı ile yapılabilmesi için Odamız binasına ikinci bir fiber optik metro ethernet hattı alınmıştır. Bedelsiz OBS (Open Broadcast Software) özgür yazılımı ile Canlı TV yayını bu yeni alınan metro ethernet hattı üzerinden denenerek hazır hale getirilmiştir. Arşiv görüntüleri eski sunucu bilgisayardan alınmış ve Odamızın yeni web portalının yüklü olduğu sunucu bilgisayarlara aktarılarak, muhafaza altına alınmıştır.

F.3. Bilgisayar ve Network Altyapısı

VMware virtual hypervisor yazılımının ücretsiz versiyonunda yüklü bulunan aşağıdaki sunucular, VMware yazılımının lisanslı tam sürümü satın alınarak, bu lisanslı platform üzerine taşınmıştır.

- ▶ Active Directory (Domain Controller)
- ▶ Elektronik Belge Yönetim Sistemi (EnvisionApp)
- ▶ Elektronik Belge Yönetim Sistemi (EnvisionDb)
- ▶ Elektronik Belge Yönetim Sistemi (EnvisionOcr)
- ▶ Web Server
- ▶ ASO İnternet
- ▶ ASO TV Server
- ▶ Anti Virüs Server
- ▶ VMware vCenter Server



VEEAM yedekleme yazılımı satın alınarak mevcut sanal sunucuların imaj yedekleme işlemleri aşağıdaki sanal sunuculara yüklenen Veeam yazılımları ile yapılmıştır.

- ▀ Veeam Backup & Recovery
- ▀ Veeam One

Yeren alan ağımızın hızını 1GB'ye çıkartmak için yeni ethernet ağ anahtarları alınmıştır. Bunlardan bir tanesi, yeni bağlanan metro ethernet internet hattı ile çalışacak şekilde kurulmuş ve kablosuz internet alt yapımızın hizmetine sunulmuştur. Bu kablosuz ağın güvenliği için PFSense güvenlik duvarı yazılımı uygun bir bilgisayar üzerine kurularak tasarruflu bir çözüm sağlanmıştır. Diğer ethernet ağ anahtarları ise yeri belirlenen yeni sistem Odamızın tadilatı bitirilip, taşınıldıktan sonra aktif hale getirilecektir.

F.4. Elektronik Doküman Yönetim Sistemi, Elektronik Arşiv

Türkiye Odalar ve Borsalar Birliği tarafından sağlanan TOBBNet otomasyon yazılımının yeni versiyonuna geçiş sağlanmış olup, program teknik olarak aktif hale getirilerek kullanılmaya başlanmıştır.

Odamızın Elektronik Belge Yönetim Sistemi (EBYS) kullanımına geçtiğini bildiren resmi yazı hazırlanmış ve kamu kurum ve kuruluşları ile onların bağlı, ilgili ve ilişkili kuruluşlarına, Büyükelçiliklere, Ticaret ve Sanayi Odalarına, Birliklere, Ankara ilindeki yerel kurum ve kuruluşlara, üniversitelere ve Organize Sanayi Bölgelerine iletilmiştir. Bu doğrultuda, söz konusu kurum ve kuruluşlara hitaben Odamız tarafından hazırlanan resmi yazılar “Belgenin Aslı Elektronik İmzalıdır” kaşesi basılmak suretiyle elektronik imzalı olarak iletmeye başlanmıştır. Ayrıca Odamızın ve Kayıtlı Elektronik Postası (KEP) da ilgili Kurumu ve Kuruluşlara bildirilmiştir.

EBYS (Elektronik Belge Yönetim Sistemi) programının daha aktif kullanımını sağlamak için “Asolntranet” sistemi ile bağlantısı yapılmıştır. Bu amaca yönelik olarak, EBYS'nin içeriği, Odamız Bilişim Teknolojileri personeli tarafından yazılan yeni programlar ile zenginleştirilmiştir. Böylece, EBYS'nin kapsamı Odamız ihtiyaçlarını daha fazla karşılayacak şekilde genişletilmiştir.

Ayrıca, Bilişim Teknolojileri Müdürlüğü tarafından hazırlanan, ihracatçı üyelerin tespitine yönelik, “İhracat Evrak Kayıt Sistemi” yazılımı da hayata geçirilmiştir.

F.5. Üyelerimiz ile İletişim

Odamız tarafından üyelerimize verilen hizmetlerin mümkün olduğunca elektronik ortamda verilebilmesi için gerekli altyapı çalışmalarına devam edilmiş olup, KEP (Kurumsal Elektronik Posta) entegrasyonu sağlanmıştır.

G. Üye İlişkilerinin Etkinliğinin Artırılması

G.1. Üye Ziyaretlerinin Yapılması

Odamız üyesi olup, kaydını sildirme talebinde bulunan firmalara ziyaretler düzenlenmiş ve firmaların sanayici vasfını yitirip yitirmediklerinin tespiti yapılarak dilekçeleri işleme alınmış ve kayıtlarının silinmesi gerçekleştirilmiştir.

Odamız tarafından yürütülen ulusal ve uluslararası kaynaklı projeler kapsamında yıl içerisinde üye ziyaretleri gerçekleştirilmiştir. Detayları D.5. Ulusal Hibe Programları ve D.6. Uluslararası Hibe Programları altında verilen projeler kapsamında gerçekleştirilen üye ziyaretleri aşağıda sıralanmaktadır.

- ▀ Odamız tarafından Avrupa İşletmeler Ağı çerçevesinde verilen hizmetlerden daha fazla üyemizin faydalanmasını teminen üyelerimize bilgilendirme ziyaretleri gerçekleştirilmiştir. Ayrıca söz konusu ziyaretlerde üyelerimizin Avrupa İşletmeler Ağı veri tabanında yer almasını sağlamak amacıyla profil oluşturma çalışmaları yürütülmüştür.
- ▀ Bilim, Sanayi ve Teknoloji Bakanlığı tarafından desteklenen ve Odamız tarafından yürütülen Nükleer Sanayi Kümelenmesi (NÜKSAK) Projesi hakkında bilgilendirmede bulunmak amacıyla üye ziyaretleri gerçekleştirilmiştir.
- ▀ Nükleer enerji sektöründe Odamız tarafından Ankara Kalkınma Ajansı desteğiyle uygulanmak üzere hazırlanan İleri Teknoloji ve Nükleer Eğitim

Merkezi Projesi hakkında bilgi vermek maksadı ile 20 üye firma ziyaretinde bulunulmuştur.

► Üyelerimiz ziyaret edilerek “Nuc-IndusTRy Nükleer Endüstride Yerli Katkı Projesi” faaliyetleri hakkında görüş alışverişinde bulunulmuştur.

► Erasmus+ kapsamında Odamız tarafından yürütülen KOBİ’lerin Sınır Ötesi Hareketlerinin Hızlandırılması Projesi (ACT-SME Projesi) ile İşbaşı Eğitim Sisteminde Yer Alan KOBİ’lerin Desteklenmesi (AC4SME) Projeleri çerçevesinde üyelerimizin uluslararasılaşma ve cıraklık konularında ihtiyaçlarını tespit etmek üzere ziyaretler gerçekleştirilmiştir.

H. Kurumsallaşma Sürecinin Yönetilmesi

H.1. Personel İç Yönetmeliğin Revize Edilmesi

Odada çalışan tüm personelin İş Kanunu ve yasal mevzuat kapsamında düzenli ve verimli çalışmasını sağlayarak, hak ve menfaatlerini dengelemek, karşılıklı iyi niyet ve güvenle iş barışını sağlamak, doğabilecek aksaklıkları, iş yerinde yasa dışı tutum ve davranışları önlemek amacıyla hazırlanan Personel İç Yönetmeliği aynı zamanda Odanın çalışma prensiplerini düzenlemektedir. İşe Alım, Çalışma Düzeni, Maddi Haklar, Nakil ve Görev Yeri Değişikliği, Performans Değerlendirme, Personel Sicil Kayıtları, Hizmet İçi Eğitim, İzinler, Disiplin Cezaları, İş Sözleşmesinin Sona Ermesi, Sağlık Yardımı ve Çeşitli Hükümler başlıkları altında hazırlanmış olan Personel İç Yönetmeliği yasal değişiklikler çerçevesinde ve Odanın uygulamaları da göz önünde bulundurularak revize edilmiş, Yönetim Kurulunun onayına sunulmuştur.

İ. Araştırma Kapasitesinin Geliştirilmesi

İ.1. Yurtdışındaki Odaların Ziyaret edilmesi

Odamızdaki araştırma ve geliştirme faaliyetlerinin etkin bir şekilde yürütülmesi amacıyla, kurumsal yapılarında araştırma birimleri bulunan yurtdışındaki Odalar tespit edilerek, gerekli temas sağlanacağı, yapılan

görüşmeler sonunda hazırlanan rapora istinaden 3 Oda belirleneceği belirlenen bahse konu Odalara, Odamız çalışanların oluşan bir ekip ile ziyaret sağlanarak ve iyi uygulama değişimi yapılacağı ve edinilen deneyimlerin Odamızda uygulanmasının sağlanacağı planlanmıştır. Konuya ilişkin olarak Avrupa Birliği Bakanlığı Eğitim ve Kurumsal Yapılanma Başkanlığı ile görüşmeler gerçekleştirilmiş ve görüşmelerde söz konusu faaliyetin Başkanlıkları koordinasyonunda sürdürülen RRAA-A olarak adlandırılan Düzenleyici Reform ve Mevzuat Yakınlaştırma Faaliyeti kapsamında finanse edilebileceği anlaşılmıştır. Konuyla ilgili çalışmalar 2018 yılında gerçekleştirilecektir.

İ.2. Yurtdışında Staj İmkanlarının Araştırılması

Odamız faaliyet alanına giren konularda çalışma yapan ve yurtdışında yerleşik Oda ve/veya ilgili kurum ve kuruluşlarda çalışanlarımıza kısa süreli staj yapma imkanı sağlamak amacıyla ulusal ve uluslararası kaynaklı fonlardan yararlanılması için çalışmalar yapılması öngörülmüştür. Söz konusu araştırmalar yurtdışındaki Odaların ziyaret edilmesi faaliyeti ile bağlantılı olarak gerçekleştirileceğinden çalışmaların 2018 yılında tamamlanması öngörülmektedir.

İ.3. Üyelerimize Yönelik Araştırma Kapasitesinin Artırılması

Üyelerimize yönelik araştırma kapasitesinin artırılması amacıyla Odamız çalışanlarının ulusal ve uluslararası toplantı ve eğitimlere katılması sağlanmıştır. Söz konusu toplantı ve eğitimlere ilişkin detaylar J. Proje Hazırlama ve Yönetme Kapasitesinin Geliştirilmesi başlığında anlatılmaktadır.

Ayrıca, üyelerimiz ile ilgili araştırmalar yapılmasının ve karşılaştıkları sorunların birincil verilerle tespit edilmesi amacıyla, Odamızdan beklentiler, dış ticaret bilgileri ile yurtiçi ve yurtdışı pazarlarda yaşanan sektörel sorunları gibi başlıkları içeren bir anket formu hazırlanmış ve söz konusu anket formlarının Odamız temsilcileri tarafından yapılan üye ziyaretleri sırasında doldurulması sağlanmıştır. Doldurulan anket formları değerlendirilmekte ve özellikle ilgili kurum ve kuruluşlara sunulan sorun, görüş ve çözüm önerilerinin hazırlanmasında dikkate alınmaktadır.



J. Proje Hazırlama ve Yönetme Kapasitesinin Geliştirilmesi

Odamız tarafından hazırlanacak ve uygulanacak projelerde görev alacak ve bu amaçla yeni istihdam edilecek çalışanların, ulusal ve uluslararası eğitim ve toplantılara iştirak etmeleri sağlanmakta, işbirliği ağı oluşturmaya yönelik faaliyetlere katılımları teşvik edilmektedir.

Bu kapsamda, 18- 19 Ocak 2017, Brüksel: KOBİ Ajansı (EASME) tarafından düzenlenen ve “Partnership Opportunities Database - POD” adı verilen veri tabanında işbirliği profili hazırlama ve profil değerlendirme hakkında bilgi verilmesini amaçlayan merkezi eğitime proje personeli Esmâ Dilik ve Valerie Gülsen Çapoğlu katılım sağlamıştır. Mart 2017 tarihinde Esmâ Dilik EASME tarafından “Dış Değerlendirici” olarak görevlendirilmiştir.

Erasmus+ KA3: İşbaşı Eğitim Sisteminde Yer Alan KOBİ’lerin Desteklenmesi projesi kapsamında 13 - 16 Mart 2017 tarihlerinde Berlin’de Alman Odalar Birliği tarafından proje personeline yönelik olarak verilen Alman mesleki eğitim sisteminin ve çıraklık eğitimi sisteminin tanıtılması eğitimine Odamız temsilcileri Nilay Şahin ve Esmâ Dilik tarafından katılım sağlanmıştır.

Ayrıca, 4-16 Eylül 2017 tarihleri arasında Odamız Proje Koordinatörü Ceyda Mine POLAT tarafından Uluslararası Atom Enerjisi Ajansı (International Atomic Energy Authority – IAEA) ve ROSATOM’a bağlı eğitim merkezi Rosatom Tech- Teknik Akademi’nin (Technical Academy) (eski adı ile Rosatom CICE&T) ortak düzenlemiş oldukları, alt yapı geliştirme stratejileri ana temalı “Nükleer Enerji Yöneticilik Okulu” eğitimine katılım sağlanmıştır. İki hafta süre ile Rosatom-Tech’in St. Petersburg şubesi ve Obninsk’te bulunan merkez binasında düzenlenen eğitimler ile orta düzey yöneticiler ve uzmanların nükleer alt yapı geliştirme faaliyetlerinde yöneticilik ve teknik becerilerinin geliştirilmesi ve rekabetçi yanlarının öne çıkarılması amaçlanmıştır. Özellikle nükleer sektöre yeni giriş yapan ülkelerin hedeflendiği eğitime 16 ülkeden (Arjantin, Brezilya, Bulgaristan, Mısır, macaristan, İran, Ürdün, Kenya, Meksika, Nijerya, Polonya, Romanya,

Slovakya, Türkiye, Vietnam ve Rusya Federasyonu) 29 temsilci katılım sağlamıştır. Eğitimler IAEA’nın nükleer alt yapı geliştirme alanında tecrübeli üst düzey dahili ve dış uzmanları tarafından sunulmuş olup, IAEA organizasyonel kültürü, Ajans tarafından nükleer bilgi yönetimi için geliştirilen araçlar ve uygulamalar, ROSATOM’un nükleer tedarik ve inşaaata yönelik iyi uygulama örnekleri ana eğitim başlıklarını oluşturmuştur. Açılış gününde ülkelerin nükleer sektördeki konumlarını ve devam eden nükleer projelerini sunduğu bölümde Proje Koordinatörü Ceyda Mine POLAT Odamız liderliğinde devam eden ilgili sektör projelerini tanıtan bir sunuş gerçekleştirmiştir. Eğitim süresinde Leningrad Bölgesi’nde inşaatı devam eden basınçlı su tipi nükleer güç santrali inşaatı, Acil Durum Müdahale Merkezi ve Yüzen Nükleer Güç Santrali Eğitim Merkezi ziyaret edilmiştir. Eğitim sonunda yapılan sınavın ardından katılımcılara sertifikaları törenle teslim edilmiştir.

Bununla birlikte, Odamız bünyesindeki birimlerde görev alan çalışanlarımızın uzmanlık alanlarına göre dahil olacakları bir Proje Geliştirme Ekibinin oluşturulması ve üyelerimizin karşılaştıkları sorunların bu ekip tarafından değerlendirilerek, projelendirilmesi ve sorunların çözümüne gidilmesi hedeflenmiştir. Bu kapsamda Odamız çalışanları tarafından oluşturulan Proje Geliştirme Ekibi, düzenli olarak bir araya gelmekte ve proje fikirleri üzerinde çalışmalar gerçekleştirmektedir.

Söz konusu Ekip tarafından geliştirilen proje önerileri, Oda’nın proje dokümantasyonunun hazırlanması, yeni üye olan firmalarımıza yönelik olarak hoş geldin e- kart duyurusu ve broşür yollanması, üyelere yönelik anketlerin yeniden oluşturulması ve bilgiler doğrultusunda rapor hazırlanması, Türkiye’ye yatırım yapmak isteyen firmaların yönlendirilmesini teminen personelin bilgilendirilmesi ve meslek eğitimlerine 18 yaşından büyük yetiştirme yurtlarından ayrılmak zorunda kalmış gençlerin hedef gruba dâhil edilmesi ve bu konu hakkında çalışmalar yapılması üzerine odaklanmıştır.

3. Bölgesel Kalkınmada Etkin Rol Üstlenilmesi

A. Bölgesel ve Sektörel Politikaların Üretilmesi

Ülkemiz kalkınmasına yönelik olarak kamu kurum ve kuruluşları tarafından hazırlanan planlar, stratejiler ve politika metinlerine sanayicilerimizin öncelikleri göz önünde bulundurularak, görüş bildirilmekte ve politikaların oluşturulmasına katkıda bulunmaktadır. Bununla birlikte, ilgili bakanlıklar tarafından hazırlanan kanun, tüzük ile yönetmelikler incelenmekte ve görüş bildirilmektedir.

Üyelerimizin çıkarlarının hükümet tarafından geliştirilen ve benimsenen plan ve programlarda gözetilmesini sağlamak üzere lobicilik faaliyetleri yürütülmeye devam etmektedir. Bu kapsamda, üyelerimizin yaşadıkları sorunlar çerçevesinde geliştirilen çözüm önerileri yazılı ve sözlü olarak hükümetin ilgili üst düzey temsilcilerine iletilmekte, hükümet programı ile orta vade ve uzun vadeli planlarda yer alması hususunda girişimlerde bulunmaktadır.

Bu kapsamda, vergisel konular ve vergi uygulamalarına ilişkin soru, sorun ve görüşler ile çözüm önerileri ve diğer konuların karşılıklı olarak ele alınması, Ankara ilinde faaliyet gösteren KDV İhtisas Vergi Dairesi Müdürlükleri ve Varlık Barışı konularının görüşülmesi amacıyla, Ankara Vergi Dairesi Başkanlığı ev sahipliğinde, Gelir İdaresi Başkanı Sn. Adnan ERTÜRK, Gelir İdaresi Başkan Yardımcıları, Gelir İdaresi Daire Başkanlarından oluşan bir heyet ile Ankara ili Meslek Odalarının katılımıyla 10 Mart 2017 tarihinde düzenlenen ortak istişare toplantısında vergisel konular ve vergi uygulamaları hakkında yaşanan sorunlar, görüşler ve çözüm önerileri dile getirilmiştir.

Ayrıca üyelerimizin sorunlarının Bakanlara ve Bakanlıkların üst düzey temsilcilerine doğrudan iletilmesini sağlamak amacıyla Odamız tarafından organize edilen toplantılar aracılığı ile ilgili tarafların bir araya gelmeleri sağlanmaktadır. Bu çerçevede, Odamız Ekim ayı Meclis Toplantısı Çalışma ve Sosyal Güvenlik Bakanı Sn. Jülide SARIOĞLU'nun katılımıyla yapılmış ve üyelerimizin anılan Bakanlık kapsamındaki sorun, görüş ve çözüm önerilerini iletmeleri sağlanmıştır.

Bununla birlikte, Başbakanlığın 14 Aralık 2016 tarihli ve 2984 sayılı yazısı uyarınca, ülkemizdeki ekonomik gelişmeleri takip etmek ve ekonomik durum hakkında düzenli olarak sektörel değerlendirme temin etmek amacıyla finansman ve kredi, üretim, yatırım, iç ve dış ticaret koşulları ile lojistik ve diğer konularda düzenli olarak görüş iletilmesi talep edilmektedir. Bu kapsamda Odamız tarafından anılan konularda en önemli görülen 5 olumlu ve olumsuz husus hakkında detaylı bilgi, her ay Başbakanlığa resmi yazıyla gönderilmektedir.

2017 yılında Başbakanlık tarafından talep edildiği üzere, kamu kurum ve kuruluşları arasında mevzuattan/yetkiden kaynaklanan görev çakışmaları hakkında Odamız görüşleri, 14 Haziran 2017 tarihli e-posta ile gönderilmiştir.

15 Şubat 2015 tarihinde Resmi Gazete'de yayımlanarak yürürlüğe giren "4734 Sayılı Kamu İhale Kanununun 3üncü Maddesinin (u) Bendine Göre Yapılacak Mal ve Hizmet Alımlarına İlişkin Sanayi İşbirliği Programı Usul ve Esaslarına Dair Yönetmelik" kapsamında gerçekleştirilecek revizyon çalışmaları doğrultusunda, Sanayi İşbirliği Programı hakkında Odamız görüş ve önerileri 17 Ağustos 2017 tarihli ve 2273 sayılı resmi yazıyla Bilim, Sanayi ve Teknoloji Bakanlığı Verimlilik Genel Müdürlüğü'ne iletilmiştir.

Ankara Kalkınma Ajansı koordinatörlüğünde 2017-2023 yılları arasında uygulanmakta olan Ankara İl Yatırım destek ve Tanıtım Stratejisi kapsamında 2017 yılı Eylem Planında Odamız sorumluluğunda uygulanmakta olan eylemlerin gerçekleşme durumuna ilişkin bilgiler, 31 Ekim 2017 tarihli ve 2904 sayılı resmi yazımız ile Ajansa bildirilmiştir.



B. Üyelerin Temsil Edilmesi

B.1. Odamızın Görev Aldığı Kurum, Kuruluş ve İştirakler

Odamızın Görev Aldığı Kurum, Kuruluş ve İştirakler (A.S.4/S.H.1) Odamız, aşağıda sayılan kurum ve kuruluşlarda; Genel Kurul Delegeliği, Yönetim Kurulu Üyeliği, İcra Kurulu Üyeliği, Konsey Üyeliği, Denetim Kurulu Üyeliği, Sektör Meclisi Üyeliği, Seçim Kurulu Üyeliği ile Komisyon Üyeliği unvanları ile temsil edilmiştir.

Türkiye Odalar ve Borsalar Birliği Genel Kurul Delegeliği; Yönetim Kurulu Başkanı Sn. Nurettin ÖZDEBİR, Yönetim Kurulu Başkan Yardımcısı Sn. Celal KOLOĞLU, Yönetim Kurulu Başkan Yardımcısı Sn. Mehmet DOĞANLAR, Yönetim Kurulu Sayman Üyesi Sn. Seyit ARDIÇ, Yönetim Kurulu Üyesi Sn. Musa ERTUNÇ, Oda Meclisi Üyesi Sn. Seyit KOCA, Oda Meclisi Üyesi Sn. Şenol ÇAĞLAYAN, Oda Meclisi Üyesi Sn. Ercan ATA, Oda Meclisi Üyesi Sn. Faik GÜNGÖR, Oda Meclisi Üyesi Sn. Hakkı YILDIRIM, Oda Meclisi Üyesi Sn. Hasan Sezai ERDOĞAN, Oda Meclisi Üyesi Sn. Mahmut Nedim DURUKAN, Oda Meclisi Üyesi Sn. Sedat KAYMAK, Oda Meclisi Üyesi Sn. Nihat GÜÇLÜ, Oda Meclisi Üyesi Sn. Özcan ÜLGNER, Oda Meclisi Üyesi Sn. Ramazan ÇELİK, Oda Meclisi Üyesi Sn. Recep KÖKSAL, Oda Meclisi Üyesi Sn. Süreyya ÖZDEN, Oda Meclisi Üyesi Sn. Taner ÖZDEMİR, Oda Meclisi Üyesi Sn. Zeki ÖZBUDAK, Oda Meclisi Üyesi Sn. Levent Seyit DOĞAN, Oda Meclisi Üyesi Sn. Taner KALYON,

Türkiye Odalar ve Borsalar Birliği Sanayi Konseyi Üyeliği; Yönetim Kurulu Başkanı Sn. Nurettin ÖZDEBİR, Oda Meclisi Üyesi Sn. Özcan ÜLGNER, Oda Meclisi Üyesi Sn. Hasan Sezai ERDOĞAN

ODTÜ Teknokent Yüksek Denetleme Kurulu; Yönetim Kurulu Başkanı Sn. Nurettin ÖZDEBİR

Türk Akreditasyon Kurumu (TÜRKAK); Genel Sekreter Sn. Doç. Dr. Yavuz CABBAR

Ankara Sanayi Odası Uygunluk Değerlendirme Derneği (UDDER); Yönetim

Kurulu Üyesi Sn. Mevlüt AÇIKGÖZ

MEKSA Vakfı; Yönetim Kurulu Üyesi Sn. Musa ERTUNÇ

ASO-KOSGEB Çevre Laboratuvarı Yürütme Kurulu; Yönetim Kurulu Üyesi Sn. Aytaç Muhittin DİNÇER, Oda Meclisi Üyesi Sn. Taner KALYON

ODTÜ Tekmer İcra Kurulu; Yönetim Kurulu Üyesi Sn. Yılmaz KAYAASLAN

Ortadoğu Teknopark Geliştirme, Mühendislik, İnşaat, Taahhüt ve Tic. A.Ş.; Yönetim Kurulu Üyesi Sn. Yılmaz KAYAASLAN

KOBİ Girişim Sermayesi Yatırım Ortaklığı A.Ş.; Yönetim Kurulu Başkan Yardımcısı Sn. Mehmet DOĞANLAR

TOBB Ankara İl Kadın Girişimciler Kurulu İcra Komitesi Üyeliği; Yönetim Kurulu Üyesi Sn. Aytaç Muhittin DİNÇER, Genel Sekreter Yardımcısı Sn. Oya GÖRKMEN

OSB Denetim Kurulu; Yönetim Kurulu Üyesi Sn. Fahrettin KÜRKLÜ

Ankara İli İstihdam ve Mesleki Eğitim Kurulu; Yönetim Kurulu Başkanı Sn. Nurettin ÖZDEBİR

Ankara İli İstihdam ve Mesleki Eğitim Yürütme Kurulu; Genel Sekreter Yardımcısı Sn. Oya GÖRKMEN

Ankara Kalkınma Ajansı; Odamız Temsilcisi Yönetim Kurulu Başkanı Sn. Nurettin ÖZDEBİR

Ankara Kalkınma Ajansı Kalkınma Kurulu Üyeliği; Genel Sekreter Yardımcısı Sn. Mustafa BARAN

İktisadi Kalkınma Vakfı (İKV); Yönetim Kurulu Başkanı Sn. Nurettin ÖZDEBİR (TOBB adına)

Yıldırım Beyazıt Üniversitesi Kamu Üniversite Sanayi İşbirliği Uygulama Ve Araştırma Merkez Müdürlüğü Yönetim Kurulu Üyeliği; Yönetim Kurulu Başkanı Sn. Nurettin ÖZDEBİR,

Ankara Valiliğinin “Biz Anadolu’yuz” Projesinin Yürütme Kurulu Üyeliği;
Yönetim Kurulu Başkanı Sn. Nurettin ÖZDEBİR,

Türkiye Mezunları Ankara İş Dünyası Buluşması Konferansı (Sağlık Sektörü)
Yürütme Kurulu; Yönetim Kurulu Üyesi Sn. Fahrettin KÜRKLÜ, Yönetim
Kurulu Üyesi Sn. Aytaç Muhittin DİNÇER, Genel Sekreter Sn. Doç. Dr. Yavuz
CABBAR;

Türkiye Mezunları Ankara İş Dünyası Buluşması Konferansı (Sağlık Sektörü)
Teknik Kurulu; Genel Sekreter Yrd. Sn. Mustafa BARAN, Araştırma ve
Yönlendirme Müdürlüğü Sn. Nilay ŞAHİN ve Sn. Burcu OCAK

Milletlerarası Ticaret Odası Temsilcisi; Yönetim Kurulu Sayman Üyesi Sn.
Seyit ARDIÇ

Ankara Dökümcüler İhtisas OSB ASO Temsilcisi; Oda Meclisi Üyesi Sn. Berat
DARÇIN

Etik Komisyonu; Yönetim Kurulu Üyesi Sn. YILMAZ KAYAASLAN, Meclis
Üyesi Sn. Seyit KOCA, Genel Sekreter Sn. Doç. Dr. Yavuz CABBAR, Genel
Sekreter Yardımcısı Sn. Oya GÖRKMEN, Genel Sekreter Yardımcısı Sn.
Mustafa BARAN

Ankara Cumhuriyet Başsavcılığı Koruma Kurulu; Genel Sekreter Yardımcısı
Sn. Oya GÖRKMEN

KAL-DER Temsilciliği; Genel Sekreter Yardımcısı Sn. Oya GÖRKMEN

Türkiye İş Kurumu Denetim Kurulu; Genel Sekreter Yardımcısı Sn. Oya
GÖRKMEN, Genel Sekreter Yardımcısı Sn. Mustafa BARAN,

KOSGEB Ankara Siteler Müdürlüğü İşbirliği-Güçbirliği Kurul Üyeliği; Asil Üye
Genel Sekreter Yardımcısı Sn. Mustafa BAKRAN, yedek Üye Genel Sekreter
Yardımcısı Sn. Oya GÖRKMEN,

Özel Güvenlik Komisyonu; Mali İşler Müdürü Sn. Uğur UYGUN çalışmalarına
iştirak ederek, Odamızı temsil etmişlerdir.

C. Lobi Faaliyetlerinin Yürütülmesi

C.1. Yönetim Kurulu Başkanlığı ve Genel Sekreterlik Tarafından Gerçekleştirilen Faaliyetler

2017 yılında Yönetim Kurulu Başkanlığı ve Genel Sekreterlik tarafından yapılmış olan toplantı ve ziyaretler EK 1’de detaylı olarak yer almaktadır.

C.2. Meslek Komitelerinden Gelen Teklifler Doğrultusunda Resmi Kurum ve Kuruluşlar Nezdindeki Girişimler

Üyelerimiz tarafından; sigorta şirketlerinin plastik, petrol ve kimya sektörlerinde faaliyette bulunan fabrika ve işyerlerine sigorta yapmadıkları ve mevcut sigortalarını da yenilemedikleri konusunda Odamıza iletilen bilgiler ışığında 04.01.2017 tarihinde konu TC. Başbakanlık Hazine Müsteşarlığı Sigortacılık Genel Müdürlüğü’ne iletilmiş olup, 16.01.2017 tarihinde gelen cevabi yazıda sorunun çözüme kavuşturulması için Grc Howden Reasürans Brokerliği A.Ş. Hazine Müsteşarlığı’nca Olağandışı Riskler Yönetim Merkezi olarak görevlendirilmiş ve sigorta şirketlerince teminat sağlanamayan risklerin sigortalanması amacıyla program başlatıldığı bildirilmiştir.

Kauçuk ve Kauçuk Ürünleri sektöründeki üyelerimizce, sektör üyelerinin önemli kabul edilebilecek düzeyde ihracat yapmasına rağmen Türkiye İhracatçılar Meclisinde sektörün İstanbul Kimyevi Maddeler ve Mamulleri İhracatçıları Birliği altında faaliyetlerini yürütmekte olduğu belirtilmiştir. Bu doğrultuda, sektörü temsil etmek için Kauçuk İhracatçı Birliği’nin kurulması yönündeki talepleri Odamızca 12.01.2017 tarihinde Türkiye İhracatçılar Meclisi’ne iletilmiştir. Odamız tarafından konu takip edilmektedir.

Muhtelif Gıda Sanayi sektöründe faaliyette bulunan üyelerimiz tarafından Odamıza yapılan başvurularda; ihracat yapılan ülkelerdeki müşterilerine katma değer sağlayan tüm kalite denetimleri ve belgelendirmelerinin TURQUALITY kapsamında desteklenmediği, ayrıca TURQUALITY kapsamında olup, kendi sektörü ile ilgili önemli fuarlarda yer bulamayan



firmaların bulunduğu, bürokratik engellerinin en büyük sıkıntıları olduğu, ancak bakanlık çalışanlarının süreçlere karşı duyarsız kaldığı konusu 19.01.2017 tarihinde Ekonomi Bakanlığı İhracat Genel Müdürlüğü'ne iletilmiştir. Odamız tarafından konu takip edilmektedir.

Muhtelif Gıda Sanayi sektöründe faaliyette bulunan üyelerimiz tarafından Odamıza yapılan başvurularda; ihracat işlemleri konusunda Eximbank ile beraber çalıştıklarını, sunulan hizmetlerden faydalanmakta olduklarını belirterek, Eximbank sigorta limit oranlarının düşük olduğunu, alıcı limit onaylarının geç geldiği ve vadesi geçmiş alacak bildirimlerinin çok geç ödendiği hususu 19.01.2017 tarihinde Türk Eximbank Genel Müdürlüğüne iletilmiştir. 10.02.2017 tarihinde EXİMBANK Genel Müdürlüğü'nden alınan cevabi yazıda, İhracat Kredi Sigortası Programı ile ihracatçı firmalara bilgi sağlandığı, yeni çalışacakları ülkeler ve müşterilerde kılavuzluk edildiği ifade edilmiştir.

Ayrıca, Eximbank sigorta limit oranlarının düşük olduğunu, alıcı limit onaylarının geç geldiği ve vadesi geçmiş alacak bildirimlerinin çok geç ödendiği hususu 19.01.2017 tarihinde Türk Eximbank Genel Müdürlüğüne iletilmiştir. 10.02.2017 tarihinde EXİMBANK Genel Müdürlüğü'nden alınan cevabi yazıda, İhracat Kredi Sigortası Programı ile ihracatçı firmalara bilgi sağlandığı, yeni çalışacakları ülkeler ve müşterilerde kılavuzluk edildiği ifade edilmiştir.

Odamız Muhtelif Gıda Sanayi sektöründe faaliyette bulunan üyelerimiz tarafından belirtildiği üzere; İmalatçı- İhracatçıların Şekerli Mamul İhracatı Karşılığında C Şekeri Taleplerinin Karşılanması Şartları ve Uygulama Esaslarına Dair Tebliğ'in "Baz Fiyat" başlıklı, 11' inci maddesinin üçüncü fıkrasında "Tahsisat belgesinde yer alan her bir ihracat dönemindeki miktar için uygulanacak C şekerli fiyatı, ilgili döneme ait baz fiyattan düşük olamaz, baz fiyat Kurum web sitesinde yayımlanır." hükmü yer almaktadır. Bu çerçevede, satış esnasında uygulanacak C şekerli fiyatı, tahsisat belgesinde yer alan ilgili döneme ait aylık baz fiyat üzerinden oluşmaktadır. Şu an güncel C şeker fiyatları 585 USD mertebelerindedir. Ayrıca, sektörde faaliyette bulunan üyelerimizce; normal şartlar altında 217

ton şeker hakedişlerinin 436 USD ortalama fiyat ile almaları gerektiğinin, ancak güncel şeker fiyatları ile kıyaslandığında 32.000 USD' lik zararın söz konusu olduğu hususu 19.01.2017 tarihinde T.C. Şeker Kurumu'na iletilmiştir. 13.02.2017 tarihinde Şeker kurumundan alınan cevabi yazıda; şekerli mamul üreticilerinin ihracata yönelik şekerin dünya fiyatlarından temininin sağlandığı ifade edilmiştir.

Aynı sektörde faaliyet gösteren üyelerimiz tarafından Odamıza ulaşan görüşlerde; ihracat yapan firmalarda kayıt dışı uygulamaların önlenemediği ifade edilmektedir. İhracat yapan bazı firmalar rekabet gücünü artırma için maliyetlerini düşürme yoluna gitmişler, bu yönde de kayıt dışı ekonomiye ve onun bir yansıması olan kayıt dışı istihdama yönelmiş olmaları hususu 19.01.2016 tarihinde Sosyal Güvenlik Kurumu'na iletilmiştir. 15.02.2017 tarihinde SGK başkanlığı Sigorta Primleri Genel Müdürlüğü Kayıt Dışı İstihdamla Mücadele Daire Başkanlığı'ndan alınan cevabi yazıda, Sosyal Güvenlik Reformuyla kayıtdışı istihdamla mücadele konusunda kapsamlı düzenlemelerin yapıldığı belirtilmiştir. Bu doğrultuda, denetim sisteminin etkinliğinin artırılması amacıyla denetimde öncelikle rehberlik anlayışı benimsenmiş, kayıt dışı istihdamla mücadele daire başkanlığı kurulmuş, Sosyal Güvenlik İl Müdürlüklerinde "Kayıt Dışı İstihdamla Mücadele Servisleri (KADİM) ve ALO 170 İhbar hattı kurulduğu, il müdürlüklerinde sosyal güvenlik denetmeni istihdamının sağlandığı işyerlerinde yapılan denetimlerde sigortasız olarak tespit edilenlerin SGK ya bildirme zorunluluğu getirildiği risk analiz çalışmaları yapılarak bölgeler, sektörler ve işyerleri belirlenerek denetimlerde nokta atışı yaparak zaman ve maliyet kayıplarının önüne geçildiği ve eğitim çalışmalarının hızla devam ettiği bildirilmiştir.

Yerli Malı Tebliği'nin uygulanması ile ilgili yasal boşlukların bulunduğu, %15'lik fiyat avantajı uygulaması şartlarını yerine getirmeyen ihale makamları ve yöneticileri için herhangi bir işlem uygulamasının olmadığı, firmaların Kamu İhalelerinde yaşadıkları karmaşa ve belirsizliklerin giderilmesi ve yaşanan olumsuzlukların ortadan kaldırılmasının gerektiği hususu 17.02.2017 tarihinde Bilim Sanayi ve Teknoloji Bakanlığına bildirilmiştir. 13.12.2017 tarih 30269 sayılı Resmi Gazetede yayınlanan "Yapım İşleri İhaleleri Uygulama

Yönetmeliğinde Değişiklik Yapılmasına Dair Yönetmelik” kapsamında yapım işlerinde kullanılacak makine, malzeme ve ekipman ile yazılımın Bilim, Sanayi ve Teknoloji Bakanlığı tarafından belirlenip Kamu İhale Kurumu tarafından yayınlanan orta düşük, orta yüksek ve yüksek teknolojlili ürünler arasında belirlenen ve Kamu İhale Kurumu tarafından ilan edilen listede yer alan ürün kalemleri için yerli malı olması şartı getirilmiştir.

Odamız Isıtma ve İklimlendirme Cihazları meslek komitesine yapılan başvurularda; ülkemizdeki son altı aylık dönemde Euro ve Dolar kurundaki artışın %25/%30 seviyelerini bulduğu, ancak, sektörün maliyet fiyatlarının dövize endeksli olduğu, Kamu ihalelerinde devam eden yapım işlerinden son altı aylık dönemde hesaplanan fiyat farklarının ise maksimum %5 oranını bulduğu ifade edilerek kamuya hizmet veren bir çok müteahhit firmanın sıkıntıya girdiği, devam eden işlerinde zarar ettiği, ilgili sektöre satış yapan sektörlerde de tahsilat sıkıntılarının artmaya başladığı ve bu durumun da ciddi maddi kayıplara neden olduğu belirtilerek, eski tarihli kamu inşaat ihalelerinde yapım işlerine yönelik yeni bir fiyat farkı uygulanmasının, bir çok sektörün lokomotifini olan inşaat sektörünü ve bu sektöre bağlı çalışan üretici firmaları da kısmen rahatlatacağı hususu 02.03.2017 tarihinde Maliye Bakanlığı, Çevre ve Şehircilik Bakanlığı ve Kamu İhale Kurumuna iletilmiştir.13.03.2017 tarihinde Çevre ve Şehircilik Bakanlığı Yüksek Fen Kurulu Başkanlığı'ndan alınan cevabi yazıda 4735 sayılı Kamu İhale Sözleşmeleri Kanunu'nun 8. Maddesinde “Sözleşme türlerine göre fiyat farkı verilebilmesine ilişkin esas ve usulleri tespiti Kamu İhale Kurumunun teklifi üzerine Bakanlar Kurulu yetkilidir” hükmü yer almaktadır denilmektedir.

Üyelerimiz tarafından Odamıza iletilen görüşlerde Petkim A.Ş.'nin uygulamakta olduğu aylık %1,5 satış vade farkı ile %2,02 olan gecikme faiz oranlarının sanayicilerin mağduriyetine sebep olduğu hususu Petkim Petrokimya A.Ş.'ye iletilmiştir. 08.05.2017 tarihinde Petkim A.Ş' den alınan cevabi yazıda mevcut TL siparişlerde aylık TL'de %1.45, USD bazında %0.420 olup piyasada uygulanan ticari faiz oranları ile uyumlu olduğu ve nitekim TCMB'nin yayınladığı Bankalarca açılan kredilere uygulanan ağırlıklı ortalama faiz oranları 27 Ocak 2017 tarihinde %13.3'den 7 Nisan 2017 tarihinde %15.5'e yükselmesine rağmen kurum tarafından müşterilerinin

mağdur olmaması için vade faiz oranının değişmediği belirtilmektedir.

İstanbul Yolu, Sarayköy mevkiinde faaliyette bulunan üyelerimiz tarafından Odamıza yapılan başvurularda; işyerlerinde kanalizasyon şebekesi bulunmadığı, bu ihtiyacın Foseptik Depo (Çukur) yapılarak giderildiği, söz konusu durumun firmaların mağduriyetine sebep olduğu bilgisi sonucu yaşanan olumsuzlukların ortadan kaldırılması hususu 14.04.2017 tarihinde Ankara Büyükşehir Belediyesi ASKİ Genel Müdürlüğü'ne iletilmiştir. 25.04.2017 tarihinde ASKİ Kanal Yatırım Dairesi Başkanlığı'ndan alınan cevabi yazıda, İstanbul Yolu, Sarayköy mevkiinde kanalizasyon proje çalışmalarına başlanılmış olduğu, Karayolları Genel Müdürlüğü'nce yapılacak olan Sarayköy köprülülük kavşak ve (2x3) karayolu projesi ile kesişen güzergahın çözüme kavuşturulması ve gerekli geçiş izinlerinin alınmasına müteakip yapım çalışmalarına başlanılacağı iletilmektedir.

Yabancı Konteyner şirketlerinin Türkiye'ye mal getiren gemilerinin boş konteynerle geri dönmemesi için, devlet tarafından denetlenmesinin sağlanması ve konteyner fiyatlarındaki artışın önlenmesi konularında gerekli düzenlemelerin yapılması hususu 20.04.2017 tarihinde Ekonomi Bakanlığı'na iletilmiştir. 01.06.2017 tarihinde Ekonomi Bakanlığı Serbest Bölgeler, Yurtdışı Yatırım ve Hizmetler Genel Müdürlüğü'nden alınan cevabi yazıda, ihracatçıların mezkur soruna ilişkin olarak doğrudan bilgilendirilmelerini teminen, ülkemiz konteyner armatörleri temsilcileri ile bir araya gelerek konteyner taşımacılığı piyasasındaki son gelişmeler hakkında bir bilgilendirme toplantısının yapılmasının hasıl olduğu belirtilerek 15.06.2017 tarihinde toplantı düzenlenmiştir. Söz konusu toplantı ile ilgili Bakanlık yetkilileriyle yapılan görüşmede; Odamız girişimleri sonucunda gerçekleştirilmiş toplantıda ihracatçı firmalar ve konteyner armatörlerinin bir araya gelerek görüş alışverişinde bulunduğu, fiyat artışının ve konteyner temininde yaşanan sıkıntının sebepleri ile olası çözüm yollarının görüşülmüş olduğu ve bu süreç sonucunda şikayetlerin azalarak normalleşmenin sağlandığı bilgisi alınmıştır.

ASO 1. Organize Sanayi Bölgesinde faaliyet gösteren üyemiz Tega Mühendislik Sanayi ve Ticaret A.Ş.'nin; İtalyan Euroguarco SpA isimli



İtalyan firması ile yapmış oldukları sözleşme kapsamında belirlenmiş olan yükümlülüklerini yerine getirmeleri ve banka garanti mektubunun iadesi konusunda yaşanan gecikmeden dolayı, sıkıntıya düşen üyemiz firmanın mağduriyetini giderilmesi ve sorunun öncelikle sulh yoluyla çözümü için gerekli çabanın gösterilmesi hususu 26.04.2017 tarihinde İtalyan Ticaret Odası Derneği'ne iletilmiştir.

İtalyan Ticaret Odası Derneği yetkilileri tarafından Odamız aranarak firma iletişim bilgileri talep edilmiştir. Üyemiz Tega Mühendislik Sanayi ve Ticaret A.Ş yetkileriyle yapılan görüşme de, Odamız girişimleri sonucunda Euroguarco SpA isimli İtalyan firmasının banka garanti mektubunun iadesini gerçekleştirdikleri ve sözleşme kapsamında ki yükümlülüklerini yerine getirerek firmanın mağduriyetinin giderildiği bilgisi alınmıştır.

Üyemiz Venta Makina İmalat İthalat İhracat San. ve Tic. Ltd. Şti tarafından Odamıza yapılan başvuruda kendi isteği ile işten ayrılan çalışanları lehine "İlkay Hukuk Bürosu" tarafından iş davası açıldığı, tanıkların gerçek dışı beyanları ile söz konusu davaların söz konusu firma aleyhine neticlendiği, adı geçen Avukatlık Bürosu tarafından firman çalışanları aranarak dava açmaya teşvik edildiği, bu durumun firma çalışanlarının huzurunu bozduğu ve verimliliğini etkileyerek işlerin yavaşlamasına ve şirketin kazanç kaybetmesine sebebiyet verdiği ifade edilerek konu hakkında Odamız girişimleri talep edilmiş, konu ile ilgili olarak belirtilen hususlar Odamız Hukuk Müşavirliğine intikal ettirilmiştir, iş davalarında yargılama esnasında tanıklık yapan kişilerin gerçek dışı beyanda bulunma eylemleri dolayısıyla TCK m. 272 uyarınca yalan tanıklık suçunu işlediği gerekçesi ile Ankara Cumhuriyet Başsavcılığı'na şikayette bulunulmasının uygun olacağı görüşü 15.05.2017 tarihinde firmaya iletilmiştir.

Katma Değer Vergisi oranları 2007/13033 sayılı Bakanlar Kurulu Kararı ile Karara Ekli (I) ve (II) sayılı listelerde yer alanlar hariç olmak üzere, vergiye tabi işlemlerde %18 olarak belirlenmesi uygulaması ile birlikte %18 olarak belirlenen malların %8'den satılması sonucu, firmalar alımlarda ödedikleri ve (genellikle %18 olan KDV nedeniyle) neredeyse satış tutarlarının %10'u gibi bir finansal yük ile karşı karşıya kaldığı ve firmaların satıştan alamadıkları

fark olan %10 KDV'nin Maliye Bakanlığı'nca ödenmesi veya iade/mahsup sistemi içinde yüklenilen KDV'nin telafi edilerek düzenlenmesi şeklinde ve uygulanmakta olan KDV indiriminin kalıcı hale getirilmesinin uygun olacağı yönündeki Odamız görüşleri 27.07.2017 tarihinde Maliye Bakanlığı'na iletilmiştir.

Elektromed Elektronik Sanayi ve Sağlık Hiz. A.Ş. tarafından Odamız 20 no.lu Meslek Komitesine intikal eden başvuruda; yaz saati uygulaması nedeniyle elektrik sayacı yazılımının revize edilmesi ve 80.000 adet mikro işlemcinin programlarının silinip yüklenmesi işlemlerinin ne kadar zamanda yapılabileceğinin belirlenmesi hususunda alınan karar 04.08.2017 tarihinde Elektromed Elektronik Sanayi ve Sağlık Hiz. A.Ş.'ne iletilmiştir.

Orman Ürünleri Sanayii Sektöründe faaliyet gösteren üyelerimiz tarafından Odamıza yapılan başvurularda; Orman Bölge Müdürlüklerine bağlı Orman İşletme Müdürlükleri'nde genelde nakliyeciler ve özelde de yöreden kişilerin emval alıcısı firmalardan birden fazla vekalet alıp emval alımı yapabilmekte oldukları belirtilerek, söz konusu durumun ilgili sektördeki gerçek üretici, sanayici üyelerimizin mağduriyetine neden olduğu hususu T.C. Orman ve Su İşleri Bakanı Sn. Prof. Dr. Veysel EROĞLU'na iletilmiştir. 14.09.2017 tarihinde Orman Genel Müdürlüğü İşletme ve Pazarlama Dairesi Başkanlığı'ndan alınan cevabi yazıda, Oduna Dayalı Orman Ürünlerinin Satış Usul ve Esasları Hakkındaki 303 sayılı tebliğde yer alan Odun Ürünleri Açık Artırmalı Satış Şartnamesinin 5. Maddesi 2. Paragrafında "Orman ürünlerinin açık artırmalı satışlarında her bir parti ayrı bir ihale konusu olduğundan, ihaleye katılacak olan müşterinin kendisi veya vekili aynı partiye birden fazla müşteri adına geçici teminat yatıramaz ve pey süremez" ifadesi yer almakta olup, ihaleye katılacak kişiler her bir partiye teminat yatırırken sadece 1kişi adına teminat yatırabilir ve 1 kişi adına ihale pey sürebilir. Teminatların vekalet eden kişi adına değil, ihalede adına pey sürülecek kişi adına yatırılması gerekmektedir. Dolayısıyla vekaleten ihaleye katılacak olan tek bir kişi adına teminatın yatırılarak, teminatın üçüncü kişilerin alınacağı partilere dağıtılması mümkün olmadığı ifade edilmektedir.

Orman Ürünleri Sanayii Sektörünün kullanmakta olduğu hammadde

fiyatlarında, özellikle plaka malzemelerde (Sunta, Suntalam, MDF, MDF-Lam vs) yıl içerisinde aşırı artış yaşanması, bu artışın odun, işçilik ve genel gider artışlarının çok üzerinde olması, yerli mobilya sektörünün pazar payını, ihracat miktar ve rakamlarını düşürmekte olduğu belirtilmiştir. Ayrıca, fiyat artışlarının hammadde, fon ve vergilerin düşmesine rağmen yaşanmasının da kabul görmemesinin gerektiği ifade edilerek, söz konusu durumun az sayıda olan plaka üretim firmalarının ortak fiyat politikasına sahip olması sebebiyle yaşanmakta olduğu belirtilmekte ve bu olumsuzluğun sektörün gelişmesini tehdit ederek ekonomimize zarar verdiği ve bu hususların ortadan kaldırılması ve sanayicilerimizin mağduriyetlerinin giderilmesini gerektiği hususu Rekabet Kurumu Başkanı Sn. Prof. Dr. Ömer TORLAK'a iletilmiştir. 07.09.2017 tarihinde Rekabet Kurumu Uzman. Yrd. Mesut MORGÜL tarafından Odamız aranmış ve sorunun çözümü için konu ile ilgili firmaların iletişim bilgileri talep edilmiştir. 24.11.2017 tarihinde Rekabet Kurumu II. Denetim ve Uygulama Dairesi Başkanlığı'ndan alınan cevabi yazıda şikayetin reddi ile soruşturma açılmasına gerek duyulmadığı bildirilmiştir.

Üyelerimiz tarafından Odamız'a intikal eden başvurularda, üretimlerinin en önemli girdilerinden birinin elektrik enerjisi olduğu, yoğun olarak sanayi işletmelerinin faaliyet gösterdiği Siteler bölgesi Önder Mah. Köyceğiz sokakta, elektrik enerjisini Trafo TR1'den sağlamakta oldukları, TR1 adı ile anılan söz konusu trafonun çağımız teknolojisine uygun (Bina tipi) donatılıp, tekniğin uygun olduğu alana taşınarak Siteler bölgesi Önder Mah. Köyceğiz sokakta yerleşik üyelerimizin meydana gelen kesintilerinin biran önce giderilerek, sağlıklı ve kesintisiz elektrik enerjisi sağlanması hususu 29.09.2017 tarihinde Başkent Elektrik Dağıtım A.Ş.'ye intikal ettirilmiştir. 10.11.2017 tarihinde Başkent Elektrik Dağıtım A.Ş.'den alınan cevabi yazıda, elektrik dağıtım şirketi operasyonel birimleri tarafından bakım onarım çalışması yapılmış ancak ekonomik ömrünü doldurmuş olması sebebiyle yeni bir trafo tesis edilmesi gerektiğinin belirlendiği bunun içinde kiralama yoluyla yer tahsisi yapılarak tesis işleminin yapılacağı bildirilmektedir.

Orman Ürünleri Sanayii Sektöründe faaliyet gösteren üyelerimiz tarafından Odamıza yapılan başvurularda; Türkiye'de üretim yapmakta olan Yonga Levha üreticilerinin ihracat birim fiyatları 24 Ekim 2017 tarihinde Ekonomi

Bakanlığı İhracat genel Müdürlüğü'ne iletilmiştir.

Odamız Plastik ve Plastik Ürünleri Meslek Komitesi'ne yapılan başvurularda; sektörde yeterli bilgi ve yetkinliğe sahip personel olmaması sebebiyle mevcutta kanunen belirlenmiş olan gecelik maksimum 7,5 saat olan fazla mesai süresinin gecelik 11 saate çıkarılması ve buna bağlı olarak, yıllık maksimum 270 saat olan fazla mesai süresinin serbest bırakılması hususu 3 Kasım 2017 tarihinde Çalışma ve Sosyal Güvenlik Bakanı Sayın Jülide SARIEROĞLU'na iletilmiştir. 16.11.2017 tarihinde alınan cevabi yazıda; işyerinde yürütülen faaliyetin ne olduğuna bakılmaksızın gece 7,5 saatten fazla çalışılabilecek işin, turizm, özel güvenlik ve sağlık hizmeti yürütülen işlerden olabileceği, bunların dışındaki işlerde ise gece çalışmasının 7,5 saatten fazla olmaması gerektiği değerlendirilmektedir. Ayrıca, fazla çalışma süresi toplamının yılda iki yüz yetmiş saatten fazla olamayacağı, fazla çalışma ve fazla sürelerle çalışmalarda da anılan hükümlere uyulması gerektiği ifade edilmektedir. Diğer yandan, ilgi yazımızda belirtilen talebimizin yapılacak mevzuat değişikliği çalışmalarında göz önünde bulundurulacağı bildirilmektedir.

C.3. Çeşitli Konularda Türkiye Odalar ve Borsalar Birliği'ne ve İlgili Kurumlara Gönderilen Odamız Görüşleri

► Bilim ve Teknoloji Yüksek Kurulu'nun (BTYK) 29. Toplantısında alınan "Akıllı üretim sistemlerine yönelik çalışmaların yapılması" kararı uyarınca "Yeni Sanayi Devrimi Akıllı Üretim Sistemleri Teknoloji Yol Haritası" hakkında Odamız tarafından hazırlanan görüş ve öneriler 27 Ocak 2017 tarihli ve 227 sayılı resmi yazımızla Türkiye Odalar ve Borsalar Birliği'ne (TOBB) iletilmiştir.

► Ticaretin Kolaylaştırılması Ulusal Stratejisi ve Eylem Planı hazırlık çalışmaları kapsamında ilgili politikaların oluşturulması amacıyla dış ticaret işlemlerinin uygulamasına yönelik Odamız görüşleri, 14 Haziran 2017 tarihli ve 1768 sayılı resmi yazıyla TOBB'a bildirilmiştir.

► Kamu kurum ve kuruluşları arasında mevzuattan/yetkiden kaynaklanan görev çakışmaları hakkında Odamız görüşleri, 14 Haziran 2017 tarihli e-posta ile Başbakanlığa gönderilmiştir.



- Yerli otomobil konusunda Odamız görüş ve önerileri, 20 Haziran 2017 tarihli ve 1798 sayılı resmi yazıyla TOBB Başkanı Sn. M. Rifat HİSARCIKLIOĞLU'na iletilmiştir.
- Lojistik Koordinasyon Kurulu çalışmaları kapsamında lojistik maliyetlerin düşürülmesi ve işlem maliyetlerinin kısaltılması konusunda Odamız görüş ve önerileri 13 Temmuz 2017 tarihli ve 1954 sayılı yazımızla TOBB'a bildirilmiştir.
- 12 Eylül 2017 tarihinde Ankara'da gerçekleştirilecek Ticaret ve Yatırım Çerçeve Anlaşması (TIFA) 10. Dönem Toplantısı gündeminde ele alınmasında fayda görülen hususlar ve ABD ile ticaret ve yatırım ilişkilerinde karşılaşılan sorunlara ilişkin Odamız görüşleri 8 Ağustos 2017 tarihli ve 2162 sayılı resmi yazımızla TOBB'a iletilmiştir.
- Hükümetimizin sanayi üretimini ve yatırımlarını artırmak üzere yürüttüğü reform çalışmalarına katkı sağlamak amacıyla ilgili Bakanlarla yapılacak üst düzey toplantılarda faydalanılmak üzere talep edilen sanayi üretimini ve yatırımlarını artırma konusunda Odamız görüş ve önerileri 25 Ağustos 2017 tarih ve 2362 sayılı yazımızla TOBB'a gönderilmiştir.
- 6948 sayılı Sanayi Sicil Kanunu'nun 1. Maddesi sanayi işletmesini, sanayi işlerini ve sanayicileri tanımlamaktadır. Bu maddeye istinaden Odamızca sanayi ürünü olduğu mülahaza edilen ve bu bağlamda Borsaların kotasyon listesinde yer alması uygun görülmeyen ürünlerin listesi Türkiye Odalar ve Borsalar Birliği'ne 19 Ekim 2017 tarihinde iletilmiştir.

D. Ankara'nın Yüksek Teknoloji üssü olmasına katkı sağlayacak Proje, Program ve Faaliyetlerin Yürütülmesi

D.1. ASOTEKNOPARK Teknoloji Geliştirme Bölgesi'nin İşler Yapıya Kavuşturulması

ASO Teknopark Teknoloji Geliştirme Bölgesinin bulunduğu alanda karayolu bağlantılarını sağlayan ve Bölgeyi Eskişehir ve İstanbul yollarına bağlayacak

olan karayolunun henüz işler hale gelememiş olmasından kaynaklı Ulaşım ve erişim sorunu, üniversitelere ulaşımın sadece Eskişehir yolu ile yapılıyor olması, alternatif toplu taşımacılığın yeterince gelişmemiş olması, ASO 2. ve 3. OSB, Anadolu, Başkent, Dökümcüler Organize Sanayi Bölgelerinin yeterli doluluğa ulaşmamış olması, bölge arazisinin çok engebeli olması, tesfiye çalışmalarının uzun zaman alması ve maliyetinin çok yüksek olması nedenleriyle bölgede bugüne kadar faaliyete geçilememiştir.

Ülkemiz 2023 yılı hedeflerini başarmak için stratejik hedefler ve politikalar benimsemiştir. Söz konusu hedeflerin başarılmasına katkı sağlamak amacıyla; sanayicilerin ihtiyaçlarına uygun eleman yetiştirilen, üniversite-sanayi işbirliği, mesleki eğitim konularında önemli yapılar barındıran, test, laboratuvar ve sertifikalandırma açısından da önemli olanaklar sağlayan bir yapıda olan ASO 1. OSB alanı içerisinde ek alan kurmak suretiyle ASO Teknopark Teknoloji Geliştirme Bölgesi faaliyete geçirmek üzere girişimde bulunulmuştur.

Bu kapsamda ASO Teknopark Teknoloji Geliştirme Bölgesi ek alanı olarak ASO 1. OSB mülkiyetinde bulunan 101511 ada 1 nolu parselin TGB ek alanı olarak planlanması ve parselde bulunan yurt binasının Teknopark binası olarak düzenlenip kullanıma sunulması şeklinde ASO 1. OSB yönetimi tarafından alınan kararın da Bilim Sanayi ve Teknoloji Genel Müdürlüğü tarafından uygun bulunması sonucu ek alan olarak ilan edilmesi için Bakanlığa başvuruda bulunulmuştur. 20 Nisan 2017 tarihinde, Bakanlıkta toplanan değerlendirme kurulu tarafından değerlendirilen ek alan için olumlu yanıt verilmiştir.

ASO Teknopark Teknoloji Geliştirme Bölgesi ek alanının ilan edilmesi için Bilim, Sanayi ve Teknoloji Bakanlığı 14.08.2017 tarih ve E3119 sayılı yazı ile durumu Başbakanlığa iletilmiştir. Bakanlar Kurulu Kararı ile ek alan alanının Resmi Gazetede yayımlanması sonrası ek alanda çalışmalara başlanacaktır.

D.2. OSB'lerdeki Doluluk Oranının Artırılması

D.2.1. OSB'lerde Seminer/Konferans/Toplantı Düzenlenmesi

Organize Sanayi Bölgeleri'nin (OSB) tanıtımlarına katkı yapılması ve yatırımcı ile bölge idarelerinin bir araya gelmesinin sağlanması amacıyla Odamızın düzenlemiş olduğu bazı eğitim, seminer ve bilgilendirme toplantıları Organize Sanayi Bölgeleri'nde gerçekleştirilmektedir. Bu doğrultuda, 2016 yılında "OSB Sohbetleri" düzenlenmeye başlanmış fakat 2017 yılında herhangi bir toplantı gerçekleştirilememiştir.

D.3. Yeni OSB'lerin Hayata Geçirilmesi

D.3.1. OSTİM-2 Organize Sanayi Bölgesi

OSTİM Organize Sanayi Bölgesi'nden gelen ve bölgenin mevcut yapılanmalarına uzak olmayacak şekilde, öncelikle bölgesel kalkınma ve sektörel kümelenme çalışmalarında bulunan firmaların yer alacakları, uluslararası projelerini rahatlıkla uygulama imkanı bulacakları, ilgili kümeler tarafından da desteklenecek ve OSTİM 2 diye adlandırılacak yeni bir Organize Sanayi Bölgesi için gerekli girişimlerde bulunulmuş ancak bu aşamada, yer seçimi Bakanlıkça reddedilmiş olup, yeni alternatif alanlar için çalışmalar yapılmaya devam edilmektedir.

D.3.2. Parlayıcı ve Yanıcı Madde İhtisas Organize Sanayi Bölgesi

Ankara Büyükşehir Belediye Meclisi'nin 08.02.2011 tarih ve 304 sayılı kararında belirtilen patlayıcı ve yanıcı madde üretim ve depolama tesislerinin Ankara yerleşim alanı dışında belirlenen bir alana çıkarılması ve bu konuda Odamız ile işbirliği yapılması, yeni kurulacak tesislerin teknik özelliklerinin Odamız ile birlikte tespit edilmesi ve bu müesseselerin tespit edilecek yeni alana taşınmaları hususuna istinaden, Odamız tarafından çalışmalar başlatılmıştır. Ancak, söz konusu bölgenin altyapı çalışmaları için Büyükşehir Belediyesince imzalanan protokolün süresinin bitmesi ve bu aşamada yeniden imzalanmamış olması sebebiyle henüz bir gelişme sağlanamamış olup, alternatif arayış ve çalışmalara devam edilmektedir.

D.3.3. Elmadağ Mobilya İhtisas Organize Sanayi Bölgesi

Ankara Siteler Mobilyacılar Organize Sanayi Bölgesi Derneği'nin Ankara İli Elmadağ ilçesi sınırları içerisinde Organize Sanayi Bölgesi kurulması için Odamıza yaptıkları müracaat sonrasında konu ilgili kurullarımızca değerlendirilmiş ve özellikle mevcut Siteler bölgesindeki mobilya sektöründeki firmaların, gerek fiziki şartlar gerekse lojistik imkanlar dolayısıyla günümüz gereksinimlerini karşılamada ve projelerini gerçekleştirmede olumsuzluklar yaşadığı, ayrıca bölgede bulunan binaların yanaşık düzende olması nedeniyle olası bir patlama ve tehlike anında alternatif kaçış alanlarının bulunmaması ve benzeri sebepler de dikkate alındığında söz konusu yeni bir OSB'nin kurulması talebi olumlu karşılanmıştır.

Bununla birlikte, anılan Organize Sanayi Bölgesi için ilgili mevzuat çerçevesinde Bilgilendirme Raporu tanzim edilmiş olup Bölgenin, Organize Sanayi Bölgeleri Yer Seçimi Yönetmeliği kriterlerine uygun yapılabilmesi için gerekli çalışmalar başlatılmış ve OSB tüzel kişiliği oluşturulmuş olup aynı zamanda Bilim, Sanayi ve Teknoloji Bakanlığının 26.10.2017 tarihli yazısı çerçevesinde Bakanlığın sicil kayıt defterine 333 sicil numarası ile işlenerek kuruluş protokolü onaylanmıştır. Ayrıca Müteşebbis heyet belirlenmiş, Yönetim Kurulu ve Denetim Kurulu üyeleri seçilmiştir.

D.3.4. Kazak – Türk Sanayi Bölgesi

Odamız ile Güney Kazakistan Sanayi Bölgeleri Yönetim Şirketi (Ontustik Ltd. Şti.) arasında 16 Nisan 2015 tarihinde Güney Kazakistan Bölgesi Ordabasins ilçesi Badam köyünde yerleşik Kazak - Türk Sanayi Bölgesinin ortak olarak işletilmesine ilişkin imzalanan sözleşme kapsamında, anılan Sanayi Bölgesinin etkili bir şekilde işletilmesi ve kalkınması amacıyla tanıtım ve sunumlar gerçekleştirilmiş olup bölge imkanları sanayicilerimize tanıtılmıştır. Ayrıca yine bu kapsamda, Kazak-Türk Sanayi Bölgesi ve üst şirketi yetkilileri gerek Odamızda gerekse Ankara ve diğer illerdeki organize sanayi bölgelerinde çeşitli ziyaretler gerçekleştirmişlerdir.



D.3.5. Leningrad Organize Sanayi Bölgesi

Odamız ile Leningrad Bölgesi Ticaret ve Sanayi Odası arasında imzalanan 13 Mayıs 2010 tarihli İşbirliği Anlaşmasını müteakiben 8 Kasım 2010 tarihinde imzalanan Mutabakat Zaptı ile iki Oda arasındaki işbirliğinin geliştirilerek, Leningrad bölgesinde 150 hektarlık bir alan üzerine Organize Sanayi Bölgesi kurulması, bu çerçevede Odamızın bilgi ve tecrübelerinin paylaşılması ve ayrıca 50'ye yakın firmaya bu bölgede yatırım imkanı sağlanması kararlaştırılmış olup çalışmalar devam etmektedir.

D.4. Ankara Uluslararası Fuarçılık ve Kongre Merkezi Faaliyetleri

Yönetim Kurulu Başkanımız Sn. Nurettin ÖZDEBİR'in Yönetim Kurulu'nda Odamızı temsil ettiği Ankara Uluslararası Fuarçılık ve Kongre A.Ş. tarafından inşa edilecek fuar ve kongre merkezinin yeri Cumhurbaşkanımız Sn. Recep Tayyip ERDOĞAN'ın talimatıyla Akyurt'tan farklı bir yerde yapılması beklenmektedir.

D.5. Ulusal Hibe Programları

D.5.1. UR-GE Projeleri

D.5.1.1. Medikal Sektörü UR-GE Projesi “Ankara Biyoteknoloji ve Medikal İhracatı Geliştirme”

13.UR-GE.030 kodu ile kayda alınan “Ankara Biyoteknoloji ve Medikal İhracatı

Geliştirme Projesi” kapsamında küme üyesi firmaların katılımıyla, Azerbaycan, Romanya, Arnavutluk, Kosova, Ukrayna, Sudan, Kolombiya, Lübnan, Togo ve Güney Afrika ülkelerinden firma yetkililerinin iştirakiyle 11-13 Ocak 2017 tarihleri arasında bir alım heyeti faaliyeti düzenlenmesi ve söz konusu faaliyette, ikili iş görüşmelerinin yanı sıra fabrika ziyaretlerinin yapılması öngörülmüştür. Ancak bahse konu faaliyet, yeterli sayıda katılımcı firma bulunamaması nedeniyle, gerçekleştirilememiştir.

Proje 17 Ocak 2017 tarihinde, 3 yıllık proje uygulama süresini başarıyla tamamlayıp sona ermiştir.

D.5.1.2. Mobilya Sektörü UR-GE Projesi “Contract Furniture Cluster”

Odamızca yürütülen ve Contract Furniture Cluster olarak anılan Mobilya UR-GE Projesi çerçevesinde 18 Ocak 2017 tarihinde kapanış toplantısı yapılmıştır.

Mobilya Sektörü Ur-Ge Projesi 31 Ocak 2017 tarihi itibari ile 3 yıllık proje uygulama süresini başarıyla tamamlayıp sona ermiştir.

D.5.1.3. Nükleer UR-GE Projesi “Nuc-IndusTRY Nükleer Endüstride Yerli Katkı Projesi”

“Nuc-IndusTRY Nükleer Endüstride Yerli Katkı Projesi” adı ile anılan 2015- 2016 yıllarında ihtiyaç analizi, eğitim faaliyetleri ve iki adet heyet faaliyeti tamamlanmış olan UR-GE projesi kapsamında, 2017 yılında, Japonya, Kanada, İspanya, Rusya ve Çin'e Yurtdışı Pazarlama Faaliyetleri düzenlenmesi planlanmış olup; bunlardan Kanada, İspanya ve Çin'e planlanan faaliyetler ilgili ülkelerle temaslarda yaşanan aksamalar sebebi ile gerçekleştirilememiştir.

Bununla birlikte, söz konusu Projenin üçüncü heyet faaliyeti, Genel Sekreterimiz Sn. Doç. Dr. Yavuz CABBAR, Genel Sekreter Yardımcımız Sn. Mustafa BARAN ve Proje Koordinatörü Sn. Ceyda Mine POLAT'ın iştirakiyle proje üyesi sekiz firmanın katılımı ile Yurtdışı Pazarlama Faaliyeti olarak 18-23 Haziran 2017 tarihlerinde Rusya Federasyonu'nda düzenlenmiştir. Rusya Devlet Nükleer Enerji Şirketi Rosatom tarafından düzenlenen Uluslararası Atomexpo Fuar alanında gerçekleştirilen ikili iş görüşmelerinde Odamız üyesi firmalar ile nükleer ve enerji sektöründe hizmet sunan Rus tedarikçi firmalar bir araya gelmiştir. Faaliyette ikili iş görüşmelerinin ardından Leningrad Nükleer Güç Santrali ve Podolsk şehrinde yer alan ve nükleer sanayiye üretim yapan fabrikalar ziyaret edilmiştir.

2017 yılının ikinci çeyreğinde başlanması planlanan danışmanlık hizmeti ile ilgili Danışmanlık firmaları ile temaslarda gerçekleştirilmiş,

fakat uygun maliyette danışmanlık hizmeti içeriği belirlenemediğinden gerçekleştirilememiştir.

Proje kapsamında, proje üyesi 9 firma ile 21-29 Ekim 2017 tarihleri arasında Japonya Heyet Faaliyeti gerçekleştirilmiştir. Proje üyesi firmalar, Tokyo’da düzenlenen “Türk-Japon Nükleer Endüstri Forumu”na katılım sağlanmıştır. Japonya Atom Endüstrisi Forumu (Japan Atomic Industrial Forum-JAIF) ev sahipliğinde gerçekleşen toplantılarda, hem nükleer santral kuran firma temsilcileri hem de çok sayıda nükleer tedarikçi firma temsilcisi ile ikili iş görüşmeleri gerçekleştirilmiş aynı zamanda proje üyesi firmalar üretim kabiliyetlerini anlatan sunumları ile Japon üreticilere kendilerini tanıtmaya imkanı bulmuştur. Türkiye Cumhuriyeti Japonya Büyükelçiliği Müsteşarı Deha Erpek ve JAIF Başkanı Akio Takahashi’nin açılış konuşmasıyla başlayan toplantıda Enerji ve Tabii Kaynaklar Bakanlığı, ASO, TSE ve EÜAŞ uzmanları da Türkiye’nin nükleer konusundaki hazırlıklarını anlatan sunular gerçekleştirmiştir. Heyet devamında ülkemizde Sinop Bölgesi’nde kurulması planlanan NGS Projesi ortağı olan Mitsubishi firmasının (Mitsubishi Heavy Industries) Kobe’de yer alan üretim tesisini ve Mihama NGS’i ziyaret etmiştir. Program Kushimoto’da bulunan Ertuğrul Şehitleri Anıtı’nın ziyareti ile tamamlanmıştır.

Proje çerçevesinde, Türkiye’deki Nükleer Güç Santrali projelerine ait güncel durumun takibi ve nükleer endüstrideki diğer gelişmelerin izlenebilmesi amacıyla ulusal ve uluslararası kongre, konferans ve toplantıya katılım gerçekleştirilmiştir. Söz konusu toplantılar;

► 28 Mart 2017 tarihinde Türkiye Odalar ve Borsalar Birliği’nde düzenlenen UR-GE Esasları ve Uygulaması Eğitiminde İyi Uygulama Örnekleri oturumunda katılımcılara sunulmuştur.

► Proje kapsamında gerçekleştirilmesi planlanan Danışmanlık faaliyeti kapsamında sunumlarını izlemek amacıyla 11 Mayıs 2017 tarihinde TÜV SÜD, Apave ve Lloyd’s Register firma yetkilileri ile proje üyesi firma temsilcilerimiz bir araya getirilmiştir. Proje üyesi dokuz firmamızın temsilcilerinin katıldığı toplantıda Danışmanlık faaliyetine ilişkin kapsam

firmalarımıza sunulmuş olup, “Nükleer Tedarik Zinciri için Kalifikasyon – Modüler Kalite ve Teknik Denetim Sistemi” konulu bilgilendirme semineri gerçekleştirilmiştir.

► Proje üyelerinden TÜMAŞ Türk Mühendislik Müşavirlik ve Müteahhitlik davetine istinaden, TÜMAŞ ile işbirliklerini değerlendirmek üzere 13 Temmuz 2017 tarihinde Çek Cumhuriyeti’nden gelen ziyaretçileri Kralovopolska firmasının sunuş toplantısına katılım sağlanmıştır. Kimya ve petrokimya endüstrilerinin yanı sıra enerji santralleri ve özellikle nükleer güç santrallerinin müşavirlik hizmetleri alanında yetkinlik sahibi olan Kralovopolska firması Ticaret Direktörü Daniel MACH ve diğer departman yetkililerine Odamızın nükleer sektörde sürdürmekte olduğu projeler hakkında bilgiler sunulmuştur.

► Türkiye ile Rusya Federasyonu arasında imzalanan Hükümetler arası Anlaşma çerçevesinde, nükleer teknoloji alanında Türk insan altyapısının oluşturulması için başlatılan eğitim programı kapsamında Rusya’da nükleer mühendislik eğitimi alan öğrenciler ile, Odamız koordinasyonunda devam eden Nuc IndusTRY Nükleer Endüstri’de Yerli Katkı Projesi üyelerinden TÜMAŞ Türk Mühendislik firması ev sahipliğinde 3 Ağustos 2017 tarihinde bir araya gelinmiştir. Öğrenciler ile nükleer sektör ve Odamız projeleri hakkında değerlendirmeler gerçekleştirilmiştir.

► 02-09- Aralık 2017 tarihleri arasında Amerika Birleşik Devletleri Las Vegas şehrinde düzenlenen Power Gen Enerji Fuarı’na ticaret heyeti düzenlenmiştir. Odamız üyesi sekiz firma ile katılım sağlanan ticaret heyeti faaliyetinde ikili iş görüşmeleri düzenlenmiş olup devamında Harry Allen Güç Üretim Santrali ve Ivan Pah Solar Enerji Üretim Tesisi ziyaret edilmiştir.

Proje kapsamında Mart ayında katılım sağlanan 4. Uluslararası Nükleer Santraller Zirvesi’nde proje üyesi firmalarımızla işbirliklerinin güçlendirilmesi maksadı ile Çek Cumhuriyeti’nden Enerji Sanayii Birliği Czezh Power Industry Alliance (CPIA) ile iyi niyet anlaşması imzalanmıştır.

Proje, 18 Kasım 2017 tarihinde sona ermiş olup nükleer enerji sektöründe yeni bir UR-GE projesi başlatılması konusundaki değerlendirmeler sürdürülmektedir.



D.5.2. İleri Teknoloji ve Nükleer Eğitim Merkezi Projesi

Ön çalışmaları 2016 yılında tamamlanan İleri Teknoloji ve Nükleer Eğitim Merkezi Projesi'nde Kalkınma Ajansları yetkisinde tanımlanan güdümlü proje kapsamında başvuru yapılması öngörülmüş olup; Ankara Kalkınma Ajansı tarafından Proje Uygulayıcısı olarak Odamızın belirlenmesi sonucunda planlanan proje başvuru süreci Şubat 2017 itibari ile tamamlanmıştır.

Ön değerlendirme sonucunda Ajans tarafından talep edilen düzenlemeler Temmuz 2017 itibari ile tamamlanmış ve ikinci değerlendirme sürecinin sonuçlanması beklenmektedir.

Ajans nihai onay süreci devam etmekte olup, onaydan sonra proje yönetim planına uygun olarak proje faaliyetleri sürdürülecektir. 2017 yılında, projeye teknik destek sağlayabilecek yerli ve yabancı paydaşlar ile temaslar sürdürülmüş, iyi uygulama örneklerinin aktarılması hususunda toplantı, eğitim, seminer ve konferanslara katılımlar gerçekleştirilmiştir. Aynı zamanda yurt dışında benzer hizmetler sunan eğitim merkezlerine yerinde ziyaretler düzenlenmiştir. Bu kapsamda Genel Sekreter Yardımcımız Sn. Mustafa BARAN ve Proje Koordinatörü Ceyda Mine POLAT tarafından katılım sağlanan toplantılar ve gerçekleştirilen görüşmeler;

- Haziran ayında, Enerji ve Tabii Kaynaklar Bakanlığı, Elektrik Üretim A.Ş., Türk Standartları Enstitüsü ve Odamız temsilcilerinden oluşan bir heyet ile Japonya'ya ziyaret gerçekleştirilmiştir.
- İleri Teknoloji ve Eğitim Merkezi Projesi'ne ait ASO Sürekli Eğitim Merkezi ASO-SEM bünyesinde yer alacak merkez binası ve atölye alanları Enerji ve Tabii Kaynaklar Bakanlığı Müsteşar Yardımcısı Necati YAMAÇ, Enerji ve Tabii Kaynaklar Bakan Danışmanı Yahya BAYRAKTAR, STM A.Ş. Genel Müdür Yrd. Murat İKİNCİ ve STM A.Ş. Strateji Geliştirme Grup Lideri Alpay ZEYBEK eşliğinde ziyaret edilmiştir. Ziyarete projenin ilerleme süreçleri değerlendirilmiştir.
- Proje fizibilitesinin güncellenmesi hususunda Türkiye Teknoloji Geliştirme Vakfı (TTGV) ziyaret edilmiştir. Koordinatör İhsan KARATAYLI ve Aynur

TÜZÜN ile gerçekleştirilen görüşmede, TTGV'nin ilgili çalışmada yer alabileceği konu başlıkları değerlendirilmiştir.

- Projenin başvuru detaylarını değerlendirmek üzere Enerji ve Tabii Kaynaklar Bakanlığı (ETKB) Müsteşar Yardımcısı Sn. Necati YAMAÇ ve ETKB Nükleer Proje Uygulama Daire Başkanı Sn. İbrahim Halil DERE ziyaret edilmiştir. Proje çerçevesinde yer alacak eğitim başlıkları ve atölye alt yapıları değerlendirilmiştir.
- Ankara Sanayi Odası Teknik Koleji Müdürü Sn. Mustafa Daşçı, Teknik Öğretmen Sn. Hüseyin İşgör ve Proje Danışmanı Sn. Fayık Demirtaş ile Odamız Araştırma ve Yönlendirme Müdürlüğü Uzman Yardımcısı Esmâ Dilik ve Proje Koordinatörü Ceyda Mine Polat'ın katılımıyla 10-11 Nisan tarihlerinde Le Creusot Leon Blum Lisesi ziyaret edilmiştir. Gerçekleştirilen toplantıya Leon Blum Lisesi Müdürü Sn. Bernard Hessel, Müdür Yardımcısı Dominique Sonival ve I2EN Direktörü Sn. Yves Fanjas ve İkili ve Kurumsal İlişkiler Sorumlusu Sn. Christian Saurat katılım sağlamıştır. Ziyaretin ana amacını Nükleer Teknolojileri müfredatı ve İngilizce öğretim metodolojileri uygulamalarının iki teknik lise arasında transferi faaliyetlerinin Erasmus+ Ana Eylem 2 (KA2): Sektör Beceri Ortaklıkları Hibe Programı dahilinde gerçekleştirilmesinin planlanması oluşturmuştur. Toplantıda aynı zamanda Ana Eylem 1 (KA1) kapsamındaki proje başvuru imkanları da değerlendirilmiştir.
- Odamız koordinatörlüğünde kurulması planlanan Nükleer ve İleri Teknoloji Eğitim Merkezi Projesi kapsamında işbirliklerinin değerlendirilmesi maksadı ile TÜV - Rheinland Türkiye temsilcisi Atılay ALAÇAM ve TÜV Rheinland temsilcisi Gisbert BRAUN Odamızı ziyaret etmiştir. TÜV-Rheinland'ın nükleer sektörde sunduğu hizmetler ve sertifikalandırma sistemi hakkında sunum Odamızla paylaşılmış olup, kurulması planlanan merkeze yönelik detaylı çalışmalar için alternatifler paylaşılmıştır.
- ROSATOM'a bağlı Sürekli Eğitim ve Öğretim Enstitüsü CICE&T Eğitim Merkezi ile inşaat işçilerinin eğitiminde yetkili merkez olan TCP NICS Eğitim Merkezi temsilcileri Odamızı ziyaret etmiştir. Ziyarete ROSATOM CICE&T'i temsilen Merkez Yöneticisi Sergey FEDOROV ve Yönetici Asistanı

Elena KAZAKOVA ve TCP NICS merkezini temsilen Merkez Yöneticisi Natalia CHUPEYKINA, Türk Standartları Enstitüsü'nü (TSE) temsilen Koray YENİGÜRBÜZ ve Kalite Sistemleri Tetkikçisi İlge Karagöz AHMETOVA, Enerji ve Tabii Kaynaklar Bakanlığı Nükleer Proje Uygulama Dairesi'ni (ETKB NEPUD) temsilen Uzman Salih SARI ve Uzman Anıl İLGÜN katılmıştır. Ziyaret kapsamında bahse konu eğitim merkezinin kurulması planlanan İNTES Binası ve ASO METES Kaynakçı Sertifikalandırma Atölyesi yerinde ziyaret edilerek alt yapı imkanları Rus temsilcilerce incelenmiş ve değerlendirilmiştir.

- Proje gereksinimleri ve ortaklığı hususunda değerlendirmeler yapmak üzere Türk Standartları Enstitüsü (TSE) yetkilileri ile bir araya gelinmiştir. Kalibrasyon Grup Başkanlığı'nda düzenlenen toplantıda TSE'nin Ankara ve Kocaeli'nde yerleşik ilgili birim temsilcilerinin görüşleri alınmış ve proje başvurusu ile ilgili yol haritası belirlenmiştir.
- İşbirliklerinin değerlendirilmesi maksadı ile İntes Türkiye İnşaat Sanayicileri İşveren Sendikası ziyaret edilmiştir. İntes Genel Sekreter'i Sn. Necati ERSOY ile gerçekleştirilen toplantıda, İntes'in ilgili projeye ortaklığı ve proje kapsamında sunacakları teknik destek kapsamı değerlendirilmiştir.
- Proje ortağı olan Ankara Sanayi Odası 1. Organize Sanayi Bölgesi adına Yönetim Kurulu Başkanı Sn. Nedim DURUKAN ziyaret edilmiştir. Projenin güncel durumu hakkında bilgiler sunulmuş olup, eğitim merkezinin yer alması planlanan binaya ait teknik değerlendirmeler gerçekleştirilmiştir.
- Fransız Nuc Advisor firması temsilcileri Dr. Gerard COGNET ve Rosemary ATABEK Odamızı ziyaret etmiştir. Toplantıda Projenin güncel durumu hakkında görüşmeler gerçekleştirilmiş olup, Nuc Advisor firmasının proje kapsamında sunabileceği teknik destek imkanları değerlendirilmiştir.
- Enerji ve Tabii Kaynaklar Bakanlığı Müsteşarı Sn. Fatih DÖNMEZ ve Müsteşar Yrd. Sn. Necati YAMAÇ, Kalkınma Bakanlığı Müsteşarı Sn. M.Cüneyt DÜZYOL ve Müsteşar Yrd. Sn. Dr. Fatih HASDEMİR, Ankara Kalkınma Ajansı Genel Sekreteri Sn. Arif ŞAYIK, Odamız Yönetim Kurulu Başkanı Sn. Nurettin ÖZDEBİR, Genel Sekreter Sn. Doç. Dr. Yavuz CABBAR, Genel Sekreter Yrd. Sn. Mustafa BARAN 5 Aralık 2017 tarihinde Enerji ve Tabii Kaynaklar

Bakanlığında İleri Teknoloji ve Nükleer Eğitim Merkezi Projesi hakkında bir toplantı gerçekleştirilmiştir. Projenin gözden geçirilmesi konusunda T.C Kalkınma Bakanlığı, Ankara Kalkınma Ajansı, T.C Enerji Tabii Kaynaklar Bakanlığı, Odamız ve TSE 'den oluşan bir komisyon kurulması kararı alınmıştır.

- Projeye teknik destek sağlayabilecek yerli ve yabancı paydaşlar ile temaslar kapsamında Mart ayında Rusya Rosatom Sürekli Eğitim Merkezi Rosatom CICE&T ve TCP NICS enstitüsü ile iyi niyet anlaşması imzalanmıştır.

D.5.3. Nükleer Sanayi Kümelenmesi Projesi (NÜKSAK)

Bilim, Sanayi ve Teknoloji Bakanlığı Kümelenme Destek Programı kapsamında, Odamızın koordinatör kuruluş olarak yer aldığı Nükleer Sanayi Kümelenmesi Projesi'nde, Kümelenme Birlikteliği Üst Yapısı ile Bakanlık arasında imzalanması beklenen sözleşme Mayıs 2017'de imzalanmıştır. Planlanan proje faaliyetlerinden proje koordinasyonu ve alt yapı ihtiyaçlarına ilişkin faaliyetler gerçekleştirilmiştir. Odamız koordinatörlüğünde yürütülen Nükleer Sanayi Kümelenmesi (NÜKSAK) Projesi kapsamında proje faaliyetlerinde yer alan personel istihdamı faaliyeti çerçevesinde, proje uygulamaları ve idari süreçlerin takibinden sorumlu olmak üzere İdari Koordinatör istihdamı gerçekleştirilmiştir.

Ülkemizde Sinop sahasında kurulacak olan nükleer santralin Türkiye'den Elektrik Üretim A.Ş. (EÜAŞ) ve Japonya'dan Mitsubishi Heavy Industries firmasının (MHI) ortaklığında olması sebebiyle; ETKB, EÜAŞ, Türk Standartları Enstitüsü ve Odamız temsilcilerinden oluşan bir heyet ile Japonya'da yer alan MHI eğitim tesisleri ziyaret edilmiştir. Heyet kapsamında, MHI firmasının Kobe şehrinde bulunan yerleşkesinde mevcut üretim ve eğitim alanları, Mitsubishi Hitachi ortaklığı olan Mitsubishi Hitachi Power Systems-MHPS firması ve Japonya'daki nükleer güç santrallerine tedarikçilik yapan bir vana üretim fabrikası ziyaret edilmiştir. Aynı zamanda JAIF (Japan Atomic Industrial Forum, Inc) Japonya Atom Endüstrisi Forumu ve Japonya Ekonomi, Ticaret ve Sanayi Bakanlığı METI (Ministry of Economy, Trade and Industry) yetkilileri ile Odamızın nükleer sektöre yönelik sürdürdüğü projelerin değerlendirildiği toplantılar düzenlenmiştir.



Toplantıda Nuc IndusTRy Nükleer Endüstride Yerli Katkı Projesi ve NÜKSAK Nükleer Kümelenme Projesi kapsamında planlanabilecek iş birlikleri ve heyet faaliyetleri görüşülmüştür.

NÜKSAK Nükleer Sanayi Kümelenmesi Projesi'ne ilişkin bir İktisadi İşletme kurulması ve ana sözleşmesinin oluşturulması konularında değerlendirmeler yapmak üzere Sanayi Bölgeleri Genel Müdürlüğü Uzmanları ile görüşülmüştür. Planlanan faaliyetler hakkında bilgiler sunulmuştur.

Nükleer Sanayi Kümelenmesi NÜKSAK Projesi'nin değerlendirme toplantısı Kocaeli Sanayi Odası, İstanbul Sanayi Odası ve Odamız Meclis Salonu'nda düzenlenmiştir. İlgili Odaların projedeki katkıları ve üyelerinin kesin katılımı ile ilgili değerlendirmelerin yapıldığı toplantıda Proje hakkındaki detaylı sunuş odamız Genel Sekreteri Doç. Dr. Yavuz CABBAR tarafından gerçekleştirilmiştir.

NÜKSAK Projesi'nin değerlendirme toplantılarının sonuncusu Adana Sanayi Odası'nda düzenlenmiştir. Odaların projedeki katkıları ve üyelerinin kesin katılımı ile ilgili değerlendirmelerin yapıldığı toplantıda Proje hakkındaki detaylı sunuş Odamız Genel Sekreter Yardımcısı Mustafa BARAN tarafından gerçekleştirilmiştir.

Nükleer Sanayi Kümelenmesi – NÜKSAK Projesi hakkında bilgi paylaşımında bulunmak üzere çeşitli görüşmeler gerçekleştirilmiştir. Söz konusu görüşmeler;

► Firma Metal Malzeme Bilimi ve Üretim Teknolojileri Şirketi Yönetim Kurulu Başkanı Faruk ÖZER ve Şirket Yetkilisi Süleyman ERTEKİN, İstanbul Sanayi Odası Çevre ve Enerji Şubesi Uzmanı Mürşat ÖZKAYA ve İstanbul Teknik Üniversitesi'nden Prof. Dr. Üner ÇOLAK Odamızı ziyaret etmiştir. Firmanın NÜKSAK Projesi dahilinde yer alabileceği proje faaliyetleri değerlendirilmiştir.

► NÜKSAK Projesi'nde yer alan üyemiz Akdaş Döküm A.Ş. ziyaret edilmiştir. Ziyarete İcra Kurulu Üyesi Necdet AKDAŞ ve HSE ve Enerji Koordinatörü Ayşegül MANGAN ile NÜKSAK Projesi'nde Akdaş Döküm A.Ş.'nin yer aldığı proje planları üzerinde değerlendirmeler gerçekleştirilmiştir.

► Hareket Proje taşımacılığı ve Yük Mühendisliği A.Ş. Odamızı ziyaret etmiştir. Firmanın Ankara Bölge Müdürü Sadettin ÖZKAN ve Satış, Pazarlama Sorumlusu Serkan ERGUN'a Proje faaliyetleri tanıtılmış ve küme katılımı için bilgi sunulmuştur.

► Altay Yazılım Savunma End. San. A.Ş. Odamızı ziyaret etmiştir. Firmanın Savunma, Ticari ve Endüstriyel Projeler Grup Direktör Yardımcısı Engin ÖZDEMİR'e Proje faaliyetleri tanıtılmış ve küme katılımı için bilgi sunulmuştur.

► Küme paydaşlarından Mavinci Yazılım Genel Müdürü Salih Çetin Odamızı ziyaret etmiştir. Kümelenme projesi kapsamında firma tarafından tanımlanmış olan faaliyetlerin başlamasına ilişkin değerlendirmeler gerçekleştirilmiştir.

► Proje üyesi Mavinci Yazılım Genel Müdürü Salih ÇETİN ile Havelsan Teknoloji Radar şirketi ziyaret edilmiştir. Genel Müdür İzzet ŞİRİN ve Strateji ve Kurumsal Yönetim Danışmanı Azmi Ufhan CİNEK ile yapılan görüşmede, Havelsan HTR'nin faaliyet alanları hakkında bilgi alınmış olup, Mavinci Yazılım Genel Müdürü Salih ÇETİN NÜKSAK Projesi kapsamında ortak çalışabilecekleri projeler hakkında görüşlerini dile getirmiştir.

► Üniversite işbirliklerinin güçlendirilmesi amacıyla, Hacettepe Üniversitesi Rektörü Prof. Dr. Haluk ÖZEN ziyaret edilmiştir. Odamız Yönetim Kurulu Başkanı Nurettin ÖZDEBİR, Genel Sekreter Doç. Dr. Yavuz CABBAR, Genel Sekreter Yardımcısı Mustafa BARAN ve Proje Koordinatörü Ceyda Mine POLAT'ın yer aldığı ziyarete, Rektör Yardımcısı Prof. Dr. Özcan Y. GÜLSOY ve Mühendislik Fakültesi Dekan Vekili Prof. Dr. Ayhan YILMAZER de eşlik etmiştir. Toplantıda Hacettepe Üniversitesi Nükleer Enerji Mühendisliği Bölümü'nün proje kapsamında desteklerine yönelik değerlendirmeler yapılmış olup, projeye katılımları görüşülmüştür.

► İstanbul, Kocaeli ve Gebze'de yerleşik firmalar ziyaret edilmiştir. İstanbul Sanayi Odası ve Kocaeli Sanayi Odası'nın eşlik ettiği program kapsamında, Mas Grup Mas-Daf Makine Sanayi A.Ş., Çemsan A.Ş., Teknokon Makine İmalat ve Montaj A.Ş., Diler Demir Çelik Endüstri ve Tic. A.Ş., Vatan Makine San. ve Tic. A.Ş.,

Ersel Ağır Mak. San. ve Tic. A.Ş., Robo Otomasyon ve Mühendislik, HKTM Hidropar Hareket Kontrol Tekn. Merkezi A.Ş. ziyaret edilmiştir.

► Odamız koordinatörlüğünde yürütülen Nükleer Sanayi Kümelenmesi (NÜKSAK) Projesi kapsamında proje faaliyetlerinde yer alan personel istihdamı faaliyeti çerçevesinde, proje uygulamaları ve idari süreçlerinin takibinden sorumlu olmak üzere İdari Koordinatör istihdamı gerçekleştirilmiştir.

► Nükleer Sanayi Kümelenmesi (NÜKSAK) Projesi hakkında bilgilendirme yapmak üzere, Ege Bölgesi Sanayi Odası (EBSO) ile işbirliği içerisinde EBSO ev sahipliğinde düzenlenen toplantıya katılım sağlanmıştır. Söz konusu toplantıda, Genel Sekreter Yardımcımız Sn. Mustafa BARAN tarafından NÜKSAK Projesi hakkında tanıtıcı bir sunum gerçekleştirilerek toplantıya iştirak eden firmalara bilgilendirme yapılmıştır. Ayrıca, toplantıda firmaların proje hakkındaki soruları da cevaplanmıştır.

D.6. Uluslararası Hibe Programları

D.6.1. Avrupa İşletmeler Ağı Projesi (AİA)

Avrupa İşletmeler Ağı projemizde 2015 ve 2016 yıllarında olduğu gibi network veri tabanına kaydetmek için üye firmalar ziyaret edilmiş, bilgilendirme ve tanıtım faaliyetleri sürdürülmüştür. Bu kapsamda, AİA İşbirliği veri tabanına 2017 yılında 20 yeni firma kaydı yapılmış olup bunlardan 10 tanesi için işbirliği profili oluşturulmuştur.

2017 yılından firmalarımız adına yapılan profil araştırması sonucu işbirliği talebi gönderilen 14 profil bulunmaktadır. Bunlardan Ersu Mobilya, Aygips, Bilka PVC, Nuriş Elektrik, Mikrotek Laboratuvar Ekipmanları ve Muratsal Profil Kaplama için görüşmeler devam etmektedir.

Buna ilaveten, Sunteks Plastik, Aybal Ambalaj, Pediko Eğitici Oyuncaklar, Senkron Su Sistemleri, Delkom Delme Makineleri, Taşçı Makina, Gökçek Makina, Aybal Plastik, Ayra Medikal, Mikroteklab firmalarına ait profillere toplam 8 adet işbirliği talebi iletilmiş olup taleplerin hepsi için görüşmeler devam etmektedir.

AİA faaliyetleri çerçevesinde 2017 yılının ilk yarısında Tayvan, Almanya, Romanya ve İsrail ile Ankara'da ikili iş görüşmelerinin düzenlenmesi ve ikinci yarısında üye firmalarımızdan oluşturulacak heyetler ile söz konusu ülke pazarlarının ziyaret edilmesi planlanmıştır. Bu doğrultuda, Tayvan Dış Ticareti Geliştirme Konseyi (TAİTRA) ve Odamız organizasyonu ile Ankara Sheraton Otel'de 2 Mayıs 2017'de gerçekleştirilen ikili iş görüşmeleri etkinliğine 13 Tayvan firması ile 31 Ankara firması katılım sağlamıştır. Etkinlikte toplam 107 adet görüşme gerçekleştirilmiştir. Babymall, Zeybek Elektrik ve Höke İletişim olmak üzere 3 firma için görüşmeler olumlu sonuçlanmış, işbirliği anlaşması sürecine gelinmiştir. Diğer yandan, Almanya, Romanya, İsrail ile Ankara'da etkinlik düzenlenmesi adına çalışmalar sürdürülmüş ancak teknik nedenlerden ötürü faaliyetler gerçekleştirilememiştir.

Avrupa Komisyonu KOBİ Ajansı tarafından düzenlenecek en az 2 eğitime iştirak edilmesi ve ortaklar tarafından düzenlenecek büyük eşleştirme etkinliklerine üyelerimizin katılımının sağlanması öngörülmüştür. Bu çerçevede, 18- 19 Ocak 2017, Brüksel: KOBİ Ajansı (EASME) tarafından düzenlenen ve "Partnership Opportunities Database - POD" adı verilen veri tabanında işbirliği profili hazırlama ve profil değerlendirme hakkında bilgi verilmesini amaçlayan merkezi eğitime proje personeli Esmâ Dilik ve Valerie Gülsen Çapoğlu katılım sağlamıştır. Mart 2017 tarihinde Esmâ Dilik EASME tarafından "Dış Değerlendirici" olarak görevlendirilmiştir. Ayrıca Konsorsiyum ortakları tarafından düzenlenen etkinliklere üyelerimizin katılımını teminen gerekli duyurular yapılmıştır.

20-22 Kasım 2017 tarihleri arasında Tallinn, Estonya'da gerçekleştirilen 10. Avrupa İşletmeler Ağı Yıllık Konferansına katılım sağlanmıştır. Estonya Ticaret ve Sanayi Odası işbirliğinde gerçekleştirilen Konferans 60'dan fazla ülkeden 600'ü aşkın üye kuruluşun temsilcilerini, Avrupa düzeyinde kurum ve kuruluşların yetkililerini ve dış paydaşları bir araya getirmiştir. Söz konusu Konferans kapsamında düzenlenen ülke toplantısına katılım sağlanmış ve ayrıca "Design Thinking" ve "Going global: how the EU helps SMEs to internationalise" eğitimlerine iştirak edilmiştir. Ayrıca, Avrupa



İşletmeler Ağı Belarus, Singapur, İngiltere temsilcileri ile birebir görüşmeler gerçekleştirilerek, Ağ kapsamında Odamız ile olası işbirlikleri hakkında görüş alışverişinde bulunulmuştur.

D.6.2. Erasmus + Ana Eylem 2: KOBİ'lerin Sınır Ötesi Hareketlerinin Hızlandırılması Projesi (ACT-SME Projesi)

Kısa adıyla ACT-SME projesi kapsamında 2016 yılı boyunca KOBİ'lerimizin uluslararasılaşmada ve sınır ötesi faaliyetler geliştirmede karşılaştıkları engellerin tespiti için bir anket çalışması gerçekleştirilmiştir. Anket sonuçlarının analizi sonrasında bu alanda kapasite geliştirmeye yönelik 10 başlıkta eğitimler tespit edilmiş ve içerikleri toplam 6 dilde olmak üzere proje ortaklarınca hazırlanmıştır. 2017 yılında ise proje kapsamında hazırlanan online eğitim platformunda eğitimler yayınlanmış, yayınlanan eğitimlerden üyelerimizin faydalanması amacıyla gerekli duyurular yapılmış, yüz yüze eğitimler verilmiştir.

Projenin ilk ayından kapanışına kadar geçen süreyi kapsayan 1 numaralı iş paketi İspanyol ortak IWS sorumluluğunda olup geliştirme çalışmalarına tüm ortaklar katkı sağlamaktadır. Şu an <http://www.actsme.eu/> adresinde tüm eğitimler 5 dilde KOBİ'lerin ücretsiz kullanımına açık durumdadır. Proje kapsamında eğitim alan KOBİ sayısı 250 olup ulaşılan yerel ve/veya bölgesel politika yapımcıların sayısı 400'ü bulmuştur. Ayrıca proje kapsamında kurulan platformun toplam ziyaretçi sayısı 4000 olarak gerçekleşmiştir.

Proje kapsamında, 19-20 Nisan 2017 tarihlerinde Dış Ticaret Operasyonları ve Uluslararası Pazarlarda Rekabetçilik eğitimleri BİTAV işbirliği ile ASO I. OSB toplantı salonunda gerçekleştirilmiştir. BİTAV, IDP, MATRIX ve IHF tarafından düzenlenen eğitimlere toplam 158 kişi katılmıştır.

Ayrıca, 14 Ağustos 2017 tarihinde OSTİM OSB'de Trademap Kullanımı eğitimi verilmiştir. Söz konusu eğitime 41 firma temsilcisi katılmıştır.

8-9 Mayıs 2017 tarihlerinde Malaga-İspanya'da proje ortağı IWS ev sahipliğinde 4. Konsorsiyum İlerleme Toplantısı gerçekleştirilmiş ve kapanış toplantısının Konferans bağlantısı şeklinde gerçekleştirilmesine karar verilmiştir.

Proje 31 Ağustos 2017'de sona ermiştir.

D.6.3. Kayıtdışı İstihdamın Azaltılması Projesi

"Kayıt Dışı İstihdamın Azaltılması Projesi", 2013 yılında Odamız, Adana Sanayi Odası ve İstanbul Sanayi Odası ortaklığı ile Çalışma ve Sosyal Güvenlik Bakanlığı'nın Kayıtlı İstihdamın Teşviki II Hibe Programı'na Odamız tarafından sunulmuştur. 24 Mayıs 2016 tarihinde Odamız tarafından proje sözleşmesi imzalanmış ve ilgili Bakanlık tarafından 01 Temmuz 2016 tarihinde projemiz resmi olarak başlatılmıştır.

Proje, kayıt dışı istihdam ile ilgili analiz yapılması, kayıt dışı istihdamla mücadele için ilgili tüm kurum ve kuruluşlarla (Organize Sanayi Bölgeleri, sanayi siteleri, mesleki eğitim kurumları, üniversiteler, kaymakamlık, belediye, muhtarlıklar) işbirliğinin geliştirilmesi ve bu kapsamda kayıt dışılığın azaltılması amacıyla çalışan ve işverenlere verilecek eğitimlerle çalışanların bilincinin artırılması, işverenin kurumsallaşma sürecinin başlatılması, medya yolu ile farkındalığın artırılması amaçlarını taşımıştır. 1 yıl süren Proje kapsamında Adana, Ankara ve İstanbul'da saha çalışması yapılmış, farkındalık faaliyetleri ve proje tanınırlık faaliyetleri gerçekleştirilmiştir.

Proje kapsamında Proje Yürütme Komitesi kurulmuş olup; söz konusu komitede yer alan kurumlar aşağıda yer almaktadır.

- ▶ Sığınmacılar ve Göçmenlerle Dayanışma Derneği
- ▶ Kadının Statüsü Genel Müdürlüğü
- ▶ Ankara Esnaf ve Sanatkarlar Odaları Birliği
- ▶ Gelir İdaresi Başkanlığı
- ▶ Türk İş
- ▶ İŞKUR
- ▶ İltica ve Göç Araştırmaları Merkezi
- ▶ Hak İş Konfederasyonu
- ▶ TEPAV

Proje kapsamında yürütülen saha çalışması, işletmeler için üretim sektörü, işgücü için ise, çalışan ve çalışma potansiyeli olanlar üzerinden Ankara, Adana ve İstanbul'da gerçekleştirilmiştir. Üretim sektöründen “Gıda”, “Tekstil ve Konfeksiyon” ile “Plastik” sektörlerinin her üç ilde de ortak sektörler olması, bunların yanı sıra, Ankara'da “Metal”, Adana'da “Mobilya” ve İstanbul'da da “Makine” sektörlerinin illere özel seçilmesi gerektiği kararına varılmıştır.

Ayrıca, Yönlendirme Komitesinde işçi ve işveren temsilcileri konumunda olan sendikalar da, anket sayılarının yükseltilmesi (sonuçların daha tutarlı olması açısından) amacıyla, üyelerine kendi kanallarıyla anket yaptırmayı önermiş ve bu doğrultuda işçi sendikaları tarafından 365 adet anket üyelerine yaptırılarak proje koordinatörüne iletilmiştir.

Bu çerçevede, işletmelere 1.000 adet, işgücüne sahada 495, sendikalarda 365 olmak üzere toplam 860 adet anket yapılmıştır. Genel toplamda 1.860 adet anket gerçekleştirilmiştir.

Proje koordinatörlüğü olarak sosyal medya ile ilgili çalışmalar yürütülmüştür. Proje kapsamında instagram (kayitdisiistihdam), facebook (Kayitdisi. Istihdamin.Azaltılması), ve youtube kanalları açılmıştır.

Proje kapsamında yapılan toplantılar şunlardır:

- ▶ 23 Mart 2017 tarihinde Adana'da Sivil Toplum Kuruluşları ve İşverenler ile Bilgilendirme Toplantısı
- ▶ 17 Nisan 2017 Ankara'da Sivil Toplum Kuruluşları Bilgilendirme Toplantısı
- ▶ 21 Nisan 2017 Ankara'da İşverenler ile Bilgilendirme Toplantısı
- ▶ 25 Nisan 2017 İstanbul'da Sivil Toplum Kuruluşları Bilgilendirme Toplantısı
- ▶ 26 Nisan 2017 İstanbul'da İşverenler ile Bilgilendirme Toplantısı
- ▶ 28 Nisan 2017 Ankara'da Çalışanlar ile Bilgilendirme Toplantısı
- ▶ 7 Haziran 2017 Ankara'da Çalıştay ve Seminer

- ▶ 14 Haziran 2017 tarihinde Adana'da Çalışanlarla Bilgilendirme Toplantısı
- ▶ 13 Haziran 2017 Adana'da Çalıştay ve Seminer
- ▶ 21 Haziran 2017 İstanbul'da Çalışanlarla Bilgilendirme Toplantısı
- ▶ 22 Haziran 2017 İstanbul'da Çalıştay ve Seminer

D.6.4. AB ile Uyumlu Hayat Boyu Öğrenme (HBÖ) Uygulamaları

Çalışma ve Sosyal Güvenlik Bakanlığı Avrupa Birliği Koordinasyon Dairesi Başkanlığı tarafından yürütülen ve Katılım Öncesi Yardım Aracı (IPA)'nın bileşenlerinden biri olan, İnsan Kaynaklarının Geliştirilmesi Operasyonel Programı (İKG OP) kapsamında finanse edilen “Türkiye’de Hayat Boyu Öğrenmenin Desteklenmesi II” Operasyonu, istihdam olanaklarının iyileştirilmesi, sosyal uyumun genişletilmesi sureti ile sürdürülebilir ekonomik büyüme yeteneğine sahip bilgi temelli ekonomiye geçişi hedeflemektedir.

Program kapsamında; Odamız koordinatörlüğünde, Siteler Mesleki Eğitim Merkezi ve Altındağ Halk Eğitim Merkezi ortaklığında “AB ile Uyumlu Hayat Boyu Öğrenme Uygulamaları” isimli proje başvurusu yapılmış ve 21 Eylül 2016 tarihinde Hibe Sözleşmesi imzalanmıştır.

12 ay süreli Proje kapsamında gerçekleştirilmesi öngörülen faaliyetler şunlardır:

- ▶ 100 kişiye mesleki eğitim verilmesi,
- ▶ Eğitim alan kişilerin sertifikalandırılması ve istihdam edilmelerinin sağlanması,
- ▶ HBÖ stratejileri ve uygulamaları hakkında işverenler, çalışanlar ve işsiz yetişkinlerin bilgilendirilmesi amacıyla konferans, eğitim ve seminerler düzenlenmesi.

Bu kapsamda, proje kapsamında gerçekleştirilen faaliyetler;

- ▶ 20 Mart 2017-24 Mart 2017 tarihleri arasında proje sahibi ve ortaklarında



görevli yönetici, uzman ve öğretmenlerden oluşan personel kadrosuna Hayat Boyu Öğrenme, mesleki yeterlilikler, sertifikalandırma gibi konularda 30 kişiye eğitim verilmiştir.

► Milli Eğitim Bakanlığı Hayat Boyu Öğrenme Genel Müdürlüğü aracılığıyla yapılan görüşmeler doğrultusunda proje kapsamında yer alan eğitimlere ait öğretim programları güncellenmiş ve 20 Mayıs 2017 tarihinde Hayat Boyu Öğrenme resmi sitesindeki öğretim programları içerisinde yer almaları sağlanmıştır.

► Siteler Mesleki Eğitim Merkezi ve Altındağ Halk Eğitim Merkezi Akşam ve Sanat Okulu ile 18 Haziran 2017 tarihinde İŞKUR protokolü imzalanmıştır.

► Proje kapsamında “Düz dikiş makineci” ve “Bilgisayarda mobilya tasarımı” kurslarının açılmasına karar verilmiş ve buna bağlı olarak İŞKUR’la protokol görüşmesi gerçekleştirilip 24 Temmuz 2017 tarihinde kursların İŞKUR sayfasında yayınlanması sağlanmıştır.

Projenin önemli faaliyetlerinden biri; işsiz yetişkinlere mesleki eğitimlerin verilerek, Mesleki Yeterlilik, Test ve Sertifikalandırma Merkezinden sertifika almalarının sağlanması olmuştur. Proje başlangıcında Çelik Kaynakçısı, Makine Bakım ve Onarımcısı, Kat Hizmetleri Elemanı ve Servis Elemanı eğitimlerin verilmesi öngörülmüştür.

HBÖ Genel Müdürlüğü tarafından 20.04.2017 tarihinde, Kat Hizmetleri Elemanı, Servis Görevlisi, Makine Bakım ve Onarım Yardımcı Elemanı onaylanmış program içeriklerinin projemizdeki eğitimlerin müfredatı ile örtüşmesi nedeniyle isim değişikliğine gidilmiştir. Ancak Çelik Kaynakçı ve Makine Bakım ve Onarım Yardımcı Elemanı mesleki eğitimleri için yeterli kadar öğrenci bulunmadığından verilecek mesleki eğitim programlarında değişiklik yapılarak, “Düz Dikiş Makineci” ve “Bilgisayar Destekli Mobilya Tasarımı Eğitimleri”nin yapılmasına karar verilmiştir. Eğitimler Eylül ayı içerisinde tamamlanmıştır. Eğitim alan 83 kişiye Milli Eğitim Bakanlığı’nın onaylı sertifikası verilmiştir.

Bilgisayar Destekli Mobilya Tasarımı Eğitimi alan 7 kişi, Düz Dikiş Makineci eğitimi alan 4 kişi ve Kat Hizmetleri Elemanı eğitimi alan 2 kişi işe yerleştirilmiştir.

Proje bitimini takiben ortaklarla birlikte eğitim alan kişilerin istihdam edilmesi için çalışmalara devam edilecektir.

D.6.5. Erasmus+ KA3: İşbaşı Eğitim Sisteminde Yer Alan KOBİ’lerin Desteklenmesi (AC4SME)

Odamızın yerel ortak olarak yer aldığı, Eurochambers koordinatörlüğünde ve TOBB ortaklığında, Erasmus+ KA3: İşbaşı Eğitim Sisteminde Yer Alan KOBİ’lerin Desteklenmesi (EACEA/41/2015) teklif çağrısına 15 Ocak 2016 tarihinde proje başvurusu yapılmış ve desteklenmeye hak kazanmıştır.

24 - 25 Ekim 2016 tarihinde Brüksel’de düzenlenen Proje Açılış Toplantısı ile faaliyetlerine başlayan Projenin amacı; Eurochambers ve üyesi olan ulusal ve yerel Odaların bir araya gelerek hem işbaşı eğitim ile ilgili bilgi ve deneyim paylaşımı yaparak network kurmaları hem de yerel Odalarda KOBİ’lere işbaşı eğitimle ilgili danışmanlık verilmesidir.

Proje kapsamında 2017 yılında yürütülen faaliyetler şunlardır:

► **Odak Grup Toplantısı I:** Projenin 1 numaralı iş paketine göre çıraklık eğitimi kapsamında KOBİ’lerin yaşadığı sıkıntıların, eksik oldukları konuların tespit edilmesi ve çıraklık eğitiminde ihtiyaç duydukları destek ve araçların belirlenmesi için Odak Grup Toplantısı 9 Şubat 2017 tarihinde gerçekleştirilmiştir. Söz konusu toplantıya Hidromek, Serdar Plastik ve Erkunt MEM büyük katkı sağlamıştır.

► **Online Toplantılar:** İlki 24 Kasım 2016 tarihinde olmak üzere proje kapsamında her ay düzenli olarak Konferans Bağlantı ile online toplantılar gerçekleştirilmektedir.

► **Odalar arası Bilgi Paylaşımı Eğitimi:** Projenin 2 numaralı iş paketi kapsamında 13 - 16 Mart 2017 tarihlerinde Berlin’de Alman Odalar Birliği tarafından proje personeline Alman mesleki eğitim sisteminin ve çıraklık eğitimi sisteminin tanıtılması adına 4 günlük eğitim gerçekleştirilmiştir.

► **İkinci Proje Toplantısı:** 24-25 Nisan tarihlerinde VOKA-Flanders Ticaret Odası ev sahipliğinde Gent’te projenin 3 numaralı iş paketi olan “KOBİ’ler

için Araçlar Geliştirilmesi” faaliyetlerinin planlanması 1. Odak Grup toplantıları sonuçlarına göre KOBİ’lerin ihtiyacı olan desteklerin belirlenmesi gerçekleştirilmiştir.

► Proje katılımcıları tarafından ülkelerindeki KOBİ’lerin faydalanmasına yönelik olarak cıvraklıkla ilgili uygulama bilgilerini ve mevzuatı içeren bilgiler derlenmiştir.

D.7. İşbirliği Protokolleri Kapsamında Yürütülen Projeler

Odamızca Bilim, Sanayi ve Teknoloji Bakanlığı Verimlilik Genel Müdürlüğü tarafından yürütülen KOBİ’lerin Verimliliği Projesi kapsamında destek verilmeye devam edilmesi öngörülmüştür.

Ayrıca Odamızın paydaş olarak yer aldığı ve Avrupa Birliği tarafından finanse edilen ve Çalışma ve Sosyal Güvenlik Bakanlığı koordinatörlüğünde uygulanan İnsan Kaynaklarının Geliştirilmesi Operasyonel Programı (İKG OP) kapsamında Orta Doğu Teknik Üniversitesi (ODTÜ) tarafından uygulanan “İşçi ve İşverenlerin Kapasitelerinin Bilgi ve İletişim Teknolojileri Yoluyla Geliştirilmesi Teknik Destek Projesi (BİLGEİŞ Projesi)”ne ilişkin çalışmalar sürdürülmüştür. Bu çerçevede, BİLGEİŞ Projesi paydaşı olarak Odamız projenin tanıtımına üyelerimize duyurulması suretiyle destek olmuş ve 23 Mayıs 2017’de Proje İzleme Komitesi toplantısına katılım sağlanmıştır.

Uygulama süresi sona eren Bilgeİş Projesi’nin 10 Ekim 2017 tarihinde gerçekleştirilen Kapanış Konferansına katılım sağlanmıştır. Ankara Sheraton Otelde gerçekleştirilen Konferansta projenin uygulama süreci ve gerçekleştirilen faaliyetler hakkında bilgi verilmiş ve bilgi ve iletişim teknolojileri ile kapasite artırımı konusunda panel düzenlenerek katılımcılarla interaktif bir oturum gerçekleştirilmiştir.

Ayrıca, aynı tarihte Projenin son Yönlendirme Toplantısına katılım sağlanarak Projenin kapanışından sonra sürdürülebilirliğinin sağlanması için yürütülecek faaliyetler hakkında görüşmeler gerçekleştirilmiştir.

Türkiye Bilimsel ve Teknolojik Araştırma Kurumu (TÜBİTAK) tarafından yürütülen ve Ufuk 2020 kapsamında uygulanan Bilgi Çoğaltıcıları Sistemi

kapsamında Odamız gerekli bilgilendirme faaliyetlerini gerçekleştirmektedir. Avrupa İşletmeler Ağı veri tabanında kayıtlı firmalarımıza “Turkey in Horizon 2020” kapsamında organize edilen etkinlikler düzenli olarak duyurulmakta olup Bilgi Çoğaltıcı olarak kayıtlı personelimiz Esmâ DİLİK 9-10 Mart 2017 tarihlerinde Ankara Limak Otel’de düzenlenen çalışmaya katılım sağlamıştır.

9 Haziran 2017 tarihinde Odamız ile Ankara Ticaret Odası (ATO) arasında “Türkiye Mezunları Sağlık Sektörü Ankara Kongresi” İşbirliği Protokolü imzalanmıştır. Söz konusu etkinliğin amacı, Ankara’da bir Kongre düzenlemek ve Türkiye’de öğrenim görüp ülkelere dönen Türkiye mezunları ve halen Türkiye’de okuyan yabancı uyruklu öğrenciler ile ATO ve ASO arasında sistemli ve organize şekilde iletişim kurularak taraflar arasında etkin, verimli, kalıcı, sürdürülebilir ve güçlü işbirlikleri geliştirmektir. Anılan etkinliğin 28-30 Eylül 2017 tarihlerinde düzenlenmesi öngörülmüş ancak daha sonra 1-3 Mart 2018 tarihine ertelenmesi amacıyla 14 Ağustos 2017 tarihinde taraflarca Ek Protokol imzalanmıştır.

“Türkiye Mezunları Ankara İş Dünyası Buluşmaları Programı” kapsamında düzenlenecek “Türkiye Mezunları Ankara İş Dünyası Buluşmaları (Sağlık Sektörü) Toplantısı” çalışmaları kapsamında, Milli Eğitim Bakanlığı Daire Başkanı Sn. Necip ÖZKAN Odamızda anılan Programın koordinasyonunu gerçekleştirmek üzere görevlendirilmiştir.

Ayrıca, konuya ilişkin olarak 9 Mayıs 2017, 14 Temmuz 2017, 19 Temmuz 2017, 26 Temmuz 2017, 8 Ağustos 2017 tarihlerinde ATO’da, 17 Temmuz 2017 tarihinde Odamızda düzenlenen toplantıya katılım sağlanmıştır.

Bununla birlikte, söz konusu etkinliğin gerçekleştirilmesinde desteklerinin alınmasını teminen Dışişleri Bakanlığı, Ekonomi Bakanlığı, Sağlık Bakanlığı, Başbakanlık Türk İşbirliği ve Koordinasyon Ajansı Başkanlığı (TİKA), Dış Ekonomik İşler Kurulu Başkanlığı, Yurtdışı Türkler ve Akraba Topluluklar Başkanlığı, Ankara Kalkınma Ajansı Başkanlığı ve Ankara Valiliğine 14 Ağustos 2017 tarihli ve Yönetim Kurulu Başkanımız Sn. Nurettin ÖZDEBİR ile ATO Yönetim Kurulu Başkanı Sn. Gürsel BARAN imzalı resmi yazılarımız iletilmiştir.

Diğer yandan, konu hakkında bilgi vermek, destek talebinde bulunmak ve görüş alışverişi gerçekleştirmek üzere, Yurtdışı Türkler ve Akraba Topluluklar Başkanlığı, Sağlık Bakanlığı Uluslararası Sağlık Politikaları Daire Başkanlığı, TİKA, Türksoy Vakfı ziyaret edilmiştir.

Programın yürütülmesi için ihale süreci 2017 Ekim ayında tamamlanmış olup Odamız ve ATO tarafından ihaleyi kazanan firma ile sözleşme imzalanmıştır.

Bilim, Sanayi ve Teknoloji Bakanlığı Verimlilik Genel Müdürlüğü tarafından Birleşmiş Milletler Kalkınma Programı tarafından desteklenen “KOBİ’lerde Enerji Verimli Motorların Teşvik Edilmesi Projesi-Promoting Energy-Efficient Motors in Small and Medium Sized Enterprises (PEEMS)” 2017-2021 yılları arasında uygulanmak üzere başlatılmıştır. Odamızın ortak olarak yer aldığı Projenin Yerel Komite Toplantısı 10 Ocak 2017 tarihinde Proje yürütücülerinin ve ortaklarının katılımıyla Birleşmiş Milletler Binasında gerçekleştirilmiştir. Ayrıca, 14 Kasım 2017 tarihinde Proje Yöneticisi Sn. Mustafa SALMAN ve Bilim, Sanayi ve Teknoloji Bakanlığı Verimlilik Genel Müdürlüğü temsilcileri Odamızı ziyaret ederek Genel Sekreterimiz Sn. Doç. Dr. Yavuz CABBAR’a Proje kapsamında yürütülecek faaliyetler hakkında bilgilendirme yapmışlardır. Proje, Aralık 2017’de düzenlenecek çalıştayla faaliyetlerine başlayacaktır.

E. Sosyal Yardım ve Sorumluluk Çalışmaları ile Toplumaya Yönelik Faaliyetlerin Yürütülmesi

E.1. Kurumsal Sosyal Sorumluluk Faaliyetleri

► Odamız tarafından 8 Mart Dünya Kadınlar Günü nedeniyle Türkiye’nin çeşitli bölgelerinden gelen iş kadınlarının da yer aldığı yemekli bir toplantı 9 Mart 2017 tarihinde Crowne Plaza’da düzenlenmiştir. “Ankara Hakkari Kardeşlik Köprüsü” temalı etkinlikte Hakkari, Adıyaman, Kütahya gibi illerden gelen girişimci kadınlar deneyimlerini katılımcılarla paylaşmışlardır. Geceye Odamız Yönetim Kurulu Başkanı Sn. Nurettin ÖZDEBİR’in eşi Sn. Oya ÖZDEBİR, Odamız Yönetim Kurulu Sayman üyesi Sn. Seyit ARDIÇ, Meclis ve Komite üyeleri, sivil toplum örgütlerinin yöneticileri, bürokratlar ve çok sayıda davetli katılmıştır.



8 Mart Dünya Kadınlar Günü 9 Mart 2017



Sn. Oya ÖZDEBİR

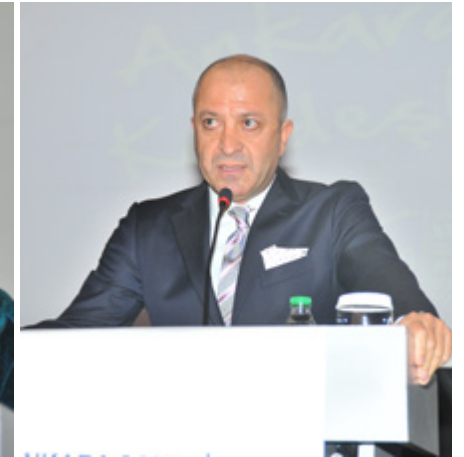

Odamız Yönetim Kurulu Sayman üyesi Sn. Seyit ARDIÇ



8 Mart Dünya Kadınlar Günü 9 Mart 2017

► Odamız tarafından düzenlenen “Kadının Toplum, Sosyal Hayat, Sanat, İş Dünyası ile Türk Kültüründeki Yeri ve Kadın İstihdamının Yararları” konulu panel; Yönetim Kurulu Başkanımız Sn. Nurettin ÖZDEBİR ve eşi Sn. Oya ÖZDEBİR, Ankara Büyükşehir Belediyesi Başkanı Melih GÖKÇEK’in eşi Sn. Nevin GÖKÇEK, TÜSİAŞ Başkanı Sn. Veli SARITOPRAK, ASİAD Başkanı Sn. Eda ERSOY, çok sayıda sanayici ve özel davetlinin katılımıyla 24 Mayıs 2017 tarihinde Odamız Zafer Çağlayan Meclis Salonu’nda gerçekleştirilmiştir.



Kadının Toplum, Sosyal Hayat, Sanat, İş Dünyası ile Türk Kültüründeki Yeri ve Kadın İstihdamının Yararları Paneli 24 Mayıs 2017



Yönetim Kurulu Başkanımız Sn. Nurettin ÖZDEBİR



Sn. Oya ÖZDEBİR



Kadının Toplum, Sosyal Hayat, Sanat, İş Dünyası ile Türk Kültüründeki Yeri ve Kadın İstihdamının Yararları Paneli 24 Mayıs 2017

Moderatörlüğünü Devlet Tiyatrosu Sanatçısı, Eski Devlet Tiyatroları Genel Müdürü Sn. Tamer LEVENT'in yaptığı panelde ilk kadın F-16 pilotu Berna Şen Şenol, ODTÜ Öğretim Üyesi Doç. Dr. Bilge Demirköz, Beyin Cerrahisi Prof. Dr. Semih Keskil, Sanayici Birten Gökyay, Başkent Üniversitesi Mühendislik Fakültesi Dekanı Prof. Dr. Berna Dengiz konuşmacı olarak yer almış ve başarı hikayelerini paylaşmışlardır.

► 2017 yılı Ramazan ayı içerisinde Şentepe'de bulunan Yenimahalle Belediyesi iftar çadırında Yönetim Kurulu Başkanımız Sn. Nurettin ÖZDEBİR'in katılımıyla Odamız adına 1000 kişiye, Türk Kızılay Aş evi (Ulucanlar) 2 gün boyunca (her gün 5.000 kişi) 10.000 kişiye yemek verilmiştir.



Türk Kızılay Aş evi (Ulucanlar)



Şentepe'de bulunan Yenimahalle Belediyesi İftar Çadırı

► Türkiye Odalar Birliği'nin 11 Eylül 2017 tarihinde yoksul ve muhtaç öğrencilere dağıtılmak üzere gönderdiği yardım tutarı çerçevesinde ve Odamız gider bütçesinden oluşturulan bütçe ile temin edilen bot ve montlar, Ankara'da bulunan okullarda öğrenim gören 3.000 öğrenciye verilmek üzere Okul Müdürlüklerine teslim edilmiştir.

► Eylül ayı içerisinde TOBB ve Odamız adına fakir vatandaşlara toplam 2.330 paket gıda yardımı yapılmıştır.

► Ekim ayı içerisinde iller arasında kültürel ve ortak değerlerin paylaşılması hedefiyle, Ankara Valiliği tarafından yürütülen "Biz Anadoluyuz Projesi" kapsamında Mardin'den ilimize gelen öğrenciler için başlatılan kampanya

çerçevesinde Odamız tarafından 700 öğrenciye verilmek üzere, 700 adet tablet bilgisayar Ankara Valiliği'ne teslim edilmiştir.

► Ankara Sanayi Odası personeli, Oda içerisinde bir bağış kampanyası başlatmıştır. Haziran ve Ekim aylarında topladıkları kıyafetleri, ayakkabıları, kitapları ve kırtasiye araç gereçlerini düzenli olarak ihtiyaç sahipleri yararına Türkiye Yardım Sevenler Derneği, Anadolu Çağdaş Eğitim Vakfı, Ankara Üniversitesi Giysi Bankası gibi Dernek ve Vakıflara bağışlayan Oda personeline, Odamız yöneticileri de bağışlarıyla katkıda bulunmuşlardır.



E.2. Çevreye Katkı Faaliyetleri

Dünya Çevre Günü etkinliği kapsamında geleneksel olarak gerçekleştirdiğimiz Fidan Dikimi etkinliği bu sene, 22 Haziran 2017 tarihinde ASO 2. ve 3. Organize Sanayi Bölgesi'nde gerçekleştirilmiştir.

E.3. Resim Sergisi

ASO Kültür Merkezinde yapılan Geleneksel Plastik Sanatlar Sergileri, Odamızın sanata ve sanatçıya vermiş olduğu değerın bir yansıması olarak 2017 yılında da gerçekleştirilmeye devam etmektedir.

Bu kapsamda gerçekleştirilen sergilerimiz şunlardır:

► 3-31 Ocak 2017, Genç Yetenekler Karma Resim Sergisi (Ayhan Çetin, Dilan Duymaz, Onur Arıkan, Beşir Bayar),



Genç Yetenekler Karma Resim Sergisi

► 7-31 Mart 2017, Atalay Kardeşler Karma Resim Sergisi (Öznur-Nilgün-Nilüfer Atalay),



Atalay Kardeşler Karma Resim Sergisi

► 4-28 Nisan 2017, Yasemin Kalyoncu Raif Kalyoncu Resim Sergisi,



Yasemin Kalyoncu Raif Kalyoncu Resim Sergisi

► 12-19 Mayıs 2017, 19 Mayıs Gençlik Haftası ASO Teknik Koleji Öğrencileri Karma Resim Sergisi,



ASO Teknik Koleji Öğrencileri Karma Resim Sergisi

► 24 Mayıs 2017, Ankara-Hakkari Kardeşlik Teması ile El Dokuması Hakkari Kilimleri ve Kapılıkları ile Enver Özkahraman-Murat Adıyaman “Kadın Sanatı Kilim” Konulu Fotoğraf Sergisi,



Ankara-Hakkari Kardeşlik Teması ile El Dokuması Hakkari Kilimleri ve Kapılıkları ile Enver Özkahraman-Murat Adıyaman “Kadın Sanatı Kilim” Konulu Fotoğraf Sergisi

► 13-30 Haziran 2017, Geleneksel Türk Süsleme Sanatı Tezhip Sergisi-Zuhal Sünger.



Geleneksel Türk Süsleme Sanatı Tezhip Sergisi

► 21 Kasım-4 Aralık 2017, Ressam Hamide Birsen Gür karma resim sergisi,



Ressam Hamide Birsen Gür karma resim sergisi

► 05-29 Aralık 2017 Küçük İşler Karma Resim Sergisi – Yeni Nesil Ressamlar



Küçük İşler Karma Resim Sergisi – Yeni Nesil Ressamlar

F. Kamu - Üniversite - Sanayi İşbirliklerinin Yürütülmesi

Odamız, Teknoloji Ara Birimi faaliyetleri çerçevesinde üyelerimizin inovasyon ihtiyaçlarının belirlenmesi ve söz konusu ihtiyaçların giderilmesi amacıyla ilgili üniversitelere gerekli bilgilerin aktarılması, bunun yanı sıra üyelerimizin kamu kurum ve kuruluşları tarafından sağlanan desteklere yönlendirilmesi yoluyla kamu-üniversite-sanayi işbirliklerinin geliştirilmesi çalışmalarını sürdürmektedir.

Ülkemizin faydalanmakta olduğu Avrupa Birliği (AB) Katılım Öncesi Mali Yardım Aracı (Instrument for Pre-Accession-IPA) II. Dönemi kapsamında 2014-2020 yılları arasında Bilim, Sanayi ve Teknoloji Bakanlığı tarafından uygulanmak üzere, Rekabetçi Sektörler Programı tasarlanmıştır. Söz konusu Programın 6 Nisan 2017 tarihinde açılan ve 5 Temmuz 2017 tarihinde başvuru süreci sona eren çağrısı kapsamında Odamız tarafından amacı ulusal ekonominin toplam faktör verimliliğini imalat sanayini dönüştürmeye ve rekabet gücünü artırmaya özel vurgu yaparak iyileştirmeye olan “Özel Sektörün Geliştirilmesi” eylemi altında yer alan “İmalat Sanayinin Dönüşümü” başlığında “Akıllı İmalat - Endüstri 4.0” teması altında proje başvurusunda bulunulmuştur. Anılan proje başvurusu desteklenmeye uygun görülmemiştir.

Başvurusu Odamız tarafından yapılan ve Ankara Sanayi Odası 1. Organize Sanayi Bölgesi (ASO 1. OSB), Hacettepe ASO 1. OSB Meslek Yüksek Okulu (HÜMYO) ve Ankara Kalkınma Ajansı'nın ortak olarak yer aldığı projenin adı, “The Establishment of ASO Advanced Digital Manufacturing Center (ASO ADMC)”-“ASO İleri Dijital İmalat Merkezinin Kurulması” olarak belirlenmiştir.

263 kayıt numarası ile sistem üzerinden kayda alınan ve 12 Temmuz 2017 tarihli ve 1943 sayılı resmi yazımızla Bilim, Sanayi ve Teknoloji Bakanlığı Avrupa Birliği ve Dış İlişkiler Genel Müdürlüğü AB Mali Programları Dairesi Başkanlığı'na iletilen projenin genel amacı, Rekabetçi Sektörler Programı'nın



amaçları doğrultusunda, “Ankara’da imalat sanayini teşvik etmek amacıyla, yüksek hassasiyetli ileri teknoloji kullanımı yoluyla yeni ürünlerin ve süreçlerin geliştirilmesini destekleyerek, KOBİ’lerin ulusal ve uluslararası değer zincirlerine entegrasyonunu güçlendirerek ve üniversite-sanayi işbirliğini teşvik ederek Türkiye’nin Endüstri 4.0-Sanayi Devrimi yolundaki gayretlerine katkıda bulunmak” olarak belirlenmiştir.

Bilim, Sanayi ve Teknoloji Bakanlığı tarafından Kamu-Üniversite-Sanayi İşbirliği’nin (KÜSİ) geliştirilmesi ve yaygınlaştırılması ile düşük ve orta-düşük teknoloji ürünlerin ve üretim yöntemlerinin orta-yüksek ve yüksek teknoloji ürün ve süreçlere evrilmesi sağlanarak, katma değeri yüksek ürün ve hizmetler üretilmesi hedefi doğrultusunda, Türkiye Kamu-Üniversite-Sanayi İşbirliği (KÜSİ) Stratejisi ve Eylem Planı (2015-2018) benimsenmiştir.

Söz konusu Strateji Belgesinin “KÜSİ Çalışma Grubu oluşturulacak ve etkin çalışması sağlanacaktır.” Eylemi ile “İllerde KÜSİ Planlama ve Geliştirme Kurulları oluşturulacak ve Kurulların etkin çalışması sağlanacaktır.” alt eylemi kapsamında Bilim, Sanayi ve Teknoloji Bakanlığı’nda “KÜSİ Çalışma Grubu” ve Valilikler bünyesinde koordinasyonu Bakanlığın İl Müdürlüklerince yürütülen “KÜSİ Planlama ve Geliştirme Kurulları” oluşturulmuştur.

Bu doğrultuda kurulan ve 2016 yılı içerisinde Vali Yardımcısı Sn. Hürrem Aksoy başkanlığında faaliyetlerine başlayan Ankara İli KÜSİ Planlama ve Geliştirme Kurulu’nda Odamız Genel Sekreter Yardımcımız Sn. Mustafa BARAN tarafından temsil edilmekte ve çalışmalarına katkı ve katılım sağlanmaktadır.

KÜSİ faaliyetleri kapsamında, 28 Temmuz 2017 tarihinde Ankara İli KÜSİ Planlama ve Geliştirme Kurulunu temsilen Vali Yardımcısı Sn. Hürrem AKSOY, Bilim, Sanayi ve Teknoloji Ankara İl Müdürü Sn. Vehbi KONARILI, Yıldırım Beyazıt Üniversitesi Enerji Sistemleri Mühendisliği Bölümü’nden Doç. Dr. Sn. Mükerrrem ŞAHİN ile Bilkent Üniversitesi Teknoloji Transfer Ofisi Direktörü Sn. Atilla Hakan ÖZDEMİR, Odamıza bir ziyaret gerçekleştirmiştir.

Söz konusu ziyarette, Ankara ilinde kamu-üniversite-sanayi işbirliği konusunda yapılan çalışmalar aktarılmış ve görüş alışverişinde bulunulmuştur. Ziyaret, KÜSİ faaliyetlerine katkıda bulunmak üzere Odamız tarafından yürütülecek çalışmalar hakkında mutabakat sağlanmıştır.

Ayrıca Odamız ev sahipliğinde 12 Aralık 2017 tarihinde Üniversite Sanayi İşbirliği Merkezleri Platformu (ÜSİMP) tarafından geliştirilen ve Genel Sekreterimiz Sn. Doç. Dr. Yavuz CABBAR’ın da yer aldığı Teknoloji Transfer Uzmanı Meslek Standardı Hazırlama Komisyonu tarafından hazırlanan standarda ilişkin ilgili kurum ve kuruluşlardan gelen görüşlerin değerlendirildiği bir toplantı gerçekleştirilmiştir.

H. Girişimci Sayısının Artırılması

H.1. ASO Girişimcilik Okulu Faaliyetleri

KOSGEB Siteler Hizmet Müdürlüğü ve Odamız işbirliği ile 2013 yılından beri ASO Hasan Altun Konağı’nda devam eden ASO Girişimcilik Okulu hafta içi grupları halinde girişimcilik eğitimlerini gerçekleştirmeye devam etmektedir. 2017 yılı içerisinde 15 sınıf açılmış olup, toplamda 373 kişiye belge verilmiştir.

H.2. ASO Girişimcilik Okulu Mezunları Buluşması

ASO Girişimcilik Okulundan mezun olan girişimcilerimizi bir araya getirerek, bilgi paylaşımlarını artırmayı hedefleyen Girişimcilik Okulu Mezunları Buluşmasının dördüncüsü 14 Kasım 2017 tarihinde Küresel Girişimcilik Haftasında düzenlenmiştir. Söz konusu toplantıya KOSGEB ve Kredi Garanti Fonu yetkilileri katılım sağlayarak, girişimcilere verilen destekler hakkında bilgilendirmede bulunmuştur. Ayrıca, toplantıda işletmelerini kuracak girişimcileri teşvik etmek amacıyla Odamızın düzenlediği eğitimler neticesinde sertifikasını alarak, işletmesini kuran bir girişimcimiz başarı hikayesini paylaşmıştır.



Küresel Girişimcilik Haftası 14 Kasım 2017

H.3. ASO Girişimcilik Okulu Mezunlarının İzlenmesi (A.S.1/S.H.4)

Odamız Girişimcilik Okulundan mezun olan girişimcilerin takip edilmesi ve kazanmış oldukları başarıların diğer adaylarla paylaşılması amacıyla oluşturulan portalda mezunların başarı hikayeleri paylaşılmaktadır.

H.4. TOBB Ankara Kadın Girişimciler Kurulu

TOBB Ankara İl Kadın Girişimciler Kurulu, kadın girişimciliği konusunda genel politikalar geliştiren ve görüş oluşturulmasına katkıda bulunan istişari bir kuruldur. Ankara'da yer alan hemen hemen tüm sektörlerde ve alt sektör gruplarında üyesi olan Kurul, Ankara genelinde dinamik girişimci kadın profiline sahiptir. Kurul, 2017 yılı çalışma döneminde yapması gereken hizmetlerin yanı sıra; üyelerinin sınıî ve ticarî faaliyetlerini ilgilendiren konularda da gerekli girişimlerde bulunmuştur. Bu girişim ve çabalarda, Kurul üyelerinin yanı sıra, koordinatör oda olan Odamız ve sivil toplum kuruluşları ile işbirliği halinde gerekli çalışmalar yapılmıştır. TOBB Ankara Kadın Girişimciler Kurulu Çalışma Usul ve Esasları madde 10'da belirtildiği üzere, İl İcra Komitesi, en az ayda bir defa olağan toplantısını düzenli olarak gerçekleştirmiş, toplam 45 karar alınmıştır. TOBB Ankara İl Kadın Girişimciler Kurulu tarafından 2017 yılında yapılmış olan toplantı ve ziyaretler EK 2'de detaylı olarak yer almaktadır.

EK 1

Yönetim Kurulu Başkanlığı ve Genel Sekreterlik Tarafından Gerçekleştirilen Diğer Faaliyetler

1. Yönetim Kurulu Başkanlığı Tarafından Gerçekleştirilen Diğer Faaliyetler

03 Ocak 2017

- ▶ Yönetim Kurulu Başkanımız, TÜBİTAK Bilim Kurulu Üyesi Sn. Prof. Dr. Murat YÜLEK'in davetine istinaden Lalahan'da bulunan TÜBİTAK Savunma Sanayii Araştırma ve Geliştirme Enstitüsü'nü ziyaret ederek, tesis ve çalışmalar hakkında bilgi almıştır.
- ▶ Ayhan ÇETİN, Beşir BAYAR, Dilan DUYMAZ ve Onur ARIKAN'ın 36 eserinden oluşan Karma Resim Sergisinin açılışı, Odamız Kültür Merkezi'nde Yönetim Kurulu Başkanımız tarafından yapılmıştır.

04 Ocak 2017

- ▶ Yönetim Kurulu Başkanımız, Bilim, Sanayi ve Teknoloji Bakanı Sn. Faruk ÖZLÜ'yü ziyaret etmiştir. MAN Türkiye CEO'su Sn. Münür YAVUZ, MAN Otobüs Yönetim Kurulu Üyesi Sn. Şerafettin ERGİN ve VW Almanya Ticari Araçlar ve MAN Almanya Yönetim Kurulu Üyesi Sn. Saki STIMONARIS'inde iştirak ettikleri ziyarette Türkiye'deki yeni teşvik, Ar-Ge ve yatırım destekleri hakkında Sayın Bakan'dan bilgi alınmıştır.
- ▶ Bilim Sanayi ve Teknoloji Bakanlığı Sanayi Genel Müdürü Sn. İbrahim KILIÇASLAN Yönetim Kurulu Başkanımız'ı ASO 1. OSB'de ziyaret etmiştir.

06 Ocak 2017

- ▶ Yönetim Kurulu Başkanımız ve Milli Eğitim Bakanlığı Müsteşar Yardımcısı Sn. Mustafa Hilmi ÇOLAKOĞLU Erkunt Eğitim Merkezi'nde incelemelerde bulunmuşlardır.

09 Ocak 2017 tarihinde

- ▶ Yönetim Kurulu Başkanımız, DSİ Genel Müdür V. Sn. Murat ACU'yu ziyaret etmiştir. Ziyarete, Ankara Uzay ve Havacılık İhtisas OSB (HAB) Ovaçayı ıslahı hakkında görüşülmüştür.
- ▶ Yönetim Kurulu Başkanımız ve Yönetim Kurulumuz, Ankara Ticaret Odası yeni Yönetim Kurulu'na hayırlı olsun ziyaretinde bulunmuştur.



12 Ocak 2017 tarihinde

- ▶ Devlet Malzeme Ofisi ve Odamız işbirliğinde ASO 1. Organize Sanayi Bölgesi Bölge Müdürlük Binasında düzenlenen "Devlet Malzeme Ofisi Sektör Buluşmaları" Toplantısı; DMO Genel Müdürü Sn. Levent ŞAHİN ve DMO bürokratlarının katılımı ile gerçekleştirilmiştir. Açılış konuşmalarını Yönetim Kurulu Başkanımız ve Sn. Levent ŞAHİN'in

gerçekleştirdiği toplantı, Devlet Malzeme Ofisinin “Müşterin Kamu Olsun” sloganı ile Üyelerimize tanıtım sunumu yapması ve hemen ardından karşılıklı soru cevap ile devam etmiştir.

- Yönetim Kurulu Başkanımız, Milli Savunma Bakan Yardımcısı Sn. Şuay ALPAY, AK Parti Ankara Milletvekili Sn. Emrullah İŞLER, Savunma Sanayii Müsteşarı Sn. Prof. Dr.İsmail DEMİR, OSTİM OSB Yönetim Kurulu Başkanı Sn. Orhan AYDIN, Askeri Fabrikalar Genel Müdürü Sn. Murat AKKAYA, Makina ve Kimya Endüstrisi Kurumu Genel Müdürü Sn. Ahmet TAŞKIN, Türk Havacılık ve Uzay Sanayii A.Ş. (TAI-TUSAŞ) Genel Müdürü Sn. Temel KOTİL, ASELSAN Yönetim Kurulu Başkanı Sn. Mustafa Murat ŞEKER, Roketsan Genel Müdürü Sn. Selçuk YAŞAR ve OSSA üyeleri katılımlarıyla gerçekleşen OSSA 4. Olağan Genel Kurulu'na iştirak ederek, açılışta bir konuşma yapmıştır.



16 Ocak 2017 tarihinde

Yönetim Kurulu Başkanımız, MÜSİAD Ankara'nın düzenlediği Genel Kurul Gala Yemeği programına iştirak etmiştir.

17 Ocak 2017 tarihinde

Yönetim Kurulu Başkanımız, Savunma Sanayii Müsteşar Yardımcısı Sn. Celal Sami TÜFEKÇİ ve ODTÜ Rektörü Sn. Prof. Dr. Mustafa Verşan KÖK'ün katılımlarıyla gerçekleşen Teknokent Savunma Sanayii Kümelenmesi 4. Proje Pazarı'na iştirak ederek açılışta bir konuşma yapmıştır.





18 Ocak 2017 tarihinde

Mesleki ve Teknik Anadolu Lisesi Okulları ile Mesleki Eğitim Merkezleri Okul Müdürlerinden oluşan bir heyet Yönetim Kurulu Başkanımız'ı ASO 1. OSB'de ziyaret etmiştir.



19 Ocak 2017 tarihinde

- ▶ Ankara İş-Kur İl Müdürü Sn. Ahmet TAŞAN, görevine yeni başlaması münasebetiyle Yönetim Kurulu Başkanımız'a tanışma ve nezaket ziyaretinde bulunmuştur.



- ▶ İsrail Büyükelçisi Sn. Eitan NA'EH göreve yeni başlaması vesilesiyle Yönetim Kurulu Başkanımız'a nezaket ziyaretinde bulunmuştur. İsrail Büyükelçiliği Elçi Müsteşarı Sn. Shani COOPER-ZUBIDA ile İsrail Başkonsolosluğu Ticaret Ataşesi Sn. Mouneer AGBARİYA ve Genel Sekreterimiz'in de iştirak ettikleri ziyarette, Yönetim Kurulu Başkanımız, Sn. Büyükelçi'yi yeni görevi vesilesiyle tebrik ederek çalışmalarında

başarı dileklerinde bulunmuştur. Görüşmede ayrıca, gelecek aylarda yapılması planlanan Medikal Fuarı ile Horizon 20/20 kapsamında gerçekleştirilebilecek ortak projeler ve ilk aşamada belirlenecek sektörler üzerinden karşılıklı yatırım, üretim ve üçüncü ülkelerde işbirliği fırsatlarını konuları ele alınmıştır.



- ▶ Yönetim Kurulu Başkanımız OSBÜK Yönetim Kurulu Toplantısına iştirak etmiştir.
- ▶ Bilim, Sanayi ve Teknoloji Bakanlığı Verimlilik Genel Müdürü Sn. Anıl YILMAZ Yönetim Kurulu Başkanımız'ı ziyaret etmiştir. Ziyarete Model Fabrika hakkında görüşülmüştür.
- ▶ TÜSİAV Başkanı Sn. Veli SARITOPRAK Yönetim Kurulu Başkanımız'ı ziyaret etmiştir.



20 Ocak 2017 tarihinde

- ▶ ASO 1. OSB'nin genişleme sahası ile ilgili hususları görüşmek üzere, Yönetim Kurulu Başkanımız, Bilim, Sanayi ve Teknoloji Bakanlığı Sanayi Bölgeleri Genel Müdürü Sn. Yaşar ÖZTÜRK'ü ziyaret etmiştir.
- ▶ Yönetim Kurulu Başkanımız, ASO Teknik Koleji'nin 2016-2017 eğitim öğretim yılının birinci dönem karne törenine iştirak ederek bir konuşma yapmıştır.





23 Ocak 2017 tarihinde

- Yönetim Kurulu Başkanımız, Yönetim Kurulu Üyelerimiz ile Altındağ Belediye Başkanı Sn. Veysel TİRYAKİ'ye nezaket ziyaretinde bulunmuştur.



25 Ocak 2017 tarihinde

- Odamız Ocak ayı olağan Meclis Toplantısı gerçekleştirilmiştir.
- Yönetim Kurulu Başkanımız, Başbakan Yardımcısı Sn. Nurettin CANIKLI'nin teşrifleriyle gerçekleşen Türkiye'nin en hızlı büyüyen 100 şirketine ödüllerin takdim edildiği "TOBB Türkiye 100 Ödül Töreni" programına katılmış ve bazı firmalara ödülleri vermiştir.



26 Ocak 2017 tarihinde

- ▶ Devlet Malzeme Ofisi (DMO) ve Odamız işbirliğinde düzenlenen “Devlet Malzeme Ofisi Sektör Buluşmaları” Toplantısının ikincisi, OSTİM’de gerçekleştirilmiştir. Açılış konuşmalarını Yönetim Kurulu Başkanımız ve DMO Genel Müdürü Sn. Levent ŞAHİN’in yaptıkları toplantı, OSTİM OSB Başkanı Sn. Orhan AYDIN ile DMO yetkilileri ve çok sayıda sanayicinin katılımlarıyla gerçekleşmiştir.



Devlet Malzeme Ofisi Sektör Buluşmaları



DMO Genel Müdürü Sn. Levent ŞAHİN



OSTİM OSB Başkanı Sn. Orhan AYDIN



Odamız Yönetim Kurulu Başkanı Sn. Nurettin ÖZDEBİR

- ▶ Yönetim Kurulu Başkanımız, Cern’e üretim yapan üyemiz Dora Makina’nın Ostim’deki fabrikasını ziyaret etmiş, çalışmalarını hakkında bilgi almıştır.
- ▶ Yönetim Kurulu Başkanımız, OSTİM OSB’nin ev sahipliğinde gerçekleştirilen Üniversite İş Dünyası İş Birliği Platformu’nun 2017 yılı ilk toplantısına iştirak ederek açılışta bir konuşma yapmıştır. Toplantıya, Ankara Üniversitesi Rektörü Sn. Prof. Dr. Erkan İBİŞ, OSTİM OSB Başkanı Sn. Orhan AYDIN, TÜSİAV Başkanı Sn. Veli SARITOPRAK ile iş dünyası temsilcileri ve akademisyenler katılmıştır.



Üniversite İş Dünyası İş Birliği Platformu



Ankara Üni. Rektörü Sn. Prof. Dr. Erkan İBİŞ

TÜSİAV Başkanı Sn. Veli SARITOPRAK

- Yönetim Kurulu Başkanımız, ODTÜ Teknokent Başarı Ödülleri Törenine katılarak, bazı firmalara ödülleri takdim etmiştir.

27 Ocak 2017 tarihinde

Yönetim Kurulu Başkanımız, ASO Eğitim Vakfı Yönetim Kurulu Toplantısı'na katılmıştır.

30 Ocak 2017 tarihinde

1905AGS DERNEĞİ Yönetim Kurulu Başkanı Sn. Özgür Savaş ÖZÜDOĞRU ve Yönetim Kurulu Üyeleri, Yönetim Kurulu Başkanımız'a nezaket ziyaretinde bulunmuştur.



31 Ocak 2017 tarihinde

- Yönetim Kurulu Başkanımız, Ulaştırma, Denizcilik ve Haberleşme Bakan Yardımcısı Sn. Yüksel COŞKUNYÜREK'i ziyaret ederek, Temelli - İstanbul Yolu bağlantısı hakkında görüşmüştür.
- Yönetim Kurulu Başkanımız, Teknoloji, Ar-Ge, Bilim ve İnovasyon Derneği (TABİD) ve Bilkent Cyberpark işbirliği ile düzenlenen "KOBİ'ler Açısından Endüstri 4.0 ve Teknoparkların Rolü" konulu toplantıya iştirak ederek açılışta bir konuşma yapmıştır. Toplantıya TOSYÖV Başkanı Sn. Nezh KULEYİN ve TABİD Başkanı Sn. Nuray BAŞAR ile iş ve akademi dünyasından çok sayıda temsilci katılmıştır.



01 Şubat 2017 tarihinde

- ▶ Yönetim Kurulu Başkanımız, ASO 1. OSB genişleme alanında bulunan SİT alanı ile ilgili görüşmek üzere, Tabiat Varlıklarını Koruma Genel Müdürü Sn. Kemalettin Cengiz TEKİNSOY'u ziyaret etmiştir.
- ▶ Yönetim Kurulu Başkanımız, Başbakan Sn. Binali YILDIRIM'ın teşrifleriyle gerçekleşen, Yılın Sivil Toplum Farkındalık Ödülleri programına iştirak etmiştir.
- ▶ Bilim, Sanayi ve Teknoloji Bakanı Sn. Faruk ÖZLÜ, Yönetim Kurulu Başkanımız ile birlikte ASO Teknik Koleji'ni ziyaret etmiştir. Ziyarete Düzce Valisi Sn. Zülkif DAĞLI, MEB Müsteşar Yardımcısı Sn. Ercan DEMİRCİ, MEB Meslekî ve Teknik Eğitim Genel Müdürü Sn. Osman Nuri ÇOLAKOĞLU da iştirak etmiştir.



Bilim, Sanayi ve Teknoloji Bakanı Sn. Faruk ÖZLÜ



02 Şubat 2017 tarihinde

Yönetim Kurulu Başkanımız, Ankara Ticaret Odası (ATO) tarafından düzenlenen “Ankara İhracatını Geliştirme Toplantısı”na katılmıştır. Toplantıya Savunma Sanayii Müsteşar Yardımcısı Sn. Köksal LİMAN, Ekonomi Bakanlığı, Başbakanlık Yatırım Destek ve Tanıtım Ajansı, TOBB, TEPAV, KOSGEB, OSTİM, Başkent OSB, Orta Anadolu İhracatçı Birlikleri, KAZANSİAD, Ankara Lojistik Üssü, MÜSİAD Ankara Şubesi, Genç MÜSİAD, TÜGİAD Ankara Şubesi, TÜMSİAD Ankara Şubesi, ORSİAD ve ODTÜ Teknokent, OSTİM Teknopark, Bilkent Cyberpark ve Gazi Teknokent temsilcileri katılmıştır.

03 Şubat 2017 tarihinde

Yönetim Kurulu Başkanımız, Gümrük ve Ticaret Bakanı Sn. Bülent TUFENKÇİ'ye taziye ziyaretinde bulunmuştur.

06 Şubat 2017 tarihinde

Yönetim Kurulu Başkanımız Bilim, Sanayi ve Teknoloji Bakanlığı Sanayi Genel Müdürü Sn. İbrahim KILIÇASLAN'ı ziyaret ederek, üyelerimizin sorunları hakkında bilgi arzında bulunmuştur.

07 Şubat 2017 tarihinde

Yönetim Kurulu Başkanımız, Cumhurbaşkanı Sn. Recep Tayyip ERDOĞAN, Başbakan Sn. Binali YILDIRIM, Başbakan Yardımcıları Sn. Numan KURTULMUŞ, Sn. Mehmet ŞİMŞEK ve Sn. Nurettin CANIKLI ile çok sayıda Bakanın teşrifleriyle gerçekleşen TOBB Ekonomi Şurası'na katılmıştır.



08 Şubat 2017 tarihinde

Yönetim Kurulu Başkanımız, MEB Meslekî ve Teknik Eğitim Genel Müdürü Sn. Osman Nuri GÜLAY'ı ziyaret etmiştir. Ziyarete OSB'lerde kurulan okullarla ilgili ve yeni uygulamaya girecek çıraklık eğitimi yönetmelik tasakları hakkında görüşülmüştür.

09 Şubat 2017 tarihinde

Yönetim Kurulu Başkanımız, Bilim, Sanayi ve Teknoloji Bakanlığı ile Otomotiv Mühendisleri Derneği tarafından düzenlenen Türkiye'de Otomotiv Mühendisleri Konferansı'na “Paydaşların Otomotiv Mühendislerinden Beklentileri” başlıklı bölümüne panelist olarak iştirak etmiştir. Konferansa, Bilim, Sanayi ve Teknoloji Bakan Yardımcısı Sn. Doç. Dr. Hasan Ali ÇELİK, Sanayi Genel Müdürü Sn. Prof. Dr. İbrahim KILIÇASLAN, Erkunt Traktör Yönetim Kurulu Başkanı Sn. Zeynep ERKUNT ARMAĞAN ve Otomotiv Mühendisleri Derneği Başkanı Sn. Prof. Dr. Serdar YÜCESU ile sektör temsilcileri katılmıştır.





- Yönetim Kurulu Başkanımız, Gençlik ve Spor Bakanı Sn. Akif Çağatay KILIÇ'ı ziyaret etmiştir. Ziyarete ASO 1. OSB tarafından satın alınan spor alanının bedelinin artırılması yönünde Bakanlıkça açılan tezid-i bedel davası hakkında görüşülmüştür.

11 Şubat 2016 tarihinde

Yönetim Kurulu Başkanımız, OSİAD 26. Olağan Genel Kurul Toplantısı'na katılmıştır.

13 Şubat 2017 tarihinde

- Yönetim Kurulu Başkanımız, Ankara Uluslararası Fuarçılık ve Kongre A.Ş. Yönetim Kurulu Toplantısına katılmıştır.
- Karadenizli İş Adamları Derneği Yönetim Kurulu Başkanı Sn. Murat CAMADAN ve Yönetim Kurulu Üyeleri, Yönetim Kurulu Başkanımız'a nezaket ziyaretinde bulunmuşlardır.



14 Şubat 2017 tarihinde

TÜBİTAK Bilim Kurulu Üyesi Sn. Prof. Dr. Murat YÜLEK Yönetim Kurulu Başkanımız'ı ziyaret etmiştir.

15 Şubat 2017 tarihinde

- Yönetim Kurulu Başkanımız, Konya Sanayi Odası Yönetim Kurulu Başkanı Sn. Memiş KÜTÜKCÜ ile birlikte EPDK Başkanı Sn. Mustafa YILMAZ'ı ziyaret etmiştir.
- Yönetim Kurulu Başkanımız, Bilim, Sanayi ve Teknoloji Bakanı Sn. Faruk ÖZLÜ'nün teşrifleriyle ATO'da gerçekleşen Sınai Mülkiyet Kanunu Tanıtım Toplantısına katılmıştır.

16-18 Şubat 2017 tarihinde

Yönetim Kurulu Başkanımız, T.C. Başbakanı Sayın Binali YILDIRIM'ın Malta ziyareti kapsamında 16-18 Şubat 2017 tarihleri arasında DEİK tarafından düzenlenen "Türkiye-Malta İş Forumu" ve özel sektör heyeti ziyareti programına katılmıştır.

20 Şubat 2017 tarihinde

Yönetim Kurulu Başkanımız, OSTİM OSB'de, Ankara Çalışma ve İş Kurumu İl Müdürü Sn. Ahmet TAŞAN'ın katılımı ile İŞKUR teşvikleri, faaliyetleri, yabancı işçi ve Suriyeli işçi çalıştırma konularının görüşüldüğü "ASO İstihdam Seferberliği" toplantılarının ilkinde iştirak ederek açılışta bir konuşma yapmıştır.

21 Şubat 2017 tarihinde

- ▶ Yönetim Kurulu Başkanımız, ASO Eğitim Vakfı Mütevelli Heyet Toplantısı'na katılmıştır.
- ▶ Cumhurbaşkanı Sn. Recep Tayyip ERDOĞAN'ın çağrısı üzerine "İstihdam Seferberliği" başlatan Odamız, İŞKUR'la birlikte istihdam desteklerinin anlatıldığı toplantılar zincirinin ikincisini ASO 1. OSB'de gerçekleştirmiştir. Yönetim Kurulu Başkanımız'ın ve Çalışma ve İşKUR İl Müdürü Sn. Ahmet TAŞAN'ın açılış konuşmalarını yaptığı toplantıda, İŞKUR uzmanları yürürlükte olanlarla birlikte yeni istihdam destekleri hakkında bilgi vermiştir.

22 Şubat 2017 tarihinde

- ▶ Odamız Şubat ayı olağan Meclis Toplantısı gerçekleştirilmiştir.
- ▶ Yönetim Kurulu Başkanımız, DEİK, ATO ve MÜSİAD Ankara Şubesi tarafından düzenlenen Malezya Yatırım ve İş Fırsatları Toplantısına katılarak açılışta bir konuşma yapmıştır.

23 Şubat 2017 tarihinde

- ▶ Yönetim Kurulu Başkanımız ve Genel Sekreterimiz, Enerji ve Tabii Kaynaklar Bakanlığı Müsteşar Yardımcısı Sn. Necati YAMAÇ ile bir araya gelerek Odamız koordinatörlüğünde kurulması planlanan Nükleer ve İleri Teknoloji Eğitim Merkezi ile ilgili değerlendirmelerde bulunmuştur.
- ▶ MMG (Mimarlar Mühendisler Grubu) tarafından düzenlenen ve Bilim, Sanayi ve Teknoloji Bakanı Sn. Faruk ÖZLÜ'nün teşrifleriyle gerçekleştirilen Türkiye'nin Sanayi Stratejisi ve Vizyonu konulu Çalışma Toplantısı'na iştirak etmiştir.

25 Şubat 2017 tarihinde

- ▶ Yönetim Kurulu Başkanımız, T.C. Başbakanı Sn. Binali YILDIRIM'ın teşrifleriyle, Ankara Arena'da gerçekleştirilen Cumhurbaşkanlığı Hükümet Sistemi Halk Oylaması Kampanya Tanıtım Toplantısı'na katılmıştır.

27 Şubat 2017 tarihinde

- ▶ Yönetim Kurulu Başkanımız, Odamız üyelerinden BİTES Savunma Havacılık ve Uzay Teknolojileri Yazılım ve Elektronik Şirketini ziyaret etmiş, çalışmalarını hakkında bilgi almıştır.
- ▶ Yönetim Kurulu Başkanımız, Ankara Uluslararası Fuarçılık ve Kongre A.Ş. 2017 yılı olağanüstü Genel Kurul Toplantısına iştirak etmiştir.

28 Şubat 2017 tarihinde

- ▶ "İstihdam Seferberliği" toplantılar zincirinin üçüncüsü Kahramankazan'da gerçekleştirilmiştir. Toplantıya Yönetim Kurulu Başkanımız, İŞKUR İl Müdürü Sn. Ahmet TAŞAN ve Kahramankazan Belediye Başkanı Sn. Lokman ERTÜRK katılmış ve açılışta birer konuşma yapmışlardır.
- ▶ Yönetim Kurulu Başkanımız, TEPAV tarafından gerçekleştirilen "Yeni Sanayi Devrimi İçin Nasıl Bir Mesleki Eğitim Modeli Tasarlanmalı?" konulu toplantıya katılmıştır.
- ▶ Yönetim Kurulu Başkanımız, Millî Eğitim Bakanı Sn. İsmet YILMAZ'ı ziyaret ederek, üyelerimizin yaşadıkları sorunlar hakkında bilgi arzında bulunmuştur.

01 Mart 2017 tarihinde

- ▶ "İstihdam Seferberliği" toplantılar zincirinin dördüncüsü Anadolu OSB'de gerçekleştirmiştir.
- ▶ Yönetim Kurulu Başkanımız, Ankara Uluslararası Fuarçılık ve Kongre A.Ş. Yönetim Kurulu üleriyle birlikte Gümrük ve Ticaret Bakanı Sn. Bülent TUFENKCI'yi ziyaret etmiştir.

02 Mart 2017 tarihinde

- Yönetim Kurulu Başkanımız, Cumhurbaşkanı Sn. Recep Tayyip Erdoğan'ın çağırısı üzerine Odamız tarafından başlatılan istihdam seferberliğine yönelik, en yüksek istihdam artışı sağlayan ASO üyesi Türkerler Holding Yönetim Kurulu Başkanı Sn. Kazım TÜRKER ile birlikte basın toplantısı düzenleyerek, çalışma hakkında bilgi vermiştir.



- Yönetim Kurulu Başkanımız, Ankara Valiliği'nin Cumhurbaşkanı Sn. Recep Tayyip ERDOĞAN'ın başlattığı istihdam seferberliği kapsamında düzenlediği "Çalışma Hayatında Milli Seferberlik Programı" toplantısına katılmıştır. Ankara Valisi Sn. Ercan TOPACA'nın başkanlık ettiği toplantıya Ankara Ticaret Odası (ATO) Yönetim Kurulu Başkanı Sn. Gürsel BARAN, Ankara Ticaret Borsası (ATB) Yönetim Kurulu Başkanı Sn. Faik YAVUZ, SGK ve İŞKUR il müdürleri, Ankara'daki organize sanayi bölgelerinin temsilcileri ile iş adamları katılmıştır.

03 Mart 2017 tarihinde

Bahreyn Maliye Bakanı Sn. Şeyh Ahmed Bin MohammedAL KHALİFA ve beraberindeki heyet ASO 1. Organize Sanayi Bölgesini ziyaret etmiştir. Yönetim Kurulu Başkanımız Sn. Bakan'a Ankara sanayisi ve ASO 1. OSB hakkında bilgi vermiştir. Toplantının ardından bölgede bulunan bazı fabrikalar ziyaret edilmiştir.

06 Mart 2017 tarihinde

Yönetim Kurulu Başkanımız ASO Eğitim Vakfı Yönetim Kurulu Toplantısı'na katılmıştır.

07 Mart 2017 tarihinde

- Yatırımcı ve Sanayici İş Adamları Derneği (YATSIAD) Yönetim Kurulu Başkanı Sn. Yıldırım YOLDAR, Yönetim Kurulu Üyeleri ile birlikte, Yönetim Kurulu Başkanımız'ı ziyaret etmiştir.



- Yönetim Kurulu Başkanımız, ASO 1. OSB'de yer alan eğitim kurumlarının müdürleri ve kurucu temsilcileri ile bir araya gelerek değerlendirmelerde bulunmuştur.



16 Mart 2017 tarihinde

Yönetim Kurulu Başkanımız, ASO Teknopark A.Ş. Olağan Genel Kurul Toplantısı'na katılmıştır.

20 Mart 2017 tarihinde

Bahreyn Krallığı Büyükelçisi Sn. Dr. EbrahimYousef AL ABDULLA Yönetim Kurulu Başkanımız'ı ziyaret etmiştir. Sn. Büyükelçi, yakın gelecekte iki ülke arasındaki karşılıklı işbirliği fırsatlarının geliştirilmesi hususunda istekli olduklarını belirtmiştir. Genel Sekreterimiz'in de iştirak ettikleri görüşmede, Sn. Büyükelçi, Bahreyn'de Ekim ayında gerçekleştirilecek Savunma Fuarı ile, 2018 yılı Kasım ayında gerçekleşmesi planlanan Havacılık Fuarı ile ilgili bilgi vererek Sektörde faaliyet gösteren üyelerimize davette bulunmuştur. Ayrıca, 2 ülke arasındaki ilişkilerin en üst seviyeye ulaştırılması için yapılabilecekler, Körfez'deki diğer ülkelerde Türk firmalarının daha yoğun yer alabilmesi için işbirlikleri hususunda görüş alışverişinde bulunulmuştur.



21 Mart 2017 tarihinde

İhracatın Finansmanında Türk Eximbank ile KGF Sektör Buluşmaları Toplantısı ASO 1. OSB'de gerçekleştirilmiştir. Toplantının açılışında Yönetim Kurulu Başkanımız, Kredi Garanti Fonu Genel Müdürü Sn. İsmet GERGERLİ ve

Türk Eximbank Genel Müdürü Sn. Adnan YILDIRIM birer konuşma yapmıştır.

23 Mart 2017 tarihinde

Yönetim Kurulu Başkanımız Kredi Garanti Fonu Genel Müdürü Sn. İsmet GERGERLİ'yi ziyaret ederek üyelerimizin yaşadıkları sorunlar hakkında bilgi aktarımında bulunmuştur.

24 Mart 2017 tarihinde

- ▶ Yönetim Kurulu Başkanımız, Çalışma ve İş Kurumu Ankara İl Müdürlüğüne Atatürk Kültür Merkezi Fuar Alanı'nda düzenlenen 5. Ankara İstihdam Günleri açılış törenine katılmıştır.
- ▶ Yönetim Kurulu Başkanımız, OSBÜK Yönetim Kurulu Toplantısı'na iştirak etmiştir.

27 Mart 2017 tarihinde

- ▶ Yönetim Kurulu Başkanımız, Bilim, Sanayi ve Teknoloji Bakanlığı, Sanayi Bölgeleri Genel Müdürlüğü tarafından düzenlenen 2017 Yılı Yatırım Programında Yer Alan OSB ve SS Yönetimlerini Bilgilendirme Eğitimi açılışına katılarak bir konuşma yapmıştır. Toplantı, dönemin Bakanlık Müsteşarı Sn. Prof. Dr. Ersan ARSLAN ile Sanayi Bölgeleri Genel Müdürü Sn. Yaşar ÖZTÜRK'ün katılımlarıyla ASO 1. OSB'de gerçekleştirilmiştir.



Dönemin Bilim, Sanayi ve Teknoloji Bakanlığı Müsteşarı Sn. Prof. Dr. Ersan ARSLAN

- ▶ Hakkari Ticaret ve Sanayi Odası Başkanı Sn. Servet TAŞ, Yönetim Kurulu Başkanımız'a nezaket ziyaretinde bulunmuştur.

28 Mart 2017 tarihinde

Askeri Fabrikalar Genel Müdürü Sn. Murat AKKAYA, Yönetim Kurulu Başkanımız'a nezaket ziyaretinde bulunmuştur.

29 Mart 2017 tarihinde

- ▶ Odamız Mart ayı olağan Meclis Toplantısı gerçekleştirilmiştir.
- ▶ Yönetim Kurulu Başkanımız, ASO 1. OSB'nin AB hibe programı kapsamında ASO Teknik Koleji ve Hacettepe ASO 1. OSB Meslek Yüksekokulu ortaklığında gerçekleştirdiği "İşsiz Gençlere İş Fırsatı" projesinin kapanış toplantısına iştirak etmiştir. Toplantıya, Avrupa Birliği Türkiye Delegasyonu Müsteşarı ve Ekonomik ve Sosyal Kalkınma Bölüm Başkanı Sn. François BEGEOT, Avrupa Birliği Mali Yardımları Dairesi Başkanı Sn. Burak Çağatay DOĞAN, İŞKUR Ankara İl Müdürü Sn. Ahmet TAŞAN ve Ankara Sosyal Güvenlik İl Müdürü Sn. Tuncay CEVHEROĞLU ile mesleki teknik eğitim yetkilileri ve bölgede yer alan çok sayıda sanayici katılmıştır. Program, sınavlarda başarılı olan kursiyerlere Mesleki Yeterlilik Kurumu (MYK) onaylı sertifikalarının verilmesiyle sonlanmıştır.



İşsiz Gençlere İş Fırsatı" projesinin Kapanış Toplantısı



Odamız Yönetim Kurulu Başkanı Sn. Nurettin ÖZDEBİR



Avrupa Birliği Türkiye Delegasyonu Müsteşarı ve Ekonomik ve Sosyal Kalkınma Bölüm Başkanı Sn. François BEGEOT



İşsiz Gençlere İş Fırsatı” projesinin Kapanış Toplantısı

- Yönetim Kurulu Başkanımız, Ankara Kalkınma Ajansı Yönetim Kurulu Toplantısına katılmıştır.

30 Mart 2017 tarihinde

Yönetim Kurulu Başkanımız, ATO Congressium’da gerçekleşen İMOB – Ankara Mobilya Fuarı Açılışına iştirak etmiştir.



01 Nisan 2017 tarihinde

Yönetim Kurulu Başkanımız, Altınpark ANFA Expo Center’da düzenlenen MODEV Mobilya Dekorasyon Fuarı 2017’nin açılış törenine katılmıştır.

02 Nisan 2017 tarihinde

Yönetim Kurulu Başkanımız, Cumhurbaşkanı Sn. Recep Tayyip ERDOĞAN ve Başbakan Sn. Binali YILDIRIM, Ankara Milletvekilleri, bazı Bakanlar, bürokratlar ile iş dünyası ve sivil toplum örgütlerinden katılımcılarla gerçekleşen Ankara’daki Yatırımların Toplu Açılış Töreni’ne iştirak etmiştir.

03 Nisan 2017 tarihinde

Taipei Ekonomik ve Kültürel Misyonu Ankara Temsilcisi Sn. Philip FAN ve beraberindeki yetkililer Yönetim Kurulu Başkanımız’ı ziyaret etmiştir. Odamız Genel Sekreteri Doç. Dr. Yavuz CABBAR’ın da iştirak ettikleri görüşmede Sn. FAN, Odamızın karşılıklı ticaret ve işbirliklerinin geliştirmesi hususunda desteklerinden ötürü teşekkür etmiş, 2 Mayıs 2017 tarihinde Tayvan Dış Ticareti Geliştirme Konseyi (TAITRA) tarafından düzenlenecek ticaret heyeti ve B2B görüşmeler programı hakkında bilgi vermiştir.

04 Nisan 2017 tarihinde

- Yönetim Kurulu Başkanımız, Ankara Kalkınma Ajansı ve Gökyay Vakfı Satranç Müzesi tarafından düzenlenen Ankara Temalı Satranç Takımı Tasarım Yarışması ödül törenine katılmış, Jüri Özel Ödülü’nü takdim etmiştir.
- Keçiören Kaymakamı Sn. Uğur BULUT ile Keçiören Belediye Başkan Yardımcısı Sn. Nihat YILDIZ ve beraberindeki heyet Yönetim Kurulu Başkanımız’ı ziyaret etmiştir. Ziyarete Keçiören’de 18 – 45 yaş arası vatandaşların istihdamlarına ilişkin yapılabilecek ortak projeler hakkında görüş alış verişinde bulunulmuştur.
- Yasemin KALYONCU – Raif KALYONCU Resim Sergisinin açılışı, Odamız Kültür Merkezi’nde, Kosta Rika Büyükelçisi Sn. Marcelo VARELA – ERASHEVA ve Burkina Faso Büyükelçiliği Kültür Ataşesi Sn. Boureima OUEDRAOGO’nun da katılımlarıyla, Yönetim Kurulu Başkanımız tarafından yapılmıştır.

05 Nisan 2017 tarihinde

Ruanda Büyükelçisi Sn. Williams NKURUNZIZA, Millî Eğitim Bakanlığı Müsteşar Yardımcısı Sn. Mustafa Hilmi ÇOLAKOĞLU ve beraberindeki heyet Yönetim Kurulu Başkanımız'ı ASO 1. OSB'de ziyaret etmiştir. Ziyarete, eğitimcilerin eğitimleri, karşılıklı işbirliği imkanları ile iki ülke arasındaki ticari hacmi geliştirme hususunda fikir alışverişinde bulunulmuştur. Heyet daha sonra ASO Teknik Koleji ve Erkunt Mesleki Eğitim Merkezi ile bazı fabrikaları ziyaret etmiştir.

09 Nisan 2017 tarihinde

Yönetim Kurulu Başkanımız, Galatasaray Spor Kulübü Başkanı Sn. Dursun ÖZBEK'in katılımıyla gerçekleşen 1905 AGS Hatıra Ormanı Açılışına katılmıştır.

10 Nisan 2017 tarihinde

- ▶ Ankara İş Adamları Derneği (ANKİAD) Başkanı Sn. Bülent AKTAN ve Yönetim Kurulu Üyeleri, Yönetim Kurulu Başkanımız'a nezaket ziyaretinde bulunmuşlardır.



- ▶ Irak Büyükelçiliği Ticaret Müşaviri Sn. Ekrem Servet SELMAN, Yönetim Kurulu Başkanımız'ı ziyaret etmiştir. Odamız Genel Sekreteri Doç. Dr. Yavuz CABBAR'ın da iştirak ettikleri görüşmede, Irak'ta yapılan ihalelerin üyelerimize duyurulmaları hususunda mutabakata varılmıştır.

13 Nisan 2017 tarihinde

- ▶ Ankara Sanayi Odası İstihdam Ödül Töreni, Maliye Bakanı Sn. Naci AĞBAL'ın teşrifleriyle ASO 1. OSB'de yapılmıştır. Ödül Töreni'ne AK Parti Ankara Milletvekili Sn. Nevzat CEYLAN, AK Parti İl Başkanı Sn. Nedim YAMALI, MÜSİAD Ankara Başkanı Sn. İlhan ERDAL, üst düzey bürokratlar ve çok sayıda sanayici katılmıştır. Ödül almaya hak kazanan firmalara ödülleri, Maliye Bakanı Sn. Naci AĞBAL ile Yönetim Kurulu Başkanımız tarafından verilmiştir.
- ▶ Yönetim Kurulu Başkanımız, SSM Müsteşar Yardımcısı Sn. Celal Sami TÜFEKÇİ ve Ankara Uzay ve Havacılık İhtisas OSB (HAB) Bölge Müdürü Sn. İbrahim KESKİNER ile Ankara Valisi Sn. ERCAN TOPACA'yı ziyaret ederek, HAB hakkında bilgi arzında bulunmuşlardır.

14 Nisan 2017 tarihinde

- ▶ Yönetim Kurulu Başkanımız, Başbakan Sn. Binali YILDIRIM'ın teşrifleriyle gerçekleşen "Sivil Toplum Kuruluşları ile Buluşma" programına iştirak etmiştir.
- ▶ Yönetim Kurulu Başkanımız, Ankara Uzay ve Havacılık İhtisas Organize Sanayi Bölgesi (HAB) Yönetim Kurulu Toplantısına katılmıştır.
- ▶ Yönetim Kurulu Başkanımız, ASO 1. OSB'de yer alan eğitim kurumlarının yöneticileri ve kurucu temsilcisi ile bir araya gelmiştir. Toplantıda, kurumların sürdürmüş oldukları eğitim faaliyetleri hakkında bilgi alışverişinde bulunulmuştur.

17 Nisan 2017 tarihinde

- ▶ Yönetim Kurulu Başkanımız Millî Emlak Genel Müdürü Sn. Tufan BÜYÜKUZUN'u ziyaret etmiştir.
- ▶ Yönetim Kurulu Başkanımız, ASO Eğitim Vakfı Yönetim Kurulu Toplantısı'na katılmıştır.

19 Nisan 2017 tarihinde

Bilkent Cyberpark Genel Müdürü Sn. Faruk İNALTEKİN, Yönetim Kurulu Başkanımız'ı ASO 1. OSB'de ziyaret etmiştir.

20 Nisan 2017 tarihinde

- ▶ Yönetim Kurulu Başkanımız, Ekonomi Bakanı Sn. Nihat ZEYBEKÇİ'nin teşrifleriyle gerçekleşen "TİMAKADEMİ, Ankara Potansiyelini Keşfediyor. Hedef Pazar: Çin" etkinliği açılış toplantısına katılmıştır.
- ▶ Yönetim Kurulu Başkanımız, İçişleri Bakan Yardımcısı Sn. Sabahattin ÖZTÜRK'ü ziyaret etmiştir. Ziyarette, Ankara Uzay ve Havacılık İhtisas OSB (HAB) ile ilgili sorunlar hakkında görüşülmüştür.
- ▶ Yönetim Kurulu Başkanımız, Savunma ve Havacılık Sanayii İmalatçılar Derneği (SASAD) Olağan Genel Kurul Toplantısına katılmıştır.

24 Nisan 2017 tarihinde

Yönetim Kurulu Başkanımız İKV tarafından düzenlenen ve Odamız ev sahipliğinde gerçekleşen "Türkiye'nin AB Gündemi: Güncellenen Gümrük Birliğinin İş Dünyasına Etkileri" adlı seminare katılarak bir konuşma yapmıştır.



25 Nisan 2017 tarihinde

- ▶ Yönetim Kurulu Başkanımız, Bilim, Sanayi ve Teknoloji Bakanlığı Verimlilik Genel Müdürlüğü'nce düzenlenen Verimlilik Ödülü Seçimi Toplantısına jüri üyesi olarak katılmıştır.
- ▶ TÜSİAV Verimlilik Platformu ASO 1. OSB'yi "En Verimli OSB" seçmiştir. Ödülü, ASO ve ASO 1. OSB Yönetim Kurulu Başkanı Sn. Nurettin ÖZDEBİR almıştır.



- ▶ TÜMSİAD Ankara Şube Yönetim Kurulu Başkanı Sn. Abbas DEMİRBAŞ, Yönetim Kurulu Başkanımız'a nezaket ziyaretinde bulunmuştur.

26 Nisan 2017 tarihinde

- ▶ Odamız Nisan ayı olağan Meclis Toplantısı gerçekleştirilmiştir.
- ▶ ODTÜ Güneş Enerjisi Araştırma Merkezi Başkanı Sn. Prof. Dr. Raşit TURAN, Yönetim Kurulu Başkanımız'ı ziyaret etmiştir.
- ▶ Ankara Üniversitesi İletişim Araştırmaları ve Uygulama Merkezi (İLAUM) Müdürü Sn. Prof. Dr. Nuran YILDIZ, Müdür Yardımcısı Sn. Doç. Dr. Melike AKTAŞ ve Araştırma Görevlilerinden oluşan heyet Yönetim Kurulu Başkanımız'ı ziyaret etmiştir.

27 Nisan 2017 tarihinde

- ▶ Yönetim Kurulu Başkanımız, Türkiye Mühendisler Birliği 32. Genel Kurul Toplantısına iştirak etmiştir.
- ▶ Yönetim Kurulu Başkanımız, TOBB'da gerçekleşen, Üretim Reformu Kanunu Taslağı ile ilgili, Sanayi Odaları Başkanları Ön Değerlendirme Toplantısına katılmıştır.

28 Nisan 2017 tarihinde

- ▶ Yönetim Kurulu Başkanımız, Bilim, Sanayi ve Teknoloji Bakanlığı tarafından düzenlenen ve Sn. Faruk ÖZLÜ'nün başkanlığında gerçekleşen Üretim Reformu Kanunu Taslağı ile ilgili Sanayi Odaları Başkanları ile Gündem Toplantısına iştirak etmiştir.
- ▶ Yönetim Kurulu Başkanımız, ATO tarafından düzenlenen Coğrafi İşaretli Ürünler Zirvesi Gala Programına katılmıştır.

29 Nisan 2017 tarihinde

- ▶ Yönetim Kurulu Başkanımız, SSM Müsteşar Yardımcısı Sn. Celal Sami TÜFEKÇİ ve Ankara Uzay ve Havacılık İhtisas OSB (HAB) Bölge Müdürü Sn. İbrahim KESKİNER ile Ankara Valisi Sn. Ercan TOPACA'yı ziyaret etmiştir.
- ▶ Yönetim Kurulu Başkanımız Cumhurbaşkanı Sn. Recep Tayyip ERDOĞAN'ın 30 Nisan - 1 Mayıs 2017 tarihlerinde Hindistan'a gerçekleştireceği resmi ziyaret kapsamında DEİK/Türkiye-Hindistan İş Konseyi tarafından düzenlenen Türkiye-Hindistan İş Forumu'na Odamızı temsilen iştirak etmiştir.

02 Mayıs 2017 tarihinde

- ▶ Odamız koordinatörlüğünde kurulan Nükleer Sanayii Kümelenmesi (NÜKSAK) Kümelenme Destek Sözleşmesi, Bilim Sanayi ve Teknoloji Bakanı Sn. Faruk ÖZLÜ ve Yönetim Kurulu Başkanımız tarafından Bakanlıkta düzenlenen bir tören ile imzalanmıştır.



- ▶ Ankara Büyükşehir Belediyesi ile Ankara'da faaliyet gösteren Organize Sanayi Bölgeleri (OSB), istihdamın artırılması karşılığında, altyapı hizmetlerinin ücretsiz yapılması için protokol imzalamıştır. Protokol imza törenine Bilim Sanayi ve Teknoloji Bakanı Sn. Faruk ÖZLÜ, dönemin Ankara Büyükşehir Belediye Başkanı Sn. Melih GÖKÇEK, ASO ve ASO 1. Organize Sanayi Bölgesi Başkanı Sn. Nurettin ÖZDEBİR, ASO 2. ve 3. OSB Başkanı Sn. Seyit ARDIÇ, Ostim OSB Başkanı Sn. Orhan AYDIN, İvedik OSB Başkanı Sn. Hasan GÜLTEKİN, Başkent OSB Başkanı Sn. Şadi TÜRK, Anadolu OSB Başkanı Sn. Hüseyin Kutsi TUNCAY, Dökümcüler İhtisas OSB Başkanı Sn. Uğur YAVUZ, Ankara Uzay ve Havacılık İhtisas OSB (HAB) Başkanı Sn. Celal Sami TÜFEKÇİ katılmıştır.



03 Mayıs 2017 tarihinde

- AK Parti Ankara Milletvekilleri Sn. Emrullah İŞLER ve Sn. Murat ALPARSLAN, Yönetim Kurulu Başkanımız'a nezaket ziyaretinde bulunmuştur.



- Yönetim Kurulu Başkanımız, KOMATEK 2017 Fuar Açılışına iştirak ederek bazı üyelerimizin standlarını ziyaret ederek bilgi almıştır.



04 Mayıs 2017 tarihinde

Yönetim Kurulu Başkanımız, 2. Yapı Malzemeleri İnşaat Dekorasyon ve Emlak Günleri-Yapı Bazaar açılışına katılmıştır.

Ankara Sanayi Odası Meslek Komiteleri Ortak Toplantısı, ASO Meclis üyeleri ve 32 Meslek Komitesi üyelerinin geniş katılımıyla 6 Mayıs 2017 tarihinde Yönetim Kurulu Başkanımız'ın katılımıyla Eskişehir Tasigo Hotel'de gerçekleştirilmiştir.



08 Mayıs 2017 tarihinde

Yönetim Kurulu Başkanımız, Zonguldak Bülent Ecevit Üniversitesi tarafından düzenlenen “Farabi Ar-Ge ve İnovasyon Proje Pazarı” Açılış Töreni’ne katılarak bir konuşma yapmıştır.



09 Mayıs 2017 tarihinde

Yönetim Kurulu Başkanımız, IDEF 13. Uluslararası Savunma Sanayii Fuarı Açılış Törenine katılmıştır.

10 Mayıs 2017 tarihinde

Yönetim Kurulu Başkanımız, ASO Meclis Üyesi Özgür Savaş ÖZÜDOĞRU'nun Yönetim Kurulu Başkanı olduğu E-Berk firması tarafından yapılan, Türkiye'nin ilk tünel açma makinesi (TBM)'nin üretim bandından indiriliş törenine katılmıştır. Törene Ulaştırma Denizcilik ve Haberleşme Bakanı Sn. Ahmet ARSLAN, Ekonomi Bakanı Sn. Nihat ZEYBEKÇİ, Orman ve Su İşleri Bakan Yardımcısı Sn. Harun TÜFEKÇİ, milletvekilleri, sivil toplum örgütleri başkanları, sanayiciler ve çok sayıda bürokrat katılmıştır.





11 Mayıs 2017 tarihinde

Beşiktaşlı Sanayici ve İş Adamları Derneği Yönetim Kurulu Başkanı Sn. Fahri Hikmet KÖKER ve Yönetim Kurulu Üyeleri, Yönetim Kurulu Başkanımız'a nezaket ziyaretinde bulunmuştur.



12 Mayıs 2017 tarihinde

► 31 Mayıs 2017 tarihinde Ankara'daki görev süresi dolacak olan Yunanistan Büyükelçisi Sn. Kyriakos LOUKAKIS, Yönetim Kurulu Başkanımız'a veda ziyaretinde bulunmuştur. Genel Sekreterimiz'in de iştirak ettikleri görüşmede Sn. Büyükelçi, iki ülke iş adamları arasındaki ilişkilerin gelişmesi için Odamız'ın göstermiş olduğu destekten memnuniyet duyduğunu belirterek, gelecek yıllarda bu ilişkilerin güçlenerek artması temennisinde bulunmuştur.



- ▶ ASO Teknik Koleji 9,10 ve 11. sınıf öğrencilerinin yaptığı serbest konulu resimlerden oluşan Karma Resim Sergisi açılışı ASO Kültür Merkezi'nde Yönetim Kurulu Başkanımız tarafından gerçekleştirilmiş olup Sergiden elde edilen gelir ASO Eğitim Vakfı'na bağışlanmıştır.

13 Mayıs 2017 tarihinde

- ▶ Yönetim Kurulu Başkanımız, ARUS Kümelenmesi 3. Olağan Genel Kuruluna katılmıştır.
- ▶ Yönetim Kurulu Başkanımız, Genç Girişim ve Yönetişim Derneği (GGYD) Kuruluş Yıldönümü Kutlamasına katılmıştır.

15 Mayıs 2017 tarihinde

Yönetim Kurulu Başkanımız, Ufuk Üniversitesi Kariyer Yönlendirme Birimi KAR-YÖN tarafından düzenlenen III. Kariyer Zirvesi "Kariyerleri ile Yön Verenler" etkinliğine konuşmacı olarak katılmıştır.



16 Mayıs 2017 tarihinde

Ankara Sanayi Odası ve Ankara Vergi Dairesi Başkanlığı işbirliğinde düzenlenen "6736 Sayılı Bazı Alacakların Yeniden Yapılandırılmasına ilişkin toplantı ASO 1.OSB'de gerçekleştirilmiştir. Açılış konuşmalarını Yönetim Kurulu Başkanımız ve Ankara Vergi Dairesi Başkanı Sn. İlhan KARAYILAN'ın yaptıkları toplantıda, bölgede yer alan sanayicilere 6736 Sayılı Kanunun Getirdiği yeni fırsatlar anlatılmıştır.

17 Mayıs 2017 tarihinde

Ankara Sanayi Odası ve Ankara Vergi Dairesi Başkanlığı işbirliğinde düzenlenen "6736 Sayılı Bazı Alacakların Yeniden Yapılandırılmasına ilişkin toplantılarının ikincisi OSTİM'de gerçekleştirilmiştir. Toplantıya Yönetim Kurulu Başkanımız, Ankara Vergi Dairesi Başkanı Sn. İlhan KARAYILAN, OSTİM OSB Başkanı Sn. Orhan AYDIN ve çok sayıda sanayici katılmıştır.

18 Mayıs 2017 tarihinde

- ▶ Yönetim Kurulu Başkanımız, TSE 56. Genel Kurul Toplantısına katılmıştır.
- ▶ CHP Genel Başkan Yardımcısı Sn. Çetin Osman BUDAK bazı CHP Ankara Milletvekilleri ile Yönetim Kurulu Başkanımız'ı ziyaret etmiştir.



22 Mayıs 2017 tarihinde

- ▶ Ankara Çalışma ve İşkur İl Müdürü Sn. Ahmet TAŞAN Yönetim Kurulu Başkanımız'ı ziyaret ederek, Ankara İstihdam Günleri Etkinliği'ne iştiraki vesilesiyle Teşekkür Belgesi takdim etmiştir.



- ▶ Kazakistan'ın yeni Ankara Büyükelçisi Sn. Abzal SPARBEKULY, Yönetim Kurulu Başkanımız'a nezaket ziyaretinde bulunmuştur. Genel Sekreterimiz ile Büyükelçilik Müsteşarı Sn. Ayan KOLBAY'ın da iştirak ettikleri görüşmede Kazakistan ile Türkiye arasında ticari, sınai ve yatırımların artırılması konusunda görüşülmüştür.



- ▶ Ankara Sivil Toplum Kuruluşları Platformu (ASTOP), Yönetim Kurulu Başkanımız'a "Sivil Toplum Dostu Beratı" vermiştir. Odamız'da düzenlenen törene, ASTOP ve TÜSİAV Başkanı Sn. Veli SARITOPRAK, OSİAD Başkanı Sn. Ahmet KURT, GGYD Başkanı Sn. Nezhik ALLIOĞLU, ASİAD Başkanı Sn. Eda ERSOY, 1905 AGS Başkanı Sn. Özgür Savaş ÖZÜDOĞRU, ORSİAD Başkanı Sn. Nedret YENER, SEİS Başkanı Sn. Metin DEMİR, YATSİAD Başkanı Sn. Yıldray YOLDAR, BESİYAD Başkanı Sn. Hikmet KÖKER, Tüm Kadın Lobisi Derneği Başkanı Sn. Füsün ŞENER, AFİDER Başkan Yardımcısı Sn. Sinan YAŞAR, ATİD Başkanı Sn. Birol AKMAN, Türkiye Gücsüzler ve Kimsesizlere Yardım Vakfı Başkanı Sn. Gülgen DURAL ve çok sayıda sivil toplum örgütü başkanı katılmıştır.



23 Mayıs 2017 tarihinde

- Yönetim Kurulu Başkanımız, Çalışma ve Sosyal Güvenlik Bakanı Sn. Dr. Mehmet MÜEZZİNOĞLU'nun teşrifleriyle gerçekleşen, Çalışma Hayatında Mesleki Yeterlilik Çalıştayı'na iştirak ederek açılışta bir konuşma yapmıştır.



- Yönetim Kurulu Başkanımız, TOBB Genel Kurul Delegeği görevinde 10 yılı tamamlaması sebebiyle Başbakan Sn. Binali YILDIRIM'ın teşrifleriyle gerçekleşen Hizmet Şeref Belgesi ve Plaket Töreni'ne katılarak, plaketini Gümrük ve Ticaret Bakanı Sn. Bülent TÜFENKÇİ'den almıştır.



24 Mayıs 2017 tarihinde

- ▶ Yönetim Kurulu Başkanımız, TOBB 73. Genel Kuruluna katılmıştır.
- ▶ Yönetim Kurulu Başkanımız, Genç Girişim ve Yönetişim Derneği yeni dernek merkezi açılışına katılmıştır.
- ▶ Odamız tarafından düzenlenen “Kadının Toplum, Sosyal Hayat, Sanat, İş Dünyası ile Türk Kültüründeki Yeri ve Kadın İstihdamının Yararları” konulu panel ASO’da gerçekleştirilmiştir. Panele Yönetim Kurulu Başkanımız ve eşi Sn. Oya ÖZDEBİR, Ankara Büyükşehir Belediyesi Başkanı Sn. Melih GÖKÇEK’in eşi Sn. Nevin GÖKÇEK, TÜSİAV Başkanı Sn. Veli SARITOPRAK, ASİAD Başkanı Sn. Eda ERSOY ve çok sayıda sanayici katılmıştır. Devlet Tiyatrosu Sanatçısı Sn. Tamer LEVENT’in moderatörlük yaptığı panelde, ilk kadın F-16 pilotu Sn. Berna ŞEN ŞENOL, ODTÜ Öğretim Üyesi Sn. Doç. Dr. Bilge DEMİRKÖZ, Beyin, Sinir ve Omurga Hastalıkları Cerrahisi Sn. Prof. Dr. Semih KESKİL, Sanayici Sn. Birten GÖKYAY, Başkent Üniversitesi Mühendislik Fakültesi Dekanı Sn. Prof. Dr. Berna DENGİZ konuşmacı olarak yer almış ve başarı hikayelerini paylaşmışlardır.
- ▶ ASO Kültür Merkezi’nde Ankara - Hakkari Kardeşlik Köprüsü temalı “El Dokuması Hakkari Kilimleri ve Kapılıkları” sergisinin açılışı gerçekleşmiştir. Serginin açılışına Yönetim Kurulu Başkanımız ve eşi Sn. Oya ÖZDEBİR, Ankara Valisi Sn. Ercan TOPACA’nın eşi Sn. Sevim TOPACA, Hakkari Ticaret ve Sanayi Odası Başkanı Sn. Servet TAŞ, OSİAD Başkanı Sn. Ahmet KURT, AGSD Başkanı Sn. Özgür Savaş ÖZÜDOĞRU, ASO Yönetim Kurulu Üyeleri, Ankara İl Kadın Girişimciler Kurulu Başkanı Sn. Serpil POLAT, ve çok sayıda kadın girişimci katılmıştır. Sergide, Hakkari’li kadınların yaptığı el dokuması halı, kilim ve kapılıkları sergilenmektedir.

25 Mayıs 2017 tarihinde

- ▶ Yönetim Kurulu Başkanımız, Hasanoğlan bölgesinde üretim yapan sanayicilerle biraraya gelmiştir. Hasanoğlan Sanayici ve İşadamları Derneği Başkanı Sn. Süreyya Çetin TEKİN’in ev sahipliğinde düzenlenen toplantıya Elmadağ Kaymakamı Sn. Turgay ÜNSAL ve Elmadağ Belediye Başkanı Sn. Gazi ŞAHİN de katılmıştır. Toplantıda Ankara Gelir

İdaresi Gurup Başkanı Sn. Ülkü GÜNGÖR son ödeme süresi 31 Mayıs 2017 tarihine uzatılan “Bazı Alacakların Yapılandırılması Kanunu” ile bilgi vererek, sanayicilerden gelen soruları yanıtlamıştır.



- ▶ Yönetim Kurulu Başkanımız, Ankara Uzay ve Havacılık İhtisas OSB (HAB) Yönetim Kurulu Toplantısına ve TAİ’de gerçekleştirilen Katılımcı Firmaları Bilgilendirme Toplantısına katılmıştır.
- ▶ 26 Mayıs 2017 tarihinde Yönetim Kurulu Başkanımız OSBÜK Yönetim Kurulu Toplantısına iştirak etmiştir.

29 Mayıs 2017 tarihinde

- Kal-Der Yönetim Kurulu Başkanı Sn. Nazmi KARYAĞDI ve Genel Sekreter Sn. Aysun TELEK, Yönetim Kurulu Başkanımız'ı ziyaret etmiştir.
- Yönetim Kurulu Başkanımız, Gıda Tarım ve Hayvancılık İl Müdürü Sn. Bülent KORKMAZ'ı ziyaret etmiştir. Ziyarete ASO 1. OSB genişleme sahası içinde kalan bazı arazilerin OSB'ye tahsisi konusunda görüşülmüştür.

30 Mayıs 2017 tarihinde

- Yönetim Kurulu Başkanımız, SSM Müsteşar Yardımcısı Sn. Celal Sami TÜFEKÇİ ve Ankara Uzay ve Havacılık İhtisas OSB (HAB) Bölge Müdürü Sn. İbrahim KESKİNER ile Yenimahalle Belediye Başkanı Sn. Fethi YAŞAR'ı ziyaret etmiştir.
- Yönetim Kurulu Başkanımız, Ankara Büyükşehir Belediyesi tarafından düzenlenen Osmanlı Dönemi Kabe-i Şerif ve Mescid-i Nebevi Örtüleri Sergisi, Kitap Fuarı Açılışı ve İftar Yemeğine iştirak etmiştir.

31 Mayıs 2017 tarihinde

Odamız Mayıs ayı olağan Meclis Toplantısı gerçekleştirilmiştir.

01 Haziran 2017 tarihinde

- Yönetim Kurulu Başkanımız, Sanayi, Ticaret, Enerji, Tabii Kaynaklar, Bilgi ve Teknoloji Komisyon Toplantısına katılmıştır.
- Yönetim Kurulu Başkanımız ve Genel Sekreterimiz kurulması planlanan Mobilyacılar İhtisas OSB, Müteşebbis Heyet oluşturulması ile ilgili toplantıya iştirak etmişlerdir.

02 Haziran 2017 tarihinde

- Yönetim Kurulu Başkanımız, Ankara Uzay ve Havacılık İhtisas OSB (HAB) Müteşebbis Heyet Toplantısı'na katılmıştır.

- Yönetim Kurulu Başkanımız, ASO 1. OSB Yönetim Kurulu Başkanı Sn. Nedim DURUKAN ile Çevre ve Şehircilik Bakanı Sn. Mehmet ÖZHASEKİ'yi ziyaret etmiştir. Ziyarete ASO 1. OSB genişleme sahası sorunları hususunda görüşülmüştür.

03 Haziran 2017 tarihinde

Yönetim Kurulu Başkanımız, MÜSİAD 24. Olağan Genel Kurul Toplantısı'na katılmıştır.

06 Haziran 2017 tarihinde

- Yönetim Kurulu Başkanımız, Ostim OSB Başkanı Sn. Orhan AYDIN ile Ostim2 OSB hakkında görüşmek üzere, Ankara Valisi Sn. Ercan TOPACA'yı ziyaret etmiştir.
- Türkiye Bilişim Derneği Genel Başkanı Sn. Rahmi AKTEPE yeni görevine başlaması münasebetiyle Yönetim Kurulu Başkanımız'ı ziyaret etmiştir.

07 Haziran 2017 tarihinde

- Odamız, iftar yemeği vermek yerine Ulucanlar Aşevine destek olmuştur. Yönetim Kurulu Başkanımız da Aşevini ziyaret ederek dağıtım yerinde izlemiştir.
- Yönetim Kurulu Başkanımız, ASO 1. OSB Yönetim Kurulu Başkanlığı'na seçilen Sn. Nedim DURUKAN ve yeni yönetim kurulu üyelerine tebrik ziyaretinde bulunmuştur. Ziyarete ASO 1. OSB, ASO 2.ve 3. OSB Başkanları ile Yönetim Kurulları katılmıştır.

08 Haziran 2017 tarihinde

Yönetim Kurulu Başkanımız, Başkent Üniversitesi Mühendislik Fakültesi 9. Bitirme Projeleri Sergisi'ne katılmıştır. Başkent Üniversitesi Kurucusu ve Yönetim Üst Kurulu Başkanı Sn. Mehmet HABERAL ile Başkent Üniversitesi Rektörü Sn. Ali HABERAL'ın da iştirak ettikleri törende Yönetim Kurulu Başkanımız bir konuşma yapmış ve Biyomedikal Mühendisliği Bölümünü derece ile bitiren öğrencilere ödülleri takdim etmiştir.

09 Haziran 2017 tarihinde

- ▶ Yönetim Kurulu Başkanımız, Ostim Savunma ve Havacılık Kümelmesi Derneği (OSSA)'nin Firmalar Tedarik Süreçleri Sunumları ve İkili Görüşme Toplantısı'na katılarak açılışta bir konuşma yapmıştır.



- ▶ Yönetim Kurulu Başkanımız, ASO Teknik Koleji 2016-2017 eğitim ve öğretim yılı Karne törenine katılmıştır.

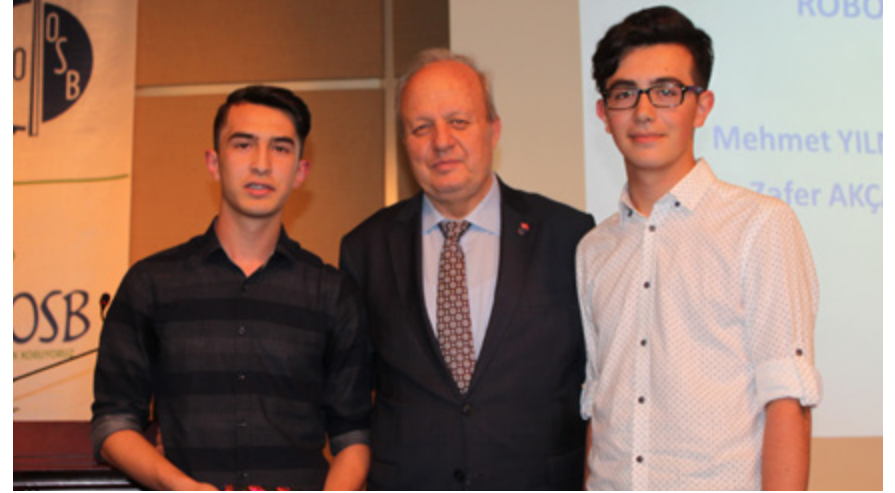

- ▶ Yönetim Kurulu Başkanımız Ekonomi Bakanı Sn. Nihat ZEYBEKÇİ'yi ziyaret ederek üyelerimizin yaşadığı sorunlar hakkında bilgi arzında bulunmuştur.
- ▶ Yönetim Kurulu Başkanımız, Rusya Federasyonu Milli Günü münasebetiyle düzenlenen resepsiyona katılmıştır.
- ▶ Odamız'ın desteğiyle Şentepe'de Yenimahalle Belediyesinin çadırında gerçekleşen iftar yemeğine Yönetim Kurulu Başkanımız da iştirak etmiştir.

12 Haziran 2016 tarihinde

- ▶ Yönetim Kurulu Başkanımız, kuruluş aşamasında olan Ostim Teknik Üniversitesi'nin TBMM Eğitim Komisyonu'na gerçekleştirilen Sunum Toplantısı'na katılmıştır.
- ▶ Yönetim Kurulu Başkanımız, TOBB Savunma Sanayi Meclis Toplantısı'na katılmıştır.

13 Haziran 2017 tarihinde

- ▶ Beşiktaşlı Girişimci İş Adamları ve Kadınları Derneği Yönetim Kurulu Başkanı Sn. İlker BAYRAM ve Yönetim Kurulu Üyeleri ile Yönetim Kurulu Başkanımız'ı ziyaret etmiştir.



- ▶ Sn. Zuhal SÜNGER'in eserlerinden oluşan Geleneksel Türk Süsleme Sanatı Tezhip Sergisinin açılışı, Odamız Kültür Merkezi'nde Yönetim Kurulu Başkanımız tarafından yapılmıştır.

15 Haziran 2017 tarihinde

- ▶ Elektrik Malzeme Satıcıları ve İş Adamları Derneği (EMSİAD) Yönetim Kurulu Başkanı Sn. Deniz KARAMERCAN ve beraberindeki Heyet Yönetim Kurulu Başkanımız'ı ziyaret etmiştir.
- ▶ Mobilyacılar ve Lakeciler Odası Başkanı Sn. Hüseyin TAKLACI, Yönetim Kurulu Başkanımız'ı ziyaret etmiştir.

16 Haziran 2017 tarihinde

- ▶ Yönetim Kurulu Başkanımız, ASO Eğitim Vakfı Yönetim Kurulu Toplantısına katılmıştır.

- ▶ Ankara Üniversitesi Rektörü Sn. Erkan İBİŞ ve TÜSİAV Başkanı Sn. Veli SARITOPRAK Yönetim Kurulu Başkanımız'ı ziyaret etmiştir.



İftar Davetleri

Yönetim Kurulu Başkanımız, 29 Mayıs 2017 tarihinde Asansör Sanayicileri Federasyonu ve ORSİAD, 01 Haziran 2017 tarihinde Ankara Mobilyacılar Lakeciler Esnaf ve Sanatkarlar Odası, 05 Haziran 2017 tarihinde OSİAD, Anadolu OSB, İÇASİFED tarafından ortak düzenlenen iftar davetleri ile, 06 Haziran 2017 tarihinde Suriye Dostluk Derneği ve Başkent OSB, 07 Haziran 2017 tarihinde ATO ve MÜSİAD Ankara, 08 Haziran 2017 tarihinde Yenimahalle Belediyesi, 12 Haziran 2017 tarihinde Ankara Valiliği, 13 Haziran 2017 tarihinde Türkiye Müteahhitler Birliği, 15 Haziran 2017 tarihinde Anadolu Asansörcüler Derneği, 16 Haziran 2017 tarihinde TBMM Başkanı Sn. İsmail Kahraman, 19 Haziran 2017 tarihinde ASO 1. OSB, 20 Haziran 2017 tarihinde TÜSİAV ve TERSAD tarafından düzenlenen İftar Davetleri ile 16 Haziran 2017 tarihinde gerçekleşen ASİAD Sahur Programına katılmıştır.



18 Haziran 2017 tarihinde

“Ankara’dan Van’a Gönül Köprüsü” projesi kapsamında Yönetim Kurulu Başkanımız ve Ankara İş Dünyası örgütlerinin temsilcileri Van’a bir ziyaret gerçekleştirmişlerdir. Proje kapsamında Van Ticaret ve Sanayi Odası ile Ankara Sanayi Odası “Sivil Toplum Buluşması” adı altında müşterek bir toplantı düzenlenmiştir. İçişleri Bakanı Sn. Süleyman SOYLU’nun da katıldığı toplantıda, Yönetim Kurulu Başkanımız Türkiye ekonomisiyle ilgili bir sunum yapmıştır. Toplantı öncesinde, Yönetim Kurulu Başkanımız ve Van TSO Başkanı Sn. Necdet TAKVA tarafından ASO ve Van TSO arasında bir işbirliği protokolü imzalanmıştır. Protokol ile eğitim başta olmak üzere iki odanın çeşitli konularda işbirliği yapması öngörülmektedir. Ziyarete ayrıca, OSB gezilerek incelemelerde bulunulmuştur.



19 Haziran 2017 tarihinde

Yönetim Kurulu Başkanımız, ASO 1. OSB genişleme alanı ile ilgili, Zir Vadisi Doğal Sit Alanı Ekolojik Temelli Bilimsel Araştırma Raporu Komisyon Toplantısına katılmıştır.

21 Haziran 2017 tarihinde

Odamız Haziran ayı olağan Meclis Toplantısı gerçekleştirilmiştir.

03 Temmuz 2017 tarihinde

Yönetim Kurulu Başkanımız, ASO 1. OSB Başkanı Sn. Nedim DURUKAN ile Çevre ve Şehircilik İl Müdürü (V.) Sn. İsmail Tuna CEBECİOĞLU'nu ziyaret etmiştir. Ziyarete ASO 1. OSB Genişleme alanı içinde yer alan SİT alanı hakkında görüşülmüştür.

04 Temmuz 2017 tarihinde

Yönetim Kurulu Başkanımız, ASO 1. OSB Başkanı Sn. Nedim DURUKAN ile Çevre ve Şehircilik Bakanlığı Yapı İşleri Genel Müdürü Sn. Banu ASLAN CAN'ı ziyaret etmiştir. Ziyarete ASO 1. OSB Genişleme alanı içinde yer alan SİT alanı hakkında görüşülmüştür.

05 Temmuz 2017 tarihinde

- ▶ Yönetim Kurulu Başkanımız, Bilim, Sanayi ve Teknoloji Bakanı Sn. Faruk ÖZLÜ'nün tezrifleriyle gerçekleşen OSBÜK 15. Olağan Genel Kurul Toplantısı'na katılmıştır.
- ▶ Yönetim Kurulu Başkanımız, Ankara Uluslararası Fuarçılık ve Kongre A.Ş. Yönetim Kurulu Toplantısı'na katılmıştır.

06 Temmuz 2017 tarihinde

Yönetim Kurulu Başkanımız ve Genel Sekreter Yardımcımız Sn. Mustafa BARAN TOBB İç Anadolu Bölgesi İstişare Toplantısı'na katılmıştır.

07 Temmuz 2017 tarihinde

- ▶ Yönetim Kurulu Başkanımız, Odamız üyelerinden Mikropor A.Ş.'nin yeni üretim tesislerinin açılış törenine katılmış ve bir konuşma yapmıştır.
- ▶ Yönetim Kurulu Başkanımız, ASO Eğitim Vakfı Mütevelli Heyet Toplantısına katılmıştır.

11 Temmuz 2017 tarihinde

- ▶ Tüm Tıbbi Cihaz Üreticileri Derneği Başkanı Sn. Mustafa DAŞCI ve beraberindeki heyet Yönetim Kurulu Başkanımız'ı ziyaret etmiştir. Genel Sekreterimiz'in de iştirak ettikleri görüşmede Sn. DAŞCI sektör sorunları hakkında bilgi paylaşımında bulunmuştur.
- ▶ Yönetim Kurulu Başkanımız, ASO 1. OSB Yönetim Kurulu Başkanı Sn. Nedim DURUKAN ile Millî Emlak Genel Müdürü Sn. Tufan BÜYÜKUZUN'u ziyaret etmiştir.
- ▶ Bilim, Sanayi ve Teknoloji Bakanlığı Verimlilik Genel Müdürü Sn. Anıl YILMAZ, Yönetim Kurulu Başkanımız ve Genel Sekreterimiz Model Fabrika hakkında görüşmek üzere gerçekleştirilen toplantıya katılmışlardır.
- ▶ Hasvak Türkiye Devlet Hastaneleri ve Hastalara Yardım Vakfı Kurucu Genel Başkanı Sn. Engin ÖZTÜRK Yönetim Kurulu Başkanımız'ı ziyaret ederek çalışmalarını hakkında bilgi vermiştir.

13 Temmuz 2017 tarihinde

- ▶ Yönetim Kurulu Başkanımız, Ankara Kalkınma Ajansı tarafından düzenlenen "15 Temmuz ve Kalkınma Paneli"ne konuşmacı olarak katılmıştır. Kalkınma Bakanlığı Müsteşar Yardımcısı Sn. Fatih HASDEMİR'in moderatörlüğünde gerçekleşen panele Ankara Ticaret Odası (ATO) Yönetim Kurulu Üyesi Sn. Vecdet Fehmi ŞENDİL, Ostim OSB Başkanı Sn. Orhan AYDIN, Başkent OSB Başkanı Sn. Şadi TÜRK, Hacettepe Teknokent Genel Müdürü Sn. İlyas YILMAZYILDIZ konuşmacı olarak katılmıştır.



15 Temmuz ve Kalkınma Paneli

- ▶ TOBB çatısı altındaki oda ve borsalar 15 Temmuz'un yıldönümü nedeniyle ortak bir açıklama yapmıştır. Açıklama 81 ilde 365 oda ve borsa başkanının katılımıyla eş zamanlı olarak gerçekleştirilmiştir. Ankara'daki açıklama Ankara Ticaret Borsası'nın ev sahipliğinde gerçekleştirilen basın toplantısıyla yapılmış olup, Toplantıya Yönetim Kurulu Başkanımız, Ankara Ticaret Borsası (ATB) Başkanı Sn. Faik YAVUZ, Ankara Ticaret Odası (ATO) Başkan Yardımcısı Sn. Mustafa DERYAL ve Ankara ilçelerindeki oda ve borsaların başkanları katılmıştır.



15 Temmuz 2017 tarihinde

Yönetim Kurulu Başkanımız, TBMM Başkanlığı tarafından düzenlenen 15 Temmuz Fotoğraf Sergisi'ne ve ardından, Cumhurbaşkanı Sn. Recep Tayyip ERDOĞAN'ın teşrifleriyle gerçekleşen 15 Temmuz Özel Gündemli TBMM Genel Kurulu'na katılmıştır.



16 Temmuz 2017 tarihinde

- ▶ Yönetim Kurulu Başkanımız, Cumhurbaşkanlığı Külliyesi'nde gerçekleşen 15 Temmuz Şehitleri Anma Programı ile 15 Temmuz Şehitler Abidesi'nin açılışına iştirak etmiştir.
- ▶ Odamız koordinatörlüğünde kurulması planlanan İleri Teknoloji ve Nükleer Eğitim Merkezi Projesi kapsamında, Fransız Nuc Advisor firması temsilcileri Dr. Gerard COGNET ve Rosemary ATABEK Odamızı ziyaret etmiştir. Yönetim Kurulu Başkanımız'ın iştirakleriyle gerçekleşen toplantıda Projenin güncel durumu hakkında görüşmeler gerçekleştirilmiş olup, Nuc Advisor firmasının Proje kapsamında sunabileceği teknik destek imkanları değerlendirilmiştir.

18 Temmuz 2017 tarihinde

Yönetim Kurulu Başkanımız, ARUS-TCDD Yerlileştirme ve Tedarikçi İş Birliği Günleri Programına katılarak, açılışta bir konuşma yapmıştır.

19 Temmuz 2017 tarihinde

Yönetim Kurulu Başkanımız, Millî Eğitim Bakanı Sn. İsmet YILMAZ'ı ziyaret etmiştir. Yönetim Kurulu Üyemiz ve ASO 1. OSB Yönetim Kurulu Başkan Vekili Sn. Mevlüt AÇIKGÖZ'ün de iştirak ettikleri görüşmede Erkunt Mesleki Eğitim Merkezinin sorunları görüşülmüştür.

20 Temmuz 2017 tarihinde

- Yönetim Kurulu Başkanımız OSTİM Teknik Üniversitesi Mütevelli Heyet ve Vakıf Yönetim Kurulu Toplantısına iştirak etmiştir.
- Yönetim Kurulu Başkanımız, Ankara Uluslararası Fuarçılık ve Kongre A.Ş. Yönetim Kurulu olarak Ulaştırma Denizcilik ve Haberleşme Bakanı Sn. Ahmet ARSLAN'a yapılan ziyarete iştirak etmiştir.

21 Temmuz 2017 tarihinde

Yönetim Kurulu Başkanımız ve Yönetim Kurulu Üyelerimiz, Çalışma ve Sosyal Güvenlik Bakanı Sn. Jülide SARIEROĞLU'na yeni görevi vesilesiyle tebrik ziyaretinde bulunmuşlardır.



24 Temmuz 2017 tarihinde

- Yönetim Kurulu Başkanımız, üyelerimizden Engin Geri Kazanım'ın tesislerinde inceleme ziyaretinde bulunmuştur. Ziyarete geri kazanım sanayicilerinin sorunları hakkında görüşülmüştür.
- Yönetim Kurulu Başkanımız, Gelir İdaresi Başkanı Sn. Adnan ERTÜRK'ü ziyaret ederek üyelerimizin yaşadıkları sorunlar hakkında bilgi paylaşımında bulunmuştur.

25 Temmuz 2017 tarihinde

- Yönetim Kurulu Başkanımız, Ekonomi Bakanı Sn. Nihat ZEYBEKÇİ, Gümrük ve Ticaret Bakanı Sn. Bülent TUFENKÇİ, TOBB Yönetim Kurulu üyeleri ile Konsey Başkanları ve üyelerinin katılımıyla gerçekleşen TOBB Ticaret ve Sanayi Odaları, Ticaret Odaları, Sanayi Odaları, Ticaret Borsaları ve Deniz Ticaret Odaları Konseyleri Müşterek Toplantısı'na iştirak etmiştir.
- Yönetim Kurulu Başkanımız, Türkiye Müteahhitler Birliği tarafından düzenlenen ve Ekonomi Bakanı Sn. Nihat ZEYBEKÇİ'nin teşrifleriyle gerçekleşen "Yurtdışı Müteahhitlik Hizmetleri Genel Değerlendirme ve Destek Uygulamaları" konulu toplantıya katılmıştır.

26 Temmuz 2017 tarihinde

- Odamız Temmuz ayı olağan Meclis Toplantısı gerçekleştirilmiştir.
- Yönetim Kurulu Başkanımız, İŞKUR İl İstihdam Kurulu Toplantısına katılmıştır.
- Yönetim Kurulu Başkanımız, Ankara Ticaret Odası (ATO) Yönetim Kurulu Başkanı Sn. Gürsel BARAN ile birlikte Ankara Valisi Sn. Ercan TOPACA'yı ziyaret etmiştir.
- KOSGEB Siteler Müdürü Sn. Mehmet Görkem GÜRBÜZ görevine yeni atanması sebebiyle Yönetim Kurulu Başkanımız'a nezaket ziyaretinde bulunmuştur.



28 Temmuz 2017

- Yönetim Kurulu Başkanımız ve ASO 2. -3. OSB Yönetim Kurulu Başkanı Sn. Seyit ARDIÇ ile OSB'nin kavşak sorunu hakkında görüşmek üzere Ankara Büyükşehir Belediyesi Fen İşleri Daire Başkanı Sn. Vedat ÜÇPINAR'ı ziyaret etmiştir.
- Bilim, Sanayi ve Teknoloji Bakanlığı tarafından Kamu-Üniversite-Sanayi İşbirliği'nin (KÜSİ) geliştirilmesi ve yaygınlaştırılması ile düşük ve orta-düşük teknoloji ürünlerin ve üretim yöntemlerinin orta-yüksek ve yüksek teknoloji ürün ve süreçlere evrilmesi sağlanarak, katma değeri yüksek ürün ve hizmetler üretilmesi hedefi doğrultusunda kurulan Ankara İli KÜSİ Planlama ve Geliştirme Kurulunu temsilen Vali Yardımcısı Sn. Hürrem AKSOY, Bilim, Sanayi ve Teknoloji Ankara İl Müdürü Sn. Vehbi KONARILI, Yıldırım Beyazıt Üniversitesi Enerji Sistemleri Mühendisliği Bölümü'nden Sn. Doç. Dr. Mükerrrem ŞAHİN ile Bilkent Üniversitesi Teknoloji Transfer Ofisi Direktörü Sn. Atilla Hakan ÖZDEMİR, Yönetim Kurulu Başkanımız'ın ev sahipliğinde Odamıza bir ziyaret gerçekleştirmiştir. Ziyarete, Ankara ilinde kamu-üniversite-sanayi işbirliği konusunda yapılan çalışmalar aktarılmış, görüş alışverişinde bulunulmuş ve KÜSİ faaliyetlerine katkıda bulunmak üzere Odamız tarafından yürütülecek çalışmalar hakkında mutabakata varılmıştır.

32 Temmuz 2017 tarihinde

ASO 1. OSB Lojistik Merkezde TCDD ile olan problemlerin çözümüne yönelik gerçekleştirilen toplantıya Yönetim Kurulu Başkanımız ve TCDD Trafik ve İstasyon Yönetimi Daire Başkanı Sn. Mükerrrem AYDOĞDU katılmıştır.

01 Ağustos 2017 tarihinde

Yönetim Kurulu Başkanımız, ASO Teknik Koleji Öğretmen Eğitim Günleri programına katılmıştır.

02 Ağustos 2017 tarihinde

- Yükseköğretim Kurumu (YÖK) Kurum Danışmanı Sn. Prof. Dr. Filiz ERCAN Yönetim Kurulu Başkanımız'ı ziyaret ederek Mesleki Eğitim hususunda değerlendirmelerde bulunmuştur.

- Enerji Piyasası Düzenleme Kurulu (EPDK) Üst Kurul Üyesi Sn. Fazıl ŞENEL Yönetim Kurulu Başkanımız'ı ziyaret etmiştir. Ziyarete Yönetim Kurulu Sayman Üyemiz ve ASO 2.-3. OSB Başkanı Sn. Seyit ARDIÇ da iştirak etmiştir.

03 Ağustos 2017 tarihinde

- TOSYÖV Başkanı Sn. Nezih KULEYİN Yönetim Kurulu Başkanımız'ı ziyaret etmiştir. Genel Sekreterimiz'in de iştirak ettikleri görüşmede "Girişimcinin Gücü" konulu seri toplantılar hakkında bilgi paylaşımında bulunulmuş, Odamız ve TOSYÖV arasında yeni işbirlikleri hususunda görüşülmüştür.
- Türkiye Sağlık Endüstrisi İşverenleri Sendikası (SEİS) Başkanı Sn. Metin DEMİR ve beraberindeki heyet Yönetim Kurulu Başkanımız'ı ziyaret etmiştir. Genel Sekreterimiz'in de iştirak ettikleri görüşmede sektör sorunları hakkında bilgi paylaşımında bulunulmuş ve Bilim, Sanayi ve Teknoloji Bakanlığı Küme Destek Programına bir başvuru yapılıp yapılmayacağı değerlendirilmiştir.

07 Ağustos 2017 tarihinde

ASİAD Başkanı Sn. Eda ERSOY ve Yönetim Kurulu Üyelerinden oluşan bir heyet Yönetim Kurulu Başkanımız'ı ziyaret ederek, Ekim ayında yapılması planlanan "Dijital Dönüşüm" ana temalı 3. ASİAD Zirvesi hakkında bilgi paylaşımında bulunmuştur.

08 Ağustos 2017 tarihinde

Yönetim Kurulu Başkanımız, Başbakan Sn. Binali YILDIRIM, Ulaştırma Denizcilik ve Haberleşme Bakanı Sn. Ahmet ARSLAN, Çalışma ve Sosyal Güvenlik Bakanı Sn. Jülide SARIEROĞLU, Gıda, Tarım ve Hayvancılık Bakanı Sn. Ahmet Eşref FAKIBABA, Ankara Valisi Sn. Ercan TOPACA ve Ankara Büyükşehir Belediye Başkanı Sn. Melih GÖKÇEK'in katılımlarıyla gerçekleşen Yenikent-Temelli Yolu Temel Atma Töreni'ne iştirak etmiştir.

11 Ağustos 2017 tarihinde

Yönetim Kurulu Başkanımız, Bilim, Sanayi ve Teknoloji Bakanı Sn. Faruk ÖZLÜ'nün tezrifleri ile TOBB'da gerçekleştirilen Bilişim Sektör Buluşması Toplantısı'na katılmıştır.

14 Ağustos 2017 tarihinde

Sri Lanka'nın Ticaretten Sorumlu Devlet Bakanı Sn. Sujeewa SENASINGHE ile Sri Lanka Ankara Büyükelçisi Sn. PakeerMohiden AMZA ve beraberindeki heyet, Odamızı ziyaret etmiştir. Yönetim Kurulu Başkanımız ve Yönetim Kurulu Üyelerimiz ile çeşitli sektörlerden sanayicilerin katılımlarıyla gerçekleşen toplantıda Ankara sanayisi ve Sri Lanka'daki yatırım imkânları ele alınmıştır.



15 Ağustos 2017 tarihinde

- ▶ Yönetim Kurulu Başkanımız, Kamu Gözetimi, Muhasebe ve Denetim Standartları Kurumu (KGK) tarafından düzenlenen "Büyük ve Orta Boy İşletmeler İçin Finansal Raporlama Standardı" tanıtım toplantıları kapsamında gerçekleştirilen Ankara Tanıtım Programına katılmıştır.
- ▶ Yönetim Kurulu Başkanımız, TRT Genel Müdürü Sn. İbrahim EREN'e yeni görevi münasebetiyle nezaket ziyaretinde bulunmuştur. Ziyarete Yönetim Kurulu Üyemiz Sn. Aytaç DİNÇER de iştirak etmiştir.



- ▶ Yönetim Kurulu Başkanımız, Odamız koordinatörlüğünde faaliyetleri sürdürülen NÜKSAK Nükleer Sanayi Kümelenmesi Projesi kapsamında Üniversite işbirliklerinin güçlendirilmesi amacıyla, Hacettepe Üniversitesi Rektörü Prof. Dr. Haluk ÖZEN'i ziyaret etmiştir. Toplantıda Hacettepe Üniversitesi Nükleer Enerji Mühendisliği Bölümü'nün proje kapsamında desteklerine yönelik değerlendirmeler yapılmış olup, projeye katılımları görüşülmüştür.
- ▶ Yönetim Kurulu Başkanımız, ASO Eğitim Vakfı Yönetim Kurulu Toplantısına katılmıştır.

21 Ağustos 2017 tarihinde

- ▶ Türkiye Bilişim Derneği Başkanı Sn. Rahmi AKTEPE Yönetim Kurulu Başkanımız'ı ziyaret etmiştir. Ziyarete, Odamız, Ankara Ticaret Odası (ATO) ve Türkiye Bilişim Derneği ile birlikte düzenlenmesi planlanan Kobi'ler ve Bilişim konulu Kongre hakkında görüş alışverişinde bulunulmuştur.
- ▶ Kırgızistan-Türkiye Manas Üniversitesi Rektörü Sn. Prof. Dr. Sebahattin BALCI Yönetim Kurulu Başkanımız'a nezaket ziyaretinde bulunmuştur.

23 Ağustos 2017 tarihinde

Odamız Ağustos ayı olağan Meclis Toplantısı gerçekleştirilmiştir.

24 Ağustos 2017 tarihinde

- ▶ Yönetim Kurulu Başkanımız, Aile ve Sosyal Politikalar Bakanı Sn. Dr. Fatma Betül SAYAN KAYA ile Çalışma ve Sosyal Güvenlik Bakanı Sn. Jülide SARIEROĞLU'nun teşrifleriyle gerçekleştirilen engelli vatandaşlarımızın kamu kurum ve kuruluşlarına EKPSS ve kura yöntemiyle yerleştirilmeleri törenine katılmıştır.
- ▶ Yönetim Kurulu Başkanımız, OSTİM Teknik Üniversitesi Mütevelli Heyet Üyeleri ile TESK Başkanı Sn. Bendevi PALANDÖKEN'e gerçekleştirilen ziyarete iştirak etmiştir.
- ▶ Yönetim Kurulu Başkanımız Ankara Kalkınma Ajansı Yönetim Kurulu Toplantısına katılmıştır.

26 Ağustos 2017 tarihinde

Yönetim Kurulu Başkanımız, Cumhurbaşkanı Sn. Recep Tayyip ERDOĞAN, Başbakan Sn. Binali YILDIRIM ve bazı bakanların katılımları ile Muş'da gerçekleşen, Malazgirt Zaferi'nin 946. Yıldönümü münasebetiyle düzenlenen programa iştirak etmiştir.

07 Eylül 2017 tarihinde

- ▶ Yönetim Kurulu Başkanımız, Ankara Uzay ve Havacılık İhtisas OSB (HAB) Yönetim Kurulu Toplantısına katılmıştır.

- ▶ Yönetim Kurulu Başkanımız görevine yeni atanması sebebiyle Ankara Emniyet Müdürü Sn. Servet YILMAZ'a nezaket ziyaretinde bulunmuştur.

11 Eylül 2017 tarihinde

Yönetim Kurulu Başkanımız, Sanayide Enerji Verimliliğinin Artırılması Projesi Kapanış Toplantısına katılmıştır. Üye firmalarımızdan Akdaş Döküm ve Serdar Plastik sertifikalarını almıştır.



12 Eylül 2017 tarihinde

- ▶ AK Parti Ekonomi İşleri'nden Sorumlu Genel Başkan Yardımcısı Sn. Cevdet YILMAZ ile eski milletvekilleri Sn. Mücahit FINDIKLI, Sn. Fatma SALMAN ve Sn. Prof. Dr. Erdal Tanas KARAGÖL'den oluşan ekonomi kurmayları ASO 1. Organize Sanayi Bölgesi'ni ziyaret etmiş ve bölgede yer alan farklı alanlarda yurtiçi ve yurtdışı piyasasına yönelik üretim yapan bazı fabrikalarda incelemelerde bulunmuştur. Ziyarete önce, Yönetim Kurulu Başkanımız Sn. ÖZDEBİR ve ASO 1. OSB Yönetim Kurulu Başkanı Sn. Nedim DURUKAN'ın ev sahipliğinde bir toplantı

gerçekleştirilmiş olup, toplantıya, ASO ve ASO 1.OSB Yönetim Kurulu üyeleri ile Bölgede yer alan sanayiciler katılmıştır.



- ▶ Yönetim Kurulu Başkanımız TOBB tarafından düzenlenen TOBB'un ev sahipliğinde, Türkiye ve ABD arasındaki Ticaret ve Yatırım Çerçeve Anlaşması (TIFA) 10.Dönem Toplantısı için yapılan çalışma yemeğine katılmıştır.
- ▶ İÇASIFED Yönetim Kurulu Başkanı Sn. Mehmet AKYÜREK ve Yönetim Kurulu üyeleri Yönetim Kurulu Başkanımız'ı ziyaret etmiştir.



14 Eylül 2017 tarihinde

ABD Ticaret Ofisi yeni Ticaret Müsteşarı Sn. William CZAJKOWSKI, yeni Ticaret Ataşesi Sn. Katja KRAVETSKY ve Ticaret Ataşe Yardımcıları Yönetim Kurulu Başkanımız'ı ziyaret etmiştir. Ziyarete, Türk ve Amerikan firmaları arasında işbirliklerinin artırılması ile enerji verimliliği, akıllı şehirler projeleri ve ABD'de düzenlenecek fuarlar hakkında bilgi alış verişinde bulunulmuştur.



14-15 Eylül 2017 tarihinde

Belarus'da, Mogilev Serbest Ekonomik Bölge (FEZ) Yönetimi ve Belarus Devlet Ziraat Akademisi tarafından düzenlenen Uluslararası Ağaç İşleri ve Orman Kaynakları Üzerinde Antropojenik Etkiler Konferansı'na, KOSGEB'in özel daveti üzerine, Odamızı temsilen Yönetim Kurulu Üyemiz Sn. Fahrettin KÜRKLÜ katılmıştır. Türkiye, Belarus, Finlandiya, Polonya, Letonya ve Litvanya'dan konuşmacıların olduğu Konferansta Türkiye adına T.C. Minsk Büyükelçiliği Ticaret Müşaviri Sn. M. Fatih TURAN bir konuşma yapmış ve Türkiye'nin Belarus ile olan ticareti ve yatırımları hakkında bilgi vermiştir. KOSGEB yetkililerinin de katıldıkları programda bazı firmalarının üretim tesislerinde inceleme gezisi yapılmış ve B2B etkinliklerine iştirak edilmiştir.

15 Eylül 2017 tarihinde

Yönetim Kurulu Başkanımız, ASO, İran Büyükelçiliği ve DEİK Türkiye İran İş Konseyi işbirliğiyle Ankara'da düzenlenen ve İran Ankara Büyükelçisi Sn. Mouhammad Ebrahim Taherian FARD, Maku Serbest Ticari Bölgesi Genel Müdürü Sn. Hüseyin FURUZAN ve çok sayıda sanayicinin katıldığı İran Makü Serbest Ekonomi Bölgesi Ortak Tanıtım Toplantısına katılarak bir konuşma yapmıştır.

16 Eylül 2017 tarihinde

Yönetim Kurulu Başkanımız, Ostim Teknik Üniversitesi Mütevelli Heyet Toplantısına katılmıştır.

18 Eylül 2017 tarihinde

- Yönetim Kurulu Başkanımız, ASO 1.OSB Başkanı Sn. Nedim DURUKAN, eğitim kurulu üyeleri, bölgede yer alan sanayiciler, öğrenci velileri ve öğrencilerin katılımlarıyla gerçekleşen ASO Teknik Koleji 2017-2018 eğitim ve öğretim yılı açılış törenine katılarak bir konuşma yapmıştır.



- Yönetim Kurulu Başkanımız, Ankara Uluslararası Fuarçılık ve Kongre A.Ş. Yönetim Kurulu Toplantısına katılmıştır.
- Ankara Serbest Muhasebeci ve Mali Müşavirler Odası Başkanı Sn. Ali ŞAHİN ve Yönetim Kurulu üyelerinden oluşan bir heyet Yönetim Kurulu Başkanımız'ı ziyaret etmiştir.

20 Eylül 2017 tarihinde

- Odamız Eylül ayı olağan Meclis Toplantısı gerçekleştirilmiştir.
- Odamız'ın, iş dünyası ile yabancı misyon temsilcilerini bir araya getirerek işbirliği imkanlarını artırmayı hedeflediği 7. Büyükelçiler Resepsiyonu Etnoğrafya Müzesi'nde gerçekleştirilmiştir. 51 ülkeden temsilcinin bulunduğu resepsiyona çok sayıda büyükelçi, milletvekilleri, bürokratlar, sivil toplum örgütleri başkanları, ASO Yönetim Kurulu, Meclis ve Komite üyeleri ile çok sayıda sanayici katılmıştır.

21 Eylül 2017 tarihinde

- Yönetim Kurulu Başkanımız, Gıda, Tarım ve Hayvancılık Bakanı Sn. Ahmet Eşref FAKİBABA'nın teşrifleriyle gerçekleşen Sürdürülebilir Besicilik Paneline katılmıştır.

23 Eylül 2017 tarihinde

Yönetim Kurulu Başkanımız ARUS Kümelenmesi, TCDD ve bağlı ortaklıklar (TCDD Taşımacılık A.Ş., TÜLOMSAŞ, TÜVASAŞ, TÜDEMSAŞ) ile “TCDD-ARUS Raylı Sistemlerde Yerli Üretim İş Birliği Günleri - 2” çalıştayına katılmış ve açılışta bir konuşma yapmıştır.



24 Eylül 2017 tarihinde

Yönetim Kurulu Başkanımız, Odamız sosyal faaliyetleri çerçevesinde düzenlenen personel kahvaltısı programına katılmıştır.



25 Eylül 2017 tarihinde

Odamız ile Küçük ve Orta Ölçekli İşletmeleri Geliştirme ve Destekleme İdaresi Başkanlığı (KOSGEB) tarafından düzenlenen “Üretim ve İhracatta Teknoloji Seviyesi Yüksek, Katma Değerli Ürünlerin ve KOBİ'lerin Payının Arttırılması” konulu proje çağrısının Ankaralı sanayicilere tanıtıldığı toplantı ASO 1. OSB ev sahipliğinde gerçekleştirilmiştir. Toplantıya Yönetim Kurulu Başkanımız, ASO 1.OSB Başkanı Sn. Nedim DURUKAN, KOSGEB Bilgi Yönetimi ve Karar Destek Dairesi Başkanı Sn. Erdal ÇINAR, KOSGEB müdürleri ve bölgede yer alan çok sayıda sanayici katılmıştır.



26 Eylül 2017 tarihinde

- Yönetim Kurulu Başkanımız, Bilim, Sanayi ve Teknoloji Bakanı Sn. Dr. Faruk ÖZLÜ'nün teşrifleri ile gerçekleşen, Odamız ve Ankara Ticaret Odası (ATO)'nın Türkiye Bilişim Derneği ile birlikte düzenlediği "1. Kobi'ler ve Bilişim Kongresi"ne katılmıştır. Kongrenin açılışında Türkiye Bilişim Derneği Genel Başkanı Sn. Rahmi AKTEPE, ATO Başkanı Sn. Gürsel BARAN, ASO Başkanı Sn. Nurettin ÖZDEBİR ve Bilim, Sanayi ve Teknoloji Bakanı Sn. Dr. Faruk ÖZLÜ birer konuşma yapmıştır.



Odamız Yönetim Kurulu Başkanı
Sn. Nurettin ÖZDEBİR



Bilim, Sanayi ve Teknoloji
Bakanı Sn. Dr. Faruk ÖZLÜ

- Ankara Sanayi Odası ile Küçük ve Orta Ölçekli İşletmeleri Geliştirme ve Destekleme İdaresi Başkanlığı (KOSGEB) tarafından düzenlenen "Üretim ve İhracatta Teknoloji Seviyesi Yüksek, Katma Değerli Ürünlerin ve KOBİ'lerin Payının Arttırılması" konulu proje çağrısı toplantılarının ikincisi Başkent OSB'de gerçekleştirilmiştir. Yönetim Kurulu Başkanımız, KOSGEB Başkan Yardımcısı Sn. Ahmet AKDAĞ, Başkent OSB Başkanı Sn. Şadi TÜRK, KOSGEB müdürleri ve Ankara Sanayi Havzası olarak adlandırılan bölgede yer alan 3 OSB'den çok sayıda sanayicinin katıldıkları toplantının açılışında bir konuşma yapmıştır.



Başkent OSB Başkanı Sn. Şadi TÜRK



Odamız Yönetim Kurulu Başkanı Sn. Nurettin ÖZDEBİR

- Yönetim Kurulu Başkanımız görevine yeni atanması vesilesiyle Bilim, Sanayi ve Teknoloji Bakanlığı müsteşarı Sn. Dr. Veysel YAYAN'ı ziyaret etmiştir.



- Yönetim Kurulu Başkanımız, ASO 5. ve 6. Meslek Komitesi Üyelerimizden oluşan bir heyet ile Ekonomi Bakanlığı Müsteşarı Sn. İbrahim ŞENEL'i ziyaret ederek yaşadıkları sorunlar hakkında bilgi aktarımında bulunmuşlardır.
- Cumhurbaşkanı Başdanışmanı Sn. Prof. Dr. Seyit SERTÇELİK, Yönetim Kurulu Başkanımız'ı ziyaret etmiştir. Ziyarette piyasaların durumu ve genel görünümle ilgili bilgi alış verişinde bulunulmuştur.

27 Eylül 2017 tarihinde

- Yönetim Kurulu Başkanımız ve beraberindeki heyet TAI'ye bir ziyaret gerçekleştirmiştir. Ziyarette mesleki eğitim, nitelikli işgücü ve iş gücü sirkülasyonu hakkında görüşülmüştür.
- Mısır Maslahatgüzarı Sn. Vail ELNAGGAR Yönetim Kurulu Başkanımız'ı ziyaret etmiştir. Genel Sekreterimiz'in de iştirak ettikleri görüşmede iki ülke arasında ekonomik ilişkilerin geliştirilmesi adına lisans anlaşmaları

kapsamında ortak üretim, yatırım, joint venture ve franchise anlaşmaları ile ilişkilerin daha uzun süreli ve kalıcı hale getirilmesi konuları ile yeni sektörel işbirlikleri hususunda görüşülmüştür. Ziyarette ayrıca, Organize Sanayi Bölgeleri yapılanması, OSB'lerde Mesleki Eğitim sistemi oluşturulması; konu ile ilgili işbirliğini güçlendirmek adına mutabakat zaptı imzalanması, Mesleki Eğitim alanında Mısırlı eğitimcilerin Türkiye'de eğitilmesi ile 2017 yılı sonunda Ankara'da "Mısır Ülke Günü" toplantısının organize edilmesi başlıkları dile getirilmiştir.



28 Eylül 2017 tarihinde

Yönetim Kurulu Başkanımız Ankara Üniversitesi Uygulamalı Bilimler Fakültesi Dekanı ve Gayrimenkul Geliştirme ve Yönetimi Anabilim Dalı Başkanı Sn. Harun TANRIVERDİ'yi ziyaret etmiştir. Ziyarette ASO 1. OSB'nin sorunları hakkında görüşülmüştür.

29 Eylül 2017 tarihinde

Yönetim Kurulu Başkanımız, Gümrük ve Ticaret Bakanı Sn. Bülent TUFENKÇİ'nin teşrifleriyle gerçekleşen TOBB Bilgilendirme ve İstişare Toplantısına katılmıştır.

02 Ekim 2017 tarihinde

Cem Vakfı Ankara Şubesi Yönetim Kurulu Başkanı Sn. Necmettin ALTUN ve Yönetim Kurulu Üyelerinden oluşan heyet Yönetim Kurulu Başkanımız'a nezaket ziyaretinde bulunmuştur.



03 Ekim 2017 tarihinde

- Bilim, Sanayi ve Teknoloji Bakanlığı Müsteşarı Sn. Dr. Veysel YAYAN, Müsteşar Yardımcısı Sn. Ramazan YILDIRIM, Yönetim Kurulu Başkanımız ve Ostim Başkanı Sn. Orhan AYDIN, Odamız üyelerinden Türkiye'nin ilk yerli yüzde yüz elektrikli otobüsünü üreten, ayrıca 2018 yılında da ülkemizin ilk metro aracı ihracatını gerçekleştirecek firma olan Bozankaya'nın ASO 1. OSB'de yer alan tesislerini birlikte ziyaret ederek üretimle ilgili bilgi almıştır.



- ▶ İçişleri Bakanlığı'nın 180 günlük eylem planı kapsamında, Doğu ve Güneydoğu Anadolu Bölgelerindeki 21 ilimizden seçilecek 15 yaş ve altı 50.000 katılımcının ülkemizin farklı şehirlerini ziyaret etmelerinin sağlanacağı, iller arasında kardeşlik köprüsünün kurulması ve kardeşlik ruhunun geliştirilmesi, terör örgütlerinin istismarından ve kötü alışkanlıklardan uzak tutulması, iller arasında kültürel ve ortak değerlerin paylaşılmasının hedeflendiği "Biz Anadoluyuz" Projesi kapsamında Ankara Valisi Sn. Ercan TOPACA'nın başkanlığında gerçekleşen yürütme kurulu toplantısına Yönetim Kurulu Başkanımız katılmıştır.
- ▶ AK Parti İl Başkanı Sn. Nedim YAMALI ve beraberindeki heyet Yönetim Kurulu Başkanımız'ı ziyaret etmiştir. Ziyarete genel ekonomik konularda görüş alışverişinde bulunulmuştur.



04 Ekim 2017 tarihinde

- ▶ Yönetim Kurulu Başkanımız. Kariyer günleri kapsamında Erkunt Mesleki Eğitim Merkezi öğrenci ve öğretmenleriyle bir araya gelmiştir.



- ▶ Yönetim Kurulu Başkanımız ve Yönetim Kurulu Üyemiz Sn. Aytaç DİNÇER, AK Parti Genel Başkan Yardımcısı Sn. Harun KARACAN'ı ziyaret etmiştir. Ziyarete ilaç sektörünün sorunları iletilmiştir.

05 Ekim 2017 tarihinde

COSME Programı/İşletmelerin ve KOBİ'lerin Rekabet Edebilirliği Programı ulusal koordinatörü KOSGEB tarafından, programa katılımın artırılması ve ulusal yükümlülüklerimizin desteklenmesi amacıyla başlatılan "COSME Programına Katılımı ve Programdan Elde Edilen Kazanımları En Üst Seviyeye Çıkarabilmek için Koordinasyon Kapasitesinin Artırılması Projesi"nde planlanan faaliyetlerin tanıtıldığı toplantıya Yönetim Kurulu Başkanımız katılmıştır.



06 Ekim 2017 tarihinde

Yönetim Kurulu Başkanımız, Çalışma ve Sosyal Güvenlik Bakanlığı Bakan Yardımcısı Sn. Orhan YEĞİN'i ziyaret etmiştir. Yönetim Kurulu Üyemiz Sn. Aytaç DİNÇER'in de iştirak ettikleri görüşmede üyelerimizin sorunları hakkında görüşülmüştür.

09 Ekim 2017 tarihinde

Yönetim Kurulu Başkanımız, TEPAV tarafından düzenlenen Maker kültürünün gerek Türkiye gerekse Ankara ekonomisi için önemini ortaya konması ve daha hızlı yaygınlaşması için gerekli yol haritasının görüşüldüğü toplantıya katılmıştır.

10 Ekim 2017 tarihinde

Yönetim Kurulu Başkanımız, Cumhurbaşkanı Sn. Recep Tayyip ERDOĞAN'ın Sırbistan'a gerçekleştirdiği resmi ziyaret kapsamında, DEİK/Türkiye-Sırbistan İş Konseyi tarafından muhatap kuruluşu Sırbistan Sanayi ve Ticaret Odası'nın işbirliği ile 10 Ekim 2017 tarihinde, Sırbistan'ın başkenti Belgrad'da düzenlenen "Sırbistan-Türkiye İş Forumu"na katılmıştır.

11 Ekim 2017 tarihinde

Yönetim Kurulu Başkanımız, Ankara Sanayici ve İş Adamları Derneği'nin (ASİAD) düzenlediği "Dijital Dönüşüm" başlıklı 3. ASİAD zirvesine katılarak, "Akıllı Üretim, Akıllı Fabrikalar" konulu oturuma moderatörlük yapmıştır.



12 Ekim 2017 tarihinde

Somali Bayındırlık ve İskan Bakanı Sn. Sadık Abdullah ABDİ beraberinde işadamları ve bürokratlardan oluşan kalabalık bir heyetle Odamız'ı ziyaret etmiştir. Sn. Bakan Somali'nin Doğu Afrika'da milyonlarca nüfusa ve geniş bir pazara ulaşmak için iyi bir liman olduğunu belirterek, başta Ankaralı tüm Türk işadamlarına Somali'de yatırım yapmaları çağrısında bulunmuştur. Yönetim Kurulu Başkanımız'ın Ankara sanayisi hakkındaki bilgilendirmesinden sonra Somalili bürokratlar, ülkelerindeki yatırım imkanları konusunda çeşitli bilgiler vermiş ve ileri bir tarihte Odamız üyelerinden oluşan bir heyeti kendi ülkelerinde ağırlamak istediklerini ifade etmişlerdir.

13 Ekim 2017 tarihinde

Ankara'nın başkent oluşunun 94. yıldönümü nedeniyle, Valilik ve Büyükşehir Belediyesi'nin organizasyonu, Başbakan Sn. Binali YILDIRIM'ın teşrifleriyle gerçekleşen Resepsiyona katılmıştır.

14 Ekim 2017 tarihinde

Yönetim Kurulu Başkanımız, Ankara Başkent Rotary ile Tandoğan Rotary Kulübünün ortaklaşa düzenlediği RYLA “Rotary Yarının Liderlerini Arıyor” konulu seminere katılarak Türkiye’nin çeşitli şehirlerinden gelen üniversite öğrencilerine iş hayatı ve liderlik konusunda hitap etmiş; seminer sonrasında öğrencilerin sorularını yanıtlamış ve çeşitli proje önerilerini dinlemiştir.



16 Ekim 2017 tarihinde

- ▶ Bilim, Sanayi ve Teknoloji Bakanlığı, Sanayi Ürünleri Güvenliği ve Denetimi Genel Müdürlüğü tarafından düzenlenen “Ürün Güvenliği Haftası”nın açılış toplantısı Odamız’ın ev sahipliğinde gerçekleştirilmiştir. Toplantıya Bilim, Sanayi ve Teknoloji Bakan Yardımcısı Sn. Doç. Dr. Hasan Ali ÇELİK, Müsteşar Sn. Dr. Veysel YAYAN, Yönetim Kurulu Başkanımız, Sanayi Ürünleri Güvenliği ve Denetim Genel Müdürü Sn. Uğur BÜYÜKHATİPOĞLU, TSE Başkanı Sn. Sebahittin KORKMAZ, bakanlık bürokratları ve sanayiciler katılmıştır.
- ▶ Yönetim Kurulu Başkanımız, Ankara Valisi Sn. Ercan TOPACA’nın teşrifleriyle gerçekleşen “Genç İstihdamın Artırılması İçin Ankara Girişimcilik Ekosisteminin Geliştirilmesi” Teknik Destek Projesi Kapanış Konferansı ve TechAnkara Proje Pazarı 2017 etkinliğine katılmıştır.

17 Ekim 2017 tarihinde

- ▶ Yönetim Kurulu Başkanımız ve Genel Sekreterimiz Bilim Sanayi ve Teknoloji Bakanlığı Müsteşarı Sn. Dr. Veysel YAYAN’ı ziyaret ederek, üyelerimizin yaşadıkları sorunlar hakkında bilgi paylaşımında bulunmuşlardır.
- ▶ Yönetim Kurulu Başkanımız ASO Eğitim Vakfı Yönetim Kurulu Toplantısına iştirak etmiştir.

18 Ekim 2017 tarihinde

- ▶ Ankara Sanayi Odası ile Macaristan Büyükelçiliği işbirliği ile Odamız’ın ev sahipliğinde gerçekleşen “Macaristan Tanıtım Günü” etkinliğine Macaristan’ın Ankara Büyükelçisi Sn. Gabor KISS, Yönetim Kurulu Başkanımız ve çok sayıda ASO üyesi sanayici katılmıştır.

- ▶ AK Parti Kadın Kolları, Ekonomi İşleri Başkanlığı, Merkez Kadın Kolları Başkan Yardımcısı Sn. Jülide İSKENDEROĞLU Yönetim Kurulu Başkanımız'ı ziyaret etmiştir.



- ▶ Yönetim Kurulu Başkanımız, ACP Yapı tarafından düzenlenen ve Ankara Yıldırım Beyazıt Üniversitesi tarafından özel sektör ile üniversite işbirliğinin geliştirilmesi amacıyla desteklenen Seminare katılmıştır.

19 Ekim 2017 tarihinde

- ▶ Yönetim Kurulu Başkanımız, OSTİM Sanayici ve İşadamları Derneği (OSİAD) tarafından yürütülen Avrupa Birliği Projesi, “Şiddet Mağduru Kadınların Sosyo-Ekonomik Destek Sistemlerinin Geliştirilmesi” Proje Kapanış Toplantısına katılmıştır.



- ▶ Kadın İşveren ve Sanayiciler Derneği (KAİSDER) Yönetim Kurulu Başkanı Sn. Göknur ATALAY ve Yönetim Kurulu Sayman Üyesi Sn. Canan KARALAR YÜKSEL, Yönetim Kurulu Başkanımız'a nezaket ziyaretinde bulunarak, Dernek çalışmaları hakkında bilgi aktarımında bulunmuşlardır.



- ▶ Yönetim Kurulu Başkanımız, 1956 Macar İhtilali ve Bağımsızlık Savaşı'nın 61. yıldönümü vesilesiyle düzenlenen Resepsiyona katılmıştır.

20 Ekim 2017 tarihinde

- ▶ Yönetim Kurulu Başkanımız, İçişleri Bakanı Sn. Süleyman SOYLU ve Ankara Valisi Sn. Ercan TOPACA'nın teşrifleriyle gerçekleşen, İçişleri Bakanlığı'nın 180 günlük eylem planı kapsamında, Doğu ve Güneydoğu Anadolu Bölgelerindeki 21 ilimizden seçilecek 15 yaş ve altı 50.000 katılımcının ülkemizin farklı şehirlerini ziyaret etmelerinin sağlanacağı, iller arasında kardeşlik köprüsünün kurulması ve kardeşlik ruhunun geliştirilmesinin, terör örgütlerinin istismarından ve kötü alışkanlıklardan uzak tutulmasının, iller arasında kültürel ve ortak değerlerin paylaşılmasının hedeflendiği “Biz Anadoluyuz” Projesi kapsamında Mardin'den gelen 200 öğrenciyle sabah kahvaltısında buluşmuştur.



“Biz Anadoluyuz” Projesi Kahvaltısı

- Yönetim Kurulu Başkanımız, Bilim Sanayi ve Teknoloji Bakanı Sn. Faruk ÖZLÜ'nün teşrifleriyle gerçekleşen KOBİ Teknolojik Ürün Yatırım Destek Programı Basın Toplantısı ve Protokol İmza Törenine katılmıştır.



21 Ekim 2017 tarihinde

- Yönetim Kurulu Başkanımız, Bilim, Sanayi ve Teknoloji Bakanı Sn. Faruk ÖZLÜ'nün teşrifleriyle gerçekleşen 4. Kolejli İş Dünyası Zirve Programı'na katılarak açılışta bir konuşma yapmıştır.



- Yönetim Kurulu Başkanımız Polatlılı Bürokrat ve İş Adamları Derneği tarafından düzenlenen "Polatlı ile Buluşma" konulu etkinliğe katılmıştır.

23 Ekim 2017 tarihinde

Ankara Model Fabrikası İşbirliği İmza Protokolü, Bilim, Sanayi ve Teknoloji Bakanlığı'nda, Ankara Sanayi Odası, ASO 1. Organize Sanayi Bölgesi ve Birleşmiş Milletler Kalkınma Programı (UNDP) arasında imzalanmıştır. Bilim, Sanayi ve Teknoloji Bakanı Sn. Faruk ÖZLÜ'nün teşrifleriyle gerçekleşen törene Yönetim Kurulu Başkanımız katılmış ve bir konuşma yapmıştır. Sözleşmeyi UNDP adına Türkiye Direktörü Sn. Claudio TOMASI imzalamıştır.

25 Ekim 2017 tarihinde

Odamız Ekim ayı olağan Meclis Toplantısı, Çalışma ve Sosyal Güvenlik Bakanı Sn. Jülide SARIEROĞLU'nun teşrifleriyle gerçekleştirilmiştir.

29 Ekim 2017 tarihinde

Yönetim Kurulu Başkanımız Cumhuriyetimizin 94. Yıldönümü vesilesiyle Cumhurbaşkanlığı Külliyesi'nde düzenlenen Resepsiyona katılmıştır.



30 Ekim 2017 tarihinde

Yönetim Kurulu Başkanımız, İl İstihdam ve Mesleki Eğitim Kurulu Toplantısına katılmıştır.

31 Ekim 2017 tarihinde

- ▶ THY'nin Ankara-Paris direkt uçuşlarının ilki için Esenboğa'da düzenlenen törene Yönetim Kurulu Başkanımız katılmış ve açılışta bir konuşma yapmıştır. Törene ayrıca Esenboğa Havalimanından Sorumlu Vali Yardımcısı Sn. Murat SOYLU, ATO Yönetim Kurulu Başkanı Sn. Gürsel BARAN ve TAV Esenboğa Genel Müdürü Sn. Nuray DEMİNER de katılmıştır.



- ▶ Yönetim Kurulu Başkanımız, 3. Turizm Şûrası öncesinde TOBB'da gerçekleştirilen Hazırlık Toplantısına katılmıştır.

01 Kasım 2017 tarihinde

- ▶ Yönetim Kurulu Başkanımız, Kültür ve Turizm Bakanlığı tarafından düzenlenen kamu kurum ve kuruluşları, turizm meslek örgütleri, sivil toplum kuruluşları, turizm sektörü ve akademisyenlerin iştirakleriyle Cumhurbaşkanlığı Külliyesi'nde gerçekleşen 3.Turizm Şûrası'na katılmıştır.
- ▶ Yönetim Kurulu Başkanımız, Bilim Sanayi ve Teknoloji Bakanlığı Müsteşarı Sn. Veysel YAYAN'ı ASO 2. ve 3. OSB'nin sorunları ile ilgili ziyaret etmiştir.

02 Kasım 2017 tarihinde

- ▶ Yönetim Kurulu Başkanımız, Millî Eğitim Bakanlığı Özel Öğretim Kurumları Genel Müdürü Sn. Kemal ŞAMLIOĞLU'nu ABOSEM kuruluş işlemleri hususunda ziyaret etmiştir.

- ▶ Yönetim Kurulu Başkanımız, Cumhurbaşkanlığı Külliyesi'nde gerçekleştirilen "Türkiye'nin Otomobili Projesi Ortak Girişim Grubu İşbirliği Protokolü İmza Töreni"ne katılmıştır.
- ▶ Enerji ve Tabii Kaynaklar Bakanlığı İletişim Danışmanı Sn. Sevda GÜNER Yönetim Kurulu Başkanımızı ziyaret etmiştir. Ziyarette Odamız'ın Nükleer santraller ve teknolojisi konusundaki çalışmalarını hakkında bilgi paylaşımında bulunulmuştur.
- ▶ İç Anadolu Sanayici ve İşadamları Dernekleri Federasyonu (İÇASIFED) Başkanı Sn. Mehmet AKYÜREK, OSTİM Sanayici ve İşadamları Derneği (OSİAD) Yönetim Kurulu Başkanı Sn. Ahmet KURT ve Akyurt Sanayici ve İşadamları Derneği (AKSİAD) Yönetim Kurulu Başkanı ve TÜRKONFED Başkan Yardımcısı Sn. Ali Tekin ÇELİK, Yönetim Kurulu Başkanımız'ı ziyaret etmiş ve TÜRKONFED 21. Girişim ve İş Dünyası Zirvesi hakkında bilgi paylaşımında bulunmuşlardır.

03 Kasım 2017 tarihinde

- ▶ Yönetim Kurulu Başkanımız, Abidinpaşa Mesleki ve Teknik Anadolu Lisesi'ni ziyaret ederek öğrencilere bir konuşma yapmıştır.

07 Kasım 2017 tarihinde

- ▶ Yönetim Kurulu Başkanımız, İçişleri Bakanlığının 180 günlük Eylem Planı kapsamında gerçekleştirilen "Biz Anadoluyuz" Projesi olağan toplantısına iştirak etmiştir. Toplantıda proje kapsamında gerçekleştirilecek öğrenci ziyaretleri hususunda görüşülmüş ve görev dağılımları yapılmıştır.
- ▶ Ziraat Bankası Genel Müdür Yardımcısı Sn. Cengiz GÖĞEBAKAN, Yönetim Kurulu Başkanımız'ı ziyaret etmiştir. Ziyarette piyasalarla ilgili görüş alışverişinde bulunulmuştur.

08 Kasım 2017 tarihinde

Yönetim Kurulu Başkanımız 10.EIF - Uluslararası Enerji Kongresi ve Fuarı Açılış Törenine katılmıştır.



09 Kasım 2017 tarihinde

- ▶ TAV Havalimanları tarafından işletilen Esenboğa Havalimanı'nda çalışanlar için kurulan spor kompleksi Açılış Törenine Ankara Valisi Sn. Ercan TOPACA, Yönetim Kurulu Başkanımız, Esenboğa Havalimanı Mülki İdare Amiri Sn. Murat SOYLU, Türk Hava Kurumu Üniversitesi Rektörü Sn. Prof. Dr. Ahmet Erman AKBULUT, THK Başkanı Sn. Kürşad ATILGAN, Devlet Hava Meydanları İşletmesi (DHMİ) Genel Müdür Yardımcısı Sn. Selay MÜREY ile TAV Esenboğa Havalimanı Genel Müdürü Sn. Nuray DEMİRER katılmıştır.

- Yönetim Kurulu Başkanımız, Ankara Uzay ve Havacılık İhtisas Organize Sanayi Bölgesi (HAB) Yönetim Kurulu Toplantısına katılmıştır.

13 Kasım 2017 tarihinde

Hindistan Büyükelçiliği Müsteşarı Sn. Vanaja THEKKAT ve Ticari ilişkilerden sorumlu ikinci katip Sn. Alok VERMA görevlerine yeni başlamaları münasebetiyle Yönetim Kurulu Başkanımız'a tanışma ziyaretinde bulunmuşlardır. Ziyarette, Yönetim Kurulu Başkanımız Ankara Sanayisi ve Odamız çalışmalarını hakkında bilgi vermiştir. Büyükelçilik yetkilileri iki ülke arasındaki ticari ilişkilerin gelişmesi için ASO ile çalışmayı arzu ettiklerini belirtmişlerdir.



14 Kasım 2017 tarihinde

- Yönetim Kurulu Başkanımız, Küresel Girişimcilik Haftası kapsamında Odamız Zafer Çağlayan Meclis Salonu'nda "ASO Girişimcilik Okulu Mezunları Buluşması" etkinliğine katılarak açılışta bir konuşma yapmıştır. Odamız ve KOSGEB işbirliği ile yapılan Uygulamalı Girişimcilik Eğitimlerine katılarak sertifikasını alıp, kendi işletmelerini kuran girişimcilerin başarı hikayelerinin katılımcılarla paylaşıldığı toplantıda, KOSGEB Siteler Müdürü ve KGF Kızılay Şube Müdürü

girişimcilere sağlanan destek ve uygulamalar hakkında bilgi paylaşımında bulunmuştur.

- Yönetim Kurulu Başkanımız Ankara Emniyet Müdürü Sn. Servet YILMAZ'ın davetine istinaden ASO, ATO ve Ankara'daki OSB Yönetim Kurulu Başkanları ile gerçekleşen öğle yemeğine katılmıştır.
- Yönetim Kurulu Başkanımız ASO Eğitim Vakfı Yönetim Kurulu Toplantısına katılmıştır.

15 Kasım 2017 tarihinde

Yönetim Kurulu Başkanımız, Ankara Uluslararası Fuarçılık ve Kongre A.Ş. Yönetim Kurulu Toplantısına katılmıştır.

16 Kasım 2017 tarihinde

- Yazılım sanayicileri, sektörün gelişimi ve ihracatın artırılmasına yönelik sorunları tartışmak için ASO'nun ev sahipliğinde bir araya geldiler. Toplantıya Yönetim Kurulu Başkanımız, Türkiye Bilişim Derneği Başkanı Sn. Rahmi AKTEPE, ASO Diğer İmalat ve Yazılım Sektörü Meslek Komitesi Başkanı Sn. Nuray BAŞAR, Bilim Sanayi ve Teknoloji Bakanlığı bürokratları ve çok sayıda yazılım sektöründen sanayici katılmıştır.
- Yönetim Kurulu Başkanımız ülkelerinde yaşanan iç karışıklıklar sebebiyle ülkemize gelen ve geçici koruma sağlanan Suriye vatandaşlarının işgücü piyasasındaki durumlarına ilişkin, İçişleri Bakanı Sn. Süleyman SOYLU ve Çalışma ve Sosyal Güvenlik Bakanı Sn. Jülide SARIEROĞLU'nun teşrifleri ile gerçekleştirilen istişare toplantısına katılmıştır.

21 Kasım 2017 tarihinde

Odamız ile Adalet Bakanlığı Arabuluculuk Daire Başkanlığı işbirliğinde düzenlenen İş Mahkemeleri Kanunu İle Getirilen Yeni Düzenlemeler Ve Arabuluculuk Bilgilendirme Toplantısı düzenlenmiştir. Toplantıya Yönetim Kurulu Başkanımız Sn. Nurettin ÖZDEBİR, Arabuluculuk Daire Başkanı Sn. Hakan ÖZTATAR ve çok sayıda sanayici katılmıştır.

22 Kasım 2017 tarihinde

Sn. Hamide Birsen GÜR'ün eserlerinden oluşan resim sergisinin açılışı, Odamız Kültür Merkezi'nde Yönetim Kurulu Başkanımız tarafından yapılmıştır.

29 Kasım 2017 tarihinde

Odamız Kasım ayı olağan Meclis Toplantısı, Kalkınma Bakanı Lütfi ELVAN'ın teşekkürleriyle gerçekleştirilmiştir.

05 Aralık 2017 tarihinde

- ▶ Ankara Sivil Toplum Kuruluşları Platformu(ASTOP) tarafından dünya gönüllüler günü dolayısıyla Odamız ev sahipliğinde ödül töreni düzenlenmiştir. Törene Odamız Yönetim Kurulu Başkanı Sn. Nurettin ÖZDEBİR, TÜSİAV Başkanı Sn. Veli Sarıtoprak, OSİAD ve ASTOP Dönem Başkanı Sn. Ahmet Kurt, OSTİM Başkanı Sn. Orhan Aydın, Anadolu OSB Başkanı Sn. Hüseyin Kutsi Tuncay, ASİAD Başkanı Sn. Eda Ersoy, 1905 AGS Başkanı Sn. Özgür Savaş Özudođru, ORSİAD Başkanı Sn. Nedret Yener, YATSİAD Başkanı Sn. Yıldırım Yoldar, BESİYAD Başkanı Sn. Hikmet Köker ve çok sayıda sivil toplum örgütü başkanı katılmıştır. Törende Yönetim Kurulu Başkanımıza “Sivil Toplum Dostu Berati” verilmiştir.



- ▶ Türkiye'nin çeşitli illerinde yer alan genç yetenekli ressamın eserleri “Küçük İşler Karma Resim Sergisi” Ankara Sanayi Odası Kültür Merkezi'nde açılmıştır. 42 genç nesil ressamın eserlerinden oluşan serginin açılışını Odamız Yönetim Kurulu Başkanı Sn. Nurettin ÖZDEBİR yapmıştır.

2. Genel Sekreterlik Tarafından Gerçekleştirilen Diğer Faaliyetler

03 Ocak 2017 tarihinde

- ▶ Genel Sekreterimiz Sn. Doç. Dr. Yavuz CABBAR, Odamız tarafından düzenlenen Genç Yetenekler Karma Resim Sergisinin Açılışına iştirak etmiştir.

04 Ocak 2017 tarihinde

- ▶ Yönetim Kurulu Başkanımız ve Genel Sekreterimiz, Bilim, Sanayi ve Teknoloji Bakanı Sn. Faruk ÖZLÜ'yü ziyaret etmiştir. MAN Türkiye CEO'su Sn. Münür YAVUZ, MAN Otobüs Yönetim Kurulu Üyesi Sn. Şerafettin ERGİN ve VW Almanya Ticari Araçlar ve MAN Almanya Yönetim Kurulu Üyesi Sn. Saki STIMONARIS'in de iştirak ettikleri ziyarette Türkiye'deki yeni teşvik, Ar-Ge ve yatırım destekleri hakkında Sayın Bakan'dan bilgi alınmıştır.

- ▶ Ankara, Taipei Ekonomi ve Kültür Misyonu Direktörü Sn. Philip J. P. FAN ve aynı Misyonun Ekonomi Uzmanı Sn. Tuba ÖZCAN ile Ekonomi Bölümü Sekreteri Sn. Annie C.C.YU, Odamız Genel Sekreteri Doç. Dr. Yavuz CABBAR tarafından kabul edilmiştir. Sn. CABBAR'a, Tayvan Ekonomik İlişkiler Bakanlığı - Dış Ticaret Kurulunca kararlaştırılan resmi ziyaretler kapsamında, tüm masrafları ilgili Kurul tarafından karşılanmak üzere, 6 gece -7 gün süreli bir iş seyahati daveti iletilmiş ve söz konusu ziyaretin gerçekleşmesi durumunda, Odamız ve Tayvan'ın neredeyse %60 sanayi üretimini gerçekleştiren firmalarının üyesi olduğu Tayvan Elektrik ve Elektronik Üreticileri Derneği (TEEMA) arasında bir Mutabakat Zaptı imzalanması önerisinde bulunulmuştur. Tayvan Avrupa İşletmeler Ağı (EEN) kapsamında, 2-3 Mayıs 2017 tarihlerinde



Ankara'da gerçekleştirilmesi öngörülen ikili iş görüşmeleri için firma profili paylaşımı ve firma eşleştirmesi konusu değerlendirilmiştir. Tayvanlı İlaç Firması Innopharmax Yetkililerinin 11-12 Ocak 2017 tarihli Ankara ziyareti esnasında ilgili sektörde faaliyet gösteren Odamız Üyesi Firmalarla bir araya getirilmesi görüşülen bir diğer husus olmuştur.

05 Ocak 2017 tarihinde

- CerModern Yaratıcı Pazarlama Direktörü Sn. Tolga YÜKSEL ve Kurumsal Pazarlama Direktörü Sn. Bengü YILMAZ, Genel Sekreterimiz Sn. Doç. Dr. Yavuz CABBAR'ı makamında ziyaret etmişlerdir.

06 Ocak 2017 tarihinde

- TEMA Ankara eski temsilcisi Sn. Mukadder EKREMOĞLU ve halefi Sn. Nevzat ÖZER, Genel Sekreterimiz Sn. Doç. Dr. Yavuz CABBAR'ı makamında ziyaret etmişlerdir.
- IEP Enerji Petrol Enstitüsü Teknik Koordinatörü Sn. Nurettin TERZİOĞLU, ATEX kapsamında üyelerimizin yaşadığı sorunlar konusunda görüşmek üzere Genel Sekreterimiz Sn. Doç. Dr. Yavuz CABBAR'ı makamında ziyaret etmiştir.

09 Ocak 2017 tarihinde

- Ankara, Taipei Ekonomi ve Kültür Misyonu'nun davetlisi olarak, söz konusu Misyonun Direktörü Sn. Philip J. P. Fan, Ekonomi Uzmanı Sn. Tuba ÖZCAN, Ekonomi Bölümü Sekreterleri Sn. Annie C.C.YU ve Sn. Maggie H.N. LEE ile olası işbirliklerinin görüşüldüğü iş yemeğine katılım sağlanmıştır.
- Yönetim Kurulu Başkanımız, Yönetim Kurulu Üyelerimiz ve Genel Sekreterimiz ile birlikte Ankara Ticaret Odası yeni Yönetim Kurulu'na hayırlı olsun ziyaretinde bulunmuştur.

10 Ocak 2017 tarihinde

- Şehit ve Gazi Aileleri Vakfı Genel Başkan Yardımcısı Sn. Tuncer GENÇ, Genel Sekreterimizi ziyaret ederek, Vakıf için bağış talebinde bulunmuştur.

12 Ocak 2017 tarihinde

- Devlet Malzeme Ofisi ve Odamız işbirliğinde ASO I. Organize Sanayi Bölgesi Bölge Müdürlük Binasında düzenlenen "Devlet Malzeme Ofisi Sektör Buluşmaları" Toplantısı; DMO Genel Müdürü Sn. Levent ŞAHİN ve DMO bürokratlarının katılımı ile gerçekleştirilmiştir. Açılış konuşmalarını Yönetim Kurulu Başkanımız ve DMO Genel Müdürü Sn. Levent ŞAHİN'in gerçekleştirdiği toplantıya Genel Sekreterimizin de iştirak etmiştir. Devlet Malzeme Ofisinin "Müşterin Kamu Olsun" sloganı ile Üyelerimize tanıtım sunumu yapması ve hemen ardından karşılıklı soru cevap ile devam etmiştir.
- Garanti Bankası Yeni Sanayi Şube Müdürü Sn. Ümit ÖZTÜRK ve KOBİ Bankacılığı Müşteri Yöneticisi Sn. Recai SAKINCI, Genel Sekreterimiz Sn. Doç. Dr. Yavuz CABBAR' a nezaket ziyaretinde bulunmuşlardır.
- Sn. Av. Kenan DURSUN ve Sn. Veysel Selami ADLI, kurdukları şirket için OSB'lerde yer bulma hususunda görüş almak ve Odamıza üyelik kaydı işlemleri için Genel Sekreterimiz Sn. Doç. Dr. Yavuz CABBAR'ı makamında ziyaret etmişlerdir.

13 Ocak 2017 tarihinde

- Odamızın Yönetim Kurulu Üyesi Sn. Yılmaz KAYAASLAN ve ODTÜ Teknopark Genel Müdürü Sn. Mustafa İ. KIZILTAŞ, ASO Teknopark ile ODTÜ Teknokent arasında muhtemel işbirlikleri hakkında görüşmek üzere Genel Sekreterimiz Sn. Doç. Dr. Yavuz CABBAR'ın makamında bir araya gelmişlerdir.

16 Ocak 2017 tarihinde

- Ankara, Somali Federal Cumhuriyeti Büyükelçiliği Ticaret Ataşeliği Ataşesi Sn. Yusuf Ahmed HASSAN, Somali Ticaret ve Sanayi Odası Genel Direktörü Sn. Abdi DORRE ve beraberindeki heyet Odamız Genel Sekreteri Doç. Dr. Yavuz CABBAR tarafından kabul edilmiştir. Sn. DORRE tarafından, ilgili ülkedeki Ticaret ve Sanayi Odası Personelinin, teknik bilgi (know-how), ihracat konularında tecrübe edinmesinin amaçlandığı bir eğitim programının Odamız bünyesinde gerçekleştirilmesi talebinde bulunulmuştur. Sn. CABBAR tarafından

ise, eğitim süresi, katılımcı sayısı, söz konusu programın finansmanı, eğitimin resmi kurum ve OSB ziyaretleri ile desteklenmesi gerekliliği konularında görüş bildirilmiş ve Odamız tarafından hazırlanacak taslak program paylaşımında bulunulacağı ifade edilmiştir.

18 Ocak 2017 tarihinde

- ▶ ATO Dış İlişkiler ve Dış Ticaret Müdürü Sn. Ferhat AKYÜZ, ATO Ankara Kongre ve Ziyaretçi Bürosu Koordinatörü Sn. Seçim AYDIN ve ATO Ankara Kongre ve Ziyaretçi Bürosu Danışmanı Sn. Hüsnü GÜMÜŞ, Genel Sekreterimiz Sn. Doç. Dr. Yavuz CABBAR'ı makamında ziyaret etmişlerdir. Ziyarete sağlık turizmi hususunda görüş alışverişi yapılmıştır.

19 Ocak 2017 tarihinde

- ▶ LÖSEV Genel Koordinatör Yardımcısı Sn. Nurgül ÇELEBİ ve LÖSEV Kurumsal İletişimler Sorumlusu Sn. Eda CINKILLI, Genel Sekreterimiz Sn. Doç. Dr. Yavuz CABBAR'ı, LÖSEV ile yapılabilecek işbirlikleri hakkında görüşmek üzere makamında ziyaret etmişlerdir.
- ▶ TSE Teknik Genel Sekreter Yardımcısı Sn. Hüseyin TÜREDİ, Genel Sekreterimiz Sn. Doç. Dr. Yavuz CABBAR'a, makamında bir nezaket ziyaretinde bulunmuştur.
- ▶ İsrail Büyükelçisi Sn. Eitan NA'EH göreve yeni başlaması vesilesiyle Yönetim Kurulu Başkanımız'a nezaket ziyaretinde bulunmuştur. İsrail Büyükelçiliği Elçi Müsteşarı Sn. Shani COOPER-ZUBIDA ile İsrail Başkonsolosluğu Ticaret Ataşesi Sn. Mouneer AGBARIYA ve Genel Sekreterimiz'in de iştirak ettikleri ziyarette, Yönetim Kurulu Başkanımız, Sn. Büyükelçi'yi yeni görevi vesilesiyle tebrik ederek çalışmalarında başarı dileklerinde bulunmuştur. Görüşmede ayrıca, gelecek aylarda yapılması planlanan Medikal Fuarı ile Horizon 20/20 kapsamında gerçekleştirilebilecek ortak projeler ve ilk aşamada belirlenecek sektörler üzerinden karşılıklı yatırım, üretim ve üçüncü ülkelerde işbirliği fırsatlarını konuları ele alınmıştır.
- ▶ Bilim, Sanayi ve Teknoloji Bakanlığı Verimlilik Genel Müdürü Sn. Anıl YILMAZ ve Birleşmiş Milletler Kalkınma Programı Türkiye

Temsilciliği'nden Bölgesel Rekabet Edebilirlik Uzmanı Sn. Pelin RODOPLU, Genel Sekreterimiz Sn. Doç. Dr. Yavuz CABBAR'ı makamında ziyaret etmişlerdir.

20 Ocak 2017 tarihinde

- ▶ Ortadoğu ve Kuzey Afrika'da 6 ülkede 30'dan fazla kurumu bir araya getiren ve bölgede gençlik politikaları savunuculuğu yapan tarafsız, siyasal temelli bir ağ olan ve aynı zamanda Dünya Bankası, Sürdürülebilir Kalkınma Çözümleri Ağı ve Türk Yardımseverler Fonu partneri olan ve destekçileri arasında TÜRKONFED ve İstanbul Ticaret Odası da bulunan Co-Opinion, Odamıza Yönetim Kurulu Başkanı Av. Burak ÇELİK, Akademik Departman Koordinatörü Sn. Çiğdem ÜNAL, Özel Sektörle İlişkiler Koordinatörü Sn. Can Baran BEDER ve beraberindeki gönüllüler heyeti ile Odamızı ziyaret etmişlerdir. Heyet, Genel Sekreterimiz Sn. Doç. Dr. Yavuz CABBAR'a Co-Opinion ve faaliyetleri hakkında bilgiler sunmuştur.

24 Ocak 2017 tarihinde

- ▶ Genel Sekreterimiz Sn. Doç. Dr. Yavuz CABBAR, İngiltere Dış Ticaret Politikasından sorumlu Devlet Bakanı Lord Price'in Türkiye ziyareti vesilesiyle TOBB'da düzenlenen "Türkiye-İngiltere Ticari İlişkiler: BREXIT sonrası" konulu çalışma yemeğine iştirak etmiştir.

03 Şubat 2017 tarihinde

- ▶ TÜSİAD TBMM ile ilişkiler Uzmanı Ankara Daimi Temsilcisi Sn. Sinem ULUTÜRK, Genel Sekreterimiz Sn. Doç. Dr. Yavuz CABBAR'ı, girişimcilik konusunda karşılıklı görüş alışverişinde bulunmak üzere ziyaret etmiştir.

07 Şubat 2017 tarihinde

- ▶ THY Ankara Bölge Müdürü Sn. Emrullah KİRİŞÇİ ve Uzman Sn. Mustafa SAMANCI, THY bünyesindeki Turkish Corporate Club hakkında bilgi vermek üzere Genel Sekreterimiz Sn. Doç. Dr. Yavuz CABBAR'ı makamında ziyaret etmişlerdir.



08 Şubat 2017 tarihinde

- Türk Loydu Vakfı İktisadi İşletmesi Endüstri ve Belgelendirme Sektör Direktörü Sn. Ayfer ADIGÜZEL ve Enerji ve Ulaşım Birim Başkanı Sn. Hasan MÜFTÜOĞLU; Nüksak projesinde belgelendirme tarafında yer alma istekleri hususunu dile getirmek üzere, Genel Sekreterimiz Sn. Doç. Dr. Yavuz CABBAR'ı ziyaret etmişlerdir.

09 Şubat 2017 tarihinde

Çek Ticaret Ataşesi Sn. Eric SIEGL ve asistanı Sn. Nazlı ALTUNTAŞ, Ankara Sanayi Odası 1. Organize Sanayi Bölgesi Bölge Müdürlüğü'nü ziyaret etmiştir. Genel Sekreterimiz Doç. Dr. Yavuz CABBAR, Bölge Müdürü Sn. Ahmet BALCI ve Bölge Müdür Yardımcısı Sn. Kamil SUNAL tarafından Bölge ve öne çıkan sektörler hakkında bilgilerin sunulmasının ardından Sn. SIEGL bölgedeki bazı firmaları ziyaret etmiştir. ASO 1. OSB Çevre Laboratuvarı ziyareti ile program tamamlanmıştır.

10 Şubat 2017 tarihinde

- ODTÜ Genç Girişimciler Topluluğu Finans ve Sponsorluk Koordinatörü Sn. Tolga BİLGİLİOĞLU, yapacakları Girişimcilik Zirvesi ve NASA ile yapılacak etkinlik konusunda Odamız desteğini talep etmek amacıyla Genel Sekreterimiz Sn. Doç. Dr. Yavuz CABBAR'ı makamında ziyaret etmişlerdir.
- Digital Partners Ankara Bölge Müdürü Sn. Pınar YÜCE, Kurucu Ortak Sn. Sait Tunç GÜNBEY, Hesap Müdürü Sn. Fidan TİRYAKİOĞLU ve Odamız Basın Danışmanı Sn. Okan SAYKUN, Genel Sekreterimiz Sn. Doç. Dr. Yavuz CABBAR ile birlikte Odamızın dijital medya planlaması konusunda görüşmeler yapmışlardır.

15 Şubat 2017 tarihinde

- Genel Sekreterimiz Sn. Doç. Dr. Yavuz CABBAR, bu sene beşincisi gerçekleştirilen Microsoft Ankara Zirvesi'ne iştirak etmiştir. Zirvede, "Kamuda Siber Güvenlik Çözümleri, Yeni Nesil Teknolojiler ve Kamuda Dijital Dönüşüm" başlıkları ele alınırken, kamu sektöründen başarılı bilişim hikâyeleri ve iş ortağı çözümleri paylaşılmıştır.

- Genel Sekreterimiz Sn. Doç. Dr. Yavuz CABBAR, Genel Sekreter Yardımcımız Sn. Oya GÖRKMEN, Belge Hizmetleri Müdürlüğü Ticari Belgeler Memurumuz Sn. Betül SEYREK, T.C. Yargıtay Genel Sekreter Yardımcısı Sn. Mustafa SALDIRIM, Hâkim Sn. Gülşah Sibel AKBULUT ve Sn. Özlem KARAMAN Odamız Tahkim, Arabuluculuk ve Uzlaştırıcılık Merkezi faaliyetleri hakkında görüş alışverişinde bulunmak amacıyla, ASO'da bir araya gelmişlerdir.

16 Şubat 2017 tarihinde

- Model Fabrika projesiyle ilgili Mc Kinsey firmasının hazırladığı fizibilite raporuna son şeklinin verilmesi ve görüşlerin alınması amacıyla Bilim, Sanayi ve Teknoloji Bakanlığı Verimlilik Genel Müdürü Sn. Anıl YILMAZ Başkanlığında Kalkınma Bakanlığında Sn. Mehmet CANSIZ, Odamız Genel Sekreteri Sn. Doç. Dr. Yavuz CABBAR, UNDP Türkiye Ülke Ofisi'nde Bölgesel Rekabetçilik Uzmanı olarak çalışan Sn. Pelin RODOPLU, Mc Kinsey firmasından Sn. Murat GÜRİSOY ve proje ilgilileri, VGM Yönetici ve Uzmanlarının katılımları ile Verimlilik Genel Müdürlüğünde bir toplantı gerçekleştirilmiştir.

17 Şubat 2017 tarihinde

- Odamız Genel Sekreteri Sn. Doç. Dr. Yavuz CABBAR ve Genel Sekreter Yardımcısı Sn. Mustafa BARAN, Türk Standartları Enstitüsü Başkanı Sn. Sebahittin KORKMAZ'a nezaket ziyaretinde bulunmuşlardır.
- ASO Mesleki Eğitim Merkezi Müdürü Sn. Mustafa YAVUZER, Genel Sekreterimiz Sn. Doç. Dr. Yavuz CABBAR'ı makamında ziyaret etmiştir. Ziyarete verilecek eğitimler konusunda görüş alışverişinde bulunulmuştur.

21 Şubat 2017 tarihinde

- Genel Sekreterimiz Sn. Doç. Dr. Yavuz CABBAR, ASO 1.Organize Sanayi Bölgesi'nde Ankara Çalışma ve İş Kurumu İl Müdürü Sn. Ahmet TAŞAN ve SGK yetkililerinin katılımıyla, Yeni Teşvik kapsamında uygulamaya ve İŞKUR faaliyetlerine ilişkin düzenlenen bilgilendirme toplantısına iştirak etmiştir.

22 Şubat 2017 tarihinde

- ▶ UPS Tıbbi Cihazlar Madencilik İnşaat Gıda Tekstil San. Tic. Ltd. Şti. yetkilisi Sn. Mustafa Atakan UÇAR, yapacakları yeni yatırımı görüşmek için Genel Sekreterimiz Sn. Doç. Dr. Yavuz CABBAR'ı makamında ziyaret etmiştir.
- ▶ Genel Sekreterimiz Sn. Doç. Dr. Yavuz CABBAR, Ostim Vakfı Müdürü Sn. Gülnaz KARAOSMANOĞLU ve ARUS (Anadolu Raylı Ulaşım Sistemleri Kümelenmesi) Koordinatörü Sn. Dr. İlhami PEKTAŞ ile T.C. Bilim Sanayi ve Teknoloji Bakanlığı Müsteşar Yardımcısı Sn. Ramazan YILDIRIM'ı, küme destek programındaki vergi sorunu ile ilgili görüşmek amacıyla makamında ziyaret etmişlerdir.

23 Şubat 2017 tarihinde

- ▶ GEKSANDER Yönetim Kurulu Başkanı Sn. İbrahim ENGİN, Genel Sekreter Sn. M. Mümtaz MAHMUTOĞLU ve Proje Koordinatörü Sn. Ebru CANATAN, Genel Sekreterimizi makamında ziyaret ederek mesleki yeterlilikler hususunda görüşmüşlerdir.
- ▶ Odamız Yönetim Kurulu Başkanı Sn. Nurettin ÖZDEBİR, Genel Sekreterimiz Sn. Doç. Dr. Yavuz CABBAR ve Genel Sekreter Yardımcısı Sn. Mustafa BARAN ile birlikte, Odamız koordinatörlüğünde kurulması planlanan Nükleer ve İleri Teknoloji Eğitim Merkezi Projesi'nin başvuru detaylarını değerlendirmek üzere T.C. Enerji ve Tabii Kaynaklar Bakanlığı Müsteşar Yardımcısı Sn. Necati YAMAÇ ve Nükleer Proje Uygulama Daire Başkanı Sn. İbrahim Halil DERE makamında ziyaret edilmiştir. Ziyarete Proje çerçevesinde yer alacak eğitim başlıkları ve atölye alt yapıları değerlendirilmiştir.

24 Şubat 2017 tarihinde

- ▶ Odamız Genel Sekreteri Sn. Doç. Dr. Yavuz CABBAR, Ankara Üniversitesi'nde altıncısı düzenlenen ve kurulduğu yıldan bu yana her yıl farklı bir üniversitede, farklı bir şehirde Öğrenci - Sanayi - Akademi - Kamu katılımıyla, farkındalık ve sinerji yaratmak amacıyla bir bütünün dört farklı paydasını bir araya getiren toplantılar düzenleyen Ulusal Kimya Mühendisliği Öğrenci Platformu'na (UKMOP) konuşmacı olarak iştirak etmiştir.

- ▶ ATİK Ticaret ve İşbirliği Konseyi Genel Başkanı ve Avrupa Belediyeler Birliği Konseyi Başkanı Sn. Aziz ŞAHİN, ASO ile yapılabilecek ortak faaliyetlerle ilgili görüşmek üzere Genel Sekreterimiz Sn. Doç. Dr. Yavuz CABBAR'ı makamında ziyaret etmiştir.

28 Şubat 2017 tarihinde

- ▶ Genel Sekreterimiz Sn. Doç. Dr. Yavuz CABBAR, Digital Partners A.Ş. Genel Koordinatörü Sn. Gökçe GÜNBEY, Digital Partners A.Ş. Orta Anadolu Bölge Müdürü Sn. Pınar YÜCE, Odamız Yönetim Kurulu Üyesi Sn. Fahrettin KÜRKLÜ ve Odamız Bilişim Danışmanı Sn. Şadan TUĞTEKİN, sosyal medya konularının görüşüldüğü toplantıda bir araya gelmişlerdir.

01 Mart 2017 tarihinde

- ▶ Odamız koordinatörlüğünde; Anadolu OSB, Başkent OSB ve ASO 2. ve 3. OSB ortak organizasyonu ile Anadolu OSB'de, Çalışma Hayatında Milli Seferberlik kapsamında yeni istihdam teşvik ve uygulamalarının anlatılacağı bir toplantı gerçekleştirilmiştir. Ankara Çalışma ve İş Kurumu İl Müdürü ile Ankara Sosyal Güvenlik İl Müdürü'nün de katıldığı söz konusu toplantıya, Genel Sekreterimiz Sn. Doç. Dr. Yavuz CABBAR da iştirak etmiştir.
- ▶ Almanya merkezli TÜV SÜD firması Enerji ve Teknoloji İş Geliştirme Müdürü Sn. Heike RÖHRICH, Apave SA Uluslararası İş geliştirme Sorumlusu Sn. Philippe TOLLINI, Lloyd's Register EMEA firması Nükleer- Teftiş Hizmetleri Küresel Lideri Sn. Simon EMENY, TÜMAŞ Türk Mühendislik, Müşavirlik ve Müteahhitlik A.Ş. Danışmanı Sn. Taylan ATAKAN, Genel Sekreterimiz Sn. Doç. Dr. Yavuz CABBAR ve Genel Sekreter Yardımcımız Sn. Mustafa BARAN ile Odamızda gerçekleştirilen toplantıda; NE4S Programı'nın tanıtımı ve sunumu gerçekleştirilmiş olup; NE4S Programı'nın Nuc IndusTRY- Nükleer Endüstride Yerli Katkı UR-GE Projesi'ne dâhil edilme imkânı ve NE4S Program'ı ekibinin 'Ankara İleri Teknoloji ve Nükleer Enerji Eğitim Merkezi Fizibilite Etüdü' ne olası katkıları değerlendirilmiştir. Aynı zamanda 8-9 Mart İstanbul Uluslararası Nükleer Santraller Zirvesi'nde ASO ve Nükleer UR-GE firmalarının temsilcileri ile NE4S yürütücüsü konsorsiyumun tanışma, görüşme, toplantı imkânları ele alınmıştır.



02 Mart 2017 tarihinde

- ▶ Ekonomi Uzmanı Sn. Dr. Mehmet CAVLI, Genel Sekreterimiz Sn. Doç. Dr. Yavuz CABBAR'a nezaket ziyaretinde bulunmuştur.
- ▶ Orta Anadolu İhracatçı Birlikleri Genel Sekreteri Sn. Özkan AYDIN, Genel Sekreterimiz Sn. Doç. Dr. Yavuz CABBAR'a nezaket ziyaretinde bulunmuştur.

03 Mart 2017 tarihinde

- ▶ Ekonomi Bakanlığı ve Odamız işbirliğinde; Bahreyn Maliye Bakanı Sn. Şeyh Ahmed Bin Mohammed AL KHALIFA ve beraberindeki heyet ASO 1. Organize Sanayi Bölgemizi ziyaret etmiştir. Odamız Yönetim Kurulu Başkanı Sn. Nurettin ÖZDEBİR'in başkanlık ettiği ve Genel Sekreterimiz Doç. Dr. Yavuz CABBAR'ın eşlik ettiği Heyete, bölge tanıtım filmi gösterilmiş, Ankara sanayisi ve ASO 1. OSB hakkında heyete bilgi verilmiştir. Tanıtım sonrası heyetin soruları cevaplandırılmış, Bölgede bir inceleme gezisi düzenlenmiş ve Vestel Yazılım, Nurol Makine ve Hidromek Fabrikası ziyaret edilmiştir.

07 Mart 2017 tarihinde

- ▶ Genel Sekreterimiz Sn. Doç. Dr. Yavuz CABBAR, Ankara Sanayi Odası "Atalay Kardeşler" Karma Resim Sergisi Açılışına iştirak etmiştir.

08 Mart 2017 tarihinde

- ▶ Genel Sekreterimiz Sn. Doç. Dr. Yavuz CABBAR ve Genel Sekreter Yardımcımız Sn. Mustafa BARAN, Nükleer Mühendisler Derneği ve Türkiye Nükleer Sanayiciler Derneği tarafından düzenlenen Uluslararası Nükleer Santraller Zirvesi'nin dördüncüsüne katılım sağlamıştır. İstanbul'da gerçekleşen Zirve'de Odamız koordinatörlüğünde devam eden nükleer sektördeki Projelerde işbirliklerinin güçlendirilmesi maksadı ile Çek Cumhuriyeti'nden Enerji Sanayii Birliği Czezh Power Industry Alliance (CPIA), Rusya Rosatom Sürekli Eğitim Merkezi Rosatom CICE&T ve TCP NICS enstitüsü ile iyi niyet anlaşmaları imzalanmıştır.

09 Mart 2017 tarihinde

- ▶ Çankaya Üniversitesi Eski Rektörü, Roketsan Yönetim Kurulu Üyesi Sn. Ziya Burhanettin GÜVENÇ, Hacettepe Teknokent Teknoloji Transfer Merkezi İş Geliştirme ve Proje Uzmanı Sn. Ali Samet ARSLAN, Hacettepe Teknokent Teknoloji Transfer Merkezi Kıdemli Proje Uzmanı Sn. Dr. Olcay ÖZÇAKIR ve Hacettepe Teknokent Teknoloji Transfer Merkezi Proje Uzmanı Sn. Sinem ARICAN ALPAY, Endüstri 4.0 Tasarım, Dönüşüm ve Mühendislik Kümesi olarak olası işbirliklerini değerlendirmek amacıyla Genel Sekreterimiz Sn. Doç. Dr. Yavuz CABBAR'ı makamında ziyaret etmişlerdir.

10 Mart 2017 tarihinde

- ▶ MÜSİAD Uluslararası İlişkiler Komisyon Başkan Yardımcısı Sn. Zeki GÜVERCİN, Genel Sekreterimiz Sn. Doç. Dr. Yavuz CABBAR'a nezaket ziyaretinde bulunmuştur.
- ▶ Genel Sekreterimiz Sn. Doç. Dr. Yavuz CABBAR, OECD Eğitim Merkezi'nde düzenlenen, vergisel konular ve uygulamalarına ilişkin soru, sorun, görüşler ve çözüm önerileri, diğer konuların karşılıklı olarak ele alınması ve ilimizde faaliyete geçen KDV İhtisas Vergi Dairesi Müdürlükleri ile Varlık Barışı konularını ele alan ve Yönetim Kurulu Üyemiz Sn. Bülent BAYRAM'ın da katılımlarıyla gerçekleşen Gelir İdaresi Başkanlığı Ankara Vergi Dairesi Başkanlığı Mükellef Hakları İletişim Müdürlüğü İstişare Toplantısı'na iştirak etmiştir.

14 Mart 2017 tarihinde

- ▶ Genel Sekreterimiz Sn. Doç. Dr. Yavuz CABBAR, İNTES 26. Olağan Genel Kurul Toplantısı'na iştirak etmiştir.
- ▶ Odamızda Sn. Oğuzhan AKYILDIRIM, Proje takım lideri Sn. Cleofe GUARDILI ve Genel Sekreterimiz Sn. Doç. Dr. Yavuz CABBAR ile bir toplantı yapılmış ve toplantıda SİROMA projesi hakkında bilgi verilmiştir. Söz konusu proje; dezavantajlı bireylerin -özellikle de Romanların- istihdam edilebilirliklerini artırmaya yönelik bir projedir. Proje kapsamında dezavantajlıların istihdamlarında karşılaşılan sorunların çözüm önerilerine yönelik işveren görüşlerine ihtiyaçları

olduğu belirtilmiş ve bu konuda Odamızın yardımı talep edilmiştir. Bu çerçevede 27 -31 Mart 2017 tarihleri arasında yapılacak olan Odamız 3. ve 30. Meslek komiteleri uzman yollararak proje tanıtımı gerçekleştirilecek ve çalıştaylar organize edilmesi talep edilecektir.

15 Mart 2017 tarihinde

- ▶ Vossel Danışmanlık firmasından Sn. Levent GENİŞ ve A.B.D. Virginia Beach Eyaletinin Kalkınma Ajansı Avrupa Temsilcisi Sn. Michael VOSSEL, Genel Sekreterimizi makamında ziyaret etmişlerdir.
- ▶ Avrupa Birliği ile OECD'nin (Ekonomik İşbirliği ve Kalkınma Teşkilatı) ortak girişimi olan ve aday ülkelerin idari kapasitelerinin geliştirilmesini amaçlayan kurumsal yapılanma mekanizması SIGMA'nın (Yönetişim ve Yönetimi Geliştirmek için Destek) Danışmanı Sn. Daniel IVARSSON, Uluslararası Uzmanı Sn. Dariusz PIASTA ve Yerel Uzmanı Sn. Nejat DOĞAN, Odamız Genel Sekreteri Sn. Doç. Dr. Yavuz CABBAR tarafından kabul edilmiştir. SIGMA tarafından, Türkiye'nin AB adaylığı sürecinde kamu ihale mevzuatının AB mevzuatına uyumlu hale getirilmesi ve geliştirilmesi çalışmaları kapsamında üzerinde çalışılan taslak metnin nihai haline kavuşturulmadan önce, Odamızın sürece dâhil edilmesi bir fırsat olarak değerlendirilmiştir. SIGMA tarafından dikkat çekilen bir diğer husus da, kamu ihalelerine itirazların, Türkiye'de sırasıyla ihale makamı, Kamu İhale Kurumu ve yargıya, diğer ülkelerde ise direkt Kamu İhale Kurumu gibi konunun değerlendirilmesi ve denetlenmesinden sorumlu kurumlara yapılmasıdır. Ayrıca, SIGMA'nın çalışmalarında, ağırlıklı olarak, Kamu İhale Kurumu'nun inceleme görevine yoğunlaşıldığı ifade edilmiştir. Sn. CABBAR tarafından ise, kamu ihalelerinin ülkenin teknolojik gelişiminde itici güç olması, Gümrük Birliği'nin güncellenmesi ile AB ile tercihli ticari ve ekonomik ilişkilerin kamu alımları gibi yeni alanlara genişletilmesi ve yerli malı belgesi konularına ve de Üyelerimizin kamu ihalelerinde karşılaştıkları sorunlara değinilmiştir.

16 Mart 2017 tarihinde

- ▶ EPDOR Ülke Müdürü Sn. Başak MİLLİK, Genel Sekreterimiz Sn. Doç. Dr. Yavuz CABBAR'ı makamında ziyaret ederek, nükleer ile ilgili görüş alışverişinde bulunmuştur.

- ▶ Genel Sekreterimiz, ASO Teknopark A.Ş. Olağan Genel Kurul Toplantısı'na katılmıştır.

17 Mart 2017 tarihinde

- ▶ ABD Büyükelçiliği Ekonomi Bölümünde İkinci Kâtip Sn. Marc MILLER ve Ekonomi Uzmanı Sn. Ece DELİORMANLI Odamız Genel Sekreteri Sn. Doç. Dr. Yavuz CABBAR tarafından kabul edilmiştir. Toplantıda, ABD tarafından İran'a uygulanan yaptırımlar, mobilya ve beyaz eşyada vergi indirimi, istihdam seferberliği konusunda Odamızın girişimleri, döviz kurundaki dalgalanma, Ankara'da yer alan Organize Sanayi Bölgeleri, Üyeler tarafından etkili bulunan teşvikler, KOSGEB'in KOBİ'lere yönelik faizsiz kredi uygulaması, Rusya Pazarı ile son durum, Odamız tarafından nükleer enerji sektöründe yürütülen projeler, ABD vize uygulaması konuları görüşülmüştür.
- ▶ Ticari Eşleştirme Derneği Başkanı ve Nükleer Sanayi Derneği Kurucu Üyesi Sn. Koray TUNCER, IV. İstanbul Karbon Zirvesi ile ilgili görüşmek üzere Genel Sekreterimiz Sn. Doç. Dr. Yavuz CABBAR'ı makamında ziyaret etmiştir.

20 Mart 2017 tarihinde

- ▶ Bahreyn Krallığı Büyükelçisi Sn. Dr. Ebrahim Yousef AL ABDULLA Yönetim Kurulu Başkanımız'ı ziyaret etmiştir. Sn. Büyükelçi, yakın gelecekte iki ülke arasındaki karşılıklı işbirliği fırsatlarının geliştirilmesi hususunda istekli olduklarını belirtmiştir. Genel Sekreterimiz'in de iştirak ettikleri görüşmede, Sn. Büyükelçi, Bahreyn'de Ekim ayında gerçekleştirilecek Savunma Fuarı ile 2018 yılı Kasım ayında gerçekleşmesi planlanan Havacılık Fuarı ile ilgili bilgi vererek Sektörde faaliyet gösteren üyelerimize davette bulunmuştur. Ayrıca, 2 ülke arasındaki ilişkilerin en üst seviyeye ulaştırılması için yapılabilecekler, Körfez'deki diğer ülkelerde Türk firmalarının daha yoğun yer alabilmesi için işbirlikleri hususunda görüş alışverişinde bulunulmuştur.



21 – 22 Mart 2017 tarihinde

- Nükleer sektöre yönelik iş gücü geliştirme çalışmalarında öne çıkan teknik personel eğitimi faaliyetleri kapsamında Fransa Leon Blum Teknik Lisesi yetkilileri Sn. Dominique SONIVAL, Sn. Alexandre LACHIZE ve Sn. Bernard HESSEL, Fransa Büyükelçiliği Bölgesel Nükleer Müsteşarı Sn. Philippe PIERRARD ve Nükleer Ataşe Sn. Alexia SERGEANT, ASO Teknik Kolej Müdürü Sn. Mustafa DAŞCI ve İZEN, Fransa Uluslararası Nükleer Enerji Enstitüsü Kurumsal ve İkili İlişkiler sorumlusu Sn. Christian SAURAT, ASO Teknik Kolejini ziyaret etmişlerdir. İki okul arasında planlanan işbirlikleri ile eğitim programı transferine yönelik proje önerilerinin değerlendirildiği ve Genel Sekreterimiz Sn. Doç. Dr. Yavuz CABBAR ile Genel Sekreter Yardımcımız Sn. Mustafa BARAN'ın da eşlik ettikleri söz konusu ziyaretin ikinci gününde ASO 1. Organize Sanayi Bölgesinde yer alan farklı sektörde üretim gösteren üyemiz firmalar ziyaret edilmiştir.

24 Mart 2017 tarihinde

- Odamız koordinatörlüğünde devam eden NuclIndusTRy Nükleer Endüstri'de Yerli Katkı Projesi üyelerinden TÜMAŞ Türk Mühendislik Müşavirlik ve Müteahhitlik A.Ş. Yönetim Kurulu Başkanı Sn. Zafer HEPERLER ve Genel Müdür Yardımcısı Sn. Emre TÜZEMEN, Genel Sekreterimiz Sn. Doç. Dr. Yavuz CABBAR'ı makamında ziyaret etmişlerdir. Toplantıda proje kapsamında 2017 yılında planlanan faaliyetler değerlendirilmiştir.
- Odamız Genel Sekreteri Sn. Doç. Dr. Yavuz CABBAR, Türkiye Odalar ve Borsalar Birliği Başkanı Sn. M. Rifat HİSARCIKLIOĞLU'nun annesi Sn. Solmaz HİSARCIKLIOĞLU'nun cenazesine katılmıştır.
- Kırım Tatar Kültür Dernekleri Federasyonu Genel Başkanı Sn. Ünver SEL, toplantı için salon talebi hakkında görüşmek üzere Genel Sekreterimiz Sn. Doç. Dr. Yavuz CABBAR'ı makamında ziyaret etmiştir.

28 Mart 2017 tarihinde

- Türk Asya Stratejik Araştırmalar Merkezi Basın Yayım Direktörü

Sn. İhsan TOY ve Başkan Danışmanı Tümay MERCAN ile Esnaf ve Sanatkarlar Derneği Başkanı Sn. Mahmut ÇELİKUS, Ahilik ve Ahi Evran Projesi Uluslararası Kongresi ve Tema Çalıştayları ile ilgili görüşmek üzere Genel Sekreterimiz Sn. Doç. Dr. Yavuz CABBAR'ı makamında ziyaret etmiştir.

- Milli Savunma Bakanlığı Askeri Fabrikalar Genel Müdürü Sn. Murat AKKAYA, Genel Sekreterimizin de iştiraki ile Yönetim Kurulu Başkanımız Sn. Nurettin ÖZDEBİR'i ziyaret etmiştir.

03 Nisan 2017 tarihinde

- Taipei Ekonomik ve Kültürel Misyonu Ankara Temsilcisi Sn. Philip FAN ve beraberindeki yetkililer Yönetim Kurulu Başkanımızı ziyaret etmiştir. Genel Sekreterimizin de iştirak ettikleri görüşmede Sn. FAN, Odamızın karşılıklı ticaret ve işbirliklerinin geliştirmesi hususunda desteklerinden ötürü teşekkür etmiş, 2 Mayıs 2017 tarihinde Tayvan Dış Ticareti Geliştirme Konseyi (TAITRA) tarafından düzenlenecek ticaret heyeti ve B2B görüşmeler programı hakkında bilgi vermiştir.

04 – 05 Nisan 2017 tarihinde

- Odamız koordinatörlüğünde başvuru süreci tamamlanan ve Bilim, Sanayi ve Teknoloji Bakanlığı Kümelenme Destek Programı kapsamında desteklenmesi uygun bulunan Nükleer Sanayi Kümelenmesi NÜKSAK Projesi'nin değerlendirme toplantısı Kocaeli Sanayi Odası, İstanbul Sanayi Odası ve Odamız Meclis Salonu'nda düzenlenmiştir. İlgili Odaların projedeki katkıları ve üyelerinin kesin katılımı ile ilgili değerlendirmelerin yapıldığı toplantıda Proje hakkındaki detaylı sunuş, Odamız Genel Sekreteri Sn. Doç. Dr. Yavuz CABBAR tarafından gerçekleştirilmiştir.

05 Nisan 2017 tarihinde

- Fransa Büyükelçiliği Romanya ve Türkiye Bölgelerinden sorumlu Nükleer Danışmanı Sn. Philippe PIERRAD ve Nükleer Ataşe Sn. Alexia SERGEANT Genel Sekreterimiz nezdinde Odamızı ziyaret etmiştir.

Odamız koordinatörlüğünde kurulması planlanan Nükleer ve İleri Teknoloji Eğitim Merkezi Projesi kapsamında eğitim içeriklerinin planlanması ve konu ile ilgili olabilecek enstitülerin değerlendirildiği toplantıda aynı zamanda ASO Teknik Koleji ve Fransa Le Creusot Bölgesi'nde yer alan Leon Blum Teknik Lisesi arasında geliştirilecek işbirlikleri de görüşülmüştür. Bu kapsamda, ASO Teknik Koleji Müdürü ve bir teknik öğretmenin Odamız uzmanları ile Leon Blum Teknik Lisesi'ne ziyaretleri uygun görülmüştür.

- ▶ AK Parti Muğla Milletvekili Sn. Ali BOĞA ve Sanayi Bakanlığı Başmüfettişi Sn. Bayram TEK, Genel Sekreterimiz Sn. Doç. Dr. Yavuz CABBAR'a makamında nezaket ziyaretinde bulunmuşlardır.

06 Nisan 2017 tarihinde

- ▶ TOKİ Özel Kalem Müdürü Emin ASILTÜRK Genel Sekreterimiz Sn. Doç. Dr. Yavuz CABBAR'ı makamında nezaket ziyaretinde bulunmuştur.

07 Nisan 2017 tarihinde

- ▶ Genel Sekreterimiz Sn. Doç. Dr. Yavuz CABBAR, Odamızda gerçekleşen ASO Teknopark Yönetim Kuruluna iştirak etmiştir.

10 Nisan 2017 tarihinde

- ▶ Irak Büyükelçiliği Ticaret Müşaviri Sn. Ekrem Servet SELMAN, Yönetim Kurulu Başkanımız'ı ziyaret etmiştir. Genel Sekreterimizin de iştirak ettikleri görüşmede, Irak'ta yapılan ihalelerin üyelerimize duyurulmaları hususunda mutabakata varılmıştır.

11 Nisan 2017 tarihinde

- ▶ Odamız Genel Sekreteri Sn. Doç. Dr. Yavuz CABBAR, mühendislik öğrencilerinin alanında uzman konuşmacılarla mesleki bilgi sahibi olmalarını sağlamayı, "mezun olduktan sonra iyi bir kariyer için neler yapılmalı?" sorusunu irdelemeyi ve teknik bilginin yanı sıra deneyimlerle mühendisliğe farklı bir bakış açısı kazandırmayı amaçlayan ve Gazi Üniversitesi Kimya Mühendisliği Topluluğu tarafından organize edilen Mühendislik Fakültesi II. Kariyer Günleri'ne konuşmacı olarak iştirak etmiştir.

12 Nisan 2017 tarihinde

- ▶ 2010 yılında engelli, madde bağımlısı ve / veya sokakta yaşayan (dezavantajlı) genç ve çocuklar ile birlikte kurulan Yön Engelsiz Sanat Gençlik ve Spor Kulübü Derneği; Dernek Yönetim Kurulu ve Oyuncuları ile birlikte, çıkacakları Türkiye turnesi öncesi Odamız Genel Sekreteri Sayın Doç. Dr. Yavuz CABBAR'ı, turne hakkında bilgi vermek ve manevi destek almak amacıyla ziyaret etmiştir.

13 Nisan 2017 tarihinde

- ▶ Odamız Genel Sekreteri Sayın Doç. Dr. Yavuz CABBAR ve Genel Sekreter Yardımcımız Sn. Mustafa BARAN, Türk Standartları Enstitüsü Başkanı Sn. Sebahittin KORKMAZ'ı makamında ziyaret etmişlerdir. Ziyarette, "İleri Teknoloji ve Nükleer Eğitim Merkezi" kuruluşuna ilişkin muhtemel işbirlikleri görüşülmüştür.
- ▶ Ankara Sanayi Odası İstihdam Ödül Töreni, Maliye Bakanı Sn. Naci AĞBAL'ın teşrifleriyle ASO 1. OSB'de yapılmıştır. Genel Sekreterimiz Sn. Doç. Dr. Yavuz CABBAR'ın da iştirak ettiği Ödül Töreni'ne AK Parti Ankara Milletvekili Sn. Nevzat CEYLAN, AK Parti İl Başkanı Sn. Nedim YAMALI, MÜSİAD Ankara Başkanı Sn. İlhan ERDAL, üst düzey bürokratlar ve çok sayıda sanayici katılmıştır. Ödül almaya hak kazanan firmalara ödülleri, Maliye Bakanı Sn. Naci AĞBAL ile Yönetim Kurulu Başkanımız tarafından verilmiştir.

14 Nisan 2017 tarihinde

- ▶ Bilim, Sanayi ve Teknoloji Bakanlığı Verimlilik Genel Müdürü Sn. Anıl YILMAZ Başkanlığında Kalkınma Bakanlığında Sn. Mehmet CANSIZ, Odamız Genel Sekreteri Sn. Doç. Dr. Yavuz CABBAR, UNDP Türkiye Ülke Ofisi'nde Bölgesel Rekabetçilik Uzmanı olarak çalışan Sn. Pelin RODOPLU, Hacettepe Üniversitesi ve TOBB ETÜ Üniversitesi akademisyenleri ve proje ilgilileri, VGM Yönetici ve Uzmanlarının katılımları ile Verimlilik Genel Müdürlüğünde Model Fabrika projesiyle ilgili bir toplantı gerçekleştirilmiştir.
- ▶ Odamız Bilişim Danışmanı Sn. Şadan TUĞTEKİN ile Microsoft Kd. Kanal Geliştirme Yöneticisi, Microsoft Bulut Çözümleri Sn. Önder ERÜNSAL,



ATM Bilgisayar Genel Müdürü Sn. Tansel GEZMİŞ ve ATM Bilgisayar Satış Uzmanı Sn. Salim TURSUN ve Genel Sekreterimiz Sn. Doç. Dr. Yavuz CABBAR ile ASO Bulut Teknolojisi ile ilgili görüş alışverişinde bulunmak üzere bir toplantı gerçekleştirilmiştir.

17 Nisan 2017 tarihinde

- ▶ Ankara Sanayi Odası koordinatörlüğünde, Adana Sanayi Odası ve İstanbul Sanayi Odası ortaklığı ile yürütülen Kayıt Dışı İstihdamın Azaltılması Projesi kapsamında yapılan saha çalışması sonuçları 17 Nisan 2017 tarihinde Ankara Sanayi Odası'nda yapılan ve Genel Sekreterimizin açılış konuşmasını yaptığı bir toplantı ile kamu kurumları ve sivil toplum kuruluşlarıyla paylaşıldı.
- ▶ Suriye Dostluk Derneği Başkanı Sn. Kadriye Esra AYGÜN ile Genel Sekreterimiz Sn. Doç. Dr. Yavuz CABBAR, Odamızda Suriyeli mültecilerin eğitimi ile ilgili görüşmek üzere bir araya gelmişlerdir.

18 Nisan 2017 tarihinde

- ▶ Yönetim Kurulu Başkanımız Sn. Nurettin ÖZDEBİR ve Genel Sekreterimiz Sn. Doç. Dr. Yavuz CABBAR, INTES Değerlendirme Toplantısı'na iştirak etmişlerdir.

20 Nisan 2017 tarihinde

- ▶ Kişisel Gelişim ve Yönetim Sistemleri Uzmanı Sn. Dr. Necmettin KARAKUŞ ve Ulaştırma eski Müsteşarı Sn. Selçuk COŞKUN, Genel Sekreterimiz Sn. Doç. Dr. Yavuz CABBAR'ı makamında ziyaret etmişlerdir.
- ▶ Genel Sekreterimiz Sn. Doç. Dr. Yavuz CABBAR, Sanayi Bakanlığı'nda gerçekleşen ASO Teknopark Ek Alan Başvuru Değerlendirme Kurulu Toplantısı'na iştirak etmiştir.
- ▶ Genel Sekreterimiz Sn. Doç. Dr. Yavuz CABBAR, SASAD 28.Olağan Genel Kurul Toplantısı Özel Oturumu ve Akşam Yemeği'ne iştirak etmiştir.

21 Nisan 2017 tarihinde

- ▶ Kreatif Fokus firması Yazılım Uzmanı Sn. Mehmet KARAGÖZ ve Proje Müdürü Sn. Süleyman TUZLU, Genel Sekreterimiz Sn. Doç. Dr. Yavuz CABBAR'ı makamında ziyaret etmişlerdir.

24 Nisan 2017 tarihinde

- ▶ İktisadi Kalkınma Vakfı, 2015 yılında uygulamaya başladığı proje kapsamında Türkiye'nin çeşitli bölgelerindeki Oda ve Borsalar ile işbirliği içerisinde ülkesel ve yerel ihtiyaçların şekillendirdiği bir içerikle seminerler dizisi düzenlemektedir. Bugüne kadar çeşitli illerde düzenlenen seminerler, 2017'de Türkiye ve AB ilişkilerinde gümrük birliğinin güncellenme sürecinin iş dünyasını özellikle etkileyecek bir konu olması nedeniyle bu konu etrafında şekillendirilmiştir. Bu kapsamda "Türkiye'nin AB Gündemi: Güncellenen Gümrük Birliğinin İş Dünyasına Etkileri" adlı seminer de Genel Sekreterimiz Sn. Doç. Dr. Yavuz CABBAR'ın da katılımıyla Odamız ev sahipliğinde gerçekleştirilmiştir.

26 Nisan 2017 tarihinde

- ▶ Ankara Üniversitesi İletişim Araştırmaları ve Uygulama Merkezi (İLAUM) Müdürü Sn. Prof. Dr. Nuran YILDIZ, Müdür Yardımcısı Sn. Doç. Dr. Melike AKTAŞ ve Araştırma Görevlilerinden oluşan heyet Yönetim Kurulu Başkanımız'ı ziyaret etmiştir. Ziyarete Genel Sekreterimiz de iştirak etmiştir.

28 Nisan 2017 tarihinde

- ▶ Türkiye Bilişim Derneği (TBD) 24. Bilgi İşlem Merkezi Yöneticileri Semineri (BİMY'24) "Bilişimde Gelişim, Bilişimle Gelişim" ana teması ile 27-30 Nisan 2017 tarihlerinde Antalya'da gerçekleştirilmiştir. Genel Sekreterimizin de "4. Sanayi Devrimi ve Bilişimle Üreten Türkiye" konulu oturumda oturum yöneticisi olarak yer aldığı etkinlikte, Ar-Ge, Üretim ve İstihdam üzerine mevcut durum değerlendirmesi yanında geleceğe yönelik öngörüler ele alınarak Kamu, Özel Sektör ve Üniversitelerin

katılım ve katkılarıyla farkındalık yaratılmaya çalışılmış ve ilgili kurum ve kuruluşlara sunulmak üzere sonuç raporları hazırlanmıştır.

02 Mayıs 2017 tarihinde

- ▶ Odamız ve Tayvan Dış Ticareti Geliştirme Konseyi (TAITRA) işbirliğinde 09:30 – 17:30 saatleri arasında Ankara Sheraton Otel’de “Tayvan Ülke Bilgilendirme Günü ve İkili İş Görüşmeleri” etkinliği gerçekleştirilmiştir. Taipei Ekonomik ve Kültürel Misyonu Ankara Temsilcisi, Sn. CHENG ve Genel Sekreterimiz Sn. Doç. Dr. Yavuz CABBAR’ın konuşma yaptığı etkinliğin ilk bölümünde Advantech Co. Ltd. şirketi İstanbul ofisi tarafından Endüstri 4.0, Nesnelerin İnterneti başlıklı sunum gerçekleştirilmiştir. Etkinliğin ikinci bölümünde Avrupa İşletmeler Ağı faaliyetleri kapsamında Odamızın da dahil olduğu EEN Anatolia Konsorsiyumu ortakları KOSGEB OSTİM Hizmet Merkezi ve Konya Sanayi Odası işbirliğinde ikili iş görüşmeleri gerçekleştirilmiştir. Çeşitli sektörlerden 14 Tayvanlı firmanın hazır bulunduğu heyete 38 Türk firması katılım sağlamıştır.
- ▶ TMS Tıbbi Cihazlar Genel Müdürü Sn. Mehmet AYDINGÜN, Genel Sekreterimiz Sn. Doç. Dr. Yavuz CABBAR’ı makamında ziyaret etmişlerdir.

03-04 Mayıs 2017 tarihinde

- ▶ Odamız koordinatörlüğünde Ankara Kalkınma Ajansı GÜdümlü Proje desteği ile kurulması planlanan İleri Teknoloji ve Nükleer Eğitim Merkezi Projesi çalışmaları kapsamında ROSATOM’a bağlı Sürekli Eğitim ve Öğretim Enstitüsü CICE&T Eğitim Merkezi ile inşaat işçilerinin eğitiminde yetkili merkez olan TCP NICS Eğitim Merkezi temsilcileri Odamızı ziyaret etmiştir. Genel Sekreterimiz Sn. Doç. Dr. Yavuz CABBAR’ın ev sahipliği yaptığı ziyarete ROSATOM CICE&T’i temsilen Merkez Yöneticisi Sn. Sergey FEDOROV ve Yönetici Asistanı Sn. Elena KAZAKOVA ve TCP NICS merkezini temsilen Merkez Yöneticisi Sn. Natalia CHUPEYKINA, Türk Standartları Enstitüsü’nü (TSE) temsilen Sn. Koray YENİGÜRBÜZ ve Kalite Sistemleri Tetkikçisi Sn. İlge Karagöz

AHMETOVA, Enerji ve Tabii Kaynaklar Bakanlığı Nükleer Proje Uygulama Dairesi’ni (ETKB NEPUD) temsilen Uzman Sn.Salih SARI ve Uzman Sn. Anıl İLGÜN katılmıştır. Ziyaret kapsamında bahse konu eğitim merkezinin kurulması planlanan İNTES Binası ve ASO METES Kaynakçı Sertifikalandırma Atölyesi yerinde ziyaret edilerek alt yapı imkânları Rus temsilcilerce incelenmiş ve değerlendirilmiştir.

04 Mayıs 2017 tarihinde

- ▶ Çevre ve Şehircilik Bakanlığı eski Müsteşar Yardımcısı Sn. Sedat KADIOĞLU, Genel Sekreterimiz Sn. Doç. Dr. Yavuz CABBAR’a nezaket ziyaretinde bulunmuştur.

08 Mayıs 2017 tarihinde

- ▶ Odamız Genel Sekreteri Sn. Doç. Dr. Yavuz CABBAR, Bilim, Sanayi ve Teknoloji Bakanlığı 2017 yılı Verimlilik Haftası Açılış Etkinlikleri ve Verimlilik Ödülleri Töreni’ne iştirak etmiştir.

09 Mayıs 2017 tarihinde

- ▶ Genel Sekreterimiz Sn. Doç. Dr. Yavuz CABBAR, TEPAV ve Çin Halk Cumhuriyeti Ankara Büyükelçiliği’nin ortaklaşa düzenledikleri “Kuşak ve Yol Perspektifinde Türkiye-Çin Ekonomik İlişkileri” başlıklı toplantıya iştirak etmiştir.
- ▶ Odamız ve Ankara Ticaret Odası (ATO) tarafından ortaklaşa yürütülmesi öngörülen “Türkiye Mezunları Sağlık Sektörü Ankara Kongresi” organizasyonu hakkında görüş alışverişinde bulunmak üzere, ATO’da yapılan toplantıya Genel Sekreterimiz Sn. Doç. Dr. Yavuz CABBAR, Odamız Yönetim Kurulu Üyeleri Sn. Fahrettin KÜRKLÜ ve Sn. Özgür BAYRAKTAR ile katılım sağlanmıştır. Toplantıda, 2017 yılı Eylül ayında düzenlenmesi planlanan Kongre organizasyonunun koordinasyonundan sorumlu olan Milli Eğitim Bakanlığı Daire Başkanı Sn. Necip ÖZKAN tarafından bir sunum gerçekleştirilmiş olup katılımcılara Kongrenin amacı, ATO ve Odamız açısından stratejik hedefleri, organizasyona yönelik çalışma planı ve bu kapsamda önümüzdeki dönemde yürütülecek çalışmalar hakkında bilgi verilmiştir.



10 Mayıs 2017 tarihinde

- ▶ Odamız tarafından kurulan ASO-NÜKSAK İktisadi İşletmesi ile faaliyetleri sürdürülecek olan Bilim, Sanayi ve Teknoloji Bakanlığı Kümelenme Destek Programı kapsamında devam eden, Nükleer Sanayi Kümelenmesi - NÜKSAK Projesi hakkında bilgi almak üzere Firma Metal Malzeme Bilimi ve Üretim Teknolojileri Şirketi Yönetim Kurulu Başkanı Faruk ÖZER ve Şirket Yetkilisi Süleyman ERTEKİN, İstanbul Sanayi Odası Çevre ve Enerji Şubesi Uzmanı Mürşat ÖZKAYA ve İstanbul Teknik Üniversitesi'nden Prof. Dr. Üner ÇOLAK Genel Sekreterimiz Sn. Doç. Dr. Yavuz CABBAR'ı ziyaret etmiştir. Ziyarete, firmanın NÜKSAK Projesi dâhilinde yer alabileceği proje faaliyetleri değerlendirilmiştir.
- ▶ Avrupa Birliği Katılım Öncesi Mali Yardım Aracı (Instrument for Pre-Accession-IPA) kapsamında Bilim, Sanayi ve Teknoloji Bakanlığı tarafından uygulanan Rekabetçi Sektörler Programı çerçevesinde Nisan 2017'de açılan proje çağrısına Odamız ve Ankara Sanayi Odası 1. Organize Sanayi Bölgesi tarafından sunulabilecek olası proje önerileri hakkında görüş alışverişinde bulunmak üzere, Proje Danışmanı Sn. Faik DEMİRTAŞ ile bir görüşme gerçekleştirilmiştir. Söz konusu görüşmenin akabinde, proje önerilerini zenginleştirmek amacıyla, General Electric (GE) Inovasyon Lideri Sn. Ussal ŞAHBAZ'ın da katılımıyla bir toplantı gerçekleştirilmiş ve sunulacak proje çağrısında kullanılmak üzere GE tarafından yapılan çalışmalar hakkında bilgi alınmıştır.
- ▶ ASO Mesleki Eğitim Merkezi Müdürü Sn. Mustafa YAVUZER, Merkezin iktisadi işletme haline getirilmesi için görüşmek adına Genel Sekreterimiz Sn. Doç. Dr. Yavuz CABBAR'ı ziyaret etmiştir.
- ▶ Siteplus Entegre Tesis Yönetimi ve Özel Güvenlik firması Genel Müdürü Sn. Ufuk COŞKUN, firmaların iştegal konusu hakkında Genel Sekreterimiz Sn. Doç. Dr. Yavuz CABBAR'a bilgi vermek üzere Odamızı ziyaret etmiştir.
- ▶ 21. Dönemde Afyon Milletvekili olarak seçilerek TBMM'de Dışişleri ve Adalet Komisyonu Üyesi olarak çalışan, Türkiye- Almanya Parlamentolar arası Dostluk Grubu Başkanlığı yapan, aynı dönemde "Yurt dışında yaşayan vatandaşlardan sorumlu milletvekili" olan Sn. Müjdat KAYAYERLİ, Genel Sekreterimiz Sn. Doç. Dr. Yavuz CABBAR'a nezaket ziyaretinde bulunmuştur.

- ▶ Kırim Tatar Kültür Dernekleri Federasyonu Genel Başkanı Sn. Ünver SEL'in öncülüğünde kurulan Kırim Kalkınma Vakfı tanıtım resepsiyonu Odamızda gerçekleştirildi. Genel Sekreterimiz Sn. Doç. Dr. Yavuz CABBAR'ın da katıldığı etkinlikte, Kırim Türkleri Sürgününün 73. yıl dönümü ve vakfın açılışı için bir araya gelen Kırim Türkleri yeni vakfın tanıtımını gerçekleştirdi. Kırim Kalkınma Vakfı'nın açılışına Rusya'yla iyi ilişkiler kurulmasını savunan ve Ukrayna'ya karşı Kırim konusunda Rusya ile birlikteliği savunan Kırim Tatar Kültür Dernekleri Genel Başkanı ve Rusya'nın Ankara Büyükelçiliği Müsteşarı Sn. Aleksander EPIFANOV da katılmıştır.

12 Mayıs 2017 tarihinde

- ▶ Uluslararası Barış ve Dostluk Derneği, Genel Sekreterimiz Sn. Doç. Dr. Yavuz CABBAR eşliğinde Odamızı ziyaret etmiştir. Ziyarete yurt dışından gelecek iş adamları heyeti, ihracat ve fuar organizasyonları gibi ortak yapılabilecek etkinliklerle ilgili görüşülmüştür.
- ▶ Ankara Üniversitesi İletişim Fakültesi Halkla İlişkiler ve Tanıtım Bölümü Öğretim Üyesi Sn. Melike AKTAŞ, Genel Sekreterimiz Sn. Doç. Dr. Yavuz CABBAR'ı makamında ziyaret etmiştir.
- ▶ 31 Mayıs 2017 tarihinde Ankara'daki görev süresi dolacak olan Yunanistan Büyükelçisi Sn. Kyriakos LOUKAKİS, Yönetim Kurulu Başkanımız'a veda ziyaretinde bulunmuştur. Genel Sekreterimiz'in de iştirak ettikleri görüşmede Sn. Büyükelçi, iki ülke iş adamları arasındaki ilişkilerin gelişmesi için Odamız'ın göstermiş olduğu destekten memnuniyet duyduğunu belirterek, gelecek yıllarda bu ilişkilerin güçlenerek artması temennisinde bulunmuştur.
- ▶ Genel Sekreterimiz Sn. Doç. Dr. Yavuz CABBAR, Odamızda gerçekleşen ASO Teknik Koleji Öğrencileri Karma Resim Sergisi Açılışı'na iştirak etmiştir.

17 Mayıs 2017 tarihinde

- ▶ Kazakistan Büyükelçiliği Müsteşarı Sn. Ayan KOLBAY, Genel Sekreterimizi makamında ziyaret etmiştir.
- ▶ Çalışma ve Sosyal Güvenlik Bakanı Eski Müsteşarı ve Kastamonu Eski

Valisi Sn. Enis YETER, Genel Sekreterimiz Sn. Doç. Dr. Yavuz CABBAR'a nezaket ziyaretinde bulunmuştur.

- ▶ Genel Sekreterimiz Sn. Doç. Dr. Yavuz CABBAR, Sri Lanka Büyükelçisi tarafından organize edilen ve Sri Lanka Yatırım Kurulu ve İhracatı Geliştirme Kurulu'ndan üst düzey yetkililerin katılımıyla gerçekleşen iş yemeğine iştirak etmiştir.

18 Mayıs 2017 tarihinde

- ▶ Genel Sekreterimiz Sn. Doç. Dr. Yavuz CABBAR, Türk Standartları Enstitüsü 56. Genel Kurul Toplantısı'na iştirak etmiştir.
- ▶ Genel Sekreterimiz Sn. Doç. Dr. Yavuz CABBAR, TÜRKAK Danışma Kurulu Toplantısı'na katılım sağlamıştır.
- ▶ Sri Lanka'nın Ankara Büyükelçiliği'nden Büyükelçi Sn. Pakeer Mohideen AMZA ve Ticaret Koordinatörü Sn. Mehmet Emin BERK, Sri Lanka Yatırım Kurulu İzleme Bölümü Direktörü Sn. Renuka WEERAKOON, Sri Lanka İhracatı Geliştirme Kurulu Pazar Geliştirme Bölümü Direktörü Sn. Anoma PREMATHILAKE, Odamız Genel Sekreteri Sn. Doç. Dr. Yavuz CABBAR tarafından kabul edilmiştir. Sri Lanka Heyeti tarafından, Sri Lanka ile Hindistan ve Pakistan arasında yürürlükte olan, Çin ile de henüz müzakereleri devam eden serbest ticaret anlaşmaları ve Avrupa Birliği Genelleştirilmiş Tercihler Sistemi'ne dâhil olunması konularında bilgi verilmiş, Sri Lanka'da yatırım için potansiyel sektörlere değinilmiştir. İki ülkenin ticaret hacminin yeterli olmadığı ve artırılması için adımlar atılabileceği ifade edilen toplantı, Odamız Üyesi katılımcıların sorularının cevaplandırılması ile sonlandırılmıştır.

22 Mayıs 2017 tarihinde

- ▶ Kazakistan'ın yeni Ankara Büyükelçisi Sn. Abzal SPARBEKULY, Yönetim Kurulu Başkanımız'a nezaket ziyaretinde bulunmuştur. Genel Sekreterimiz ile Büyükelçilik Müsteşarı Sn. Ayan KOLBAY'ın da iştirak ettikleri görüşmede Kazakistan ile Türkiye arasında ticari, sınai ve yatırımların artırılması konusunda görüşülmüştür.

23 Mayıs 2017 tarihinde

- ▶ Avrupa Birliği ve Türkiye Cumhuriyeti mali işbirliği kapsamında Orta Doğu Teknik Üniversitesi (ODTÜ) tarafından yürütülen ve Odamızın da paydaşı olduğu 'İşçi ve İşverenlerin Kapasitelerinin Bilgi ve İletişim Teknolojileri Yoluyla Geliştirilmesi Projesi (Bilgeİş) kapsamında proje paydaşları ile "Protokol İmza Töreni" düzenlenmiştir. ODTÜ Rektör Yardımcısı Sn. Prof. Dr. Gönül SAYAN ve proje ekibinin ev sahipliğinde düzenlenen ve açılış konuşmalarını Sn. SAYAN'ın yanı sıra, Bilgisayar ve Öğretim Teknolojileri Eğitimi Bölümü Öğretim Üyesi Sn. Prof. Dr. Kürşat ÇAĞILTAY ve Bilgeİş Takım Lideri Sn. Meltem KOCA'nın gerçekleştirdiği etkinliğin imza töreninde, Odamız Genel Sekreterimiz Sn. Doç. Dr. Yavuz CABBAR temsil etmiştir.

24 Mayıs 2017 tarihinde

- ▶ Genel Sekreterimiz Sn. Doç. Dr. Yavuz CABBAR, TOBB Genel Kurul Toplantısı'na katılım sağlamıştır.
- ▶ Fransa Büyükelçiliği Ekonomi Servisinde Ekonomi Müsteşar Yardımcısı Sn. Olivier REDOULES, Mali Ataşe Sn. Ahmet Mert AYDOĞDU ve Yatırım Departmanı Proje Müdürü Sn. Cecile Lavigne İLİK, Odamız Genel Sekreteri Sn. Doç. Dr. Yavuz CABBAR tarafından kabul edilmiştir. Toplantıda, 2016 yılında Fransa Uluslararası Nükleer Enerji Enstitüsü IZEN ile imzalanan iyi niyet anlaşması, ASO Teknik Koleji ve Fransız Leon Blum Teknik Lisesi arasında geliştirilecek işbirlikleri, "Ülke Günleri: Fransa" ve ikili iş görüşmeleri etkinlikleri ile 1. Organize Sanayi Bölgesine heyet ziyareti düzenlenmesi, endüstri 4.0 ve dijital fabrika, Bilim, Sanayi ve Teknoloji Bakanlığı ile UNDP ortak projesi olan Model Fabrikanın kuruluşu, Gümrük Birliğinin Güncellenmesinin ülkemiz üzerindeki olası etkileri, Brexit'in ihracatımıza etkisi konuları görüşülmüş, Odamız ve Fransa Büyükelçiliği arasında geliştirilecek işbirlikleri kapsamında Fransa'ya ihracat yapan üyelerimizin beklentilerinin tespitine yönelik anket uygulanması kararı alınmıştır.

25 Mayıs 2017 tarihinde

- ▶ Sn. Haydar MERAL Genel Sekreterimiz Sn. Doç. Dr. Yavuz CABBAR'ı makamında ziyaret etmiştir.



26 Mayıs 2017 tarihinde

- ▶ MEB Talim Terbiye Kurulu Eski Başkan Yardımcısı Sn. Halil AŞICI, Genel Sekreterimiz Sn. Doç. Dr. Yavuz CABBAR'ı makamında ziyaret etmiştir.
- ▶ Genel Sekreterimiz Sn. Doç. Dr. Yavuz CABBAR, Renault Mais Direktörü Sn. Mehmet CANSEMİZ'e nezaket ziyaretinde bulunmuştur.
- ▶ 2010 yılında engelli, madde bağımlısı ve / veya sokakta yaşayan (dezavantajlı) genç ve çocuklar ile birlikte kurulan Yön Engelsiz Sanat Gençlik ve Spor Kulübü Derneği (Yön Sanat Atölyesi) Başkanı Sn. Erdem Öksüz, Odamız Genel Sekreteri Sayın Doç. Dr. Yavuz CABBAR'ı, Atölye faaliyetleri hakkında bilgi vermek ve manevi destek almak amacıyla ziyaret etmiştir.

31 Mayıs 2017 tarihinde

- ▶ Avrupa Birliği Katılım Öncesi Mali Yardım Aracı (Instrument for Pre-Accession-IPA) çerçevesinde Bilim, Sanayi ve Teknoloji Bakanlığı tarafından uygulanan Rekabetçi Sektörler Programı'nın proje çağrısına başvuruda bulunmak üzere Odamızca yürütülen çalışmalar kapsamında, Genel Sekreterimiz Sn. Doç. Dr. Yavuz CABBAR, Ankara Sanayi Odası 1. Organize Sanayi Bölgesi (OSB) Proje Danışmanı Sn. Faik DEMİRTAŞ, Hacettepe Üniversitesi Ankara Sanayi Odası 1. OSB Meslek Yüksek Okulu Öğretim Üyesi Sn. Yrd. Doç. Dr. Şener KARABULUT ve General Electric (GE) İnovasyon Lideri Sn. Ussal ŞAHBAZ'ın katılımıyla bir toplantı gerçekleştirilmiştir. Toplantıda, çağrıya sunulması öngörülen projenin detayları hakkında görüş alışverişinde bulunulmuş ve projeye temel teşkil etmek üzere, General Electric'den gerekli bilgiler alınmıştır.

01 Haziran 2017 tarihinde

- ▶ Sn. Murat TÜRKASLAN, Genel Sekreterimiz Sn. Doç. Dr. Yavuz CABBAR'ı makamında ziyaret etmiştir.
- ▶ Endüstriyel Tasarımcı Sn. Sezgin AKAN, Genel Sekreterimiz Sn. Doç. Dr. Yavuz CABBAR'ı makamında ziyaret ederek, Mobilya Mükemmeliyet Merkezi hakkında görüş alışverişinde bulunmuştur.
- ▶ Yönetim Kurulu Başkanımız ve Genel Sekreterimiz kurulması planlanan

Mobilyacılar İhtisas OSB, Müteşebbis Heyet oluşturulması ile ilgili toplantıya iştirak etmişlerdir.

02 Haziran 2017 tarihinde

- ▶ Digital Partners A.Ş. Orta Anadolu Bölge Müdürü Sn. Pınar YÜCE ve Digital Partners firması İstanbul yetkilileri ile internet üzerinden bir toplantı gerçekleştirilmiştir. Toplantıda Odamız Basın Danışmanı Sn. Okan SAYKUN, Genel Sekreterimiz Sn. Doç. Dr. Yavuz CABBAR ve Odamız Bilişim Danışmanı Sn. Şadan TUĞTEKİN, Odamızın dijital medya planlaması konusunda görüşmeler yapmışlardır.
- ▶ IBM Kıdemli Bulut Danışmanı Sn. Bora TAŞER ve Kamu İlişkileri, Politikaları ve Projelerinden sorumlu Genel Müdür Yardımcısı Sn. İhsan MÜDERRİSOĞLU, Genel Sekreterimiz Sn. Doç. Dr. Yavuz CABBAR'ı makamında ziyaret etmiştir.

06 Haziran 2017 tarihinde

- ▶ Gazi Üniversitesi Öğretim Üyesi, Teknoloji Transfer Merkezi Müdür Yardımcısı ve Teknoloji Transfer Ofisi Yöneticisi Sn. Yrd. Doç. Dr. Gökhan KÜÇÜKTÜRK, Genel Sekreterimiz Sn. Doç. Dr. Yavuz CABBAR'ı, Katmanlı Üretim Projesi ile ilgili görüşmek üzere makamında ziyaret etmiştir.

07 Haziran 2017 tarihinde

- ▶ Odamız Genel Sekreteri Sn. Doç. Dr. Yavuz CABBAR, Odamızda düzenlenen Kayıtdışı İstihdamın Azaltılması Projesi Seminer ve Panel'inde açılış konuşmacısı olarak yer almıştır.

13 Haziran 2017 tarihinde

- ▶ GGB Mühendislik Harita Yüksek Mühendisi Sn. Yusuf Çağlar GÜRSES, Genel Sekreterimiz Doç. Dr. Sn. Yavuz CABBAR'ı makamında ziyaret etmiştir.

15 Haziran 2017 tarihinde

- ▶ Odamız Genel Sekreteri Sn. Doç. Dr. Yavuz CABBAR ve Genel Sekreter

Yardımcımız Sn. Mustafa BARAN, Türk Standartları Enstitüsü Başkanı Sn. Sebahittin Korkmaz'ı nükleer eğitim merkezi kurulması için muhtemel işbirliği imkânlarını görüşmek üzere makamında ziyaret etmişlerdir.

- Mobilyacılar ve Lakeciler Odası Başkanı Sn. Hüseyin TAKLACI, Yönetim Kurulu Başkanımızı ziyaret etmiştir. Mobilyacılar ihtisas OSB'nin kurulması hususunda fikir alışverişinde bulunulmuştur. Ziyarete Genel Sekreterimiz Doç. Dr. Sn. Yavuz CABBAR da eşlik etmiştir.

16 Haziran 2017 tarihinde

- Ankara Üniversitesi Rektörü Sn. Erkan İBİŞ ve TÜSİAV Başkanı Sn. Veli SARITOPRAK Yönetim Kurulu Başkanımızı ziyaret etmiştir. Ziyarete Genel Sekreterimiz Doç. Dr. Sn. Yavuz CABBAR da eşlik etmiştir.

18- 23 Haziran 2017 tarihinde

- Odamız koordinatörlüğünde devam eden NuIndusTRy Nükleer Endüstri'de Yerli Katkı Projesi kapsamında, üçüncü heyet faaliyeti 18-23 Haziran 2017 tarihlerinde Rusya Federasyonu'nda düzenlenmiştir. Rusya Devlet Nükleer Enerji Şirketi Rosatom tarafından düzenlenen Uluslararası Atomexpo Fuar alanında gerçekleştirilen ikili iş görüşmelerinde Odamız üyesi firmalar ile nükleer ve enerji sektöründe hizmet sunan Rus tedarikçi firmalar bir araya gelmiştir. Genel Sekreterimiz Doç. Dr. Sn. Yavuz CABBAR, Genel Sekreter Yardımcımız Sn. Mustafa BARAN ve Proje Koordinatörümüz Sn. Ceyda Mine POLAT'ın yer aldığı faaliyette ikili iş görüşmelerinin ardından Leningrad Nükleer Güç Santrali ve Podolsk şehrinde yer alan ve nükleer sanayiye üretim yapan fabrikalar ziyaret edilmiştir.

11 Temmuz 2017 tarihinde

- Tüm Tıbbi Cihaz Üreticileri Derneği Başkanı Sn. Mustafa DAŞCI ve beraberindeki heyet Yönetim Kurulu Başkanımızı ziyaret etmiştir. Genel Sekreterimizin de iştirak ettikleri görüşmede Sn. DAŞCI sektör sorunları hakkında bilgi paylaşımında bulunmuştur.
- Bilim, Sanayi ve Teknoloji Bakanlığı Verimlilik Genel Müdürü Sn.

Anıl YILMAZ, Verimlilik Genel Müdürlüğü Daire Başkanı Sn. Mustafa Kemal AKGÜL ve Birleşmiş Milletler Kalkınma Programı Türkiye Temsilciliği'nden Bölgesel Rekabet Edebilirlik Uzmanı Sn. Pelin RODOPLU, Genel Sekreterimiz Doç. Dr. Sn. Yavuz CABBAR'ı model fabrika ile ilgili olarak görüşmek amacıyla makamında ziyaret etmişlerdir.

12 Temmuz 2017 tarihinde

- Çevre ve Şehircilik Bakanlığı İç Denetim Birimi Başkanlığı İç Denetçi Sn. Hüseyin YAVUZ ve İç Denetçi Sn. Ahmet SANDAL, Genel Sekreterimiz Doç. Dr. Sn. Yavuz CABBAR'a makamında nezaket ziyaretinde bulunmuşlardır.

13 Temmuz 2017 tarihinde

- Odamız koordinatörlüğünde kurulması planlanan İleri Teknoloji ve Nükleer Eğitim Merkezi Projesi kapsamında, Fransız Nuc Advisor firması temsilcileri Dr. Gerard COGNET ve Sn. Rosemary ATABEK Odamızı ziyaret etmiştir. Yönetim Kurulu Başkanımız Sn. Nurettin ÖZDEBİR ve Genel Sekreterimiz Doç. Dr. Sn. Yavuz CABBAR'ın da bulunduğu toplantıda, Projenin güncel durumu hakkında görüşmeler gerçekleştirilmiş olup, Nuc Advisor firmasının Proje kapsamında sunabileceği teknik destek imkânları değerlendirilmiştir.

18 Temmuz 2017 tarihinde

- Orbis Travel firma sahibi Sn. Ersin MADEN, Genel Sekreterimiz Doç. Dr. Sn. Yavuz CABBAR'ı makamında ziyaret etmiştir.
- nar.trade e-ticaret firması kurucusu Sn. Çağrı TALAY ve firma yetkilisi Sn. Mehmet CAVİT, firmalarını tanıtmak üzere Genel Sekreterimizi makamında ziyaret etmişlerdir.

19 Temmuz 2017 tarihinde

- Odamız ile Ankara Ticaret Odası (ATO) işbirliğinde yürütülmekte olan "Türkiye Mezunları Sağlık Kongresi" projesi kapsamında ATO Başkan Yardımcısı Sayın Mustafa DERYAL, ATO Yönetim kurulu Üyesi



Sayın İhsan ŞAHİN, ATO Meclis Üyesi Sayın Ali Rıza KOÇ, ATO Genel Sekreteri Sayın Ahmet GÜRAN ve projede görevli ATO çalışanları ile Odamız Yönetim Kurulu Üyesi Sn. Aytaç DİNÇER, Sn. Fahrettin KÜRKLÜ, Odamız Genel Sekreteri Doç. Dr. Sn. Yavuz CABBAR ve Proje Koordinatörü Milli Eğitim Bakanlığı'nda Daire Başkanı Sn. Necip ÖZKAN'ın da katılımı ile organizasyona ilişkin detayların görüşüldüğü bir toplantı gerçekleştirilmiştir.

20 Temmuz 2017 tarihinde

- ▶ Odamız koordinatörlüğünde faaliyetleri sürdürülen NÜKSAK Nükleer Sanayi Kümelenmesi paydaşlarından Mavinci Yazılım Genel Müdürü Sn. Salih ÇETİN Genel Sekreterimizi makamında ziyaret etmiştir. Ziyarette, kümelenme projesi kapsamında firma tarafından tanımlanmış olan faaliyetlerin başlamasına ilişkin değerlendirmeler gerçekleştirilmiştir.

21 Temmuz 2017 tarihinde

- ▶ Türkiye Bilişim Derneği Başkanı Sn. Rahmi AKTEPE, Genel Sekreterimiz Doç. Dr. Sn. Yavuz CABBAR'ı makamında ziyaret etmiştir.
- ▶ Yönetim Kurulu Başkanımız, Genel Sekreterimiz ve Yönetim Kurulu Üyelerimiz, Çalışma ve Sosyal Güvenlik Bakanı Sn. Jülide SARIEROĞLU'na yeni görevi vesilesiyle tebrik ziyaretinde bulunmuşlardır.

24 Temmuz 2017 tarihinde

- ▶ Yönetim Kurulu Başkanımız ve Genel Sekreterimiz, üyelerimizden Engin Geri Kazanım'ın tesislerinde inceleme ziyaretinde bulunmuştur. Ziyarette geri kazanım sanayicilerinin sorunları hakkında görüşülmüştür.

26 Temmuz 2017 tarihinde

- ▶ Batı Amerika ve Türk Ticaret Odası Başkanı Sn. Gürkan SEZER ile Oda temsilcilerinden oluşan heyet, Genel Sekreterimize ziyarette bulunmuştur. Söz konusu ziyarette, Batı Amerika ve Türk Ticaret Odası, kuruluşu ve yürütülen çalışmalar hakkında bilgi verilmiş ve potansiyel olarak ABD pazarında ülkemizin başarılı olabileceği alanlara ilişkin olarak görüş alışverişinde bulunulmuştur.

27 Temmuz 2017 tarihinde

- ▶ Genel Sekreterimiz Doç. Dr. Sn. Yavuz CABBAR, 365 Oda / Borsanın Genel Sekreteri için organ seçimleri hakkında bilgi paylaşımı yapılması amacıyla gerçekleştirilen TOBB Genel Sekreterler Bilgilendirme Programı'na iştirak etmiştir.

28 Temmuz 2017 tarihinde

- ▶ Bilim, Sanayi ve Teknoloji Bakanlığı tarafından Kamu-Üniversite-Sanayi İşbirliği'nin (KÜSİ) geliştirilmesi ve yaygınlaştırılması ile düşük ve orta-düşük teknoloji ürünlerin ve üretim yöntemlerinin orta-yüksek ve yüksek teknoloji ürün ve süreçlere evrilmesi sağlanarak, katma değeri yüksek ürün ve hizmetler üretilmesi hedefi doğrultusunda kurulan Ankara İli KÜSİ Planlama ve Geliştirme Kurulunu temsilen Vali Yardımcısı Sn. Hürrem AKSOY, Bilim, Sanayi ve Teknoloji Ankara İl Müdürü Sn. Vehbi KONARILLI, Yıldırım Beyazıt Üniversitesi Enerji Sistemleri Mühendisliği Bölümü'nden Doç. Dr. Sn. Mükerrerem ŞAHİN ile Bilkent Üniversitesi Teknoloji Transfer Ofisi Direktörü Sn. Atilla Hakan ÖZDEMİR, Odamıza bir ziyaret gerçekleştirmiştir. Yönetim Kurulu Başkanımız ve Genel Sekreterimizin de bulunduğu söz konusu ziyarette, Ankara ilinde kamu-üniversite-sanayi işbirliği konusunda yapılan çalışmalar aktarılmış ve görüş alışverişinde bulunulmuştur. Ziyaret, KÜSİ faaliyetlerine katkıda bulunmak üzere Odamız tarafından yürütülecek çalışmalar hakkında mutabakat sağlanarak son bulmuştur.
- ▶ Odamız koordinatörlüğünde devam eden Nuc IndusTRy Nükleer Endüstri'de Yerli Katkı Projesi kapsamında Haziran ayında Rusya'da gerçekleştirilen heyet faaliyetinin değerlendirme toplantısı Odamız ve proje üyesi Gemak Gıda Endüstri Makinaları A.Ş. ev sahipliğinde gerçekleştirilmiştir. Odamız Genel Sekreteri Doç. Dr. Sn. Yavuz CABBAR'ın eşlik ettiği toplantıda, heyet faaliyetine katılan firma temsilcileri görüşlerini paylaşmıştır. Heyet kapsamında gerçekleşen ikili iş görüşmeleri ve saha ziyaretlerinden memnuniyetlerini dile getiren firmalar, projenin uzatılması ve gelecek heyet programları hakkında görüşlerini belirtmiştir. Aynı zamanda Odamız koordinatörlüğünde faaliyetleri devam etmekte olan NÜKSAK Nükleer Sanayi Kümelenmesi Projesi hakkında bilgiler toplantıya katılan firmalar ile paylaşılmıştır.

30 Temmuz 2017 tarihinde

- Genel Sekreterimiz Doç. Dr. Sn. Yavuz CABBAR, Fas Krallığı Ankara Büyükelçiliği tarafından düzenlenen Milli Gün Resepsiyonu'na iştirak etmiştir.

01 Ağustos 2017 tarihinde

- Ekonomi Bakanlığı tarafından sağlanan “E-Ticaret Sitelerine Toplu Üyelik Desteği” kapsamında, ihracatçı firmaların teşvikten yararlanmasını teminen Alibaba.com tarafından yürütülen çalışmalar hakkında bilgi vermek üzere Sn. Onur Can CENGİZ ve Sn. Zülal DEDEOĞLU, Genel Sekreterimize makamında bir ziyaret gerçekleştirmiştir. Söz konusu ziyarette, Türkiye İhracatçılar Meclisi ile Alibaba.com arasında yapılan protokol hakkında bilgi aktarımında bulunulmuş ve 10 Ağustos 2017 tarihinde Orta Anadolu İhracatçı Birlikleri'nde gerçekleştirilecek bilgilendirme toplantısının üyelerimize duyurulması konusunda destek talebinde bulunulmuştur. Ayrıca, 9 Ağustos 2017 tarihinde Ankara'ya gelecek olan Alibaba.com üst düzey temsilcilerinin Odamıza ziyaret talebi iletilmiştir.

02 Ağustos 2017 tarihinde

- KOSGEB Sincan Müdürü Sn. Ahmet KOÇ, Ostim Müdürü Sn. Köksal ÖZEN, Siteler Müdürü Sn. Mehmet Görkem GÜRBÜZ ve Çankaya Müdürü Sn. Ayşe Yeşim ÇEPNİ, Genel Sekreterimiz Doç. Dr. Sn. Yavuz CABBAR'ı makamında ziyaret etmişlerdir.
- KALDER Genel Sekreteri Sn. Aysun TELEK ve KALDER Proje Yöneticisi Sn. Senem GÜNER Genel Sekreterimiz Doç. Dr. Sn. Yavuz CABBAR'ı makamında ziyaret etmişlerdir.

03 Ağustos 2017 tarihinde

- Makina İmalat Sanayii Dernekleri Federasyonu (MAKFED) Genel Sekreteri Sn. Zühtü BAKIR, Genel Sekreterimiz Doç. Dr. Sn. Yavuz CABBAR'ı makamında ziyaret etmişlerdir.
- Türkiye ile Rusya Federasyonu arasında imzalanan Hükümetler arası Anlaşma çerçevesinde, nükleer teknoloji alanında Türk insan

altyapısının oluşturulması için başlatılan eğitim programı kapsamında Rusya'da nükleer mühendislik eğitimi alan öğrenciler ile Odamız koordinasyonunda devam eden Nuc IndusTRy Nükleer Endüstri'de Yerli Katkı Projesi üyelerinden TÜMAŞ Türk Mühendislik firması ev sahipliğinde bir araya gelinmiştir. Öğrenciler ile nükleer sektör ve Odamız projeleri hakkında değerlendirmeler gerçekleştirilmiştir.

04 Ağustos 2017 tarihinde

- Odamız koordinatörlüğünde faaliyetleri sürdürülen NÜKSAK Nükleer Sanayi Kümelenmesi hakkında bilgi paylaşmak ve projeyi tanıtmak üzere proje üyesi Mavinci Yazılım Genel Müdürü Sn. Salih ÇETİN ile Havelsan Teknoloji Radar şirketi ziyaret edilmiştir. Genel Sekreterimizin, Genel Müdür Sn. İzzet ŞİRİN ve Strateji ve Kurumsal Yönetim Danışmanı Sn. Azmi Utfan CİNEK ile yaptığı görüşmede, Havelsan HTR'nin faaliyet alanları hakkında bilgi alınmış olup, Mavinci Yazılım Genel Müdürü Sn. Salih ÇETİN, NÜKSAK Projesi kapsamında ortak çalışabilecekleri projeler hakkında görüşlerini dile getirmiştir.

09 Ağustos 2017 tarihinde

- Ekonomi Bakanlığının “E-Ticaret Sitelerine Toplu Üyelik Desteği” kapsamında görüşmelerde bulunmak üzere, Alibaba.com CEO'su Sn. Orkan AYTULUN, Türkiye Yöneticisi Sn. Cüneyt ERPOLAT, Sn. Onur Can CENGİZ ve Sn. Zülal DEDEOĞLU Genel Sekreterimiz Doç. Dr. Sn. Yavuz CABBAR'ı makamında ziyaret etmişlerdir. Ülkemizin E-Ticaretteki mevcut durumu ve potansiyeli ile E-Ticaret Desteği hakkında bilgi alışverişinde bulunulan ziyarette, üyelerimizin söz konusu destekten faydalanmasını sağlamak üzere yapılabileceklerle ilişkin görüş alışverişini gerçekleştirilmiştir.

10 Ağustos 2017 tarihinde

- Ankara Oda / Borsa Koordinasyon Toplantısı, Odamız ev sahipliğinde gerçekleştirilmiştir. Ankara Ticaret Odası, Ankara Ticaret Borsası, Beypazarı Ticaret Odası ve Polatlı Ticaret Borsasından Genel Sekreter, Genel Sekreter Yardımcısı ve Akreditasyon Sorumlusu düzeyinde katılım sağlanan söz konusu toplantıda, Akreditasyon sistemi hakkında



değerlendirmelerde bulunulmuştur. Toplantının ev sahipliğini Odamız Genel Sekreteri Doç. Dr. Sn. Yavuz CABBAR ve Genel Sekreter Yardımcısı Sn. Oya GÖRKMEN yapmıştır.

11 Ağustos 2017 tarihinde

- Tayvan'ın Ankara'da bulunan Taipei Ekonomik ve Kültürel Misyonundan Ekonomik Bölüm Direktörü Sn. Philip J. P. FAN ve Ekonomi Sekreteri Sn. Maggie H. N. LEE Odamızı ziyarette bulunmuşlardır. Söz konusu ziyarette, Genel Sekreterimiz Doç. Dr. Sn. Yavuz CABBAR 20 Eylül 2017 tarihinde Rixos Hotel Ankara'da düzenlenecek Tayvan Makine İthalatçıları Network Toplantısında konuşma yapmak üzere davet edilmiş ancak anılan tarihte Odamızın Geleneksel Büyükelçilikler Toplantısı olması nedeniyle iştirak edilemeyeceği ancak toplantının üyelerimize duyurulmasının sağlanacağı belirtilmiştir. Ziyarette ayrıca, Tayvan ile ODTÜ arasında Mayıs 2017'de mezunların Tayvan'da çalışması konusunda işbirliği yapmak üzere imzalanan Mutabakat Zaptı hakkında bilgi verilmiştir. Ziyaret, ASO Teknopark Teknoloji Geliştirme Bölgesi ile önümüzdeki aylarda ülkemize gelmesi öngörülen Tayvan Bilim Parkı temsilcileri arasında karşılıklı ziyaretlerin organize edilmesi konusunda mutabakata varılarak sonlandırılmıştır.

14 Ağustos 2017 tarihinde

- Odamız Yönetim Kurulu Başkanı Sn. Nurettin ÖZDEBİR, Yönetim Kurulu Başkan Yardımcısı Sn. Mehmet DOĞANLAR, Yönetim Kurulu Üyelerimiz Sn. Fahrettin KÜRKLÜ, Sn. Yılmaz KAYAASLAN, Sn. Bülent BAYRAM, Sn. Mevlüt AÇIKGÖZ, Sn. Özgür BAYRAKTAR ve Odamız Genel Sekreteri Sn. Doç. Dr. Yavuz CABBAR'ın ev sahipliğinde; Sri Lanka Ticaretten Sorumlu Devlet Bakanı Hon. Sujeewa SENASINGHE başkanlığında Odamızı ziyaret eden Sri Lanka heyeti Muhtelif Gıda Sanayi, İplik, Örme ve Dokuma Sanayi, Konfeksiyon ve Deri Sanayi komite temsilcileri ile sektörler ve yatırım imkanları hakkında bilgi paylaşımında bulunulmuştur. Toplantıda Hindistan'da yatırım yapmayı planlayan Serdar Plastik temsilcileri de bölge ile ilgili ihtiyaç duydukları bilgileri edinmişlerdir.

15 Ağustos 2017 tarihinde

- Yönetim Kurulu Başkanımız ve Genel Sekreterimiz, Hacettepe Üniversitesi Rektörü Sn. Haluk ÖZEN'i ziyaret ederek, Nükleer Sanayi Kümelenmesi projesiyle ilgili görüş alış verişinde bulunulmuştur.

16 Ağustos 2017 tarihinde

- ASO METES 2. ve 3. OSB Merkez Müdürü ve Kalite Yönetim Temsilcisi Sn. Şeref DEMİR ve ASO METES 2. ve 3. OSB Eğitim Hizmetleri; Kayıt ve Sekreteryaya Hizmetleri Sorumlusu Sn. Anıl BİNGÖL, Genel Sekreterimiz Doç. Dr. Yavuz CABBAR'ı makamında ziyaret etmişlerdir.

18 Ağustos 2017 tarihinde

- Danıştay Üyesi Sn. Gürsel ÖZKAN, Genel Sekreterimiz Doç. Dr. Yavuz CABBAR'a makamında nezaket ziyaretinde bulunulmuştur.

23 Ağustos 2017 tarihinde

- Birleşmiş Milletler Kalkınma Programı Türkiye Temsilciliği'nden Bölgesel Rekabet Edebilirlik Uzmanı Sn. Pelin RODOPLU, Bilim, Sanayi ve Teknoloji Bakanlığı Verimlilik Genel Müdürlüğü Daire Başkanı Sn. Mustafa Kemal AKGÜL, Bilim, Sanayi ve Teknoloji Bakanlığı Verimlilik Genel Müdürlüğü Uzman Sn. Şakir KARAKAYA, Odamız Hukuk Müşaviri Sn. Ahmet Münir YAŞAR ile Genel Sekreterimiz Sn. Doç. Dr. Yavuz CABBAR'ın da katılımıyla, Maliyet Paylaşım Anlaşması ile ilgili bir toplantı gerçekleştirilmiştir.

11 Eylül 2017 tarihinde

- Genel Sekreterimiz Sn. Doç. Dr. Yavuz CABBAR, Yönetim Kurulu Üyemiz Sn. Yılmaz KAYAASLAN ve ASO METES Merkez Müdürü Dr. Halis YEŞİL, TÜRKAK Genel Sekreteri Sn. İbrahim ÇETİN'i makamında ziyaret etmişlerdir.

12 Eylül 2017 tarihinde

- AK Parti Ekonomi İşleri'nden Sorumlu Genel Başkan Yardımcısı Sn. Cevdet YILMAZ ile eski milletvekilleri Sn. Mücahit FINDIKLI, Sn. Fatma

SALMAN ve Sn. Prof. Dr. Erdal Tanas KARAGÖL'den oluşan ekonomi kurmayları ASO 1. Organize Sanayi Bölgesi'ni ziyaret etmiş ve bölgede yer alan farklı alanlarda yurtiçi ve yurtdışı piyasasına yönelik üretim yapan bazı fabrikalarda incelemelerde bulunmuştur. Ziyarete önce, Yönetim Kurulu Başkanımız Sn. ÖZDEBİR, Genel Sekreterimiz Sn. Doç. Dr. Yavuz CABBAR ve ASO 1. OSB Yönetim Kurulu Başkanı Sn. Nedim DURUKAN'ın ev sahipliğinde bir toplantı gerçekleştirilmiş olup, toplantıya, ASO ve ASO 1.OSB Yönetim Kurulu üyeleri ile Bölgede yer alan sanayiciler katılmıştır.

14 Eylül 2017 tarihinde:

- ▶ ABD Ticaret Ofisi yeni Ticaret Müsteşarı Sn. William CZAJKOWSKI, yeni Ticaret Ataşesi Sn. Katja KRAVETSKY ve Ticaret Ataşe Yardımcıları Yönetim Kurulu Başkanımızı ziyaret etmiştir. Genel Sekreterimiz Sn. Doç. Dr. Yavuz CABBAR'ın da bulunduğu ziyarette, Türk ve Amerikan firmaları arasında işbirliklerinin artırılması ile enerji verimliliği, akıllı şehirler projeleri ve ABD'de düzenlenecek fuarlar hakkında bilgi alışverişinde bulunulmuştur.
- ▶ Çalışma Bakanlığı Bakanlık Müşaviri Sn. Dursen ÖZSOY, Genel Sekreterimizi makamında ziyaret etmiştir.

15 Eylül 2017 tarihinde:

- ▶ T.C. Şeker Kurumu Sektörel Araştırmalar Grup Başkanlığı mensubu Sn. Hakan YÜKSEL, Genel Sekreterimizi makamında ziyaret etmiştir.
- ▶ Odamız Genel Sekreteri Sn. Doç. Dr. Yavuz CABBAR, İş Geliştirme Merkezleri Derneği (İŞGEM) Yönetim kurulu ile birlikte KOSGEB Başkanı Prof. Dr. Cevahir UZKURT'u makamında ziyaret etmiştir.

19 Eylül 2017 tarihinde:

- ▶ Uygulamalı KOBİ Verimlilik Eğitim Merkezi Projesi (Model Fabrika) Bilim Sanayi ve Teknoloji Bakanlığı'nın 2017 yılı öncelikli projeleri içinde yer almaktadır. Bu çerçevede, anılan projenin 2017 takvim yılı içinde tamamlanmasına yönelik olarak Verimlilik Genel Müdürlüğüne bir

iş planı oluşturularak Ankara Sanayi Odası işbirliği ile ASO 1. OSB'de kurulacak olan Model Fabrika'nın proje gerçekleştirmelerindeki gelişmeleri görüşmek üzere 24 Ağustos 2017 tarihinde ASO 1. OSB Yönetim Kurulu Başkanı Sn. Nedim DURUKAN ile Verimlilik Genel Müdürlüğü Verimlilik Uygulamaları Dairesi Başkanı Sn. Dr. Mustafa Kemal AKGÜL ve Genel Müdürlük uzmanları; Sn. Dr. Yücel ÖZKARA ve Sn. Şakir KARAKAYA'nın katıldığı toplantıda, ASO 1. OSB'de kurulması planlanan Uygulamalı Yetkinlik Merkezi (Model Fabrika)'nın durumu ele alınmış ve yapılan son çalışmalarla ilgili karşılıklı bilgi alışverişinde bulunulmuştur. Söz konusu toplantı neticesinde projede gelinen noktayı ele almak, OSB yönetiminin Model Fabrika binasında yapmakta olduğu tadilat ve tefrişattaki son durum hakkında bilgi almak ve Model Fabrika ile ilgili OSB yönetimine Bakanlık tarafından bilgilendirme yapmak üzere OSB yönetimi ev sahipliğinde ASO 1. OSB'de (Sincan) Genel Sekreterimiz Sn. Doç. Dr. Yavuz CABBAR'ın da iştirak ettiği bir bilgilendirme ve koordinasyon toplantısı yapılmıştır.

- ▶ ASO 1. OSB Yönetim Kurulu Başkanı Sn. Nedim DURUKAN ile Odamız Genel Sekreteri Sn. Doç. Dr. Yavuz CABBAR, Özelleştirme İdaresi Başkanı Sn. Ahmet AKSU'yu ziyaret etmiş ve ziyarette Bölge içerisinde yer alan Tekel Depoları olarak bilinen yerin, OSB'ye devri konusu görüşülmüştür.

21 Eylül 2017 tarihinde:

- ▶ Birleşmiş Milletler Kalkınma Programı tanzim olunan ve Bilim Sanayi ve Teknoloji Bakanlığı Verimlilik Genel Müdürlüğü'nün yürütücü kuruluş olduğu 00097599 sayılı Uygulamalı Kobi Yetkinlik Merkezi (Model Fabrika) başlıklı Sözleşmenin süresi, bütçesi, projenin uygulanması ve projenin kapsamında yapılması öngörülen revize taslakları ile ilgili nihai görüşlerin alınması amacıyla Bilim, Sanayi ve Teknoloji Bakanlığı Verimlilik Genel Müdürü Sn. Anıl YILMAZ Başkanlığında Odamız Genel Sekreteri Sn. Doç. Dr. Yavuz CABBAR, UNDP Türkiye Ülke Ofisi'nde Bölgesel Rekabetçilik Uzmanı olarak çalışan Sn. Pelin RODOPLU, Sanayi ve Teknoloji Bakanlığı Verimlilik Genel Müdürlüğü Yönetici ve Uzmanlarının katılımları ile Odamızda bir toplantı gerçekleştirilmiştir.



25 Eylül 2017 tarihinde:

- Genel Sekreterimiz Sn. Doç. Dr. Yavuz CABBAR, ASO 1.OSB'de gerçekleşen KOBİGEL-KOBİ Gelişim Destek Programı bilgilendirme toplantısına iştirak etmiştir.

26 Eylül 2017 tarihinde:

- Genel Sekreterimiz Sn. Doç. Dr. Yavuz CABBAR, Odamız, ATO ve Türkiye Bilişim Derneği ile birlikte “Ekonominin itici gücü KOBİLER, KOBİLERİN itici gücü BİLİŞİM” ana temasıyla düzenlenen 1. Kobiler ve Bilişim Kongresi'ne iştirak etmiştir.
- Genel Sekreterimiz Sn. Doç. Dr. Yavuz CABBAR, Başkent OSB'de gerçekleşen KOBİGEL-KOBİ Gelişim Destek Programı bilgilendirme toplantısına iştirak etmiştir.
- Yönetim Kurulu Başkanımız ve Genel Sekreterimiz görevine yeni atanması vesilesiyle Bilim, Sanayi ve Teknoloji Bakanlığı müsteşarı Sn. Dr. Veysel YAYAN'ı ziyaret etmiştir.

27 Eylül 2017 tarihinde:

- Genel Sekreterimiz, Ekonomi Bakanlığı Müsteşarı ve Bakanlık Bürokratları ile birlikte, hazır giyim firmalarının tasarım desteği alabilmeleri konusunda görüş alışverişinde bulunmak ve firmanın tasarım bölümünü incelemek üzere Seçil Giyim'de bir araya gelmişlerdir.
- Mısır Maslahatgüzarı Sn. Vail ELNAGGAR Yönetim Kurulu Başkanımızı ziyaret etmiştir. Genel Sekreterimizin de iştirak ettikleri görüşmede iki ülke arasında ekonomik ilişkilerin geliştirmesi adına lisans anlaşmaları kapsamında ortak üretim, yatırım, joint venture ve franchise anlaşmaları ile ilişkilerin daha uzun süreli ve kalıcı hale getirilmesi konuları ile yeni sektörel işbirlikleri hususunda görüşülmüştür. Ziyarette ayrıca, Organize Sanayi Bölgeleri yapılanması, OSB'lerde Mesleki Eğitim sistemi oluşturulması; konu ile ilgili işbirliğini güçlendirmek adına mutabakat zaptı imzalanması, Mesleki Eğitim alanında Mısırlı eğitimcilerin Türkiye'de eğitilmesi ile 2017 yılı sonunda Ankara'da “Mısır Ülke Günü” toplantısının organize edilmesi başlıkları dile getirilmiştir.

28 Eylül 2017 tarihinde:

- Genel Sekreterimiz Sn. Doç. Dr. Yavuz CABBAR, “Avrupa Birliği ile Uyumlu Hayat Boyu Öğrenme Uygulamaları” adlı proje hakkında görüşmek üzere T.C. Çalışma Ve Sosyal Güvenlik Bakanlığı Avrupa Birliği ve Mali Yardımlar Dairesi Başkanlığı İzleme Uzmanı Sn. Mustafa AYDIN'ı makamında ziyaret etmiştir.

29 Eylül 2017 tarihinde:

- Hazine Müsteşarlığı Müşaviri Sn. Turan SERDENGEÇTİ, Genel Sekreterimizi makamında ziyaret etmiştir.

03 Ekim 2017 tarihinde:

- Genel Sekreterimiz Sn. Doç. Dr. Yavuz CABBAR ve Genel Sekreter Yardımcımız Sn. Mustafa BARAN, Ankara Kalkınma Ajansı Genel Sekreteri Sn. Arif ŞAYIK'ı makamında ziyaret etmişlerdir.

04 Ekim 2017 tarihinde:

- EY Kurumsal Danışmanlık Hizmetleri Müdürü Sn. Aydın FENERLİ, geleceğin imalat teknolojisi olarak nitelendirilen dijital alanda; Türkiye'nin rekabet gücünün artırılması, ilgili teknolojik gelişmeleri sağlaması ve katma değeri yüksek özgün teknolojik ürün ve bilgi üretilmesinin amaçlandığı 3 Boyutlu Yazıcılar Araştırma Projesi ile ilgili görüş alışverişinde bulunmak üzere Genel Sekreterimizi makamında ziyaret etmiştir.

05 Ekim 2017 tarihinde:

- ODTÜ Teknokent Genel Müdürü Sn. Mustafa KIZILTAŞ ve ODTÜ Teknokent Girişimcilik ve İnovasyon Lideri Sn. Gökhan ÇELEBİ, Genel Sekreterimizi makamında ziyaret etmiş, Yeni Fikirler Yeni İşler Hızlandırıcı Programı hakkında görüş alışverişinde bulunmuşlardır.
- Odamız Yönetim Kurulu Başkanı Sn. Nurettin ÖZDEBİR, Ankara'da ki ekonomi muhabirleri ile bir sohbet toplantısı gerçekleştirmiştir. Genel Sekreterimizin de iştirak ettiği toplantıda Sn. Nurettin ÖZDEBİR, gündemdeki ekonomik gelişmeler hakkında görüşlerini bildirmiştir. Toplantıyla ilgili haberler çok sayıda gazete ve televizyonların haber bültenlerinde yer almıştır.

11 Ekim 2017 tarihinde:

- ▶ Genel Sekreterimiz Sn. Doç. Dr. Yavuz CABBAR, 3. ASIAD Zirvesi'ne iştirak etmiştir. Zirvede, Dijital Dönüşümün önemi, başarı hikâyeleri ve yol gösterici yaklaşımlar ele alınarak sanayicilerimizin rekabet gücünün artırılması sağlanmıştır. Öte yandan zirvede ülke uygulamaları da incelenmiş, düzenlemeler, teşvikler gibi konular ele alınarak kamu otoritelerden beklentiler ortaya konmuştur.
- ▶ Genel Sekreterimiz, Gümrük ve Ticaret Bakanlığı'nda, Müsteşar Yardımcısı Sn. İsmail YÜCEL'in Başkanlığında tüm Sanayi Odalarının temsilcilerinin katılımı ile gerçekleşen toplantıya iştirak etmiştir. Söz konusu toplantıda, "Borsaya Tabi Maddeler ve Alım Satımları " konusu istişare edilmiştir.

12 Ekim 2017 tarihinde:

- ▶ Somali Bayındırlık ve İskân Bakanı Sn. Sadık Abdullah ABDİ beraberinde işadamları ve bürokratlardan oluşan kalabalık bir heyetle Odamızı ziyaret etmiştir. Sn. Bakan Somali'nin Doğu Afrika'da milyonlarca nüfusa ve geniş bir pazara ulaşmak için iyi bir liman olduğunu belirterek, başta Ankaralı tüm Türk işadamlarına Somali'de yatırım yapmaları çağrısında bulunmuştur. Yönetim Kurulu Başkanımızın Ankara sanayisi hakkındaki bilgilendirmesinden sonra Somalili bürokratlar, ülkelerindeki yatırım imkânları konusunda çeşitli bilgiler vermiş ve ileri bir tarihte Odamız üyelerinden oluşan bir heyeti kendi ülkelerinde ağırlamak istediklerini ifade etmişlerdir.
- ▶ Politika Analiz Laboratuvarı Yönetici Ortağı Sn. Esen ÇAĞLAR, Genel Sekreterimiz ile bir görüşme gerçekleştirmiştir.

13 Ekim 2017 tarihinde:

- ▶ IBM Kamu İlişkileri, Politikaları ve Projelerinden sorumlu Genel Müdür Yardımcısı Sn. İhsan Gökhan MÜDERRİSOĞLU ve Enki Sistem Yazılım San. Tic. A.Ş. Yönetim Kurulu Başkan Yardımcısı Sn. Barış GERZE, Genel Sekreterimizi makamında ziyaret etmişlerdir.
- ▶ Ayyıldız Tim'in haklarının sahibi Sn. Mehmet TELLİ, Genel Sekreterimizi makamında ziyaret etmiştir.

14 Ekim 2017 tarihinde:

- ▶ Geleceğe yön verecek girişimleri konuşulduğu Yeni Fikirler Yeni İşler Demo Day'i, Orta Doğu Teknik Üniversitesi Kültür ve Kongre Merkezi'nde gerçekleşmiştir. Genel Sekreterimiz Sn. Doç. Dr. Yavuz CABBAR'ın jüri üyesi olarak yer aldığı final töreninde, ODTÜ Teknokent'in hızlandırma ve yatırım şirketi Growth Circuit başta olmak üzere Türkiye'nin önde gelen yatırım ağları da katılımcı olarak yer almıştır.

16 Ekim 2017 tarihinde:

- ▶ Bilim, Sanayi ve Teknoloji Bakanlığı, Sanayi Ürünleri Güvenliği ve Denetimi Genel Müdürlüğü tarafından düzenlenen "Ürün Güvenliği Haftası"nın açılış toplantısı Odamız Zafer ÇAĞLAYAN Meclis Toplantı Salonunda gerçekleştirilmiştir. Bilim, Sanayi ve Teknoloji Bakan Yardımcısı Sn. Doç. Dr. Hasan Ali ÇELİK, Müsteşar Sn. Veysel YAYAN, Başkanımız Sn. Nurettin ÖZDEBİR, Sanayi Ürünleri Güvenliği ve Denetim Genel Müdürü Sn. Uğur BÜYÜKHATİPOĞLU, TSE Başkanı Sn. Sebahittin KORKMAZ, Bakanlık bürokratları ve sanayicilerin katılımıyla gerçekleşen toplantıda, ürün güvenliği konusunda ülkemizde yürütülen çalışmalar konusunda katılımcılarla bilgiler paylaşılmıştır.

17 Ekim 2017 tarihinde:

- ▶ Genel Sekreterimiz Sn. Doç. Dr. Yavuz CABBAR, TÜRKAK Danışma Kurulu'nun bu yıl içerisinde gerçekleştirilen ikinci toplantısına iştirak etmiştir.
- ▶ Yönetim Kurulu Başkanımız ve Genel Sekreterimiz Bilim Sanayi ve Teknoloji Bakanlığı Müsteşarı Sn. Dr. Veysel YAYAN'ı ziyaret ederek, üyelerimizin yaşadıkları sorunlar hakkında bilgi paylaşımında bulunmuşlardır.

18 Ekim 2017 tarihinde:

- ▶ Genel Sekreterimiz Sn. Doç. Dr. Yavuz CABBAR, Macaristan Milli Günü, 1956 Macar İhtilali ve Bağımsızlık Savaşı'nın 61. Yıldönümü vesilesiyle düzenlenen resepsiyona iştirak etmiştir.



20 Ekim 2017 tarihinde:

- ▶ 1-3 Mart 2018 tarihleri arasında Odamız ve ATO işbirliğinde gerçekleştirilmesi planlanan Türkiye Mezunları Ankara İş Dünyası Buluşmaları Programı ve Sağlık sektörü Konferansı'nın organizasyon işlerini yapmak üzere çıkılan ihale için Odamız adına Yönetim Kurulu Üyelerimiz Sn. Aytaç DİNÇER, Sn. Fahrettin KÜRKLÜ, Genel Sekreter Sn. Doç. Dr. Yavuz CABBAR, Genel Sekreter Yardımcısı Sn. Mustafa BARAN'ın katılımıyla, ATO'dan Yönetim Kurulu Başkan Yardımcısı Sn. Mustafa DERYAL, Yönetim Kurulu Üyesi Sn. Dr. İhsan ŞAHİN, ATO Genel Sekreteri Sn. Ahmet GÜLAN, Genel Sekreter Yardımcısı Sn. Hadi FINDIKLI ve Yönetim Kurulu Üyesi Sn. Faruk KÖYLÜOĞLU seçici kurul olarak bir araya gelmiştir. 3 firmanın girdiği ihalede Valör Turizm oy birliği ile yüklenici firma olarak belirlenmiştir.

23 Ekim 2017 tarihinde:

- ▶ Ankara Model Fabrikası İşbirliği İmza Protokolü, Bilim, Sanayi ve Teknoloji Bakanlığı öncülüğünde Odamız, ASO 1. Organize Sanayi Bölgesi ve Birleşmiş Milletler Kalkınma Programı (UNDP) Türkiye Direktörü arasında imzalanmıştır. İmza törenine Odamız Yönetim Kurulu Başkanı Sn. Nurettin ÖZDEBİR, Bilim, Sanayi ve Teknoloji Bakanı Sn. Dr. Faruk ÖZLÜ, UNDP Türkiye Direktörü Sn. Claudio TOMASİ, ASO 1. Organize Sanayi Bölgesi Başkanı Sn. Nedim Durukan, Genel Sekreterimiz Sn. Doç. Dr. Yavuz CABBAR ve ASO Yönetim Kurulu Üyeleri katılmıştır. Ankara Model Fabrikası İşbirliği İmza Protokolü ile ilgili haberler çok sayıda gazete ve televizyonların haber bültenlerinde yer almıştır.

26 Ekim 2017 tarihinde:

- ▶ Birleşmiş Milletler Kalkınma Programı tarafından Türkiye'de Organize Sanayi Bölgesi modelleri üzerine yürütülen projede görevli Avrupa Türk Ticaret Birliği Türkiye ve Ortadoğu Başkanı Sn. Dr. Gökmen GÖK, UNDP Proje Yöneticisi Sn. Ceyda ALPAY ve Sn. Pelin RODOPLU; Genel Sekreterimiz Sn. Doç. Dr. Yavuz CABBAR ile projeleri ile ilgili olarak bir toplantı gerçekleştirmişlerdir. Toplantıda Türkiye'deki OSB modelleri, yönetimleri, işleyişleri ve gelir kaynakları hakkında Genel Sekreterimiz bir sunum yapmıştır.

27 Ekim 2017 tarihinde:

- ▶ Genel Sekreterimiz Sn. Doç. Dr. Yavuz CABBAR, "İş Mahkemeleri Kanunu ile Getirilen Yeni Düzenlemeler" temalı INTES 55. Çözüm Arama Konferansı'na iştirak etmiştir.

31 Ekim 2017 tarihinde:

- ▶ ODTÜ Genç Girişimciler Topluluğu Yönetim Kurulu Üyesi Sn. Tolga BİLGİLİOĞLU ve Finans Koordinatörleri Sn. Mehmet İKİZ ve Sn. Berkay KAYA, girişimcilik ekosisteminin başarılı temsilcilerinin, kendi tecrübelerini dinleyiciler ile paylaştıkları bir seminerin yanı sıra, takımlar halinde katılan yarışmacılara sunulan girişimcilikle ilgili bir vaka analizi yarışmasını da içeren etkinlikleri "Think&Talk Case Speech" hakkında bilgi vermek üzere Genel Sekreterimizi makamında ziyaret etmişlerdir.

01 Kasım 2017 tarihinde:

- ▶ Odamız Genel Sekreteri Sn. Doç. Dr. Yavuz CABBAR, Odamız Hukuk Müşaviri Sn. Ahmet Münir YAŞAR ve Odamız personeli Sn. Betül SEYREK tarafından İş Mahkemeleri Kanunu ile getirilen Yeni Düzenlemeler ve Arabuluculuk konularında Odamız üyelerini bilgilendirmeye yönelik olarak bir bilgilendirme toplantısının yapılması konusunu görüşmek amacıyla Adalet Bakanlığı Arabuluculuk Daire Başkanı Sn. Hakan ÖZTATAR makamında ziyaret edilmiştir.
- ▶ Yönetim Kurulu Başkanımız Sn. Nurettin ÖZDEBİR, Yönetim Kurulu Sayman Üyemiz, ASO 2. ve 3. Organize Sanayi Bölgesi Yönetim Kurulu Başkanı Sn. Seyit ARDIÇ, Genel Sekreterimiz Sn. Doç. Dr. Yavuz CABBAR ve ASO 2. ve 3. Organize Sanayi Bölgesi Bölge Müdürü Sn. Ayhan ÖZER, T.C. Bilim, Sanayi ve Teknoloji Bakanlığı Sanayi Bölgeleri Genel Müdürü Sn. Yaşar ÖZTÜRK'ü makamında ziyaret etmişlerdir.

03 Kasım 2017 tarihinde:

- ▶ Trade Atlas Ticari İstihbarat Veri Tabanı Genel Müdürü Sn. Ali EMEK, Genel Sekreterimizi makamında ziyaret etmiştir. Genel Sekreter Yardımcımız Sn. Mustafa BARAN'ın da eşlik ettiği görüşmede Sn. EMEK tarafından sitenin kullanım amacı, kullanım araçları, veri süzme teknikleri ile ilgili bir sunum gerçekleştirilmiştir. Bahse konu web sitesi, koşimentoların toplanıp düzenlenmesi ve kullanılabilir bir bilgi

kaynağına dönüştürülmesi aracılığı ile ihracatçılara potansiyel müşteri önerileri sunmaktadır. Ekonomi Bakanlığı E-ticaret desteği kapsamında bu veri tabanının kullanılıp kullanılmayacağı tartışılmış, konunun Yönetim Kuruluna sunulmasına karar verilmiştir.

07 Kasım 2017 tarihinde:

- Genel Sekreterimiz Sn. Doç. Dr. Yavuz CABBAR, Dünya Bankası desteğiyle, Bilim, Sanayi ve Teknoloji Bakanlığı Verimlilik Genel Müdürlüğü tarafından uygulanan “Türkiye İçin Yeşil OSB Çerçevesinin Geliştirilmesi Projesi”nin 7 Kasım 2017 tarihinde Ankara Hilton Otel’de düzenlenen Kapanış Toplantısına katılım sağlamıştır. Toplantıda, Yeşil OSB’lerin ülkemiz tarafından benimsenen politikalar ve stratejiler ile Türkiye Sanayi Stratejisindeki önemi hakkında bilgi sunularak proje detayları paylaşılmıştır.

08 Kasım 2017 tarihinde:

- Moda İlgili Konfeksiyon İmal. San. ve Tic. Ltd. Şti. Yönetim Kurulu Başkanı ve Odamız 6 numaralı Konfeksiyon ve Deri Sanayi komite üyesi Sn. Ergin ŞENTÜRK, ve Kutlutaş Holding A.Ş. Yönetim Kurulu Üyesi Sn. Füzuran ÖZKAN, Genel Sekreterimizi ziyaret ederek Ankara’daki muhtemel yatırım alanları üzerine görüş alışverişinde bulunmuşlardır.

09 Kasım 2017 tarihinde:

- Yiğit Akü Genel Müdür Yardımcısı Sn. Serkan KIRAÇOĞLU ve Arge Mühendislik Bölümü Müdürü Sn. Volkan KARAHAN, Genel Sekreterimizi makamında ziyaret ederek devlet destekleri konusunda fikir alışverişinde bulunmuşlardır.

10 Kasım 2017 tarihinde:

- Siteplus Entegre Tesis Yönetimi ve Özel Güvenlik firması Genel Müdürü Sn. Ufuk COŞKUN, Genel Sekreterimizi makamında ziyaret etmiştir.

14 Kasım 2017 tarihinde:

- Küresel Girişimcilik Haftası çerçevesinde geleneksel olarak organize ettiğimiz “ASO Girişimcilik Okulu Mezunları Buluşması” etkinliğimize Genel Sekreterimiz de iştirak etmiştir. Toplantı kapsamında girişimcilere sağlanan hibe ve destekler, girişimi açma sürecinde karşılaşılabilecek

sorunlar ve bunlara ilişkin çözüm önerileri, sektördeki fırsat ve tehditlerin nasıl değerlendirilmesi gerektiği ve girişimcilik başarı hikâyeleri katılımcılarla paylaşılmıştır.

- Bilim, Sanayi ve Teknoloji Bakanlığı tarafından yürütülen ve Odamızın ortak olarak yer aldığı “Küçük ve Orta Ölçekli İşletmelerde Enerji Verimli Motorların Teşviki” konulu proje kapsamında yürütülecek faaliyetler hakkında görüş alışverişinde bulunmak üzere Bilim, Sanayi ve Teknoloji Bakanlığı Verimlilik Genel Müdürlüğü Daire Başkanı Sn. Mustafa Kemal AKGÜL, Proje Yöneticisi Sn. Mustafa SALMAN ve Verimlilik Genel Müdürlüğü uzmanları Genel Sekreterimiz Sn. Doç. Dr. Yavuz CABBAR’ı ziyaret etmişlerdir. Ziyarete “Küçük ve Orta Ölçekli İşletmelerde Enerji Verimli Motorların Teşviki” Projesinin yanı sıra halen yürütülmekte olan Model Fabrika hakkında da görüşmeler gerçekleştirilmiştir.

21 Kasım 2017 tarihinde:

- 25 Ekim 2017 tarihinde yayınlanan “İş Mahkemeleri Kanunu” ile getirilen yeni düzenlemeler kapsamında işçi-işveren alacağı ile işe iade talebiyle açılan davalarda dava şartı olarak getirilen “arabulucuya başvurma zorunluluğu” hakkında bilgilendirme yapmak üzere, Odamızda organize edilen toplantıya, Genel Sekreterimiz de iştirak etmiştir.
- e-LOGO ve FIT Solutions’ın %50-%50 ortaklık ile kurmuş olduğu bir Finansal Teknoloji şirketi olan FİGO Ticari Bilgi ve Uygulama Platformu A.Ş.’yi kısaca tanıtmak, özellikle KOBİ’lerin finansman ihtiyacını karşılayan tedarikçi finansmanı ve diğer alacak finansmanına dayalı ürünlere ilişkin sunmakta oldukları finansal teknoloji hizmetlerini özetlemek ve bu konularda görüş almak üzere Figo Genel Müdürü Sn. Derya EKEMEN FİDAN ve Satış Müdürü Sn. Yeşim RAMAZANOĞLU, Genel Sekreterimiz Sn. Doç. Dr. Yavuz CABBAR’ı makamında ziyaret etmişlerdir.
- Genel Sekreterimiz Sn. Doç. Dr. Yavuz CABBAR, Odamız tarafından düzenlenen Birsen GÜR Resim Sergisi’nin açılış kokteyline iştirak etmiştir.

EK 2

TOBB Ankara Kadın Girişimciler Kurulu Faaliyetleri

6 Şubat 2017 tarihinde

TOBB Ankara Kadın Girişimciler Kurulu Başkanı Sn. Serpil POLAT, Kurul Üyeleri ile birlikte görevine yeni başlayan Ankara Ticaret Odası Başkanı Sn. Gürsel BARAN'ı makamında ziyaret etmişlerdir.



8 Mart 2017 tarihinde

Gümrük ve Ticaret Bakanlığı ile TOBB Ankara Kadın Girişimciler Kurulu işbirliğinde Gümrük ve Ticaret Bakanlığında "İstihdama Katkı Sağlayan Girişimci Kadınlar" Ödül Töreni gerçekleştirilmiştir. Gümrük ve Ticaret Bakanı Sn. Bülent TÜFENKÇİ, ATO Başkanı Sn. Gürsel BARAN, ve TOBB Ankara ve İç Anadolu Bölge Başkanı Sn. Serpil POLAT, İç Anadolu'da faaliyet gösteren girişimci Kadınlara ödülleri vermişlerdir.





8 Mart 2017 tarihinde

Gazi Üniversitesi Kadın Araştırma Merkezinin daveti üzerine 8 Mart Dünya Kadınlar Günü için düzenlenen "Mikrofon Send'e" Etkinliğine TOBB Ankara Kadın Girişimciler Kurulu Başkanı Sn. Serpil POLAT konuşmacı olarak iştirak ederek, girişimcilik hikayesini anlatmıştır.



9 Mart 2017 tarihinde

Dünya Kadınlar Günü sebebiyle Cumhurbaşkanlığı Külliyesinde Sn. Emine ERDOĞAN tarafından verilen yemeğe TOBB Ankara Kadın Girişimciler Kurulu Başkanı Sn. Serpil POLAT iştirak etmiştir.



17 Mart 2017 tarihinde

TOBB Ankara Kadın Girişimciler Kurulu Başkanı Sn. Serpil POLAT, TOBB Kayseri Kadın Girişimciler Kurulu toplantısına iştirak ederek, Kurulumuzun faaliyetlerinden ve projelerinden bahsetmiştir, Ayrıca Kayseri Büyükşehir Belediye Başkanını makamında ziyaret etmiştir.



21 Mart 2017 tarihinde

TOBB Ankara Kadın Girişimciler Kurulu Başkanı Sn. Serpil POLAT, TRT-Kent Radyosu Sn. Esra ÖMEROĞLU'nun sunduğu "Ankara'nın İçinden" programına katılarak kadın girişimciliği üzerine sohbet etmiştir.



26 Mart 2017 tarihinde

TOBB Ankara Kadın Girişimciler Kurulu Başkanı Sn. Serpil POLAT ve Kurul Üyeleri birlikte TOBB Başkanı Sn. Rifat HİSARCIKLIOĞLU'nun annesi Sönmez Hanım'ın vefatı nedeniyle taziye ziyaretin bulunmuşlardır.



25 Nisan 2017 tarihinde

TOBB, TOBB Kadın Girişimciler Kurulu ve Turkcell işbirliğinde gerçekleştirilen, kadınları yazılım konusunda eğiterek, mobil uygulamalar geliştirmelerine destek olmak, kadınların bu alanlardaki istihdam kapasitesini ve girişimciliğini artırmayı amaçlayan "Geleceği Yazan Kadınlar Projesi" kapsamında yapılan ön bilgilendirme toplantısına TOBB Ankara Kadın Girişimciler Kurulu Başkanı Sn. Serpil POLAT iştirak etmiştir.

20 Mayıs 2017 tarihinde

TOBB Ankara Kadın Girişimciler Kurulu Başkanı Sn. Serpil POLAT ve Başkan Yardımcısı Sn. Belma YILMAZYİĞİT Kazakistan Büyükelçisi Sn. Abzal SAPARBEKULY makamında ziyaret edilerek, iki ülkenin kadın girişimcileri için bir organizasyon gerçekleştirme yolları konuşulmuştur.



21 Mayıs 2017 tarihinde

TOBB Ankara Kadın Girişimciler Kurulu Başkanı Sn. Serpil POLAT 2. AK Parti Olağanüstü Büyük Kongresi'ne iştirak etmiştir.



24 Mayıs 2017 tarihinde

TOBB Ankara Kadın Girişimciler Kurulu Başkanı Sn. Serpil POLAT ve İcra Kurulu Üyeleri ile birlikte TOBB 73. Genel Kurul Toplantısına iştirak etmişlerdir.



25 Mayıs 2017 tarihinde

TOBB Ankara Kadın Girişimciler Kurulu Başkanı Sn. Serpil POLAT, Ankara Sanayi Odası himayesinde gerçekleştirilen “Kadın Sanatı ve Kilim” konulu sergi açılışına iştirak etmiştir.



25 Mayıs 2017 tarihinde

TOBB Ankara Kadın Girişimciler Kurulu Başkanı Sn. Serpil POLAT, TRT “Türkiye'nin Sesi” Radyosunda yayınlanan “Hayatın Sesleri” programına konuk olarak, kadın girişimciliği hakkındaki görüşlerini açıklamıştır.



7 Haziran 2017 tarihinde

TOBB Ankara Kadın Girişimciler Kurulu Başkanı Sn. Serpil POLAT, ATO tarafından düzenlenen ve Cumhurbaşkanımızın eşi Sn. Emine ERDOĞAN'ın katılımıyla “Gazilerimizle İftar Programı”na iştirak etmiştir.



14 Haziran 2017 tarihinde

TOBB Ankara Kadın Girişimciler Kurulu Başkanı Sn. Serpil POLAT, Kurulumuz Üyesi ve Tezhip Sanatçısı Sn. Zuhal SÜNGER'in Ankara Sanayi Odası Kültür Merkezinde düzenlenen kişisel sergisinin açılış törenine iştirak etmiştir.



5 Ağustos 2017 tarihinde

TOBB Kadın Girişimciler Kurulu ve Turkcell işbirliği ile başlatılan “Geleceğin Yazan Kadınları” projesi kapsamında TOBB Ankara Kadın Girişimciler Kurulu Başkanı Sn. Serpil POLAT, Başkankan Yardımcıları Sn. Ayşegül ÇAKMAK GENÇ ve Sn. Gülder BAŞAR, TOBB-ETÜ öğrencilerine mentörlük yapmışlardır.



21 Eylül 2017 tarihinde

TOBB Ankara Kadın Girişimciler Kurulu Başkanı Sn. Serpil POLAT ve Kurul Üyeleri ile birlikte Ankara Sanayi Odasının düzenlediği Geleneksel Büyükelçiler Resepsiyonuna iştirak etmiştir.

23 Eylül 2017 tarihinde

TOBB Kadın Girişimciler Kurulu ve Turkcell işbirliğinde gerçekleştirilen “Geleceğin Yazan Kadınları” projesinin Ankara seçmelerinde TOBB Ankara Kadın Girişimciler Kurulu Başkanı Sn. Serpil POLAT jüri üyesi olmuştur.





25-27 Eylül 2017 tarihinde

Bingöl Ticaret ve Sanayi Odası ile TOBB Bingöl Kadın Girişimciler Odası'nın organizasyonu ile düzenlenen, Türkiye'nin Doğu, Batı, Güney ve Kuzeyinde yaşayan Kadın Girişimcileri biraraya getiren "Bingöl Ulusal Kadın Girişimciliği Kongresi"ne TOBB Ankara Kadın Girişimciler Kurulu Başkanı Sn. Serpil POLAT konuşmacı olarak iştirak etmiştir. Kongreye Gümrük ve Ticaret Bakanı Sn. Bülent TÜFENKÇİ, Eski Kalkınma Bakanı Sn. Cevdet YILMAZ ve TOBB Başkanı Sn. Rifat HİSARCIKLIOĞLU da iştirak etmiştir.



12 Eylül -18 Eylül 2017 tarihlerinde

Kanvas İş Modeli kullanılarak katılımcıların mevcut iş yapma biçimlerini gözden geçirmeleri, daha rekabetçi, sürdürülebilir ve yenilikçi uygulamaları işlerine katabilmelerini sağlamak amacıyla, TOBB Ankara Kadın Girişimciler Kurulu ile İdeaCoaching firması işbirliğinde, Genel Kurul Üyelerimize yönelik 2 ayrı gün olarak düzenlenen “Benim İşim, Benim Geleceğim” konulu çalışmaya Genel Kurul Üyelerimiz ile birlikte TOBB Ankara Kadın Girişimciler Kurulu Başkanı Sn. Serpil POLAT ve Başkan Yardımcısı Sn. Ayşegül ÇAKMAK GENÇ iştirak etmişlerdir.



29 Eylül 2017 tarihinde

TOBB Ankara Kadın Girişimciler Kurulu Başkanı Sn. Serpil POLAT, Kalkınma Bakan Yrd. Sn.Yusuf COŞKUN’u makamında ziyaret ederek, TOBB KGK için düşünülen projeleri değerlendirmişlerdir.



9 Ekim 2017 tarihinde

TOBB Kadın Girişimciler Kurulu Başkanı Sn. Evrim ARAS başkanlığında TOBB İstanbul Hizmet Binası’nda gerçekleştirilen TOBB Kadın Girişimciler Kurulu İcra Komitesi Toplantısına, İcra Kurulu Üyesi Olarak Sn. Serpil POLAT iştirak etmiştir.

16 Ekim 2017 tarihinde

AK Parti Sivil Toplum ve Halkla İlişkiler Genel Başkan Yardımcısı Sn.Harun KARACAN’ı TOBB Ankara Kadın Girişimciler Kurulu Başkanı Sn. Serpil POLAT ve Kurul Üyeleri makamında ziyaret etmişlerdir.



23 Ekim 2017 tarihinde

TOBB Kadın Girişimciler Kurulu'nun 10. kuruluş yıl dönümü kutlamaları çerçevesinde; TOBB ve Turkcell işbirliğiyle, mobil teknoloji endüstrisinde çalışmak veya mobil teknolojileri kullanarak iş fikrini hayata geçirmek isteyen kadınların yazılım konusunda eğitilerek, mobil uygulamalar geliştirmelerine destek olmak, kadınların bu alanda istihdam kapasitesini ve girişimciliğini artırmak amacıyla gerçekleştirilen "Geleceği Yazan Kadınlar Projesi" final etkinliğine TOBB Ankara Kadın Girişimciler Kurulu Başkanı Serpil POLAT ve Başkan Yardımcısı Sn. Gülder BAŞAR iştirak etmişlerdir. Dereceye giren projelere TOBB Başkanı Sn. M. Rifat HİSARCIKLIOĞLU, Turkcell CEO Sn. Kaan TERZİOĞLU, TOBB Kadın Girişimciler Kurulu Başkanı Sn. Evrim ARAS ve TOBB Genç Girişimciler Kurulu Başkanı Sn. Ali SABANCI birlikte ödülleri vermişlerdir.

29 Ekim 2017 tarihinde

Kasider tarafından Ankara Palas'ta düzenlenen 29 Ekim Cumhuriyet Balosuna TOBB Ankara Kadın Girişimciler Kurulu Başkanı Sn. Serpil POLAT iştirak etmiştir.

31 Ekim 2017 tarihinde

TOBB ve Facebook, kendi işlerini kuran ve yeni girişimci olmak isteyen kadınları desteklemek üzere başlattığı ve Türkiye'de hayata geçirilecek olan kapsamlı küresel projesi #SheMeansBusiness lansmanına TOBB Ankara Kadın Girişimciler Kurulu Başkanı Sn. Serpil POLAT iştirak etmiştir.

Türkiye Odalar ve Borsalar Birliği (TOBB), Facebook ve TOBB Kadın Girişimciler Kurulu ile birlikte yürütülecek program kapsamında, önümüzdeki yıl boyunca on farklı şehirde beş binin üzerinde kadın girişimciye, Facebook ve Instagram'dan işlerini büyütmek için nasıl faydalanacaklarını da kapsayan eğitimler verilecektir.

8 Kasım 2017 tarihinde

TOBB Ankara Kadın Girişimciler Kurulu Başkanı ve TOBB İç Anadolu Bölgesi Kadın Girişimciler Kurulu Başkanı Sn.Serpil POLAT, İç Anadolu KGK Üyeleri ile birlikte Sivas Belediye Başkanı Sn. Sami AYDIN'ı makamında ziyaret etmiştir.



8 Kasım 2017 tarihinde

TOBB Ankara Kadın Girişimciler Kurulu Başkanı ve TOBB İç Anadolu Bölgesi Kadın Girişimciler Kurulu Başkanı Sn. Serpil POLAT, İç Anadolu KGK Üyeleri ile birlikte Sivas Ticaret ve Sanayi Odası Başkanı Sn. Osman YILDIRIM'ı makamında ziyaret etmiştir.



9 Kasım 2017 tarihinde

TOBB Ankara Kadın Girişimciler Kurulu Başkanı Sn. Serpil POLAT, Sivas Ticaret ve Sanayi Odası Koordinatörlüğünde çalışmalarını yürüten TOBB Sivas Kadın Girişimciler Kurulunun düzenlediği “Ekonomide Kadın Gücü” konulu panele konuşmacı olarak katılmış, daha sonra “TOBB Kadın Girişimciler Kurulu İç Anadolu Bölge Toplantısına” iştirak ederek, toplantıya Başkanlık yapmıştır.



14 Kasım 2017 tarihinde

TOBB Başkanı Sn. Rifat HİSARCIKLIOĞLU'nun katılımları ile tüm dünyada 160'ı aşkın ülke ile aynı anda kutlanan Global Girişimcilik Haftası'nın Türkiye'deki en kapsamlı etkinliği olan Geleceğin Gücü Girişimciler (G3) Forumuna TOBB Ankara Kadın Girişimciler Kurulu Başkanı Sn. Serpil POLAT iştirak etmiştir.

15 Kasım 2017 tarihinde

Ekonomik İşbirliği Teşkilatı Ticaret ve Sanayi Odası (ECO CCI)'nin Kadın Girişimciler Konseyi ve Kadın Girişimciler Çalıştayına Kurulumuzu temsilen, TOBB Ankara Kadın Girişimciler Kurulu Başkanı Sn. Serpil POLAT, Başkan Yardımcıları Sn. Ayşegül ÇAKMAK GENÇ, Sn. Belma YILMAZYİĞİT, Kurul Üyesi Sn. Gözde ERBAZ iştirak etmiştir.



17 Kasım 2017 tarihinde

ASO 1. Organize Sanayi Bölgesi'nde faaliyet gösteren firmaların 2. ve 3. Nesil yöneticilerinin katılımıyla ASO 1. OSB Genç Girişimciler Kurulu'nun yemekli toplantısına TOBB Ankara Kadın Girişimciler Kurulu Başkanı Sn. Serpil POLAT iştirak ederek, kadın girişimciliği konusundaki tecrübelerini paylaşmıştır.



27 Kasım 2017 tarihinde

ATO Congressium'da Cumhurbaşkanı Sn. Recep Tayyip ERDOĞAN'ın katılımları ile gerçekleştirilen ve Türkiye'nin En'leri Ödül Törenine TOBB Ankara Kadın Girişimciler Kurulu Başkanı Sn. Serpil POLAT ve Kurul Üyesi Sn. Nuray BAŞAR iştirak etmişlerdir.

13-14-15 Aralık 2017 tarihlerinde

Ankara Ticaret Odası organizasyonu ile ATO Congressium'da düzenlenen 3. Marka Festivali-İlham Veren İsimler, Marka Fikirler etkinliğine TOBB Ankara Kadın Girişimciler Kurulu olarak stand açarak katılmış, Üyelerimiz 3 gün boyunca yapılan etkinliklere katılmış, KGK Üyelerinin firma broşürleri kurulan standta sergilenmiştir.





55. yıl



Ankara Sanayi Odası

ASO 1. Organize Sanayi Bölgesi

ASO 2. ve 3. Organize Sanayi Bölgesi

2017 Faaliyet Raporları

ASO 1.
Organize Sanayi Bölgesi











GİRİŞ

4562 Sayılı OSB Kanunu, OSB Uygulama Yönetmeliği, Bölge İç Yönetmeliğinin tanıdığı yetkiler çerçevesinde, Müteşebbis Heyet Kararları ile tespit edilen yatırım ve hizmetleri, en ekonomik ve en etkin şekilde, gerçekleştirmek, hizmetlerimizden faydalanan kişi, kurum ve kuruluşları azami derecede memnun etmek, Üyelerimize Bölgemizde faaliyet göstermenin ayrıcalığını tattırmak ve örnek bir Organize Sanayi Bölgesi olmak amacıyla yapılan hizmetlerle dolu bir yıl daha geride bırakılmıştır.

Bölgemiz 954 hektar büyüklüğünde olup 332 adet sanayi parseli ile sanayicimizin hizmetine sunulmuştur. Bu parsellerin dağılımı aşağıdaki tabloda yer almaktadır.

Toplam parsel sayısı	332
Faaliyette olan tesis sayısı	277
İnşaatı ve projesi devam eden tesis sayısı	28
Üretimde olmayan firma sayısı	22
Çeşitli nedenlerle üretime ara veren parsel sayısı	3
Tahsis edilemeyen parsel sayısı	2

Üyelerimizin sanayi ve sosyal alandaki ihtiyaçlarını karşılamak amacıyla yıl içerisinde yapılan faaliyetlerimiz kısaca aşağıda sunulmuştur.

1. İMAR FAALİYETLERİ

1.1. OSB PARSEL BİLGİSİ

Bölgemiz onaylı imar planında toplam sanayi parseli 332 adet olup bunlardan 330 adedi tahsis edilmiş olup 2 adet sanayi parselimizin tahsisi yapılmamıştır.



1.3. KAMULAŞTIRMA

Bölgemiz Lojistik köy sınırları içerisinde yer alan DLH ya tahsisli maliye hazinesi adına kayıtlı DDY kullanımında bulunan taşınmazların alımı çalışmaları devam etmektedir.



Önceki Hali



Şimdiki Hali



Önceki Hali



Şimdiki Hali

1.4. İMAR PLANI YAPIMI VE İMAR PLANI TADİLATI

Bölgemiz onaylı imar planında yapılmasına ihtiyaç duyulan tır parkı ve tesisi için, imar planı tadilatı çalışmaları Bilim Sanayi ve Teknoloji Bakanlığı tarafından onaylanmış ve Sincan Tapu Müdürlüğünden yeni tapuları alınmıştır.



Önceki Hali



Şimdiki Hali

1.5. SANAYİ PARSELİ TAHSİSİ

Bölgemiz III. Tevsii alanın imar planı çalışmaları sonuçlandırılarak makine sanayide üretim yapan bir firmaya bir adet sanayi parseli tahsisi yapılmıştır.

1.6. II TEVSİİ ALANA İLAVE



Yüksek Hızlı tren hattının kuzeyinde kalan yaklaşık 920.000 m² alan Bölgemiz II. tevsii alan 6. Kısım olarak dâhil edilmiş olup altyapı çalışmaları ve imar uygulaması tamamlanmıştır. Söz konusu alanın batısında yer alan 3. derece doğal sit alanı sınırının ötelenmesi ve doğusunda yer alan yaklaşık 8 Ha'lık alanın mevcut sahaya ilave edilmesi çalışmaları devam etmektedir.



1.7. MUHTEMEL GENİŞLEME SAHASI IV. TEVSİİ ALANI 7. KISIM ÇALIŞMALARI

Yaklaşık 1000 HA büyüklüğünde alana sahip muhtemel genişleme sahası IV. Tevsii alanı 7.kısım için çalışmalar büyük bir hızla devam etmektedir.

Yer Seçimi Komisyonu 20.04.2017 tarihinde toplanmış ve yer seçim komisyonunca yaklaşık 1000 hektar alanın Ankara Sanayi Odası 1. OSB'nin mevcut sınırlarına V. İlave I. ve II. Kısımlar yer seçimi ve mevcut OSB'ne ilavesi uygun görülmüş olup, yer seçimi kesinleştirme çalışmalarına başlanmıştır.

Sincan İlçesi, Osmaniye, Çimşit, Kesiktaş ve Polatlar mahalleleri sınırları dâhilinde yer alan genişleme alanı Osmaniye mahalle merkezine 4 km, Kesiktaş mahalle merkezine 7 km, Polatlar mahalle merkezine 5 km mesafededir. Doğusunda Sincan merkez, Güneyinde Polatlar mahallesi merkez, Güney batısında Tatlar arıtma tesisleri, Batısında tarım arazileri, kuzeyinde Kesiktaş mahallesi yerleşimi, Kuzey, Kuzey batı ve Batısında Ankara çayı bulunmaktadır.

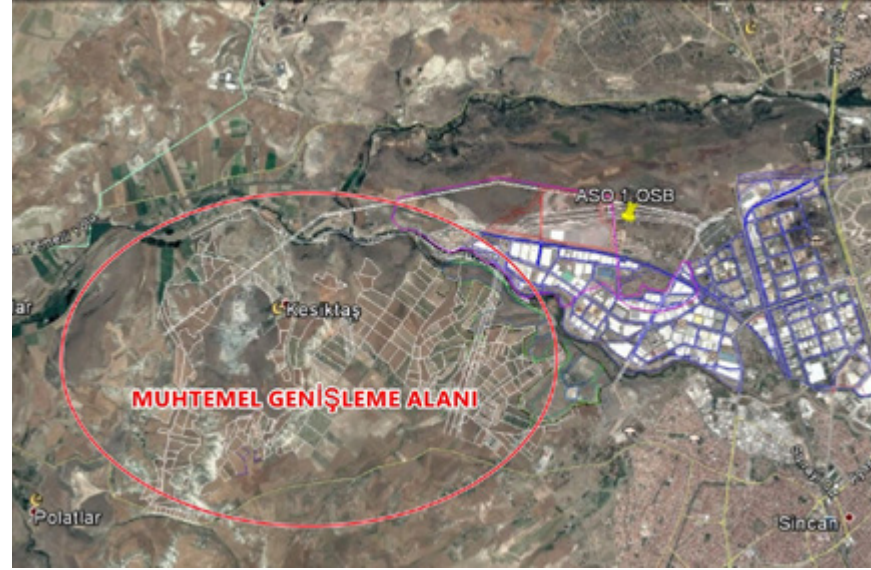

2. DOĞALGAZ DAĞITIM HİZMETLERİ

2.1. BÖLGEMİZ DOĞAL GAZ DAĞITIM ŞEBEKESİ İKİNCİ BİR DOĞAL GAZ BAĞLANTI HATTI YAPILARAK YEDEKLENDİ

Bölgemizi besleyen doğal gaz hattının uzunluğu yaklaşık 20 km olup, Etimesgut ile Sincan bölgesinden geçerek gelmektedir. Gerek belediye gerekse 3. Şahıslar yaptığı çalışmalar esnasında doğal gaz iletim hattına zarar vermesi sebebiyle Bölgemizin doğal gazı tamamen kesilmekteydi.

Bölgemiz de kurulu bulunan elektrik santralini besleyen ve santralin faaliyetine son vermesi ile atıl duruma gelen doğal gaz iletim hattını, Bölgemizin doğal gaz iç dağıtım şebekesi ile bağlantısı yapılarak, Bölgemizin doğal gaz şebekesinin iki farklı doğal gaz boru hattı ile beslenmesi planlanmıştır. İhale süreci devam etmekte olan işin imalatlarının Aralık ayı içerisinde tamamlanması planlanmaktadır.

2.2. ASORA TİCARET MERKEZİ BİNASI MEKANİK OTOMASYONUNUN REVİZYONU YAPILDI

Bölge Müdürlüğü'nün de içerisinde yer alan ASORA Ticaret merkezi ve sosyal tesis binasının mekanik otomasyon sisteminin revizyonu yapılarak, binanın enerji sarfiyatı düşürülmesiyle daha konforlu bir ortam sağlanmıştır.

2.3. TIR PARKI SOSYAL TESİS BİNASI DOĞAL GAZ TESİSATI YAPIMI

Yeni yapılan tır parkı içerisinde yer alan ve içerisinde ofislerin, restoran bulunan sosyal tesis binasının mahallerinin kullanım şekline uygun olarak doğal gaz tesisatları yapılmıştır.

2.4. ASO TEKNİK KOLEJİ TESİSAT ŞAFTLARI KAPATILDI

ASO teknik koleji binası shaftlarının üstleri ısı izolasyonu da sağlayacak şekilde kapatılarak, ısı ve su izolasyonu sağlanmıştır.

3. ELEKTRİK DAĞITIM HİZMETLERİ

3.1. DAĞITIM ŞEBEKESİ AKÜ ALIMI

Bölgemiz Elektrik Dağıtım Şebekesinde bulunan ekonomik ömrünü tamamlamış olan AKÜ gruplarının değişmesi ihtiyacı doğmuştur. 27 adet dağıtım merkezinde bulunan koruma rölelerine 110 V DC temininde kullanılan aküler, yenisi ile değiştirilmiştir.

Akülerin Değişimden Önceki Durumu



Akülerin Değişimden Sonraki Durumu



3.2. SCADA SİSTEMİNİN REVİZYONU

Bölgemiz Elektrik Dağıtım Şebekesini izlemek için Siemens firması tarafından 2006 yılında kurulan SCADA sistemi, 3 ana RTU cihazı üzerinden 10 yıldan fazla süredir hizmet vermektedir. Bu 3 adet RTU ekonomik ömrünü tamamlamış durumdadır. Yeni ilave kapasite artışlarına izin vermemektedir. Yedek parça temini sağlanamamaktadır. 10 yıl önce tasarlanan mühendisliğe göre kurulan sistemde RTU lardan birinde arıza olması durumunda, SCADA da birçok dağıtım merkezi ile haberleşme kurulamamaktadır. Dağıtım Merkezlerinde bulunan haberleşme alt yapısına ait aktif ve pasif bir çok elemanın varlığı, işletmede arıza sayısı artışı ve yaşanan arızaların tespitinde zorluklar oluşturmaktadır.

Bu sebeplerden dolayı SCADA sisteminin revizyonuna ihtiyaç duyulmuştur. Yeni kurulacak SCADA sistemi ile her Dağıtım merkezinde bir adet RTU tesis edilmiş olup , Fiber Optik Alt yapı yedekli hale getirilmiş , kurulmuş olan videowall sistemi ile SCADA'nın tek bir ekrandan izlenmesi sağlanmıştır.



Yeni RTU Panosu



Eski RTU Panosu

Eski SCADA sisteminde haberleşme açısından birçok ara eleman bulunmakta ve bu da arıza potansiyelini oldukça yükseltmekteydi. Yeni haberleşme alt yapısında ara eleman sayısı minimuma indirilmiş olup, bu sayede ekipman kaynaklı haberleşme arızaları minimize edilmiştir.



Videowall Ekranı

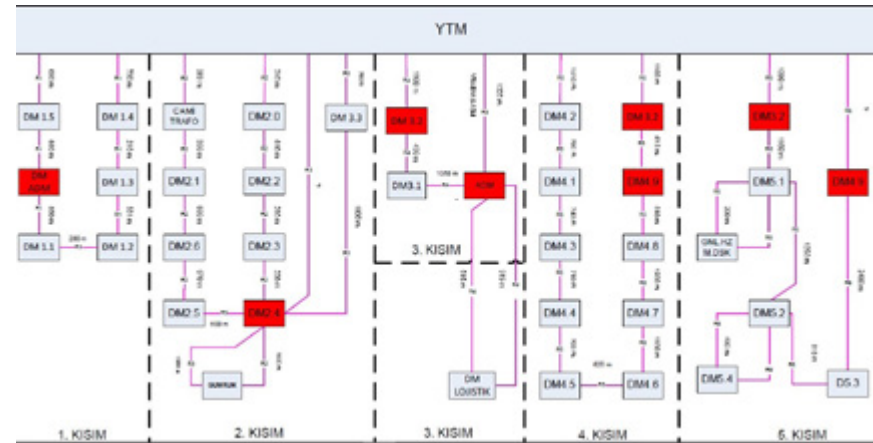

SCADA sistemi revizyonu işi kapsamında fiber haberleşme alt yapısı, ring yapı şekline getirilmiş olup, herhangi bir haberleşme hattının devre dışı kalması durumunda, haberleşme diğer koldan sağlanabilecektir. Bu sayede SCADA haberleşmesinin devre dışı kalma riski minimize edilmiştir.

3.3. ÜYE ELEKTRİK SAYAÇLARIN DEĞİŞİMİ

2017 yılında Katılımcılarımızın tükettiği elektrik enerjisi miktarını ölçen ve mülkiyeti Bölgemize ait olan 10 yıllık damga süresi dolmuş yaklaşık 62 adet elektrik sayacının, kalite parametrelerini de ölçebilen yeni nesil sayaçlarla değiştirilmesi ve sayaç otomasyonu yazılımına ilave edilmesi için gerekli sipariş verilmiş olup 2017 yılı sonuna kadar sayaçların saha montajının ve sayaç otomasyonu yazılımına ilave edilmesi işlerinin tamamlanması planlanmaktadır.

3.4. AYDINLATMA ŞEBEKESİ TESİSİ

2016 yılında, Bölgemiz aydınlatma şebekesi 1.2.3. kısımlarında kullanılan ve ekonomik ömrü dolan aydınlatma armatürleri ile eski nesil LED armatürlerin otomasyonlu LED armatürlerle değiştirilmesi çalışması tamamlanmıştır. Yapılan bu çalışma ile Bölgemiz aydınlatma şebekesi 1.2.3. kısımlarında elektrik tüketiminde % 54 tasarruf sağlanmıştır. Yönetim Kurulumuzun aldığı karar neticesinde 2017 yılı Çalışma Programında Bölgemizin tamamının akıllı LED armatürlerle değiştirilmesi planlanmıştır.

2017 Ocak ayında Yüklenici firma ile yapılan eski sözleşme birim fiyatları ile sipariş edilen armatürlerin montajı ve akıllı aydınlatma şebekesi SCADAsına ilave edilmesi işlemleri tamamlanmıştır.

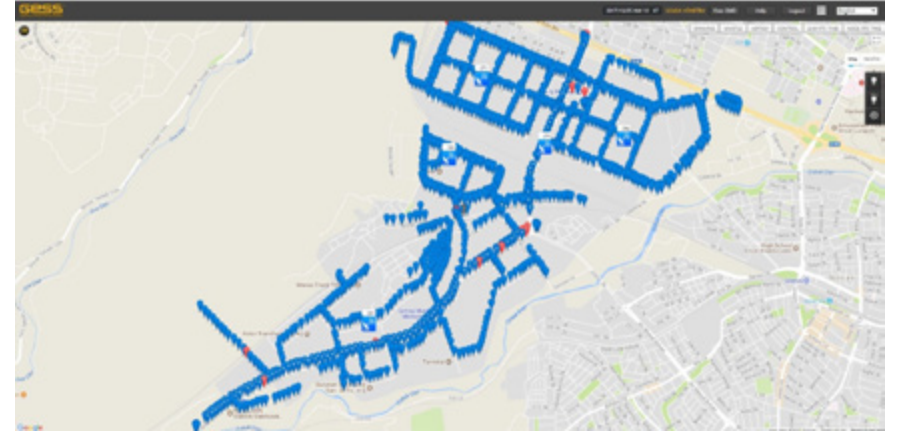

Aydınlatma şebekesi otomasyonu sayesinde bölgemizdeki her armatürü münferit olarak kontrol edebilmekte ve istenilen saatlerde dimleme yaparak ekstra enerji tasarrufu sağlayabilmekteyiz.

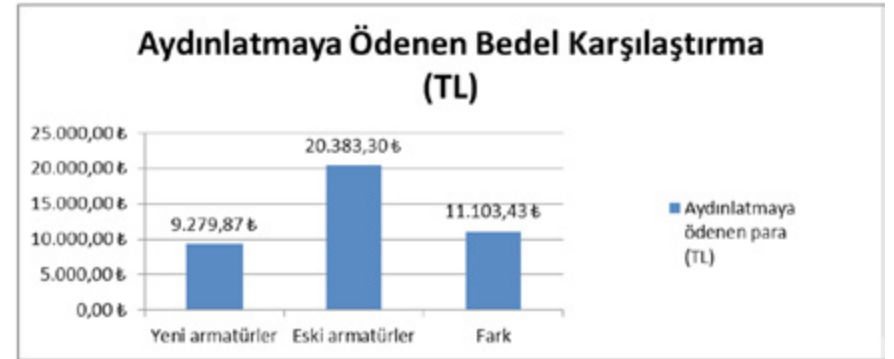

Yukarıda Eylül/2015 – Eylül/2017 Dönemlerinde aydınlatmaya ödenen bedeller gösterilmiştir. Eski armatürlere kıyasla aydınlatmaya ödenen bedelde aylık %54 tasarruf sağlanmıştır.

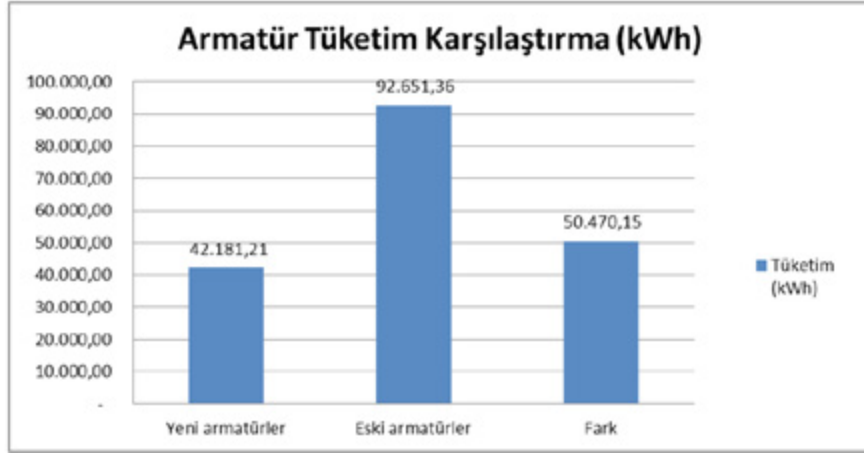

Yukarıda Eylül/2015 – Eylül/2017 Dönemlerinde aydınlatmada tüketilen elektrik miktarı gösterilmiştir. Eski armatürlere kıyasla aydınlatmaya harcanan elektrik tüketiminde aylık %54 tasarruf sağlanmıştır.



Eski Aydınlatma Şebekesi



Yeni Aydınlatma Şebekesi

3.5. GÜNEŞ ENERJİ ÜRETİM SANTRALİ

2017 faaliyet raporunda Bölgemizde, 3058 Ada H Parsel de yapılmış olan Arçelik Deposu Çatısı üzerine güneş enerji santrali kurulması işi planlanmıştır. Öngörüye göre 40.094 m2 depo üzerine 1MW kapasiteli 4 adet GES kurulması ve 1 MW GES' in yılda 1.300.000 kWh enerji üreteceği, devletin 10 yıl boyunca 0,133 dolar üzerinden satın alma garantisi olması üzerinden yapılan hesaplamalarda yapılan yatırımın 6-7 yıl içerisinde kendini ödemesi hesaplanmıştır.

**20 Haziran 2012 tarihli Yatırımlarda Devlet Yatırımları Hakkında Kararın uygulanmasına ilişkin tebliğ 25 Haziran 2016 tarihinde yapılan değişiklik ile değiştirilmiş ve Yurt Dışı paneller için KDV teşviki kaldırılmıştır. Bu teşvikin kaldırılması ile yurt dışından temin edilen panellerde ilave kdv artışı meydana gelmiştir. Bu durum kurulum maliyetini arttırmış olup planlanan geri dönüşüm sürelerinde önemli ölçüde değişikliğe sebep olmuştur.

** Enerji Bakanlığının politikası gereğince 23.03.2016 tarihinde verilen çağrı mektupları olumlu sonuçlanmadı ise (proje onayı veya tesis yapımı gerçekleşmemiş) TEDAŞ tarafından yeni kapasite tahsisi yapılmamaktadır.

**Arçelik binası yapım işleri çok yakın zamanda tamamlanarak, 1 Ekim 2017 tarihinde Bölgemiz tarafından devir alınmıştır.

** Dağıtım Şirketleri tarafından alınan dağıtım bedelleri 2017 sonrası tamamlanan GES projeleri için 10,25 Krş/kwh olarak yeniden düzenlenmiştir. Bu durum çağrı mektubu alıp projesi onaylanan proje sahibi tüm GES kurulum firmalarının yatırımlarını 2017 yılı sonuna kadar tamamlaması için yoğun faaliyet göstermesine neden olmuştur. Bu sebepten dolayı 2017 yılı sonuna kadar GES projeleri için gerekli Panel, İnvertör, trafo köşkü,OG hücre vs ekipmanların siparişleri artmış ve bu ekipmanlara ait ürün teslimat süreleri de uzamıştır. GES projesi yapan taahhüt firmalarının da yoğun iş yapmasından dolayı istenilen talebi karşılaması zorlaşmıştır.

**Geri dönüşüm süresindeki artış, Tesisin kurulacağı yapının inşaat işlerinin henüz yıl sonunda tamamlanmış olması, devletin kapasite tahsisinde sürdürdüğü olumsuz politika ve 2017 yılındaki yoğun GES yapımı nedenleri ile kurulum işi Yönetim Kurulumuzun görüşleriyle iptal edilmiştir.

3.6 ELEKTRİK DAĞITIM ŞEBEKESİ LOJİSTİK DAĞITIM MERKEZİ DEPLASE İŞİ

Bölgemiz Elektrik Dağıtım Şebekesi Lojistik Dağıtım merkezinin III. Tevsii kısmı (Lojistik) alanda bulunan fabrikaların yapılanmasına engel teşkil etmesi nedeniyle deplase edilmesi işi Yönetim Kurulumuzun kararı ile ihale edilmiştir.

Söz konusu işe ait ihale 13.09.2017 tarihinde yapılmış olup, çalışmalar devam etmektedir. 2017 ARALIK ayı sonunda Elektrik Dağıtım Şebekesi Lojistik DM Deplase işinin tamamlanması planlanmaktadır.



DM LOJİSTİK Deplase Şantiyesi Fotoğrafi

3.7. ENERJİ VERİMLİLİĞİ KONUSUNDA FAALİYETLER

Enerji Verimliliği Kanunu gereği, OSB'lerde Enerji Yönetim Merkezi'nin kurulması şartı gelmiştir. Bu amaçla Bölgemiz üyelerinin üretimlerini daha az enerjiyle yapabilmesini gerçekleştirmek amacıyla etüt çalışmalarını yapacak Enerji Yönetim Merkezi kurulmuştur.

Bölgemiz Enerji Yönetim Merkezi faaliyetlerine yardımcı olmak daha profesyonel çözümler oluşturmak için KALKINMA AJANSI PROJESİ (ASO 1.OSB ATIK ISI POTANSİYELİ TESPİTİ VE DEĞERLENDİRİLMESİ FİZİBİLİTE ÇALIŞMASI) hazırlanmıştır.

Kalkınma ajansı ile 07.02.2017 tarihinde sözleşme imzalanmış olup 62.400 TL %100 geri ödemesiz destek sağlanmıştır. Söz konusu proje ile Bölgemiz üyelerine ait fabrikalarda atık ısı potansiyellerinin değerlendirilmesi için profesyonel firmalardan hizmet alınarak gerekli ölçümler yapılmıştır.

Yapılan çalışmalar sonucunda Bölgemiz firmalarına ait atık ısı potansiyelinin tespiti ve bu ısının enerjiye tekrar dönüştürülmesi hususunda ön fizibilite

çalışması yapılmıştır. Konuyla ilgili firmalara enerjinin geri kazanımı hususunda bilgilendirmeler yapılmıştır.

3.8. BAKIM - ONARIM - İŞLETME ÇALIŞMALARI

Bölgemiz elektrik dağıtım şebekesine ait tesislerin, kesintisiz hizmet verebilmesi amacıyla bakım çalışmaları yapılmıştır.

3.9. ELEKTRİK ŞEBEKESİ BAKIMLARI

22.10.2014 tarihinde imzalanan Ankara Sanayi Odası 1.Organize Sanayi Bölgesi Elektrik Dağıtım Şebekesi ve Scada sistemleri Periyodik Test Hizmeti, Reaksiyon süreli Arıza müdahale işleri kapsamında, Bölgemiz üyelerinin enerji temin ettiği Bölgemiz trafo merkezlerinde 2 yıllık periyot döneminde önleyici bakım ve test çalışmaları için anlaşma yapılmıştır. Ayrıca Scada sisteminin de her yıl düzenli olarak tüm saha ekipmanları ve yazılımları gözden geçirilmektedir. Anlaşma kapsamında ihtiyaç duyulması halinde üyelerimizin enerjisi kalmaması için 365 gün 24 saat boyunca çağrı yoluyla servis talebinde bulunulabilmekte, servis çağrı talebi sonrası 24 saat içinde yüklenicinin personelinin sahada bulunma zorunluluğu vardır. 2017 yılı planlı bakımlar tamamlanmıştır.



DAĞITIM MERKEZLERİ PERİYODİK BAKIM ÇALIŞMALARI

3.10. AYDINLATMA ŞEBEKESİ BAKIMLARI

Bölgemiz aydınlatma şebekesinin 365 gün 24 saat faal durumda çalışabilmesi amacıyla, aydınlatma şebekesinde bulunan eksik direklerin tamamlanması için ve sipariş sürelerinin 4-5 haftayı bulması nedeniyle yedek direklere ihtiyaç duyulmaktadır. Söz konusu direk siparişleri verilmiş olup 2017 Aralık ayı sonuna kadar tüm şebekeye ait eksikliklerin tamamlanması hedeflenmektedir.



AYDINLATMA ŞEBEKESİ BAKIM ÇALIŞMALARI

3.11. ELEKTRİK DAĞITIM ŞEBEKESİ İŞLETME

3.11.1 Bölgemiz idari ofislerde bulunan eski armatürler gerekli aydınlatma değerlerinin sağlanması amacıyla LED armatürler ile değiştirilmiştir.

3.11.2 SCADA sistemi revizyonunda tesis edilen Videowall sistemi asma tavan tamirati ve dekoratif aydınlatma tesisi işi yapılmıştır.

3.11.3 ASO Sürekli Eğitim Merkezi tesisinin itfaiye raporu alması için acil aydınlatma armatürlerinin temin ve tesisi projelendirilmesi işi yapılmıştır.

3.11.4 Hacettepe Meslek Yüksek Okulu idari ofis elektrik işleri yapılmıştır.

3.11.5 Bölgemiz sayaç okuma sistemi bilgisayarı yenilenmesi ve yeni sayaç sistemi server lisans yenileme işi yapılmıştır.

3.11.6 Burgulu Pompa istasyonu Ag pano yenilenmesi işi yapılmıştır.

3.11.7 Ticaret merkezi -1. Kat Arşiv odası elektrik işlerinin yapımı tamamlanmıştır.

3.11.8 Büyük Hun Caddesi Arçelik depo önü sokak aydınlatma direklerinin deplase edilmesi işi yapılmıştır.

3.11.9 Tır parkı ve lastikçi besleme kablolarının temin ve tesisi işi yapılmıştır.

3.11.10 Bölgemiz sayaç Okuma sistemi Alt Yapı Haberleşmesi için gerekli ekipmanların temin ve tesisi işi yapılmıştır.

3.11.11 Bölgemiz Elektrik Dağıtım Şebekesinde kullanılmak üzere redresör alımı yapılmıştır.

3.12. ENERJİ TEDARİĞİ

Bölgemiz Üyelerinin ihtiyacı olan elektrik enerjisinin en ekonomik olarak tedarik edilmesi için, tüm yıl boyunca birçok tedarikçi ile görüşmeler yapılmış olup, 2017 yılında Bölgemiz üyelerine **18,34 krş/kwh ortalama** fiyat üzerinden enerji tedarik edilmiştir.

Bölgemiz üyeleri TEDAŞ birim fiyatları ile enerji tedarik eden başka bir firmadan 2017 yılı ortalaması dikkate alındığında % 10,62 oranında daha ucuz elektrik enerjisi temin etmişlerdir.

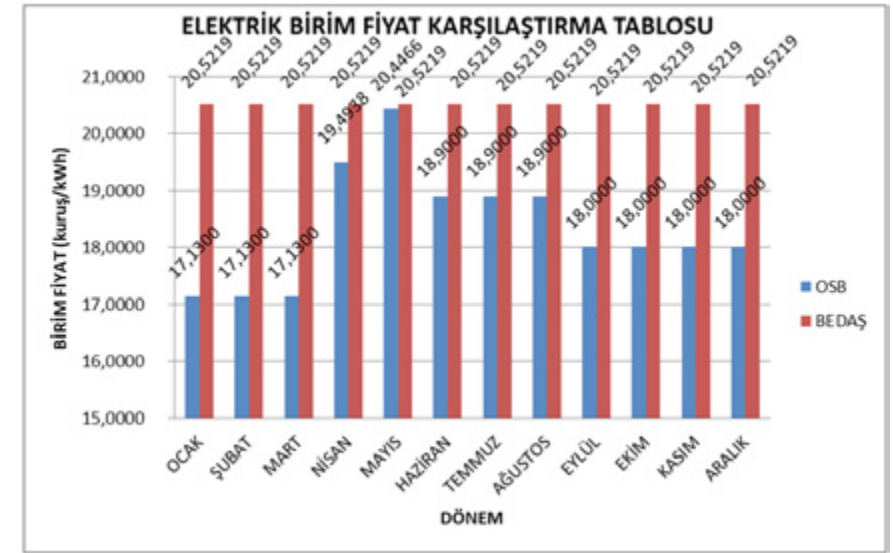

2017 Yılında Bölgemiz üyelerine uygulanan dağıtım bedeli 1 krş/kwh dir. Bölgemiz üyeleri dağıtım firmalarından enerji alan başka bir firmadan **5 kat daha az** dağıtım bedeli ödeyerek enerjisini temin etmişlerdir.

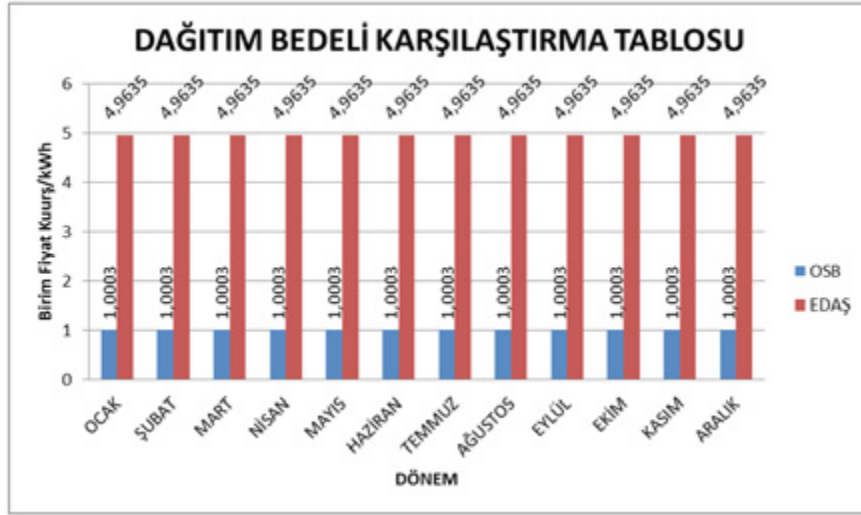

3.13. GENİŞLEME SAHASI ŞEBEKE PLANLAMASI FAALİYETLERİ

Yapılması planlanan yeni gelişme sahasında faaliyet gösterecek firmaların enerji ihtiyacının karşılanabilmesi amacıyla elektrik alt yapı projelerinin hazırlanması, Bölgemiz Elektrik Dağıtım şebekesinin 10 yıllık master planlarının hazırlanması, uygun sümülayon yazılımları sayesinde yeni duruma göre şebeke modülü oluşturma ve şebeke planlaması faaliyetleri yapılacaktır.

3.14. PERSONEL EĞİTİMİ

2017 çalışma programında Elektrik Dağıtım Şebekesine ait scada, sayaç otomasyon sistemi tamamen yenileneceği ve iş kanunu gereği,

Techizatın veya teknolojinin değişmesi halinde personellere eğitim verilmesi gerektiği,

Bölgemiz elektrik dağıtım şebekesinde çalışan teknisyen seviyesindeki personelin EKAT eğitimi süresi dolanların eğitimlerinin yenilenmesi için ve şebekenin kanun yönetmelik ve tebliğlere uygun olarak 7/24 olarak kesintisiz işletilmesi için eğitimlere katılacağı,

Yeni teknolojilerden haberdar olunması için kurs, seminer, fuar katılım sağlanması gerektiği ifade edilmiştir.

Bu kapsamda 2017 yılında Enerji İşletme Müdürlüğünde çalışan 2 teknisyenin Kuvvetli Akım Tesislerinde Çalışma İzin Belgesi EKAT yenilenmiştir.

Yeni Teknolojilerden haberdar olunması için teknik gezi, seminer ve fuara katılım sağlanmıştır.

ENERJİ İŞLETME MÜDÜRLÜĞÜ 2017 YILI 9 AYLIK GERÇEKLEŞEN GELİR-GİDER DURUMU:

GELİRLER	AKTİF ENERJİ TAHSİLATI TL	68.641.215,94
	İLETİM SİSTEMİNE YAPILAN ÖDEME İÇİN YAPILAN TAHSİLAT TL	5.100.889,11
	OSB DAĞITIM BEDELİ İÇİN YAPILAN TAHSİLAT TL	4.062.556,76
	GÜÇ AŞIM BEDELİ İÇİN YAPILAN TAHSİLAT TL	74.951,18
	ENDÜKTİF REAKTİF ENERJİ TAHSİLATI TL	274.543,49
	KAPASİTİF REAKTİF ENERJİ TAHSİLATI TL	339.084,11
	ENERJİ FONU TAHSİLATI TL	686.412,14
	BELEDİYE TÜKETİM VERGİSİ TAHSİLATI TL	686.412,14
	TRT PAYI TL	899.548,29
	GES DAĞITIM BEDELİ TL	20.290,72
	TOPLAM ENERJİ TAHSİLATI TL	80.785.903,88
	GİDERLER	İLETİM SİSTEMİNE YAPILACAK ÖDEME TL
	ELEKTRİK FATURASINDAKİ AKTİF ENERJİ BEDELİ	66.027.677,20
	ELEKTRİK FATURASINDAKİ ENERJİ FONU TL	660.276,77
	ELEKTRİK FATURASINDAKİ BELEDİYE TÜKETİM VERGİSİ TL	660.276,77
	TRT PAYI TL	899.548,29
	NİSAN YEKDEM BEDELİ TL	1.762.659,44
	OCAK-ŞUBAT-MART E.BF İNDİRİMİ TL	1.220.050,68
	NİSAN-EYLÜL AYLARI ÜYE MAHSUPLAŞMA	863.905,69
	TOPLAM MALİYET TL	77.186.536,80
	TOPLAM ENERJİ TAHSİLATI TL	80.785.903,88
NET GELİR		77.186.536,80

9 Aylık Elektrik Tüketimi 389.464.100 Kwh olarak gerçekleşmiştir.

4. BİLGİ İŞLEM VE HABERLEŞME

4.1. İNTERNET TARİFE DEĞİŞİKLİĞİ

Günümüz koşullarında ki rekabet ve özellikle Superonline ve diğer GSM firmaları Bölgemizde Kablosuz olarak internet satışına başlaması bizi bu değişikliğe gitmeye zorlamıştır. Bazı firmalarımız bizim internet hizmetimizi bırakıp Superonline firmasına geçmiştir. Bu geçişlerin önünü ancak fiyat güncellemesi yaparak durdurmayı düşünüyoruz. Bundan dolayı 2017 Kasım ayı itibarıyla internet tarifelerinde indirimde gidilmiştir. 2 ve 4 Mbps hızında ki tarifeler kaldırılarak 5 Mbps hızında ki yeni tarifeye çıkartılmıştır. Diğer tarifelerde de indirimde gidilmiştir.

HIZ- Mbps	YENİ TARİFE	ESKİ TARİFE
5	95,00 ₺	Yeni Eklendi.
8	650,00 ₺	1093,73 ₺
10	850,00 ₺	1241,70 ₺
15	1.100,00 ₺	1575,25 ₺
20	1.300,00 ₺	1874,23 ₺
30	1.700,00 ₺	2408,14 ₺
40	2.100,00 ₺	2886,61 ₺
50	2.500,00 ₺	3327,46 ₺
100	4.000,00 ₺	5211,25 ₺
DARK FİBER	700,00 ₺	915,00 ₺
VLAN	95,000 ₺	

KDV dahil değildir.

4.2. BÖLGE HİZMET BİRİMLERİ İÇİN FIREWALL ALIMI VE 5651 LOGLAMA

Siber güvenliğin ve kişisel verilerin korunmasını artırmak amacı ile Bölge müdürlüğü katı, laboratuvar, ASO Teknik koleji ve Ticaret Merkezi binası sistemine, Firewall cihazları alınarak gerekli ayarlamalar yapılmıştır. Bu sayede internet üzerinden gelebilecek tehditler minimuma indirilmiştir. Ayrıca Yasal olarak tutulması gereken, Bölge Müdürlüğü ve Laboratuvar internet Log Kayıtları tutulmaya başlanmıştır.

4.3. SERVER ODALARI YENİLEME İŞİ

Eski Ana Dağıtım Merkezinde bulunan Server odasının Tavanında ki akma durumu nedeniyle 3 kere su basmıştır. Ciddi zarar oluşmamıştır, fakat bu olayın tekrarı durumunda cihaz ve veri kaybının oluşabilir. Bu durumdan dolayı server odasının yeri değiştirilerek daha modern ve standartlara uygun bir hale getirilmiştir.

Ana internet dağıtım ve server sistemlerinin bulunduğu sistem odası daha güvenli ve geniş bir ortama aktarıldı. Yangın algılama ve ısı takip sistemleri aktif edildi.

ASORA Ticaret Merkezi Bölge Müdürlüğü katı sistem odası revize işlemi yapıldı.

4.4. ZAYIF AKIM PROJE TAKİBİ

Bilgi İşlem ve Haberleşme Müdürlüğü olarak bölgemizde yapılan tüm inşaat ve altyapı hizmetlerinin zayıf akım projelerinin takibi ve kontrol işleri yapılmıştır.

Bu iş kapsamında yapılan işler;

1. İnternet ve Data altyapısı
2. Telefon Sistemleri
3. Ses Sistemleri
4. Yangın algılama sistemi

5. Kamera güvenlik sistemleri
6. UPS sistemlerinin kontrol işleri.

Bu iş kapsamında Kontrolü yapılan yerler;

- ▶ Arçelik Depo zayıf akım işi takibi
- ▶ Tır parkı zayıf akım işi takibi
- ▶ ASOSEM tadilat işi zayıf akım projesi ihale öncesi kontrolü
- ▶ ODTÜ Teknokent zayıf akım projesi takibi.
- ▶ ASO 1.OSB Kreş binası zayıf akım projelerinin tamamlanması.
- ▶ TÜHAB tüm binalar ve SCADA Merkez binasına kamera sisteminin kurulması.

4.5. FİBER OPTİK ALT YAPI FAALİYETLERİ

ASO 1.OSB Enerji Scada sistemi Fiber Optik alt yapısı genişletme çalışmaları kapsamında 6000 metre fiber kablo çekimi ve 208 fiber uç sonlandırma işi yapıldı.

Bu sayede;

- ▶ Enerji Scada sistemine bağlanamayan fabrikaların erişimi tamamlandı.
- ▶ Dağıtım Merkezleri arasındaki rink sayısı artırılarak yedekli hale getirildi.
- ▶ 5. kısım yeni dağıtım merkezlerinin sayaç kontrol ve scada sistemine dahil edilmesi için gerekli alt yapı sağlandı.

2017 yılı itibarı ile YTY Metal, NETELSAN, BOZANKAYA, HİDROMEK 6.KISIM, ATM ATILIM, ALFA DÖKÜM, ÖZGÜVEN DÖKÜM, ARÇELİK DEPO firmalarına fiber optik kablo çekilerek fiber omurga cihazımıza bağlanmıştır. Bu firmalara internet hizmeti verilmeye başlanmıştır.

4.6. ACTIVE DIRECTORY KURULMASI

Bölge Müdürlüğü ofis personellerinin, bilgisayar yönetim ve izinlerinin kontrolünü sağlamak amacı ile kurulan bu sistem kapsamında kurumsal veri güvenliği de artırılmış duruma getirildi. Bu sayede tüm sistem tek noktadan kontrol edilmeye başlanmıştır. 7,8 ve 9. Maddeler bu kuruludan sonra yapılmaya başlanmıştır. Bu sistem, profesyonel bir network ağının olmaz ise olmazıdır.



4.7. YEDEKLEME SİSTEMİNİN KURULMASI

Veeam Backup sistemi kurulmuştur. Bölge müdürlüğü içerisinde çalışan tüm personelin bilgisayarları yedekleme sistemine dahil edilerek, veri kayıplarının önüne geçilmiştir.

4.8. VİRÜS PROGRAMININ TEK MERKEZDEN YÖNETİLMESİ SAĞLANDI

Tüm bilgisayarlarda kullanılan Antivirüs güvenlik uygulamasının ana serveri (ESET ELA SERVER) kurularak tüm bilgisayarların antivirüs sistemleri uzaktan kontrol edilmiştir. Bu sayede virüslü bilgisayarlar ve Eset Antivirüs uygulamaları kontrol altına alınmıştır. İstendiği zaman ilgili uygulamadaki uyarılar dikkate alınarak bilgisayarlara müdahalede bulunmaktadır. Ayrıca clientlarda kullanılan eski versiyonlar silinerek güncel versiyon paketi yüklenmiştir.

4.9. WİNDOWS UPDATE SERVER KURULDU

Wsus kurulumu yapıldı. Bu sayede internet hızımız düşmeden tüm bilgisayarlar tek noktadan güncelleme yapmaktadır. Eskiden her bilgisayar internetten tek tek güncellemeleri indirip, kurulumu yapıyordu. Oysa şimdi tek bilgisayar güncellemeleri indiriyor diğer bilgisayarlar internet kullanmadan güncellemeleri bu bilgisayardan alıyorlar. Dolayısı ile daha az internet kullanımı olmaktadır. Bu bize %20 internet hızından avantaj sağlamıştır.

4.10. DAĞITIM MERKEZİ KESİNTİSİZ GÜÇ KAYNAĞI CİHAZLARININ YENİLEME İŞİ

10 yıldır kullanılan UPS ler artık hata vermeye başlamıştır. Kısa süreli bir elektrik dalgalanmasında firmalara verilen internetlerde kesintileri oluşmaktaydı. Toplamda 36 dağıtım merkezimizde bulunan UPS'ler yenileri ile değiştirilmiştir.

2017 YILINDA YAPILMAYAN PROJELER

FİREWALL CİHAZI VE AKTİF CİHAZ YATIRIMI

Konu hakkında gerekli araştırmalar yapılmıştır. Firma Demo çalışmalarının uzaması nedeni ile 2018 yılına kalmıştır.

ASO 1. OSB BARIYERLİ GEÇİŞ KONTROL SİSTEMİ PROJESİ

Kullanım sırasında çıkabilecek sorunlar nedeni ile iptal edilmiştir. Günlük 60.000 araç yoğunluğu bu sistemin düzgün ve sağlıklı çalışmasına engel olmaktadır.

5. PROJE YÖNETİM BİRİMİ FAALİYETLERİ

İŞSİZ GENÇLERE İŞ FIRSATLARI PROJESİ

01 Mart 2016 tarihinde Çalışma ve Sosyal Güvenlik Bakanlığı İnsan Kaynaklarının Geliştirilmesi Program Otoritesi ile Ankara Sanayi Odası 1.Organize Sanayi Bölgesi arasında başlatılan ve ASO 1.OSB tarafından yürütülen Projede toplam 218 üniversite ve lise mezunu kursiyer CNC Makine, Kaynak, Endüstriyel Tasarım, İş Makineleri Bakım Onarım, Elektrik Pano Montajı, Mekatronik mesleklerinde eğitim aldı. Kursiyerler 2016 yılı sonuna kadar MYK belgesi için sınavlara girerek 2017 yılının başında istihdam edilmeleri için çalışmalar yürütüldü. Proje 28 Şubat 2017 tarihinde sona erdi. Projemiz kapsamında Ankara ilinde bulunan 29 yaşından küçük üniversite, MYO mezunu ve son sınıf öğrencileri ile; lise-meslek lisesi mezunu ve son sınıf öğrencileri faydalanmıştır. Kadın ve engelli(ilgili mesleği yapmaya uygun) olan faydalanıcılarımız projede öncelikli olmuştur..Bu doğrultuda Bölgemiz internet sitesi üzerinden alınan başvurular ve Proje ortaklarımız olan okullarımıza yapılan bireysel başvurular değerlendirilerek Hacettepe Ankara Sanayi Odası 1.OSB MYO tarafından düzenlenen eğitimlere 19 bayan, 98 Bay olmak üzere 117 kursiyer; Özel Ankara Sanayi Odası Anadolu Teknik Lisesi tarafından düzenlenen eğitimlere de 2 bayan, 98 bay ve 1 engelli bay olmak üzere 101 kursiyer katılmıştır. Şubat 2017 tarihi itibariyle 55 kursiyer işletmelerde istihdam edilmiştir.



29 MART 2017 PROJE KAPANIŞ TOPLANTISI

6. İNŞAAT VE ALTYAPI ÇALIŞMALARI

**2017 YILINDA YAPILAN ÇALIŞMALARIN,
2017 YILI BÜTÇE VE ÇALIŞMA RAPORU İLE
MUKAYESELİ RAPORU**

6.1. KISIM YOLLARINA ASFALT KAPLAMA YAPILMASI

Bölgemiz 1.2.3.4. ve 5. Kısımlardaki trafik yollarındaki asfalt, bordür, kilitli parke yapım işleri malzeme ve işçilik dahil olmak üzere yapılmıştır.





6.2. 5. KISIM SANAYİ PARSELLERİ SINIRLARINA İSTİNAT DUVARI YAPILMASI

Bölgemiz 5.Kısım sanayi parsellerinde istinat duvarı bedeli parcel satışı sırasında arsa bedeli içerisinde alınmış olan ve inşaatına başlamaması sebebi ile komşu parcel ile sınırına yapılamamış olan betonarme ve toprakarme İstinat duvarlarının yapılması işi kapsamında Hızlı Tren hattından düşebilecek kayaları engelleyebilmek amacıyla Osmanlı Reklam firması sınırlarında bulunan istinat duvarının 150 metre uzunluğunda 1 metre ilave yüksekliğinde istinat duvarı yaptırılmıştır.



6.3. YHT SINIRINA BETON DUVAR YAPILMASI

Bölgemiz 100642 Ada 1-2 parseller ile YHT hattı arasında kalan bypas bağlantı yolunun alt yapı şebekeleri geçirilmesi sebebi ile kazısının yapılması sonucunda yıkılma tehlikesi bulunan YHT hattı ihata demir korkuluklarının emniyetinin sağlanması ile asfalt kaplaması yapılması planlanan yoldaki araç ve can güvenliğinin sağlanması için 260 mt toprakarme perde duvar yapılmıştır.





6.4. AÇIK DEPOLAMA SAHASI YAPILMASI

Bölgemiz 100024 Ada 1 nolu parselin sağ yan parsel sınırı yanındaki sağlık koruma bandı alanına, Bölgemiz üyeleri ile Bölgemiz dışından gelecek talepleri karşılamak amacıyla açık depolama sahası ile ulaşım yolu yapılmıştır.







6.5. ÖZEL ASO TEKNİK KOLEJİ YURT BİNASI TADİLATININ YAPILMASI (TEKNOKENT)

Bölgemiz Özel ASO Teknik Koleji Binası yanındaki binanın, Teknoloji Geliştirme Binası olarak kullanılması için hazırlanan tadilat projelerine göre inşaat, elektrik ve mekanik tesisat tadilat işleri için ihaleye çıkılarak Yüklenici firması belirlenerek 2017 yılı başında tamamlanmıştır. Teknokent için kiracı talepleri alınmaya başlanılmıştır. 56 ofis 3556 m2 kiralanabilen alana mevcut kompleks içerisinde; laboratuvar prototip üretim teknoloji alanı, simülasyon odaları, çok amaçlı salonlar , kuluçka ofisleri, restoranı ile ODTU'lü genç beyinlere hizmet edecektir.











6.6. TIR - KAMYON PARKI SAHASI VE SOSYAL TESİS BİNALARININ YAPILMASI

Bölgemiz 2.Kısım 3058 Ada, Akaryakıt İstasyonu, ile Ayaş karayolu sınırı arasında kalan İdari ve Sosyal tesis Alanı ile Tır-Kamyon Otopark Sahasına, Lokanta, nakliye büroları ile asfalt kaplamalı Tır-Kamyon Otopark alanı yapılması işleri kapsamında tır-kamyon otopark sahasının asfalt kaplama işleri tamamlanmıştır. Lokanta, nakliye bürolarının bulunduğu binanın inşaat işleri tamamlanarak, kiracısına teslim edilmiştir.





6.7. KESON KUYU YENİLENİLENDİ

Bölgemiz ASO Bulvarı ile Büyük Hun Caddesi arasında kalan kısmın pıssu şebekesinin akar kotu ASKİ'nin ana tahliye kolektöründen düşük olduğundan, bu bölgenin atık suların deşarjının yapıldığı Keson Kuyu yenilendi.

Pompalarına bakım imkanı olan, pompa arıza riskini minimize eden filtre sistemi ve dizaynı ile daha temiz, atıksu kokusundan arındırılmış teknolojik bir yapıya sahip pompa sistemi yapılmıştır.

Sistemin yapım işleri devam etmekte olup, Aralık ayı içerisinde sistem devreye alınacaktır.



Eski Hali

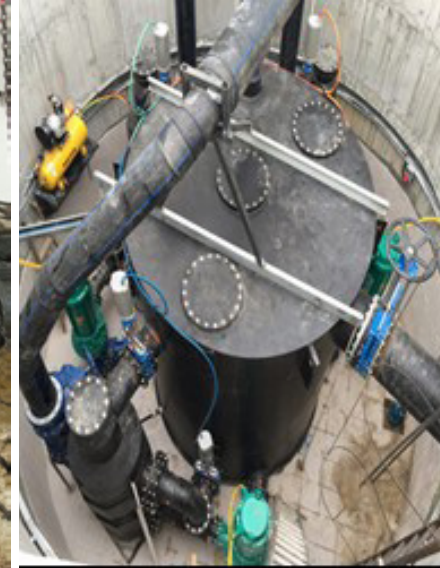

Yeni Hali

2017 YILI BÜTÇE VE ÇALIŞMA RAPORUNDA OLMAYAN YÖNETİM KURULU KARARI İLE YAPTIRILAN İŞLER

1) ASO SEM BİNASI ÇATI İZOLASYONUNUN TADİLATININ YAPILMASI

Bölgemiz ASO Süreki Eğitim Merkezi teras çatı izolasyonunun tadilatı işleri yaptırılmıştır. Eski ve harabe görüntüsünden arındırılarak, yeni teknoloji ile teras çatı hem su hem de ısı izolasyonu yapılmıştır, baştan aşağı yenilenerek ihalesi edilecek model fabrikaya dönüşecek olan bina çatısından gelebilecek her türlü su zararının önüne geçilmiştir.







2) ASORA TİCARET MERKEZİ ARŞİV MAHALİNİN OLUŞTURULMASI İŞLERİNİN YAPILMASI

Bölgemiz ASORA Ticaret Merkezi binası içerisinde Arşiv amaçlı kullanılmak için mahallin kısımların boyanması, zemin seramiklerinin yapılması ile alçıpan bölme duvar yapılması işleri yapılmıştır. 18500 klasör kapasiteli çelik dolap sisteminde modern görüntüsü ile yangına karşı yapılan arşiv, uzun yıllar bölgemizin ihtiyacını karşılanması hedeflenmektedir.



3) ASO KOLEJİ TADİLAT İŞLERİNİN YAPILMASI

Bölgemiz ASO Koleji binası içerisinde bodrum kat seramikler, duvar seramik, dış cephe merdiven kaplama ve bodrum kata inen merdivenlerin yan yüzeylerinin tamirat işleri yapıldı. Zamanla oluşan binanın kullanım süresine bağlı olarak oluşan tüm zararlar giderilmiş okulumuz yeni eğitim öğretim yılına temiz ve Öğrencilerimiz refahını düşünülerek , çağdaş bir ortam yaratılmıştır.

4) 3058 ADA 13 PARSEL BETONARME PREFABRİK İMALATLARI İLE İNCE İŞLERİNİN YAPILMASI

Bölgemiz 3058 Ada 13 parselin betonarme prefabrik imalatları devam etmekte olan inşaatın ince işleri yıl içinde ihale edilmiş olup tamamlanmıştır.

Bölgemizde ihtiyaç duyulan kiralık kapalı depo alanlarına gelen talepleri karşılamak için 3058 Ada 13 Parsel üzerine 40.000 m² kapalı betonarme ince işleri yapılmıştır. Yüklenici firma çalışmalarına tamamlamış ve geçici kabul seviyesine gelmiştir. Betonarme prefabrik depomuz Arçelik A.Ş 'ye 2017 yılı 10. Ayı başında kiraya verilmiştir. Bölgenin en büyük kapalı depo binası kiracı Arçelik A.Ş için çok ideal bir lojistik merkezi haline gelmiş ve son teknoloji ile (Amerikan standartlarında yangın algılama sistemi olan) donatılan bina beyaz eşya sektörüne hizmet için bölgemize kazanılması sağlanmıştır. Aylık yüksek kira getirisi ile bölgemiz için kazanç kapısı olmuştur.





5) BÖLGEMİZ ASO - SEM BİNASI TIKALI OLAN PİSSU ŞEBEKESİ TIKANIKLIK GİDERİLMESİ ÇALIŞMASI YAPILMASI

Bölgemiz Eski adı İNTES yeni adı ASO-Sürekli Eğitim Merkezi olan binanın 300 metretül pis su hattı açılmıştır.

6) ETİMESGUT KAYMAKAMLIĞI YASEMİN ANAOKULU BAHÇESİ ATATÜRK BÜSTÜ ÇALIŞMASI YAPILMASI

Etimesgut Kaymakamlığı Yasemin Anaokulu bahçesinde bulunan Atatürk Büstü ve Bayrak direklerinin yenilenmesi işi Bölge Müdürlüğümüz tarafından ücretsiz yapılmıştır.

7) BÖLGEMİZ ASORA TİCARET MERKEZİ RESTORAN TERAS ÇATI KAPATILMASI ÇALIŞMASI YAPILMASI

ASORA Ticaret Merkezi restoranın teras çatısının 50.000,00 +KDV bedelle; 4.75 yüksekliğinde 4 adet 685*700 ölçülerinde katlanır raylı ışıklı tente sistemi yapılması. Kiracımız için teras çatıda sigara içilebilen bir alan yaratılması amacıyla yapılan mekan daha sonra kiracı tarafından etrafı kapatmak suretiyle kışın da yemek yenilebilecek mahal amacıyla kullanılacaktır.



8) BÖLGEMİZ YENİ TIR PARKI İDARI BİNASI ÇEVRE DÜZENLEME İŞİ ÇALIŞMASI YAPILMASI

Yeni Tır Parkı İdari/Sosyal Tesis Binası ince işleri kapsamında çevre düzenleme asfaltlandı ve peyzaj çalışması için alımlar yapıldı.



9) BÖLGEMİZ ASORA TİCARET MERKEZİ OTOPARK ÇİZGİLERİ İLE ASO BULVARI YOL ÇİZGİLERİ BOYANMASI İŞİ ÇALIŞMASI YAPILMASI

ASORA ticaret merkezi – 2 kat otopark çizgileri boyandı. Aso bulvarı ve Oğuz caddesi yol çizgileri ile bölgemiz yönetim binası önü ana yuvarlak göbek kavşağının etrafı şeritler halinde çizildi.





10) BÖLGEMİZ TEKNO PARK TOTEMİ DİKİLMESİ İŞİ ÇALIŞMASI YAPILMASI

ASO Teknopark ODTU Teknokent işbirliği binasının totemi ASO bulvarı üzerine yoldan geçen misafirlerimizin göreceği şekilde dikildi.



11) BÖLGEMİZ YENİ TIR PARKI İÇERİSİNDE BULUNAN KADEM BİNASI (LASTİKÇİ) İŞİ ÇALIŞMASI YAPILMASI

ASO Tır Parkı içerisinde buluna kademe binası inşaatına yapılması işi tamamlanmış olup Tır Parkı Sosyal Tesisi İdari Bina lastikçi,



12) BÖLGEMİZ TEKNO PARK TEKNOLOJİ GELİŞTİRME BÖLGESİ ÇATI TAMİRATI VE KAPATILMASI

ASO Teknopark ODTÜ Teknokent işbirliği binasının mevcut açık teras şeklinde düzenlenen çatı mahalli üstü trapez saçla kapatma işleri tamamlandı.



13) BÖLGEMİZ SINIRLARI İÇERİSİNDEKİ TRAFO MERKEZİ MERDİVEN KORKULUKLARI İLE YAĞMUR SUYU İNİŞLERİ TAMAMLANMASI

Bölgemiz sınırları içerisinde yer alan dağıtım (trafo) merkezlerinin merdiven korkuluk imalatları tamamlanmıştır. Ayrıca aynı kapsamda yağmursuyu inişleri de tamamlanarak faal hale getirilmiştir.



14) BÖLGEMİZ YAĞMURSUYU KANALLARININ TIKANMIŞ BÖLÜMLERİNDE HAT KESME, AÇMA, YASTIKLAMA ve BORULAMA ÇALIŞMALARININ YAPILMASI

Elektrik işleminin Siemens taşeronu için tıkalı kanalların açılması adına; Nurdil soğutma önü / Marini arkası 60 metretül asfalt/beton kesimi ve çok amaçlı atölyeler üzeri DM 5/1 Özgüven döküme giden hattın kesilmesi ,açılması ve yastıklanarak borulanması tamamlanarak muhtelif sorunlu kısımlardaki imalatlar düzeltilerek giderilmiştir

15) BÖLGEMİZ ASORA TİCARET MERKEZİNDE 112 ACİL İSTASYONU KURULMASI

Bölgemiz sınırlarında bulunan ASORA ticaret merkezi içerisine 112 Acil İstasyonu kurulması planlanmış ve bağımsız bölüm olan bir adet mağaza tadilatları yapılarak aktif hale getirilmiştir.

16) BÖLGEMİZ ASORA TİCARET MERKEZİ TERASI BAKIM ONARIM ve YENİLENEME ÇALIŞMALARININ YAPILMASI

Bölgemiz sınırlarında bulunan ASORA ticaret merkezi teras bölümünde seramikler kaldırılmış ve mevcutta toz haline gelmiş beton sökülmüş, akabinde yeni beton atılmıştır.

17) İNTES EĞİTİM BİNASI YANGIN GÜVENLİK ÖNLEMLERİNİN ALINMASI

Bölgemiz sınırlarında bulunan eski adı İntes yeni adı ile ASO Sürekli Eğitim Merkezi olan binamız kapsamında, yangın güvenlik önlemlerine istinaden yangın merdiveninin montajı yapılmış ve yangın kapıları takılmıştır.



7. ÇEVRE TANZİMİ VE AĞAÇLANDIRMA ÇALIŞMALARI

7.1. ÇEVRE TANZİMİ ve AĞAÇLANDIRMA

Ağaçlandırma çalışmaları kapsamında 2017 yılı içerisinde Bölgemiz yeşil alanlarına toplam 7.650 adet fidan dikimi yapılmıştır. Bunların 6.850 adeti Orman Genel Müdürlüğü'nden ücretsiz olarak temin edilen küçük fidanlar olup, sağlık koruma bantlarındaki eğimli arazilere dikilmiştir. Bölgemiz Ural Caddesi ve Oğuz Caddesi üzerinde yer alan yeşil alanlara 650 adet boylu fidan dikilmiştir. Yine bu yıl içerisinde yeşil alanlara 2.000 adet çalı grubu bitki, 500 adet gül ve 50.000 adet mevsimlik çiçek dikilmiştir.

Yapımı tamamlanan Tır Parkının yeşil alanlarına 130 adet mavi servi fidanı ve 200 adet çalı grubu bitki dikilmiştir. Ayrıca 12 adet dekoratif saksı içerisinde spiral mavi servi fidanları idari bina çevresine yerleştirilmiştir. Yine Bölgemizde yapımı tamamlanan Hacı Mehmet Kaya Camiinin çevre düzenleme çalışmaları yapılmış, bu alanlara 400 adet gül, 300 adet çalı grubu bitki dikilmiştir.

Bu çalışmalara ilave olarak yaklaşık 4.000 adet çöğür (Bölge yeşil alanlarında, refülerde tohumdan yetişmiş olan ve nakledilen küçük fidanlar) eğimli arazilere dikilmiştir.



7.2. YEŞİL ALANLARA SULAMA TESİSATI YAPIMI ve ÇİM EKİMİ

Çevre tanzimi ve ağaçlandırma yapılan alanlara sulama çıkışları yapılmış ve damla sulama tesisatları çekilmiştir.

ASO Teknik Koleji içerisinde yapılan altyapı revizyon çalışmaları sırasında zarar gören yaklaşık 1.000 m2 yeşil alanın otomatik sulama tesisatı yapımı ve çim ekimi gerçekleştirilmiştir.

7.3. MEYVE BAHÇESİ

Elma bahçelerinin mevsime ve hava şartlarına uygun olarak gerekli budama, ilaçlama, gübreleme ve bakımları düzenli olarak yapılmıştır.

Meyve bahçesinden yapılan hasatta toplanan elmalar, Bölgemizde faaliyet gösteren sanayi tesislerine, Bölgemize gelen misafirlere ikram edilmiştir.



7.4. YEŞİL ALAN BAKIMLARI

Bölgemiz yeşil alanlarının gerekli bakımları düzenli olarak yapılmıştır. İlkbaharla birlikte ağaçların ve çalı grubu bitkilerin budamaları yapılmıştır. Ayrıca tüm bitkilerin ve çim alanların ilaçlamaları, gübrelemeleri, sulama ve bakımları sezon boyunca ihtiyaca göre özenle yapılmıştır.



7.5. EVSEL ATIKLARIN TOPLANMASI ve YOL TEMİZLİĞİ

Bölgemizde faaliyet gösteren sanayi tesislerinden çıkan evsel atıklar, düzenli olarak toplanmıştır. Aylık ortalama 500 Ton evsel atık toplanmakta ve düzenli depolama alanına nakledilmektedir. Bölgemiz yollarının temizliği, vakumlu yol süpürme aracımız ile düzenli olarak yapılmaktadır.



7.6. BÖLGEMİZDE HAŞERE MÜCADELESİ

Bölgemiz ile Ankara Büyükşehir Belediyesi Çevre Koruma Daire Başkanlığı işbirliği çerçevesinde 2017 yılı içerisinde de Bölgemizde haşere mücadelesi çalışmaları devam etmiştir. Bölgemiz düzenli olarak karasinek, sivrisinek ve haşereye karşı aralıksız olarak ilaçlanmıştır.

7.7. KARLA MÜCADELE

Kar yağışı ve buzlanma olan günlerde, Bölgemiz yollarında gerekli kar kürüme, tuz ve solüsyon atma çalışmaları zamanında yapılarak, trafikte yaşanabilecek olumsuzlukların önüne geçilmiştir.



7.8. TRETUARLARA ÇÖP SEPETLERİ KONULMASI

Bölgemiz yaya kaldırımlarına konulmak üzere 200 adet dekoratif çöp sepeti alınmış ve bunların 180 adedinin montajı yapılmıştır.



7.9. SOKAK HAYVANLARININ REHABİLİTASYONU

Bölgemizde bulunan sokak hayvanlarının beslenme ihtiyaçlarının karşılanması amacıyla 3 farklı noktada 6 adet Sokak Hayvanları Beslenme Noktaları oluşturulmuştur. Oluşturulan bu noktalara mama ve su bırakılmaktadır. Ankara Büyükşehir Belediyesi Veteriner Şube Müdürlüğü'nün personel yetersizliği sebebi ile düzenli olarak kontrol ve aşılama çalışmalarına başlanamamıştır.



7.10. MAKİNA-EKİPMAN ALIMI

ÇİFT KABİNLİ ARAÇ ALIMI: Çevre Temizlik İşleri Müdürlüğü bünyesinde, sahada çalışan personellerin ve malzemelerin naklinde kullanılmak üzere 1 adet çift kabinli araç alınmıştır.

ÇİT BUDAMA MAKİNASI: 2 Adet motorlu çit budama makinesi alımı gerçekleştirilmiştir. Ayrıca 1 adet traktör önüne bağlanarak çalışan çit budama makinesi yaptırılmıştır. Çayır biçmede kullanılan biçme bıçağında gerekli revizyonlar yaptırılarak, traktör önüne bağlantı için mekanik ve hidrolik imalatlar yaptırılmıştır.

MOTORLU TIRPAN: 4 adet motorlu tırpan alımı gerçekleştirilmiştir.

8. ÇEVRESEL RİSK DEĞERLENDİRME VE ATIK YÖNETİM MERKEZİ

8.1. ASO-KOSGEB ÇEVRE LABORATUVARI

ASO ve KOSGEB arasında 18.05.1999 tarihinde imzalanan protokol ile kurulan, işletme kapsamı; Hava Kalitesi ve Gürültü Ölçüm Birimi, Analitik Kimya Deney Birimi ve Kayıt ve Numune Kabul Birimlerinden oluşmaktadır.

Laboratuvarda Yapılan Deney, Standardizasyon ve Eğitim Çalışmaları:

- ▶ Analitik Kimya Deney Birimi ve Hava Kalitesi ve Gürültü Ölçüm Biriminde verilen hizmetler kapsamında; 16346 (9 ay için) adet parametrenin analizi TS EN ISO /IEC 17025 Standardı/Akreditasyon Belgesi ve Çevre Ölçüm ve Analizleri Yeterlik Belgesi kapsamında veya kapsamı dışında yapılmış ve raporlandırılmıştır.
- ▶ 28.02.2017 tarihinde; Ankara'da düzenlenen "ISO 17025 Laboratuvar Akreditasyonu Bilgilendirme Semineri"ne katılım sağlamıştır.
- ▶ 02.05.2017-04.05.2017 tarihlerinde; T.C. Çevre ve Şehircilik Bakanlığı Çevre Yönetimi Genel Müdürlüğü tarafından Afyon'da düzenlenen " 1.Ulusal, İzin, Denetim, Laboratuvar ve Çevre Görevlisi Çalıştayı"na katılım sağlamıştır.
- ▶ 12.05.2017-16.05.2017 tarihlerinde; T.C. Çevre ve Şehircilik Bakanlığı,

Çevresel Etki Değerlendirmesi, İzin ve Denetim Genel Müdürlüğü, Ölçüm ve İzleme Dairesi Başkanlığı'nın öncülüğünde, Türkiye Çevre Koruma Vakfı tarafından Antalya'da düzenlenen "Emisyon-İmisyon Ölçümlerinde Kullanılan Standartlar ve Ölçüm Yöntemleri Eğitimi"ne katılım sağlamıştır.

- ▶ 15.05.2017-19.05.2017 tarihlerinde; T.C. Çevre ve Şehircilik Bakanlığı, Çevresel Etki Değerlendirmesi, İzin ve Denetim Genel Müdürlüğü, Ölçüm ve İzleme Dairesi Başkanlığı'nın öncülüğünde, Türkiye Çevre Koruma Vakfı tarafından Antalya'da düzenlenen "Aritma Çamuru, Toprak ve Katı Atıktan Numune Alma Eğitimi"ne katılım sağlamıştır.
- ▶ 18.09.2017 tarihinde; TÜRKAK tarafından TS EN ISO/IEC 17025:2012 standardı kapsamında Akreditasyon 1. Gözetim Denetimi yapılmış, laboratuvarın akreditasyonunun sürdürülmesine karar verilmiş ve ICP-MS ile yapılan metal analizleri ile siyanür analizi laboratuvarın kapsamına eklenmiştir.
- ▶ 11.10.2017 tarihinde; KalDer Ankara Şubesi tarafından Bölge Müdürlüğümüzde düzenlenen 20. Kalite Çemberi Paylaşım Konferansına katılım sağlanmıştır. Kongrede ASO-KOSGEB Çevre Laboratuvarı'nın tanıtılması için stant açılmıştır.

8.2. BÖLGE ÇEVRE YÖNETİM BİRİMİ

- ▶▶ Bölge Endüstriyel Atık Su Yönetimi Çalışmaları Kapsamında;
- ▶ Yıllık planlanan kontrol periyotlarına göre Bölge üyelerinin örnekleme, analiz ve kontrolleri yapılmıştır.
- ▶ Proje onayları ve Bölgeye ait iki adet ana deşarj noktasında ASKİ ile ortak yürütülen örnekleme ve kontrol çalışmaları devam etmektedir.
- ▶▶ Bölge Müdürlüğü için T.C. Ankara Valiliği Çevre ve Şehircilik İl Müdürlüğü'ne 2017 yılına ait tehlikeli atık bildirimleri yapılmıştır. Ayrıca, oluşan atık pil ve akümülatörler üç aylık periyotlarla Taşınabilir Pil Üreticileri ve İthalatçıları Derneğine gönderilmiştir.

- ▶▶ Çevre Mevzuatı kapsamındaki hava kalitesi, katı atık, tehlikeli atık, gürültü ile ilgili yükümlülükler dahilinde çevre yönetim çalışmaları yapılmıştır.
- ▶▶ OSBÜK, ASO ve ASO 1.OSB adına yapılan çalışmalara ve çalıştaylara katkı ve katılım sağlanmıştır.
- ▶ 17.01.2017 tarihinde; İstanbul Fuar Merkezi İstanbul'da düzenlenen 'Avrasya Çevre Teknolojileri Fuarı'na katılım sağlamıştır.
- ▶ 27.02.2017-02.03.2017 tarihlerinde; Antalya'da düzenlenen 'Atık Yönetimi Sempozyumu'na katılım sağlamıştır.
- ▶ 13.03.2017-14.03.2017 tarihlerinde; T.C. Çevre ve Şehircilik Bakanlığı Çevre Yönetimi Genel Müdürlüğü tarafından Karbon Piyasalarına Hazırlık Ortaklığı Programı kapsamında Ankara'da düzenlenen "Piyasa Temelli Mekanizmaların Uygulama Değerlendirilmesi Geri Bildirim Toplantısı"na katılım sağlamıştır.
- ▶ 22.03.2017 tarihinde; Ankara Üniversitesi Su Yönetimi Enstitüsü ve TMMOB Çevre Mühendisleri Odası işbirliği ile Ankara Üniversitesi Tandoğan Yerleşkesi'nde düzenlenen "22 Mart Dünya Su Günü Etkinliği"ne katılım sağlamıştır.
- ▶ 25.04.2017-27.04.2017 tarihlerinde; Avrupa Birliği ve T.C. Çevre ve Şehircilik Bakanlığı tarafından finanse edilen ve Türkiye Çevre Koruma Vakfı tarafından Antalya'da düzenlenen "Atıksu Yönetimi Çalıştayı"na katılım sağlamıştır.
- ▶ 26.04.2017 tarihinde; Uluslararası Emisyon Ticareti Derneği (IETA) DESTEĞİ İLE Sürdürülebilir Üretim ve Tüketim Derneği (SÜT-D) tarafından İstanbul Teknik Üniversitesi'nde düzenlenen "IV İstanbul Karbon Zirvesi"ne katılım sağlamıştır.
- ▶ 09.05.2017 tarihinde; ASKİ Genel Müdürlüğü'nde yapılan DSİ 5.Bölge Müdürlüğü Ankara İl Su Yönetimi Koordinasyon Kurulu Toplantısı'na katılım sağlamıştır.
- ▶ 07.06.2017 tarihinde; T.C. Ankara Valiliği Çevre ve Şehircilik İl Müdürlüğü koordinasyonunda TMMOB Çevre Mühendisleri Odası Ankara Şubesi tarafından "5 Haziran Dünya Çevre Günü"nü temsilen Üretime Çevreci Bakış konulu etkinlik düzenlenmiştir. Etkinliğe Bölge Müdürlüğümüz ev sahipliği yapmış ve Haydar ÇELİK (AOSB Çev. Risk Değ. ve Atık Yön. Merk. Müd. Yrd.) katılımı tarafından Çevre Yönetimi Uygulamaları" konulu sunum yapılarak katkı sağlanmıştır.
- ▶ 13.07.2017-14.07.2017 tarihlerinde; T.C. Çevre ve Şehircilik Bakanlığı Hukuk Müşavirliği tarafından Ankara'da düzenlenen; "Yatay Sektörde Çevresel Sorumluluk Direktifinin (ÇSD) Uygulanmasına İlişkin Kapasite Geliştirilmesi İçin Teknik Yardım Projesi kapsamındaki Taslak Mevzuatın Duyurulması ve Yol Haritasının Duyurulması Semineri"ne katılım sağlamıştır.
- ▶ 26.07.2017-27.07.2017 tarihlerinde; Ankara Kalkınma Ajansı tarafından Ankara'da düzenlenen; "İklim Değişikliği, Çevre ve Gıda Güvencesi Sempozyumu"na katılım sağlamıştır.
- ▶ 22.08.2017 tarihinde; T.C. Ankara Valiliği Bilim, Sanayi ve Teknoloji İl Müdürlüğü tarafından Ankara'da düzenlenen Sanayi Sicil Belgesi Kayıtları / Ruhsatlandırma konulu toplantıya katılım sağlamıştır.
- ▶ 22.08.2017 tarihinde; T.C. Çevre ve Şehircilik Bakanlığı ile Selçuk Üniversitesi Rektörlüğü tarafından yürütülen "Aritilmiş Atıksuların Yeniden Kullanımı Projesi Açılış Toplantısı"na katılım sağlamıştır.
- ▶ 26.09.2017 tarihinde; Sn. Emine ERDOĞAN öncülüğünde T.C. Çevre ve Şehircilik Bakanlığı tarafından yürütülen Sıfır Atık Projesi'nin Cumhurbaşkanlığı Külliyesi'ndeki tanıtım toplantısı'na katılım sağlamıştır.
- ▶ 10.10.2017 tarihinde; Ankara Valiliği Yatırım, İzleme Koordinasyon Başkanlığı'nda yapılan Ankara İl Su Yönetimi Koordinasyon Kurulu Toplantısı'na katılım sağlamıştır.
- ▶▶ Yapılan Proje Çalışmaları Kapsamında;

- ▶ T.C. Çevre ve Şehircilik Bakanlığı Ozon Tabakasının Korunması Şube Müdürlüğü ve Ulusal Ozon Birimi eşgüdümünde UNIDO teknik desteği ile yürütülen Ozon Tabakasını İncelten Maddelerin (OTİM) Bertarafı Pilot Projesine katılım sağlanmıştır. Projede, ASO 1.Organize Sanayi Bölgesi Türkiye Halon Gazı Bankası İktisadi İşletmesi genel koordinatör olarak görev yapmıştır. Proje kapsamında; Türkiye’de iklimlendirme ve soğutma sektöründe kullanılmış 103 ton CFC gazının tescili, toplanması, doğrulanması ve bertarafının gerçekleştirilmesi hedeflenmiştir.
- ▶ Proje kapsamında, 10 ton 14.06.01 kodlu atığın (CFC-11 ve CFC-12) Türkiye’den Polonya SARPI Dabrowa Gornicza Sp. firmasına ihracatına ilişkin transit ülkelerden (Polonya, Bulgaristan, Romanya, Macaristan ve Slovakya) onaylar alınmış ve atık Polonya’ya 03.05.2017 tarihinde gönderilerek bertarafı gerçekleştirilmiştir.
- ▶ Yeşil OSB Projesine katılım sağlanmıştır. Bu kapsamda; Uluslararası Finans Kurumu (Dünya Bankası Grubunun bir kolu), T.C. Bilim, Sanayi ve Teknoloji Bakanlığı, Verimlilik Genel Müdürlüğü ve ASO 1.OSB Ocak 2017 tarihinde İşbirliği Protokolü imzalamıştır. Proje dört OSB (Adana, İzmir, Bursa Ankara)’de yürütülmüştür.
- ▶ Proje ile Türkiye için özel hazırlanmış Yeşil Organize Sanayi Bölgeleri için ulusal bir çerçeve hazırlanması hedeflenmiştir. Çerçeve; kaynak verimliliği, yeşil altyapı (atıksu ve su altyapı sistemlerinde çevreci teknolojilerin seçilmesi, atıksuyun geri kazanımı vb.), temiz üretim, döngüsellik (simbiyoz) ve temiz enerji uygulamaları vasıtası ile OSB’lerde verimlilik, sürdürülebilirlik ve rekabetçiliği teşvik eden alanları kapsamaktadır.
- ▶ Proje kapsamında Bölgemizde yer alan aşağıdaki firmalar ziyaret edilmiştir.
 - ▶ Enerji verimliliği; Arçelik A.Ş., Emek Boru A.Ş., Nuh’un Ankara A.Ş., Özpor Isı Yalıtım A.Ş. ve Ankara Seramik A.Ş.
 - ▶ Su verimliliği; Akdaş Döküm A.Ş., Arolez Gıda A.Ş., Durukan

Şekerleme Ltd. Şti., NUMAŞ Nurettin Usta A.Ş., Hidromek A.Ş. ve Altım Pazarlama Ltd. Şti.

- ▶ Atık azaltma; ASO 1.OSB Entegre Atık Yönetimi ve Ara Depolama Tesisi.

Firma ziyaretlerinde elde edilen bilgilerin analizi yapılmıştır. Elde edilen sonuçlarla ilgili 2017 yılı kasım ayı içerisinde Sanayi Bakanlığı’nda bilgilendirme toplantısı yapılacak ve ulusal taslak çerçeve sunulacaktır.

- ▶▶ Yapılan Ruhsat Çalışmaları Kapsamında; İşyeri Açma ve Çalışma Ruhsatlarına İlişkin Yönetmelik gereği; 37 işyerine gayrisihhi müessese ve 4 işyerine sıhhi müessese İşyeri Açma ve Çalışma Ruhsatı ve 86 işyerine Hafta Tatili İzin Belgesi verilmiştir.
- ▶▶ İş Sağlığı ve Güvenliği Çalışmaları Kapsamında; Bölge Müdürlüğü’nün hizmet alımında genel koordinasyon ve kontrol çalışmaları yürütülmektedir.

9. TÜRKİYE HALON BANKASI VE SOĞUTUCU GAZ TEMİZLEME BİRİMİ

TÜRKİYE HALON GAZI BANKASI (TÜHAB) VE SOĞUTUCU GAZ İYİLEŞTİRME MERKEZİ:

9.1. TÜRKİYE HALON GAZI BANKASI VE SOĞUTUCU GAZ İYİLEŞTİRME MERKEZİ

TÜRKİYE HALON GAZI BANKASI

“Ozon Tabakasını İncelten Maddelerin Giderilmesi Projesi” kapsamında kurulan Türkiye Halon Gazı Bankası 2017 yılında da faaliyetlerine devam etmiştir.

- ▶ Türk Telekomünikasyon A.Ş. firmasına ait Halon 1211 gazlarının rehabilitasyon işlemleri devam etmektedir.
- ▶ 11-12.04.2017 tarihlerinde; Yapı ve Kredi Bankası A.Ş. tarafından 50 kg'lık 2 adet tüp içerisindeki Halon 1301 gazı teslim edilmiş olup, gazın rehabilitasyonu yapılarak 66 kg Halon 1301 gazı stok tanklarına depolanmıştır.
- ▶ 26.04.2017 tarihinde; TOTAL TECHNIC firmasına 500 kg Halon 1301 gazı temin edilmiştir.

- ▶ 12.04.2017 tarihinde; MYTECHNIC MRO Technic Services A.Ş. firmasına 100 kg Halon 1211 ve 150 kg Halon 1301 gazı temin edilmiştir.
- ▶ 28.04.2017 tarihinde; Türk Hava Yolları A.Ş. firması tarafından getirilen halon gazlarının rehabilitasyonu yapılarak; 55,5 kg Halon 1301 ve 66,5 kg Halon 1211 gazı firmaya teslim edilmiştir.
- ▶ 09.06.2017 tarihinde; TCDD Genel Müdürlüğü Bilgi Teknolojileri Dairesi Başkanlığı tarafından 3 adet Halon 1301 tüpü teslim edilmiştir. Rehabilitate edilen 250 kg Halon 1301 gazı (saflığı %90) stok tanklarına depolanmıştır.
- ▶ 15.08.2017 tarihinde; T.C. Hava Kuvvetleri Komutanlığı Hava Lojistik Komutanlığı'na 1015 kg Halon 1301 gazı temin edilmiştir.
- ▶ 09.10.2017 tarihinde; TUSAŞ A.Ş. firmasının getirmiş olduğu 16 adet 6 kg tüp içerisindeki Halon 1211 gazının rehabilitasyonu yapılmış olup, rehabilitasyon sonrasında elde edilen 82 kg gaz (saflığı %53,4) firmaya teslim edilmiştir. Ayrıca, %99,2 saflıktaki gaz 2 adet 50 kg'lık ve 4 adet 2kg'lık tüplerde toplamda 108 kg Halon 1211 gazı da firmaya temin edilmiştir.
- ▶ 09.10.2017 tarihinde; TOTAL TECHNIC tarafından ithal edilen 1 tonluk tank içerisinde 500 kg Halon 1301 gazının rehabilitasyonu yapılarak firmaya teslim edilmiştir.

23.10.2017 tarihi itibarıyla; stokta saflığı >%99,6 olan 17 kg Halon 1301, saflığı <%99,6 olan 534 kg Halon 1301 gazı, saflığı >%99,0 olan 439 kg Halon 1211 ve saflığı <%99,0 olan 3040 kg Halon 1211 gazı mevcuttur.

TÜHAB adına yapılan çalışmalara ve çalıştaylara katkı ve katılım sağlanmıştır.

- ▶ 04.08.2017 tarihinde; T.C. Çevre ve Şehircilik Bakanlığı Çevre Yönetimi Genel Müdürlüğü'nün faydalanıcı olduğu Avrupa Birliği tarafından finanse edilen “F-Gazlar Konusunda Kapasite Oluşturma ve Aktarım İçin Kapasite Geliştirme Teknik Yardımı Projesi” paydaşlar için danışma toplantısına katılım sağlamıştır.

- ▶ 21.09.2017 tarihinde; T.C. Çevre ve Şehircilik Bakanlığı tarafından Ankara'da düzenlenen "F-gazlar Konusunda Kapasite Oluşturma ve Aktarım için Kapasite Geliştirme Teknik Yardımı" başlıklı projenin açılış toplantısına katılım sağlamıştır.

9.2. GAZ İYİLEŞTİRME MERKEZİ

"Soğutucu Gazların Toplanması, temizlenmesi ve Tekrar Kullanılması Amacıyla Geri Dönüşüm Merkezlerinin Oluşturulması ve İşletilmesi" projesi kapsamında kurulan merkez 2017 yılında da faaliyetlerine devam etmiştir.

- ▶ Gaz İyileştirme Merkezlerinin Kurulması ve İşletilmesi kapsamında KOSGEB ile 31.05.2016 tarihinde imzalanan ek protokol gereği; Sınırlı Sorumlu Isıtma Soğutma Havalandırma Küçük Sanayi Sitesi Yapı Kooperatifi (ISISO) ve Ege Soğutma Sanayicileri ve İşadamları Derneği (ESSİAD)

Ege Soğutma Sanayicileri ve İşadamları Derneği (ESSİAD)'da yer alan cihazlar, sarf malzemeler, soğutucu gazlar (R22, R12 vb.), tekrar dolum yapılabilir tüpler vb. malzemeler 23.03.2017 tarihinde teslim alınmıştır.

- ▶ 25.04.2017 tarihinde; Formess End. Muh. Ltd. Şti. firmasından 15 kg R22 teslim alınmıştır.

10. GENEL İDARE HİZMETLERİ

10.1. ACİL YARDIM AMBULANSI VE SAĞLIK PERSONELİ KİRALANDI

Üyelerimizin acil sağlık ihtiyaçlarında kullanılmak üzere hafta içi :07:00-23:00 C.Tesi günleri: 07:00-17:00 saatlerinde hizmet vermekte olan Acil Yardım Ambulansı konusunda yüklenici firma ile bir yıllık sözleşme imzalanmıştır. Ancak Ankara İl Sağlık Müdürlüğü ile yapılan görüşmeler neticesinde Bölgemizde ASORA Ticaret merkezi içerisinde 112 Acil Yardım İstasyonu kurulması sonrasında yüklenici firmanın sözleşmesi 31 Ağustos 2017 tarihi itibarıyla feshedilmiştir.

10.2. PERSONEL SERVİSLERİ KİRALANDI

Bölge Müdürlüğü ve bağlı işletmelerde çalışan personellerimizin Bölgemize ulaşımını sağlamak amacı ile ihale yapılmış ve en uygun teklifi veren firma ile bir yıllık sözleşme imzalanmıştır.

10.3. GÜVENLİK HİZMETİ ALIM İHALESİ YAPILDI

Bölgemiz genel güvenliği, ASORA Ticaret Merkezi ve ASO Teknik Koleji binalarının güvenliğinin sağlanması amacı ile Güvenlik Hizmeti Alım İhalesi yapılmış ve İhaleyi kazanan firma ile iki yıllık sözleşme imzalanmıştır.

10.4. HİZMET ARAÇLARI ALINDI

Bölgemiz hizmetlerinde kullanılmak üzere bir adet Fiat Doblo Kamyonet, bir adet Fiat Ducato Panelvan ve bir adet Fiat Ducato Çift Kabin Kamyonet alınarak hizmete alınmıştır.

10.5. ASO TEKNİK KOLEJİ ÖĞRENCİ SERVİSLERİ KİRALANDI

ASO Teknik Koleji öğrenci servisi hizmeti alınması konusunda firmalarla görüşmeler yapılarak teklifler alınmıştır. Yapılan pazarlıklar sonucunda en uygun fiyatı veren firma ile bir yıllık sözleşme imzalanmıştır.

Bölge Müdürlüğü tarafından düzenlenen toplantı ve seminerler için gerekli ikram, ağırlama ve hazırlıklar yapılmıştır.

Bölgemize gelen çok sayıda yerli ve yabancı misafirleri en iyi şekilde ağırlanması için gerekli tedbirler alınmıştır.

Bölge araç ve iş makinelerin bakımları ve onarımları aksatılmadan yaptırılmıştır.



11. PROJELER EĞİTİMLER VE TOPLANTILAR

11.1. ASO 1. OSB SANAYİCİLERİ DMO TEMSİLCİLERİYLE BULUŞTURDU

Ankara Sanayi Odası ile Devlet Malzeme Ofisi işbirliğinde tedarik sisteminin iyileştirilmesi ve geliştirilmesi amacıyla "DMO Sektör Buluşmaları" toplantısı 12 Ocak Perşembe günü gerçekleştirildi.



11.2. ALTINDAĞLI MESLEK LİSESİ MÜDÜRLERİ ASO 1. OSB'DE

Altındağ İlçe Milli Eğitim Müdürlüğü'ne bağlı Mesleki ve Teknik Anadolu Lisesi Müdürleri 18 Ocak Çarşamba günü ASO 1.OSB'yi ziyaret etti.



11.3. ASO 1. OSB ÜYELERİNE 'BİREYSEL EMEKLİLİK SEMİNERİ' DÜZENLENDİ.

01.01.2017 tarihinde yürürlüğe giren, bütün Kamu ve Özel Sektör İşverenlerini kapsamına alan, Otomatik Katılım Yönetmeliği (Bireysel Emeklilik) sisteminin işveren ve çalışanlara sağlayacağı faydalar ve sistemin neden gerekli olduğu, bölgede yer alan firmaların temsilcilerine aktarıldı.



11.4. İSTİHDAM SEFERBERLİĞİ BİLGİLENDİRME TOPLANTISI DÜZENLENDİ

İŞKUR'la birlikte istihdam desteklerinin anlatıldığı toplantılar zincirinin ikincisini 21 Şubat Salı günü ASO 1. OSB'de gerçekleştirdi.



11.5. SEKTÖR BULUŞMALARI TOPLANTISI DÜZENLENDİ

Ankara Sanayi Odası ile Sosyal Güvenlik Kurumu işbirliğinde düzenlenen "Sektör Buluşmaları" toplantısı 24 Şubat Cuma günü ASO 1.OSB'de gerçekleştirildi.



11.6. TÜRK EXİMBANK İLE KREDİ GARANTİ FONU TOPLANTISI DÜZENLENDİ

Ankara Sanayi Odası ile Türk Eximbank ve Kredi Garanti Fonu işbirliği ile düzenlenen ihracatçılara sunulan imkanların anlatıldığı "İhracatın Finansmanında Türk Eximbank ile Kredi Garanti Fonu" konulu toplantı 21 Mart Salı günü ASO 1. OSB'de gerçekleştirildi.



11.7. OSB BİLGİLENDİRME TOPLANTISI DÜZENLENDİ.

Bilim, Sanayi ve Teknoloji Bakanlığı Sanayi Bölgeleri Genel Müdürlüğü, 2017 Yılı Yatırım Programı'nda yer alan OSB ve Sanayi Sitesi yönetimlerini bilgilendirme toplantısı 27 Mart Pazartesi günü ASO 1. OSB'nin ev sahipliğinde gerçekleşti.



11.8. İŞSİZ GENÇLERE İŞ FIRSATLARI KAPANIŞ TOPLANTISI DÜZENLENDİ.

Ankara Sanayi Odası 1.Organize Sanayi Bölgesi'nin AB hibe programı kapsamında ASO Teknik Koleji ve Hacettepe ASO 1. OSB Meslek Yüksekokulu ortaklığında gerçekleştirdiği "İşsiz Gençlere İş Fırsatları" projesinin kapanış toplantısı ve "Ulusal Yeterliliklere Göre İşgücü Yetiştirme, Belgelendirme ve İstihdam" Konferansı 29 Mart Çarşamba günü ASO 1.OSB'de gerçekleştirildi.



11.9. ANKARA MİLLETVEKİLİ FATİH ŞAHİN ZİYARETİ

AK Parti Sivil Toplum ve Halkla İlişkilerden sorumlu Genel Başkan Yardımcısı Ankara Milletvekili Sn. Fatih Şahin, 30 Mart Perşembe günü ASO 1.OSB'yi ziyaret ederek ASO ve ASO 1.OSB Yönetim Kurulu Başkanı Sn. Nurettin Özdebir ile bir araya geldi.



11.10. İSTİHDAM ÖDÜLLERİ TOPLANTISI DÜZENLENDİ.

Ankara Sanayi Odası İstihdam Ödülleri töreni 13 Nisan Perşembe günü ASO 1. OSB'de yapıldı.



11.11. ANAOKULU ÖĞRENCİLERİNİN YILSONU ETKİNLİĞİ

ASO 1.OSB Anaokulu öğrencileri yılsonu etkinliği düzenledi.13 Mayıs Cumartesi günü Bölgemiz 5. Kat Konferans Salonu'nda gerçekleştirilen etkinlikle ASO 1.OSB Anaokulu öğrencileri, yıl boyunca edindikleri becerileri sergiledi.



11.12. BAZI ALACAKLARIN YENİDEN YAPILANDIRILMASI TOPLANTISI DÜZENLENDİ

Ankara Sanayi Odası ve Ankara Vergi Dairesi Başkanlığı işbirliğinde düzenlenen “6736 Sayılı Bazı Alacakların Yeniden Yapılandırılmasına ilişkin toplantı 16 Mayıs Salı günü ASO 1.OSB’de gerçekleştirildi.



11.13. GELENEKSEL İFTAR YEMEĞİ DÜZENLENDİ

Ankara Sanayi Odası 1. Organize Sanayi Bölgesi tarafından düzenlenen geleneksel iftar yemeğinde sanayiciler bir araya geldi.



11.15. İPARD II - BİLGİLENDİRME TOPLANTISI DÜZENLENDİ

Ankara Sanayi Odası ile Tarım ve Kırsal Kalkınmayı Destekleme (TKDK) Ankara İl Koordinatörlüğü işbirliğinde “İPARD Programı II. Dönem 2. Başvuru Çağrı ilanı Bilgilendirme Toplantısı” düzenlendi.



11.14. KOSGEB BİLGİLENDİRME TOPLANTISI DÜZENLENDİ

Ankara Sanayi Odası ile Küçük ve Orta Ölçekli İşletmeleri Geliştirme ve Destekleme İdaresi Başkanlığı (KOSGEB) tarafından düzenlenen “Üretim ve İhracatta Teknoloji Seviyesi Yüksek, Katma Değerli Ürünlerin ve KOBİ’lerin Payının Arttırılması” konulu proje çağrısı 25 Eylül Pazartesi günü ASO 1. Organize Sanayi Bölgesi’nde yer alan sanayicilere tanıtıldı

11.16. KOMŞU BULUŞMALARI TOPLANTISI DÜZENLENDİ.

ASO 1. Organize Sanayi Bölgesi sınırları içinde faaliyet gösteren firmaları kaynaştırmak ve birbirlerini tanımalarını sağlamak amacıyla düzenlenen ‘Komşu Buluşmaları’ toplantısında ASO 1.OSB’de yer alan sanayiciler sabah kahvaltısında bir araya geldi.



11.17. KALDER ÖDÜL TÖRENİ DÜZENLENDİ

KalDer Ankara Şubesi tarafından her sene verilmekte olan Kalite Çemberi ve Kaizen ödülleri sahiplerini buldu. 11 Ekim Çarşamba günü ASO 1.OSB Bölge Müdürlüğü Konferans Salonu’nda gerçekleştirilen ödül törenine çok sayıda davetli katıldı.



11.18. MESLEKİ YETERLİLİK BELGESİ HAKKINDA BİLGİLENDİRME TOPLANTISI DÜZENLENDİ.

Ankara Sanayi Odası Mesleki Test ve Sertifikalandırma Merkezi İktisadi İşletmesi ve Ankara Sanayi Odası 2. ve 3. OSB Mesleki Test ve Sertifikalandırma Merkezi İktisadi İşletmeleri tarafından 31.10.2017 tarihinde ASO 1.OSB’de düzenlenen ve işveren ile işyeri temsilcilerinin katılım sağladığı konferansta, tehlikeli ve çok tehlikeli işler kapsamında zorunlu hale getirilen ‘‘MYK Mesleki Yeterlilik Belgesi’’ ile ilgili bilgilendirme yapıldı.



12. SİMEP

12.1. SİMEP ÖĞRENCİLERİ ÇANAKKALE ZİYARETİ

SİMEP öğrencileri öğretmenleri eşliğinde Çanakkale'ye gitti. Öğrenciler her yıl olduğu gibi bu yıl da Çanakkale Savaşlarının yaşandığı Gelibolu Yarımadası'nda yer alan cepheleri gezerek, savaşların şiddetini ve Ordumuzun kahramanlıklarını yerinde gördüler.



12.2. SİMEP ÖĞRENCİLERİ İFTAR YEMEĞİ DÜZENLENDİ

07 Haziran Çarşamba günü SİMEP programında eğitim gören öğrenciler ve aileleri ASO 1.OSB'de düzenlenen iftar yemeğinde bir araya geldi.



12.3. SİMEP AŞURE GÜNÜ PROGRAMI DÜZENLENDİ

SİMEP Projesi İzcilik Kulübü öğrencilerinin "Aşure Günü" kapsamında düzenlediği etkinliğin konuğu Ankara Sanayi Odası Yönetim Kurulu Başkanı Sn. M. Nurettin Özdebir oldu.



13. ASO TEKNİK KOLEJİ

13.1. ASO TEKNİK KOLEJİ'NDE KARNE HEYECANI

Ankara Sanayi Odası 1. Organize Sanayi Bölgesi yerleşkesinde bulunan ASO Teknik Koleji'nde 20 Ocak Cuma günü karne heyecanı yaşandı. 2016-2017 eğitim öğretim yılının birinci dönem karne törenine katılan ASO ve ASO 1. OSB Başkanı Nurettin ÖZDEBİR, öğrencilerin heyecanını paylaştı.



13.2. VALİ DAĞLI ASO TEKNİK KOLEJİNİ İNCELEMEDE BULUNDU

Düzce'de mesleki eğitimin geliştirilmesi için Ankara'da incelemelerde bulunan Düzce Valisi Zülkif DAĞLI Ankara Sanayi Odası Başkanı Nurettin ÖZDEBİR 'le birlikte ASO Teknik Koleji'ni ziyaret etti.



13.3. BAKAN ÖZLÜ ASO TEKNİK KOLEJİ'Nİ ZİYARET ETTİ.

Bilim, Sanayi ve Teknoloji Bakanı Faruk ÖZLÜ 01 Şubat Çarşamba günü, Ankara Sanayi Odası Başkanı Nurettin ÖZDEBİR'le birlikte ASO Teknik Koleji'ni ziyaret etti. Ankara Sanayi Odası Başkanı Nurettin ÖZDEBİR ziyarette, Özlü'ye ASO Teknik Koleji hakkında bilgiler verdi.



13.4. CİBUTİ EĞİTİM BAKAN'INDAN ASO TEKNİK KOLEJİ'NE ZİYARET

Milli Eğitim Bakanlığı'nın davetlisi olarak Ankara'ya gelen Cibuti Eğitim Bakanı Mustafa Muhammed Mahmud ve beraberindeki heyet 23 Şubat Perşembe günü ASO 1. OSB'de yer alan ASO Teknik Koleji'ni ziyaret etti.



13.5. ASO YÖNETİCİ EŞLERİNDEN ASO 1.OSB'YE ZİYARET

ASO Başkanı Nurettin Özdebir'in eşi Oya Özdebir, bazı yönetim kurulu üyeleri ve ASO Meclis üyelerinin eşlerinden oluşan heyet 01 Mart Çarşamba günü ASO Teknik Koleji derslik ve atölyelerinde incelemelerde bulunarak öğrencilerle bir araya geldi.



13.6. ASO TEKNİK KOLEJİ KARIYER GÜNLERİ DÜZENLENDİ

ASO Teknik Koleji'nin, " Kariyer Günleri " kapsamında düzenlediği konferansın konuğu Ankara Üniversitesi İlahiyat Fakültesi Öğretim Üyesi Prof. Dr. Sn. Recep Kılıç oldu.



13.7. ASO TEKNİK KOLEJİ MEZUNİYET TÖRENİ DÜZENLENDİ

2016-2017 eğitim-öğretim yılını tamamlayan ASO Teknik Koleji öğrencileri mezuniyet heyecanı ve mutluluğunu birlikte yaşadı



13.8. ASO TEKNİK KOLEJİ KARNE TÖRENİ DÜZENLENDİ

ASO Teknik Koleji 2016 -2017 eğitim ve öğretim yılı Karne töreni 09 Haziran Cuma günü ASO1.OSB'de gerçekleştirildi. Karne töreninde dereceye giren öğrencilere, çeşitli hediyeler verildi.



13.10. ASO TEKNİK KOLEJİ KARIYER GÜNLERİ DÜZENLENDİ

ASO Teknik Koleji'nin, 03 Kasım 2017 Cuma günü " Kariyer Günleri " kapsamında düzenlediği konferansın konuğu ASO 1.OSB Yönetim Kurulu Başkanı Nedim Durukan oldu.



13.9. ASO TEKNİK KOLEJİ AÇILIŞ TÖRENİ DÜZENLENDİ

Ankara Sanayi Odası tarafından ASO 1. Organize Sanayi Bölgesi'nde kurulan ASO Teknik Koleji 2017-2018 eğitim ve öğretim yılına, 18 Eylül Pazartesi günü ASO 1.OSB'de düzenlenen törenle başladı.



14. HEYET ZİYARETLERİ

14.1. GÜNEY KAZAKİSTAN YETKİLİLERİ BÖLGEMİZİ ZİYARET ETTİ

Güney Kazakistan heyeti bölgelerinin yatırım avantajlarını anlatmak ve iş adamlarımıza yatırım daveti yapmak için 21 Ocak Cumartesi günü ASO 1.OSB'yi ziyaret etti.



14.2. AZERBAYCAN HEYETİ ASO 1. OSB ZİYARETİ

Azerbaycan ve Türkiye arasında mesleki eğitimde işbirliğini güçlendirmek amacıyla ülkemize gelen Azerbaycan Cumhuriyeti Eğitim Bakanlığı yetkilileri 01 şubat Çarşamba günü, ASO Başkanı Nurettin ÖZDEBİR ile akşam yemeğinde bir araya geldi.



14.3. KOSOVA BÜYÜKELÇİSİ ASO 1.OSB ZİYARETİ

Kosova'nın Ankara Büyükelçisi Avni Spahiu ve beraberindeki heyet Ankara sanayisini yakından incelemek ve Türk işadamlarıyla ortak iş yapabilmek için 28 Şubat Salı günü Ankara Sanayi Odası 1. Organize Sanayi Bölgesi'ni ziyaret etti.



14.5 ANKARA MİLLETVEKİLİ FATİH ŞAHİN ZİYARETİ

AK Parti Sivil Toplum ve Halkla İlişkilerden sorumlu Genel Başkan Yardımcısı Ankara Milletvekili Sn. Fatih Şahin, 30 Mart Perşembe günü ASO 1.OSB'yi ziyaret ederek ASO ve ASO 1.OSB Yönetim Kurulu Başkanı Sn. Nurettin Özdebir ile bir araya geldi.



14.4. BAHREYN MALİYE BAKANI ASO 1. OSB'DE

Bahreyn Maliye Bakanı Şeyh Ahmed Bin Mohammed Al Khalifa ve beraberindeki heyet 03 Mart Cuma günü ASO 1. Organize Sanayi Bölgesini ziyaret etti.



14.6. RUANDA ANKARA BÜYÜKELÇİSİ ZİYARETİ

Ruanda Ankara Büyükelçisi Sn. Williams Nkurunziza 06 Nisan Perşembe günü Ankara Sanayi Odası 1. Organize Sanayi Bölgesi'ni ziyaret etti.



14.7. HACETTEPE ÖĞRENCİLERİNİN ZİYARETİ

Hacettepe Üniversitesi Sosyal Bilimler Meslek Yüksekokulu öğrencileri üniversite-sanayi işbirliği kapsamında 05 Mayıs Cuma günü ASO 1.OSB'ye konuk oldu.



14.8. TACİKİSTAN'IN ANKARA BÜYÜKELÇİSİ ZİYARETİ

Tacikistan'ın Ankara Büyükelçisi Sn. Muhammad Ali Rajabov ve beraberindeki heyet 07 Eylül Perşembe günü Ankara sanayisini yakından incelemek ve Türk işadamlarıyla ortak iş yapabilmek için Ankara Sanayi Odası 1. Organize Sanayi Bölgesi'ni ziyaret etti.



14.9. CEVDET YILMAZ ZİYARETİ

AK Parti Ekonomi İşleri'nden Sorumlu Genel Başkan Yardımcısı Sn.Cevdet Yılmaz ve beraberindeki heyet 12 Eylül Salı günü ASO 1. Organize Sanayi Bölgesi'nde faaliyet gösteren fabrikaları ziyaret ederek incelemelerde bulundu.



14.10. MAPUTO BELEDİYE BAŞKANI ASO 1.OSB ZİYARETİ

Mozambik Cumhuriyeti'nin Başkenti olan Maputo Belediye Başkanı Sn. David Simango ve beraberindeki heyet 12 Eylül Salı günü ASO 1. Organize Sanayi Bölgesi'ni ziyaret ederek Bölge sanayicileri ile bir araya geldi



14.11. MÜSİAD ANKARA ASO 1. OSB ZİYARETİ

MÜSİAD Ankara, Ankara Kalkınma Ajansı ve Yurtdışı Türkler ve Akraba Topluluklar Başkanlığı ortaklığında ve işbirliğinde “Uluslararası Öğrenciler Akademisi 2” projesi kapsamında 27 farklı ülkeden gelen 40 kişilik öğrenci grubu 14 Eylül Perşembe günü ASO 1.OSB’yi ziyaret etti.



14.12. KORE ENERJİ AJANSI YETKİLİLERİ ASO 1.OSB ZİYARETİ

ASO.1 Organize Sanayi Bölgesi’nin proje ortaklarından olduğu, Dünya Bankası Grubunun, T.C. Bilim, Sanayi ve Teknoloji Bakanlığı ile birlikte yürüttüğü “Türkiye Yeşil OSB Projesi” kapsamında ülkemize gelen Kore Enerji Ajansı yetkilileri 15 Eylül Cuma günü ASO 1. Organize Sanayi Bölgesi’ni ziyaret etti.



14.13. AK PARTİ ANKARA MİLLETVEKİLİ SN. EMRULLAH İŞLER ASO 1. OSB ZİYARETİ

AK Parti Ankara Milletvekili Sn. Emrullah İşler ve MÜSİAD Ankara Şubesi’nin Kurucu Başkanı Sn. Hüdaverdi Çakır, 21 Eylül Perşembe günü Ankara Sanayi Odası 1.Organize Sanayi Bölgesini ziyaret etti.



14.14. KKTC TİCARET ODASI BAŞKANI ASO 1.OSB ZİYARETİ

Ankara Ticaret Odası organizasyonu ile Ankara’ya gelen Kuzey Kıbrıs Türk Cumhuriyeti (KKTC) Sanayi Odası Yönetim Kurulu Başkanı Sn. Mustafa Kaymak ve Yönetim Kurulu Üyeleri 02 Ekim 2017 Pazartesi günü ASO 1. Organize Sanayi Bölgesi ‘ni ziyaret etti.



14.15. MOĞOLİSTAN CHINGELTEI BELEDİYESİ ASO 1.OSB ZİYARETİ

Sincan Belediyesi'nin "Kardeş Belediyeler" programı kapsamında Ankara'ya davet ettikleri Moğolistan Chingeltei Belediyesi Eğitim İşlerinden Sorumlu Belediye Meclis Başkanı Batkhuyag Bat ve beraberindeki heyet 03 Kasım Cuma günü ASO 1. OSB'yi ziyaret etti.



a. ASORA TİCARET MERKEZİ

ASORA Ticaret Merkezi Kiralama çalışmaları neticesinde, 2016 yılında % 93,5 olan Doluluk oranı, kiralama çalışmaları neticesinde 2017 yılı Ekim ayı itibarıyla % 97,80 olmuştur.

ASORA Ticaret Merkezi'nde toplam olarak 92 işyeri alanı mevcut olup, mahal bilgileri aşağıda belirtilmiştir;

► Ticaret Merkezi Kapalı alan	43.500 m ²	
► İş Yeri Alanları	24.998 m ²	
► Dolu Alan	24.448 m ²	% 97,80
► Kiralanacak Boş Alan	550 m ²	% 2,20
► Aylık Kira Geliri	307.524,00 TL	



16. ASORA TİCARET MERKEZİ

16.1. TİCARET MERKEZİ YÖNETİM İŞLETME MÜDÜRLÜĞÜ İŞLETMELERİ HAKKINDA GENEL BİLGİLENDİRME

- ASORA TİCARET MERKEZİ
- GENEL HİZMET DESTEK ALANLARI
- DEPOLAMA SAHALARI
- ASO TEKNOPARK BİNASI
- TIR - KAMYON OTOPARKI
- GSM BAZ İSTASYONLARI

b. GENEL HİZMET DESTEK ALANLARI

5.Kısımda bulunan Genel Hizmet Destek Alanlarında bulunan 42 işyerinde toplam 20 firma değişik sektörlerde faaliyet göstermektedir;

► İş Yeri Alanları	14.742 m ²	
► Dolu Alan	14.414 m ²	% 97,77
► Kiralanacak Boş Alan	328 m ²	% 2,23
► Aylık Kira Geliri	143.029,00 TL	



c. DEPOLAMA SAHALARI

Bölge genelinde ağaçlandırma ve depo amaçlı toplam 110.070 m² alan, 35 kiracı tarafından kiralanmış olup, aylık 410.892,00 TL kira geliri elde edilmektedir.



d. ASO TEKNOPARK BİNASI

ASO Teknopark Binası bünyesinde 167 mahal yer almakta olup, toplam 9.143 m² alana sahiptir.



e. TIR - KAMYON OTOPARKI

Ocak 2017 döneminde hizmete açılan toplam 16.867 m² alana sahip olan Tır -Kamyon Otoparkı, Ekim 2017 tarihinde 2.300 m² kapalı alana sahip sosyal tesis binası da tamamlanarak hizmete açılmış ve kiraya verilmiştir.

Tır-Kamyon Otoparkı 43.000,00 TL bedelle kiralanmıştır.



f. GSM BAZ İSTASYONLARI

Bölge genelinde, muhtelif alanlarda 18 adet baz istasyonu konuşlandırılmış olup, aylık 57.136,00 TL kira geliri elde edilmektedir.

g. TİCARET MERKEZİ İŞLETMELERİ GELİRLERİ

İşletmeler ve gelirleri ile bilgi aşağıdaki tabloda gösterilmiştir;

TİCARET MERKEZİ YÖNETİM İŞLETME MÜDÜRLÜĞÜ İŞLETMELERİ				
	KİRACI/ MAHAL SAYISI	KİRA- LANABİLİR ALAN (M ²)	TOPLAM KİRA GELİRİ TL (AY)	TOPLAM KİRA GELİRİ TL (YIL)
ASORA TİCARET MERKEZİ	92	24.994,62	307.524,06	3.690.288,72
GEN.HİZ.DESTEK ALANLARI	20	14.742,67	143.029,97	1.716.359,64
AÇIK DEPOLAMA ALANLARI	34	129.407,51	410.892,00	4.930.704,00
ASO TEKNOPARK BİNASI	1	9.143,30		0,00
TİR-KAMYON OTOPARKI	1	16.867,00	43.000,00	516.000,00
BAZ İSTASYONLARI	18		57.136,00	685.632,00
TOPLAMLAR	166	195.155,10	961.582,03	11.538.984,36

16.2. FAALİYETLER

a. TERAS DÜZENLENMESİ

A ve D Blok teraslarında kullanılan karo taşların zamanla yıpranarak yerlerinden çıkması neticesinde Yönetim Kurulu kararı ile söz konusu alana dökme beton kullanılarak kaplaması yapılmıştır.



b. ASANSÖR RUHSATLARI

Asansör ruhsatlarının yenilenmesi için eksiklikler tespit edilmiş, firmalardan teklifler alınmış ve uygun firmaya asansör ruhsat eksiklikleri yaptırılarak 10 adet asansör için “yeşil etiketli ruhsat” alınmıştır.



c. KAPALI OTOPARK

Ticaret Merkezi 2.bodrum katta yer alan kapalı otoparkın girişine sensörlü hızlı PVC kapı yaptırılmış olup, bu sayede ısı izolasyonu ve genel hijyen sağlanmıştır.



Kapalı otopark genelinde otopark çizgileri çizilerek araç park alanları belirlenmiştir.



Araç park alanlarına işyeri numaraları için tabela yaptırılmış, kiracılarımıza araç yeri tahsis edilerek, kapalı otopark giriş kartı verilmiştir.

d. B BLOK GİRİŞ DOĞRAMASI

B Blok girişindeki doğrama, ısı izolasyonu riski taşıdığı için değiştirilerek, kanatlı sevkiyat kapısı yerine sensörlü kapı montajı ve hava perdesi yaptırılmıştır.



e. BİNA DIŞ YÜZEYLERİNİN VE CAMLARININ YIKANMASI

Daha önceki yıllarda taşeron firmadan hizmet alınarak yaptırılan Bina dış yüzeyleri ve camları yıkama işi, Yönetim Kurulumuz kararı ile Yıkama Makinesi alınması ile Ticaret Merkezi Temizlik personelleri tarafından yapılmıştır.



f. TEMİZLİK

2017 yılında toplam 9 personel ile temizliği sağlanmakta olan Ticaret Merkezinin 20.000 m2 ortak alanı ile 15.000 m2 çevresi, 2018 yılında da 9 personel kadrosu ile temizlik hizmetinin yapılması öngörülmektedir.



g. GÜVENLİK

Güvenlik hizmetleri, hazır bulunan 5 Güvenlik Personeli ve toplamda günlük 11 Güvenlik personeli ile haftanın 7 günü 24 saat olmak üzere ziyaretçilerimiz ve sakinlerimiz için hizmet vermektedir.

h. BAKIM – ONARIM

Ticaret Merkezi Yönetim İşletme Müdürlüğü , ASORA Ticaret Merkezi'nin yanı sıra ASO Teknik Koleji ile ASO Anaokuluna da teknik destek vermekte olup, aşağıda belirtilen makine ve cihazların periyodik olarak bakımları yaptırılmaktadır.

- ▶ 6 adet Asansör (1 kez /AY)
- ▶ 4 adet panoramik asansör (1 kez/AY)
- ▶ 4 adet yürüyen merdiven (1 kez /AY)
- ▶ 11 adet Klima Santrali (2 kez/YIL)



- ▶ Fan-coiller (4 kez/YIL)
- ▶ Yangın sistemi (2 kez/AY)
- ▶ Mekanik tesisat otomasyon sistemi (4 kez/YIL)
- ▶ Egzost Emiş Fanları (Günlük Kontrol)
- ▶ 2 adet Soğutma Grubu (2 kez/YIL)
- ▶ 2 adet Jeneratör (2 kez/YIL)



- ▶ Isıtma kazanları sirkülasyon pompaları (4 kez/YIL)



- ▶ Su depoları temizliği (1 kez /YIL)
- ▶ ASO Teknik Kolej Isıtma ve Soğutma sistemi takibi, bakım ve onarımı
- ▶ ASO Anaokulu Isıtma ve Soğutma sistemi takibi, bakım ve onarımı

Ticaret Merkezi Müdürlüğü Teknik Personellerimiz, gerekli görüldüğü zamanlarda, kiraçılarımıza da hizmet vermektedirler.

i. KEMİRGEN İLE MÜCADELE

ASORA Ticaret Merkezi 2. Bodrum katta toplam olarak 114 adet Kemirgen Terminali bulundurulmakta olup, aylık olarak ilaçları değiştirilmekte ve kontrol edilmektedirler.

17. ASO 1. ORGANİZE SANAYİ HİZMET OFİSİ OLARAK VERİLEN HİZMETLER

ASO 1. Organize Sanayi Bölgesi Hizmet Ofisi Olarak Verilen Hizmetler

Bölge Müdürlüğümüz Odamızın bir şubesi olarak 2005 yılında yetkilendirilmiştir. Bu kapsamda ihracat evrakları onayı, ihracat evrakı satışı, kapasite raporu başvurusu, kapasite raporu tasdiki, çırak sözleşmelerinin onayı, sicil belgesi, vize talep belgesi, ihale durum belgesi verilmekte olup, yıllık ve munzam aidat tahsilatı da yapılmaktadır.

2017 Yılında Yapılan İşlemlerin Envanteri;

Belge Adı	Belge Sayısı(Adet)
Sair Belge	296
İhale Durum Belgesi	49
İştigal Belgesi	727
Vize Talep Belgesi	
Yetki Belgesi	
Yerli İstekli Belgesi	
Sicil Belgesi	1025
Sicil Belgesi(İngilizce)	75
Kayıt Ücreti	5
Çıraklık Sözleşmesi Tasdiki	117
Matbu Evrak	6706
İhracat Faturası Onayı	1408
Kapasite Raporu Onayı	155
Kapasite Müracaatı	37
İhracat Evrakı Tasdiki	4915
Aidat Tahsilatı	128
GENEL TOPLAM	15762

18. 2014 YILI ENERJİ TÜKETİMLERİ

Elektrik

Bölgemizin 2016 kurulu gücü 357,372 mva iken,2017 sonunda 381,832 mva,olmuştur.

Tüketim miktarı 2016 yılında 491.304.550 kwh iken 2017 yılı (10 aylık) 437.642.170 kwh olmuştur.

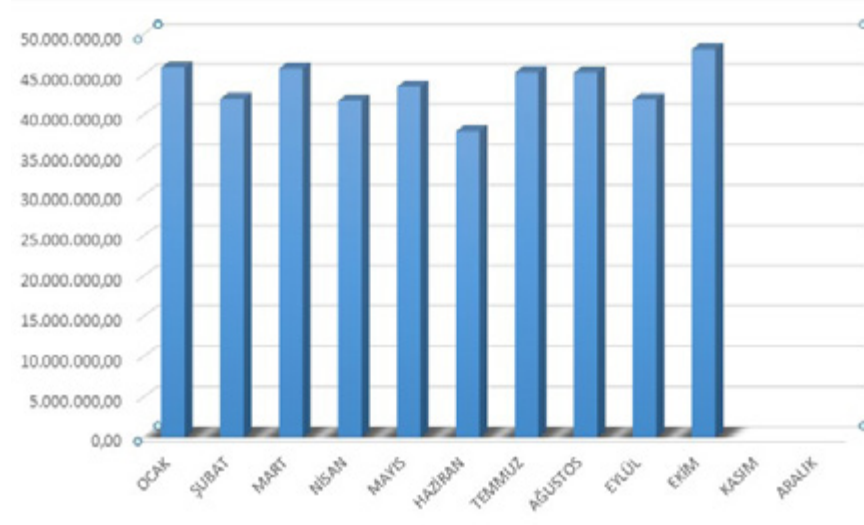

Doğalgaz

Bölgemizin “Buhar-Proses amaçlı kullanılan” doğalgaz tüketimi 2016 yılında 45 milyon Sm³/yıl olarak gerçekleşmiştir. Bölgemizin 2017 yılı 10 aylık doğalgaz tüketimi 39,6 milyon Sm³ olarak gerçekleşmiş olup, yılsonuna kadar mevsim şartlarına bağlı olarak toplam doğalgaz tüketimimizin 51 milyon Sm³ mertebesinde olması beklenmektedir.

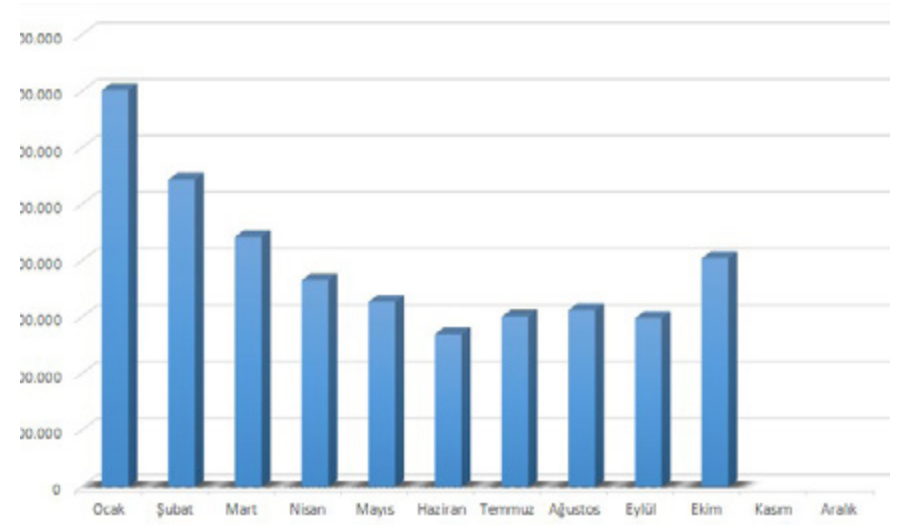

Su

Bölgemizin su tüketimi 2016 yılında 1.514.596 m³ olup, 2017 yılında gerçekleşen(10 Aylık) su tüketimi 1.354.059 m³ dür.

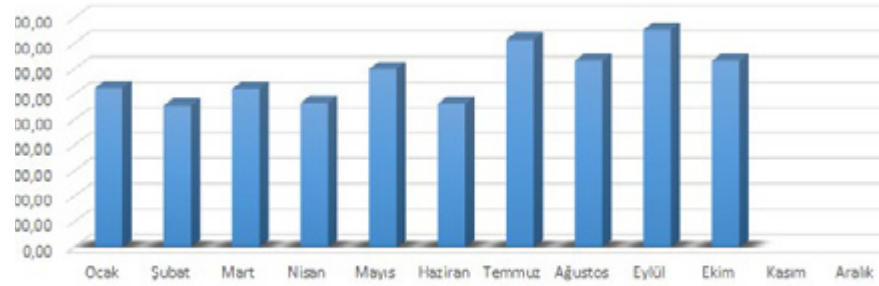

19. PERSONEL ve MUHASEBE FAALİYETLERİ

2017 Yılı personel kadro cetvelinde bulunan 121 kadrodan 81' inde personel İstihdam edilerek 4562 sayılı OSB Kanunu gereği 4857 Sayılı İş Kanununa göre sözleşmeli olarak çalıştırılmış olup,Çevre Temizlik Hizmetleri ile Asora Ticaret Merkezi temizlik hizmetleri taşeron firmalardan Hizmet Satın Alma sözleşmesiyle temin edilmiştir.

YILI	PERSONEL DURUMU	KADRO ADEDİ	FİİLİ DURUM	
			DOLU	MÜNHAL
2017	Daimi Sözleşmeli Personel	104	80	24
	Geçici Sözleşmeli Personel	17	1	16
	TOPLAM	121	81	40
TOPLAMLAR	166	195.155,10	961.582,03	11.538.984,36



55. yıl



Ankara Sanayi Odası

ASO 1. Organize Sanayi Bölgesi

ASO 2. ve 3. Organize Sanayi Bölgesi

2017 Faaliyet Raporları

ASO 2. ve 3.
Organize Sanayi Bölgesi

1. ALTYAPI-ÜSTYAPI İŞLERİ

1.1. Atıksu Arıtma Tesisi Yatırımı Çalışmaları

Bölgemiz atıksu arıtma tesisinde 2017 çalışma dönemi içerisinde yaklaşık 144.000 ton atıksu, Su Kirliliğinin Kontrolü Yönetmeliği hükümlerine uygun şekilde arıtılmıştır.

Çevre ve Şehircilik Bakanlığı kontrollerine esas olmak üzere, arıtma tesisi deşarj noktasından alınan 16 numunede iç izleme ve denetim analizleri Bölgemizde, yetkili ve akredite laboratuvar aracılığı ile yaptırılmıştır. Bu analiz sonuçları ile Bölgemizde arıtılan suyun ilgili Yönetmelik sınır değerlerine uygun olduğu teyit edilmiştir.

Bölgemizde üretime geçen fabrika sayısındaki ve buna bağlı atıksu miktarındaki artışlar dikkate alındığında 400 m³/gün kapasiteli arıtma tesisinin zorunlu hale gelen kapasite artırımının, en uygun arıtma teknolojisi ile yapılabilmesi amacıyla başlatılan geniş kapsamlı fizibilite ve proje çalışmaları 2016 yılında tamamlanmıştır.

2017 Bütçesinde 10.000.000,00 TL ödeneği bulunan, ve 2017 Çalışma Programımızın "1.1. Atıksu Arıtma Tesisi Yatırımı" maddesinde belirtilen yatırıma ilişkin olarak; Müteşebbis Heyet tarafından oluşturulan ve Başkanlığı Sn. Şerafettin Ceceli tarafından yürütülen İhale Komisyonu'nca "ASO 2. ve 3. OSB Atıksu Arıtma Tesisi Yapımı ve İşletilmesi İşi" 9.850.000,00 TL bedel ile ihale edilmiştir. Anılan işe ait Sözleşme taraflarca imzalanmış ve 27.03.2017 tarihinde yükleniciye yer teslimi yapılmak suretiyle Bölgemiz Atıksu Arıtma Tesisi inşaatına başlanılmıştır.



AAT Sözleşme İmzalanması



Yeni Tesis Modeli



AAT Yapımı

Söz konusu yatırımın gerçekleştirilmesinde Müteşebbis Heyet Başkanımıza ve nezdinde İhale Komisyonu üyelerine katkılarından dolayı Bölgemiz adına teşekkür ederiz.

Bu arada Bölgemizde, söz konusu yatırımın, toplamda 7.177.518,90 TL tutarındaki makine-ekipman bedelinin KDV muafiyeti 20.06.2017 tarih, 130710 sayılı Yatırım Teşvik Belgesi kapsamına dahil edilmesi sağlanmıştır.

2016-2017 yılları arasında yürütülen teknik çalışmalarla kapasite ve arıtma prosesinin belirlenen fiziksel, kimyasal ve biyolojik arıtma proseslerine ve 2500 m³/gün arıtma kapasitesine sahip tesis yapımı belirlenen iş programına uygun olarak sürdürülmektedir. İlk testleri Aralık ayı sonunda başlatılacak olan Atıksu Arıtma Tesisimiz Ocak 2018'de devreye alınacak ve imzalanan sözleşme kapsamında 18 ay boyunca Yüklenici tarafından işletilecektir.

Atıksu Arıtma Tesisinin yapımına ilişkin fotoğraflar aşağıda sunulmuştur.

1.2. Su Arıtma Tesisi

Bölgemize ait sondaj kuyularından temin edilen yeraltı suyu; filtrasyon, iyon değiştirme, adsorbsiyon ve dezenfeksiyon proseslerine sahip 2000 m³/gün kapasiteli su arıtma tesisimizde 2017 çalışma yılı içerisinde toplamda 389.000 m³ su arıtılarak “İnsani Tüketim Amaçlı Sular Hakkında Yönetmelik” ile belirlenen İçme-Kullanma Suyu Standartları sağlanmıştır.



2016 Çalışma Programımızda yer alan Bölgenin mevcut uzaktan erişim sistemine de entegre bir şekilde teknik altyapı donanımına ve otomasyonuna sahip su arıtma tesisimizin, 2017 çalışma yılı içerisinde kesin kabulü yapılmıştır. Konunun önemine binaen tesisimizin verimli şekilde işletilerek arıtılmış suyun kalitesinin devamlı kontrol edilebilmesi amacıyla, Bölgemizde günlük takip analizleri yapılmıştır. Bu analizlerin yanısıra düzenli periyodlarla alınan toplam 26 su numunesi de akredite laboratuvarlardan alınan analiz sonuçları ayrıca izlenerek değerlendirilmiştir. Buna göre, Bölgemiz kullanma suyunun ilgili Yönetmelik sınır değerlerine uygunluğu teyit edilmiştir.



Su Arıtma Tesisi

Bölgemizde giderek artan katılımcı sayısına bağlı olarak oluşan su ihtiyacı dikkate alınmak suretiyle mevcut su arıtma tesisinin kapasitesinin artırılması ve Katılımcılarımızın “İnsani Tüketim Amaçlı Sular Hakkında Yönetmelik” ile belirlenen “İçme ve Kullanma Suyu Standartları” dışında kalan ancak

suyun doğal özelliklerinden kaynaklanan makine ve ekipmanlar üzerindeki olumsuz etkilerinin giderilmesine yönelik olarak Bölgemize iletilen (sertlik giderimi vb.) talepleri doğrultusunda ihtiyaç duyulan ilave ünitelerin belirlenebilmesi amacıyla fizibilite çalışmaları tamamlanmıştır. Buna ilişkin gerekli yatırım, Müteşebbis Heyetimiz tarafından uygun görüldüğü takdirde 2018 Çalışma Programı kapsamında planlanmaktadır.

1.3. Atıksu Arıtma Deşarj Hattı

Bölgemiz atıksu arıtma tesisinden çıkan arıtılmış suyun ilgili mevzuat ve Çevre ve Şehircilik Bakanlığı'nın talimatlarına göre alıcı ortam olarak tanımlanan Ankara Çayı'na ulaştırılması gerekmektedir. Bölgemizde 2015 ve 2016 yıllarında yürütülen atıksu arıtma tesisi ön çalışmaları kapsamında, arıtılmış suyun alıcı ortama ulaştırılması için gerekli deşarj hattı teknik açıdan irdelenmiş, uygulama projeleri hazırlanmış ve sözkonusu hattın güzergâhına ilişkin geçişlere dair ilgili kurumlardan gerekli izinler alınmıştır.

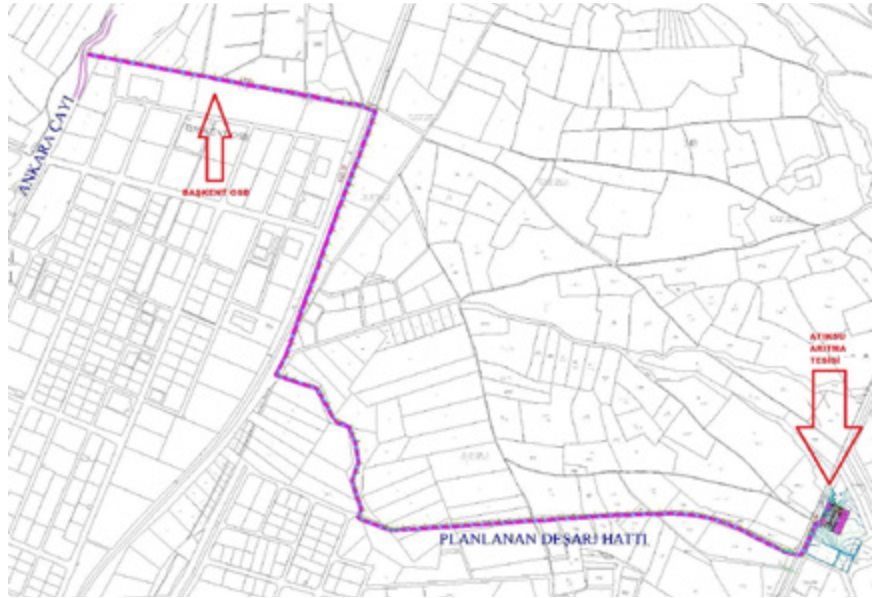

Planlanan Deşarj Hattı

Bu konuyla bağlantılı olarak, 2017 yılında katılım sağlanan İl Koordinasyon Kurulu Toplantısında, DSİ 5. Bölge Müdürlüğü tarafından planlanan Ankara Çayı ve bu çaya mansaplanan dere yataklarında yapılacak ıslah çalışmaları kapsamında, Ankara Valimiz tarafından Bölgemiz arıtılmış suyunun deşarj edileceği kuru dere yatağında da inceleme ve fizibilite çalışmalarının yapılması talimatı, ilgili kurum ve kuruluşlara verilmiştir. Bu talimat üzerine, Bölgemizce DSİ 5 Bölge Müdürlüğü ile temasa geçilmiş ve teknik çalışmalar konusunda görüşmelere başlanılmıştır. Değerlendirme çalışmalarının gelişimine ve sonuçlarına göre bu hususta farklı seçeneklerin ortaya çıkması durumunda Bölgemizce konunun tüm boyutlarını kapsayacak şekilde ayrıca bir değerlendirme yapılması öngörülmektedir.

1.4. SCADA Sistemi (Doğalgaz) Kurulumu

2017 Çalışma Programının "1.4. SCADA Sistemi (Doğalgaz) Kurulumu" maddesinde yer alan çalışma tamamlanarak devreye alınmıştır. Bölgemizdeki doğalgaz abonelik sistemi kuruluşundan beri SCADA sistemine geçiş ve sistemin buna entegrasyonu göz önünde bulundurularak tasarlanmıştır. Bütün Katılımcılarımıza sorunsuz ve kesintisiz hizmet vermek adına, doğalgaz aboneliklerini gerçekleştirirken standart bir sayaç tipi belirlenmiştir. Böylece, doğalgaz aboneleri ile ilgili işlemlerin otomasyonuna yönelik birtakım giderlerde tasarruf sağlanması hedeflenmiştir.

Buna göre, Bölgemizdeki doğalgaz abonelerinin tüketimleri sayaç üzerinde, dijital ortamda saklanmakta ve 6 ay süreyle geriye dönük olarak okunabilmektedir. Sayaçın bu özelliklerinden daha etkin bir şekilde yararlanılması amacıyla, Bölge Müdürlüğü binamızda SCADA sistemine ait 24 gigabyte belleği olan üzerinde 1Tb+1Tb RAID sabit diskleri bulunan, 7/24 aktif çalışan bir sunucu tesis edilmiş ve bu sunucu sayesinde sayaçlara fiziksel olarak erişmek zorunda kalmadan okuma yapabilmek imkânı kazanılmıştır. Sayaçlar sunucu ile GPRS ağı üzerinden anlık olarak takip edilebilmekte ayrıca, Katılımcılarımızın talebi halinde WEB ortamı üzerinden tüketim bilgilerine erişilebilmekte ve bu veriler grafiksel olarak görülebilmektedir.

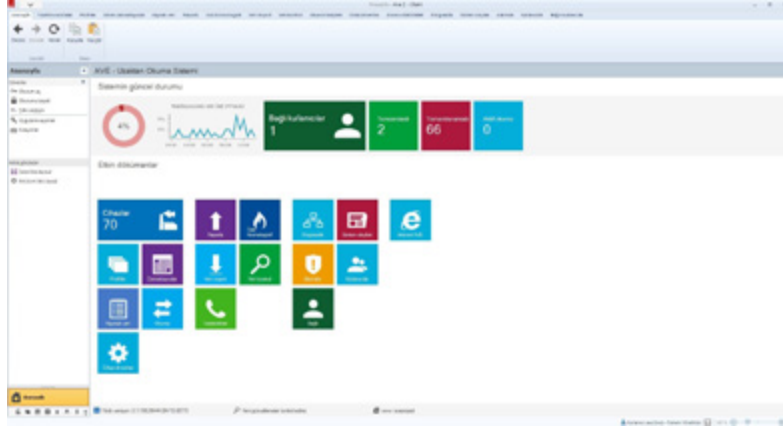

SCADA'nın Ekran Görüntüsü

Kurulan bu sistemin bir diğer özelliği de Başkentgaz A.Ş.'nin Bölgemizin ana sayacını temel alarak kestiği aylık faturada kesim saati olarak 8:00'ı baz alması sonucu abonelerimizde bulunan sayaçların manuel olarak hepsinin aynı anda okunabilmesinin imkansızlığından doğabilecek olası fatura açıklarının önüne geçmesidir. Sistem sayesinde bütün sayaçlar aynı anda okunup tek bir tabloda bütün tüketim bilgileri görüntülenebilmektedir.

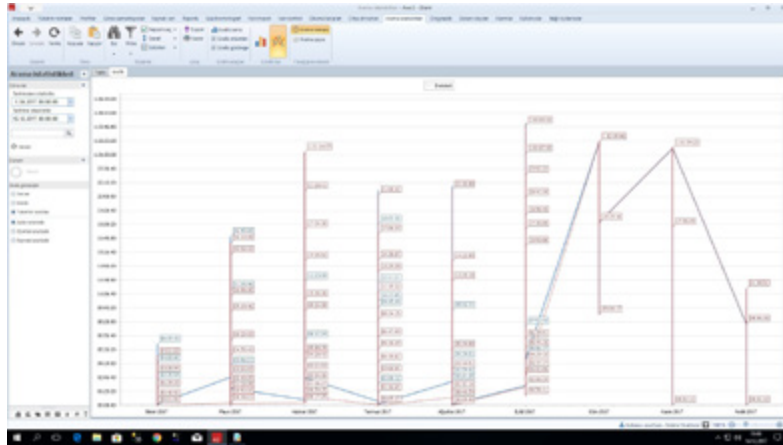

SCADA'nın Ekran Görüntüsü

Daha önceki sistemde abonelerimizin doğalgaz tüketimlerinin hacimleri okunup faturalandırma programımız aracılığı ile çeşitli formüller manuel olarak uygulanarak nihai değere ulaşma yöntemi terk edilmiş, yerine, yeni kurulan SCADA sisteminin hesaplama algoritması kullanılmaya başlanmıştır. Bu sayede oluşabilecek okuma hataları en aza indirilmiş ve hesaplamalar otomatize edilmiştir.

1.5. Arşiv Düzenleme Çalışmaları

Müteşebbis Heyetimiz tarafından onaylanan 2017 Yılı Çalışma Programının 1.5 maddesinde açıklandığı üzere, 4562 sayılı Organize Sanayi Bölgeleri Kanunu ve OSB Uygulama Yönetmeliği kapsamında Bölgemizin görev, yetki ve sorumluluğundaki iş ve işlemlere ait tüm bilgi ve belgelerin düzenli ve sağlıklı bir şekilde muhafaza altında tutulması gerekmektedir. Katılımcıların Bölgemize ilk başvurularından itibaren işyeri açma sürecini içeren yazılı evrak, defter, resim, plan, harita, uygulama projesi, fotoğraf, görüntü kaydı ve benzeri belgelerin ve malzemenin saklanması gereken süreler içerisinde korunabilmesi, gerektiğinde inceleme ve araştırmaların yapılabilmesi son derece önemlidir. Bu maksatla; Bölge Müdürlüğü idari binamızda kullanılmakta olan geçici arşiv alanlarının artık yeterli olmaması, Bölgemizin gelişen potansiyel iş hacmi sebebiyle buna uygun yeni bir bölümün oluşturulmasına yönelik olarak Bölge Müdürlüğü binasından bağımsız prefabrik 100 m2 zemin üzerine arşiv binası yaptırılarak hizmete alınmıştır. İleriye dönük ihtiyaçları da karşılayabilecek yöntem ve uygulamalar da dikkate alınmak suretiyle mevcut arşiv dolapları binaya taşınmış ve ray üzerinde kayan dolap yapısına sahip yeni ve modern bir arşiv oluşturulmuştur. Arşivlemede ortalama 15 cm genişliğinde klasörler kullanıldığı göz önünde bulundurulduğunda; mevcut 1092 adet dosya kapasitesinden 6200 adet dosya arşivleme kapasitesine yükseltilmiştir. Gerektiğinde ilave modüller ile raylı dolap sisteminin kapasite artırımı da mümkündür. İhtiyaç halinde dosyalar dışarı çıkarılmadan arşiv içerisinde çalışmaya olanak tanıyan çalışma masası ve ortamı da sağlanmıştır. Ayrıca arşiv binası içerisinde ayrı bir girişten mescit düzenlemesi yapılmış ve Bölgemize ziyaret ve/veya iş için gelen misafirlerin de kullanımına açılmıştır.



Yeni Arşiv Binası

1.6. Yol, Kaldırım, Bordür Yapımı

1.6.1 Bölge İçi Yollar

Bölgemizin kuruluşunda tek kat sathi katlama olarak yapılan yolların mevcut durumu nedeniyle, onarımı, iyileştirilmesi yeniden yapılması seçeneklerinin değerlendirilmesi ve uygulanması ile ilgili gelişmeler önceki yıllara ait Faaliyet Raporlarında ve Çalışma Programlarında açıklanmıştır.

Bölgemizde her geçen gün artan doluluk oranı nedeniyle, yollarımızın yapım işinin çözüme kavuşturulması gerekli hale gelmiştir.

Bu kapsamda; Ankara Büyükşehir Belediyesi Başkanlığı ile Bölgemiz arasında 02.05.2017 tarihinde bir protokol akdedilmiştir. Söz konusu protokol uyarınca, Bölgemiz tarafından yapılan girişimler çerçevesinde Alcı-Türkobası nizamiyeleri arasındaki yaklaşık 1.5 km uzunluğundaki anayolun mevcut sathi kaplaması sıyrılmak suretiyle plentmiks malzeme üzerine 10cm bitümlü temel ve yine üzerine 7cm binder tabakası uygulanarak asfalt ile kaplanmıştır. Yine aynı güzergahın refüj yenileme çalışması da tamamlanmıştır. Bütün bu imalatlar bedelsiz olarak yapılmıştır.





Hizmet Protokolü



Bölge Yolları Asfalt Kaplama Çalışması



2010. Cadde ALCI Girişi, Tamamlanan Asfalt Kaplama Çalışması

2010. caddede bulunan 1,5 km uzunluğundaki refüjün her iki cephesindeki beton bordür bariyerlerin Büyükşehir Belediyesi ekiplerince demonte edilerek yerine newjersey tipi bariyerlerin montajı Büyükşehir Belediyesi ekiplerinin tarafından tamamlanmıştır. Bölgemizde belirlenen güzergah üzerindeki eksik bordür ve kaldırım çalışmalarının devam edeceği Belediye yetkililerince tarafımıza bildirilmiştir.



Refüj Yenileme Çalışmaları



2010. Cadde Tamamlanan Asfalt Kaplama Çalışması

31.12.2019 tarihine kadar geçerli olan Protokol kapsamında Bölgemizde kullanım ve yerleşim durumuna göre belirlenen yaklaşık 9 km'lik yollarımızın da Büyükşehir Belediyesi tarafından yapılması hususunda yetkililerle mutabakat sağlanmıştır. Belediye ekiplerinin iş programı esas alınmak suretiyle bu yolların kaplama işinin de yapılması öngörülmüştür.

Ayrıca, Bölge yollarımızla ilgili olarak teknik ekiplerimizin tespitlerine göre belirlenen noktalara değişik ebatta toplam 98 adet yağmursuyu izgarasının yapımı tamamlanmıştır. Bunun yanısıra, yağmursuyu bağlantısının olmadığı saptanan 40 adet parselin bu bağlantısını sağlayacak şekilde gerekli altyapı oluşturulmuştur.



Altyapı Tamamlama İşleri, İlave Yağmursuyu Izgaralarının Yapılması



Altyapı Tamamlama İşleri, İlave Yağmursuyu Izgara Tabanları



Altyapı tamamlama işleri, yağmursuyu parsel bağlantısı çalışması



Altyapı tamamlama işleri, ilave yağmursuyu ızgaraları

Toplam 35 km uzunluğunda 758.345 m² alana sahip Bölge içi yollarımızın kaplama işinin tümüyle Bölgemizin mevcut öz kaynaklarıyla çözülmesi mümkün görülememektedir. Bu nedenle; yol konusunun çözümü için; öncelikle Büyükşehir Belediyesi ile varılan mutabakatın gereklerinin uygulanmasına bağlı olarak diğer seçenekler için de Yönetim Kurulumuz gerekli değerlendirmeleri yapacaktır. Buna göre; Bölgemizin mali imkan ve kabiliyeti dikkate alınarak yapılacak planlama çerçevesinde ve Müteşebbis Heyetimizin kararları uyarınca yol işinin bölümler halinde ele alınmasının uygun olacağı değerlendirilmiştir.

Asfalt kaplama işi öncesi yollarımıza 2018 yılında Katılımcılarımızın tesis inşaatlarıyla bağlantılı olarak doğabilecek ihtiyaçları karşılamak üzere ve yapılan yollara kazıdan dolayı zarar verilmemesi amacıyla, elektrik-telekom altyapı hattı ilavesi Bölgemiz tarafından ayrıca yapılmıştır.

Bölgemizin kuru dere yataklarının bol olduğu bir havza üzerinde bulunması sebebiyle yağmurun şiddetli olduğu zamanlarda üst kotlardaki kuru dere yataklarının taşarak, sağlık koruma bandı boyunca akmasından dolayı Alcı Mahallesi Nizamiyesinde su birikimini önlemek amacıyla nizamiye girişine yağmursuyu drenaj hattı yapılmıştır.



Yağmursuyu Drenaj Hattı

Diğer taraftan, Müteşebbis Heyetimizin ilgili kararları uyarınca Bilim, Sanayi ve Teknoloji Bakanlığı'nın kredi imkanlarından yararlanılması hususu Belediye ile akdedilen Protokol ve kredi koşulları (kilitli parke taşı zorunluluğu) nedeniyle askıya alınmıştır. Söz konusu kredi 2018 yatırım programında yer aldığı takdirde bu durum ayrıca değerlendirilerek nihai karar oluşturulacaktır.

Ayrıca, Vakıfbank Mustafa Kemal Şubesi nezdinde yaptığımız girişimler sonucu; Bölge Müdürlüğümüz idari binası önünde (2010. Cadde üzerinde) Vakıfbank Bankomat cihazı faaliyete geçmiş bulunmaktadır.



Bankomat Cihazı

1.6.2 Bölge Çevre ve Bağlantı Yolları

Ankara Büyükşehir Belediyesi ile akdedilen Hizmet Protokolünün imzalanarak yürürlüğe girmesi ile birlikte, hızlı bir şekilde Bölgemizin gerek iç gerek bağlantı yolunun yapımı için Belediye yetkilileri nezdinde gerekli girişimlerde bulunulmuştur.

Bu çerçevede, Bölgemizce yaklaşık 7 yıl önce kamulaştırma işlemleri tamamlanan ve bedelleri ödenen Eskişehir yolu bağlantısı bugüne kadar gerçekleştirilememiştir. Ankara Büyükşehir Belediyesi nezdindeki aktif ve ısrarlı girişimlerimiz sonucunda uzun zamandır gündemde olan Eskişehir yolu bağlantısının yapımına 28.05.2017 tarihinde başlanılmıştır.

Bölgemizdeki sanayicilerimizin insan ve yük transferinde; karayolları standartlarına uygun olmayan, can ve mal güvenliği için ciddi risk oluşturan yolun yeniden yapılmasına yönelik olarak Bölgemizin Büyükşehir Belediyesi nezdindeki yoğun ve ısrarlı girişimlerine her zaman aktif desteğini veren ASO Yönetim Kurulu Başkanımız Sn. Nurettin ÖZDEBİR'e özellikle teşekkür ediyoruz. Tamamen yeniden belirlenen güzergâhta yapılan yol imalatında 200.000,000 m³ kazı, 200.000,00 m³ dolgu ve 1 adet 4m x 4m ebatlarında

menfez yapılmıştır. Yol kazısını takiben alttemel olarak 55.000 ton plentmiks malzeme, 37.500 ton bitümlü temel malzemesi ve 20.000 ton binder tabakası malzemesi ile 2 x 2 şeritli Karayolları ikinci sınıf kent dışı yollar geometrik standardına yaklaşık 5,0 km'lik Eskişehir yolu bağlantısı ile Karayolları 4. Bölge Müdürlüğü Kontrolünde yapımı tamamlanan Eskişehir Yolu 40. km üzerindeki Alagöz Kavşağına bağlanmıştır. Söz konusu yol çalışmasının yapılabilmesi ile ilgili tüm kamulaştırma işlemleri Bölgemizce önceden tamamlanmış ve teknik çizimleri yaptırılmıştır. Bağlantı yolunun açılmasıyla sanayicilerimiz ve çalışanları ile bugüne kadar sonuçlandırılmayan hizmetleri için en önemli ve gerekli bir ihtiyaç karşılanmış ve yol sorunu çözümlenmiştir. Bölgemize ulaşımın böylece çözüme kavuşturulması sonucunda yatırımcıların Bölgemize ilgisinde ciddi bir artış gözlenmiş, mevcut Katılımcılarımızın faaliyetlerine birçok yönden olumlu katkı sağlamıştır.



Bölge Bağlantı Yolu Yapım Çalışması



Bölge Bağlantı Yolu Düzeltme ve Asfalt Kaplama İşi



Eskişehir yolu bağlantısı, Ankara Büyükşehir Belediyesi yol yapım çalışması

Katılımcılarımızın İstanbul istikameti transferlerini, lojistik hizmetlerini ve yol güzergahında ikamet eden işletmelerde çalışanların transferlerinin güvenli ve hızlı şekilde sağlanmasına imkan verecek yol tamamlandığında Temelli Sanayi Havzası OSB'lerini, ASO 1. OSB, Kahramankazan ve Saray'da bulunan sanayi sitelerini de birbirine bağlayacaktır.

Diğer taraftan, birçok kez ihalesi yapılmasına rağmen gerek teknik gerekse idari gerekçelerle iptal edilen ve Karayolları 4. Bölge Müdürlüğü sorumluluğunda olan Temelli-Yenikent Çevre Yolu'nun ihalesi tamamlanmış olup yol yapım çalışmalarına başlanılmıştır. Söz konusu güzergâh, Eskişehir Yolunda Temelli'ye gelmeden 5 km. önce Bölgemiz Eskişehir yolu bağlantısı kavşağından başlayan yol; sırası ile Malıköy, Türkobası, Esenler, Polatlar, Tatlar, Gökler, Kesiktaş ve Osmaniye mahalleleri arazisinden Ayaş-Yenikent yoluna bağlanıp daha sonra Yenikent Seyirce Çiftliği ve Susuz Belören üzerinden İstanbul Otoyoluna ve Saray Sanayi Bölgesine bağlanacaktır. Toplam uzunluğu yaklaşık 40 km olan yol güzergâhında 12 adet kavşak inşa edilecektir.

Güzergâhın birkaç noktasından yürütülmekte olan yol yapım çalışmalarının tamamlanmasına bağlı olarak, yol güzergâhının kısım kısım hizmete alınacağı ilgililerce ifade edilmiştir.



Temelli-Yenikent Çevre Yolu Güzergâhı



Temelli-Yenikent Çevre Yolu yapım çalışmaları

1.6.3 Bölgemizin Ankara – Eskişehir Karayoluna Bağlantı Yolu Yapımı

Eskişehir yolu Alagöz mevkiinde Karayolları 4. Bölge Müdürlüğü tarafından yeniden yapılan kavşak düzenlemeleri kapsamında ana kavşağa gelmeden önce Eskişehir yolundan Bölgemiz istikametine ayrı bir geçiş yolu açılmıştır. Bu yol, Bölgemize giren araçlar için ana kavşağa gelmeden daha rahat bir geçiş imkânı getirmiştir.



Eskişehir Yolu ASO 2. ve 3. OSB Direkt Giriş



Eskişehir yolu bağlantısı, Karayolları 4. Bölge Alagöz Kavşağı yapım çalışmaları



Eskişehir Yolu Bağlantısı, Ankara Büyükşehir Belediyesi Ekiplerinin Yol Yapım Çalışmalarının Başlaması



Eskişehir yolu bağlantısı, Ankara Büyükşehir Belediyesi ekiplerinin yol yapım çalışmaları



Eskişehir yolu bağlantısı, ALCI nizamıyesi önü, Ankara Büyükşehir Belediyesi ekiplerinin yol yapım çalışmaları



Eskişehir yolu bağlantısı, Ankara Büyükşehir Belediyesi ekiplerinin yol yapım çalışmaları



Eskişehir yolu bağlantısı, ALCI nizamıyesi önü, Ankara Büyükşehir Belediyesi ekiplerinin menfez yapım çalışmaları



Eskişehir yolu bağlantısı, Karayolları 4. Bölge Alagöz Kavşağı yapım çalışmaları



Eskişehir yolu bağlantısı, Karayolları 4. Bölge Alagöz Kavşağı



Eskişehir yolu bağlantısı, Karayolları 4. Bölge Alagöz Kavşağı yapım çalışmaları



Eskişehir yolu bağlantısı, Karayolları 4. Bölge Alagöz Kavşağı



Eskişehir yolu bağlantısı, Ankara Büyükşehir Belediyesi ekiplerince tamamlanan asfalt çalışması

1.7. Bölge Elektronik Güvenlik CCTV Sistemleri Kurulumu

Bölgemizin ve Katılımcılarımızın güvenlik tedbirlerine yardımcı olması amacıyla nizamiyelerde kullanılmakta olan 3 adet plaka tanıma sisteminin ve 5 plaka tanıma kamerasının gerekli bakımları yapılarak 7-24 kesintisiz çalışması temin edilmiştir. Ayrıca, Bölge içerisinde görüntüleme yapan 12 adet kamera ek olarak bu yıl içerisinde 41 kamera daha eklenmiştir. Bu kameralar Bölge içerisindeki elektrik trafo binalarının üzerine konumlandırılmıştır. Yerleştirilen yeni kameralar Bölge yolları içerisindeki bütün kavşakları görece şekilde odaklandırılmıştır. Sisteme dâhil olan bütün kameraların görüntüsü yeni kurulmuş olan ve Bölge Müdürlüğü binasındaki idari amirlikte konuşlandırılmış olan 64 kanallı NVR cihazı üzerinde toplanmaktadır. Toplanan görüntüler, 2 ana nizamiyeden Bölge Müdürlüğü ve nizamiyeler arası fiber-optik hat aracılığı ile gerçek zamanlı olarak izlenebilmektedir. Ayrıca görüntüler NVR cihazı üzerinde 30 gün boyunca tutularak olası bir olayda geçmişe dönük arama yapılabilmektedir. Bu şekilde kurulan ve yapılandırılan CCTV sistemi toplamda 53 kamera ile devreye alınmıştır.



Kamera Sistemi Ekran Görüntüsü

1.8. İstinat Duvarı Yapımı ve Parsel Şev Düzenleme İşleri

1.8.1. Bölgemiz Altyapısının Korunması İşleri

Bölgemizin arazi yapısından kaynaklı olarak çoğu parselde komşu parseller arası kot farklılıkları mevcuttur. Bu kot farklılıklarından dolayı zemin kaymalarının önlenmesi ve OSB Uygulama Yönetmeliği' nin 71 inci maddesinde de açıkça ifade edildiği üzere, yapılmış olan yağmursuyu, atıksu, kullanma suyu, doğalgaz, elektrik ve telekom altyapılarının ve üstyapıların korunması için gerekli tedbirler alınmış ve bu kapsamda uygulama imalatlar yapılmıştır.

1.8.2. Parsellerde Yapılan İstinat Duvarı

Müteşebbis Heyetimiz tarafından onaylanan 2017 Bütçe Talimatı uyarınca Katılımcılarımızın parsellerinde istinat duvarı yapım işinin finansmanı için talebi halinde Bölgemiz tarafından yapım bedelinin ilgili katılımcıdan vadeli olarak tahsil edilmesi uygulamasına devam edilmiştir.

Diğer taraftan, Bölgemiz imar planında yapılan değişiklikler sonucu oluşan sanayi parselleri ile ilgili şev düzenleme çalışmaları yapılmıştır.



Katılımcımız Adına Yapılan Taş Duvar İmalatı

1.9. Ağaçlandırma, Çevre Düzenlemesi ve Rekreasyon Alanı Çalışmaları

Bölgemiz imar planına göre belirlenen alanlarda, 2014, 2015 ve 2016 yıllarında peyzaj düzenlemesi ve ağaçlandırma faaliyetlerine başlanılan 1.125.018 m²'lik ağaçlandırma alanının yaklaşık %80'i tamamlanmış olup kalan alanların düzenlenmesine 2017 yılı içerisinde de devam edilmiştir.

Bölgemiz imar planı içerisinde yer alan sağlık koruma bandının ağaçlandırılmasını, çevre düzenlemesini, bakımını, korunmasını ve çevre düzeninin sürekliliğini sağlamak üzere, Bölgemizin yeşil, bakımlı ve devamlı geliştirilen sürdürülebilir bir çevreye sahip olması öncelikli ve değişmez hedeflerimizdendir. Bu temel yaklaşımla Bölgemizin tasdikli imar planında ağaçlandırma alanı olarak belirlenen parseller ve sağlık koruma bandında ağaç dikimine, dikilen fidanların sulanmasına, bakımına ihtiyaç duyulan ilave çevre düzenleme, temizleme ve iyileştirmelere yönelik çalışma ve faaliyetlere özenle devam edilmiştir. Söz konusu alanların büyüklüğünün yanı sıra özellikle meyve ağaçlarından verimli ve sağlıklı ürün alınabilmesi amacıyla ağaçların budama, ilaçlama, ot temizliği v.b. işlerinin zamanında yapılması gereklidir. Ancak, bu iş için görevli Bölgemiz personel sayısının yetersiz kalması nedeniyle ihtiyaca ve mevsimine göre gerektiğinde bedelli/bedelsiz fidan/ağaç dikimi için hizmet satın alımı gerçekleştirilmiştir.

2017 yılında tamamen organik olmasına özen göstererek yetiştirdiğimiz elmalardan yaz ve kış döneminde yaklaşık 3.000 Kg. ürün toplanmış olup, ASO Müteşebbis Heyet, Bölgemizde faaliyet gösteren Katılımcılarımız ve çalışanlarımıza dağıtımını yapılmıştır.

Bölgemizin uygun alanlarında, mevcut meyve fidan ve ağaçlara ilaveten yeni ağaçların dikimine 2017 yılında da devam edilmiş olup, erişmiş olduğumuz ağaç cins ve miktarları aşağıda belirtildiği gibidir.

MEYVE AĞACI ÇEŞİTLERİ:

Ağaç	Adet	Ağaç	Adet	Ağaç	Adet
ELMA	4700	ARMUT	150	KAYISI	10
BADEM	1000	VİŞNE	100	ŞEFTALİ	5
KİRAZ	300	ERİK	30		
TOPLAM MEYVE AĞACI				6.495	ADET

2017 YILINDA DİKİLEN DİĞER AĞAÇLAR:

Ağaç	Adet	Ağaç	Adet	Ağaç	Adet
KARAÇAM	9.500	MAVİ SELVİ	650	AKASYA	600
SEDİR	12.900	DİL BUDAK	3.500	MAVİ LADİN	100
KIZILÇAM	1.600	İPRALI ÇAM	1.500	ÇİT MAZI	45.000
TOPLAM AĞAÇ				75.350	ADET



Yaz Elmaları

PARK ve REKREASYON ALANI:

Müteşebbis Heyet tarafından onaylanan 2017 yılı Çalışma Programımızda yer alan, Bölgemiz yeşil alanlarına dahil bulunan 7.297.461 m² büyüklüğündeki 100512 ada, 5 parselde tüm Bölgenin kullanımına sunulan, içerisinde sosyal alanlar, yürüyüş yolları, dinlenme alanlarını barındıran bir çevre düzenlemesi

yapılmıştır. İlk etapta alanın tesviye, yamaç teraslaması ve kaliteli rafine toprak serilmesi faaliyeti 2016 yılı içerisinde bitirilmiştir. Projelendirme için peyzaj mühendisliği desteği dışarıdan hizmet alımı yoluyla sağlanmıştır. Bu alanın; altyapısının hazırlanması, aydınlatma, yürüyüş yolları, yetişkin ağaç dikimi ve yeşillendirme çalışmaları Bölge Müdürlüğümüzün teknik olanakları ağırlıklı olmak üzere tamamlanarak 2017 yılı içerisinde hizmete verilmiştir. Ayrıca park alanına tüm sanayi havzasından görünebilecek bir bayrak direği dikilmiştir. 40 m. yüksekliğindeki direk Katılımcımız MİTAŞ Poligon Demir Çelik Endüstri A.Ş. tarafından imal edilerek Bölgemize armağan edilmiştir. 150 m2 lik bayrağımızın etrafına uygun bir peyzaj çalışması yapılmış ve gece aydınlatması için ışıklandırılması tamamlanmıştır.



Rekreasyon Alanındaki Bayrak

Rekreasyon alanına süs ve ördek havuzu yapılmış, 4.000 m² çim ekimi gerçekleştirilerek yeşil alan yaratılmıştır. Daha önce ağaçlandırılmış olan 13.000 m²'lik alan da mevcut yeni düzzenlenen parka ilave edilmiştir. Böylece, toplam 20.000 m²'lik park alanında 500 metrelik yürüyüş yolu, açık kondisyon aletleri merkezi ve küçük bir kümes alanı da oluşturularak Katılımcılarımızın ve çalışanlarının kullanımına sunulmuştur. Ayrıca; 2018 yılında tamamlanmak üzere çalışma programı içerisinde yer alan, kış bahçesi olarak kullanılabilir 50 m²'lik bir kapalı alan da planlamaya alınmıştır.

Rekreasyon Alanındaki Kümes



Parkin Genel Görüntüsü

PARK ALANINA DİKİLEN AĞAÇLAR:

Ağaç	Adet	Ağaç	Adet	Ağaç	Adet
İĞDE	8	SÜS ERİĞİ	6	YEDİVEREN GÜL	350
SÜS ELMA	4	BASTON GÜL	38	ÇINAR	12
TOP MAZI	20	MAVİ ÇAM	17	MAVİ SELVİ	37
KARA ÇAM	1.140	YAYILICI ARDIÇ	95	BERBERİS	230
TAFLAM	60	IHLAMUR	20	HUŞ	20
DAĞ MUŞMULASI	80	TERS DUT	4	LEYLANDİ	35
MEVSİMLİK ÇİÇEK	1.500	LAVANTA	150	CALBA	50
ÇİM	4.450 m ²	AMERİKAN SARMAŞIĞI	150		
		TOPLAM BİTKİ SAYISI	3.876		ADET

1.10. Atık Biriktirme Deposu

Katılımcılarımıza ait ambalaj atıkları ve diğer tehlikesiz atıkların ortak bir atık toplama alanında toplanması, ayrıştırılması, preslenmesi ve buradan lisanslı gerikazanım/bertaraf tesislerine gönderilmesi planlanmaktadır. 2017 çalışma yılı içerisinde atık miktarları izlenmiş ancak atık oluşumunun yetersiz olması sebebiyle lisanslı tesislerle çözüm ortaklığı yoluna gidilmiştir.

1.11. Atıksu Laboratuvarı Kurulumu

Katılımcılarımızdan ve Bölgemiz atıksu arıtma tesisinden kaynaklanan atıksuyun ilgili mevzuat gereğince standartlarına uygun şekilde analizinin Bölgemiz bünyesinde yapılabilmesi ve bunun yanısıra öncelikle Ankara Sanayi Havzası'ndaki diğer OSB'lere ve sanayi kuruluşlarına böyle bir hizmet verebilecek nitelikte, gerek havzada gerek çevredeki OSB'lere ve sanayi tesislerine yerinde hizmet vermek üzere akredite bir "Atıksu Analiz Laboratuvarı" kurulması planlanmıştır. Atıksu arıtma tesisi inşaatının tamamlanmasına bağlı olarak yürütülen çalışmalar sonucunda; laboratuvar binasının inşaat işleri tamamlanmış, piyasa araştırması yapılmış ve ilgili personelin akreditasyon eğitimleri tamamlanmıştır.

Bu çalışmalar esnasında diğer OSB'lerin uygulamaları ve çeşitli akredite laboratuvarlarca kullanılan cihaz ve ekipmanlar incelenmiştir. Buna göre, Yönetim kurulumuzun kararları çerçevesinde 2017 yılı Çalışma Programı ve Bütçesinde ayrılan ödenek çerçevesinde temin süresi uzun olan bir kısım analiz cihazlarının siparişi verilmek suretiyle 2018 çalışma yılı itibarıyla laboratuvarın kurulmasının tamamlanması ve hizmete alınması öngörülmüştür.

2. İLAVE ALAN İLE İLGİLİ ÇALIŞMALAR

Ankara Sanayi Odası tarafından serbest bölge kurulmak üzere Hazine'den satın alınan ancak daha sonra bundan vazgeçilerek söz konusu sahanın Bölgemizin ilave alanı olarak belirlenmesine ilişkin süreç hakkında Bilim, Sanayi ve Teknoloji Bakanlığı'nca 22.05.2014 tarih 2025 sayılı yazısı ile ilave alanın 328 hektarı Karma OSB, 110 hektarının ise İhtisas OSB olarak yer seçiminin kesinleştiğine dair yazı ile bundan sonari süreçte Bölgemizce yapılması gereken iş ve işlemler bildirilmiştir.

Bu arada; sözkonusu saha içerisinde kalan ve gerçek kişilere ait diğer parsellerle ilgili kamulaştırmaya ait tüm süreçler Bölgemiz tarafından yürütülerek sonuçlandırılmış, buna ilişkin ödemeler Bölgemiz kaynaklarından yapılmıştır.

Yer seçimi kesinleşmiş ve imar planı Bilim, Sanayi ve Teknoloji Bakanlığı'nca onaylanmış bulunan Bölgemiz ilave alanıyla ilgili parselasyon planının yapılabilmesi için mülkiyet konusunun çözüme kavuşturulması sürecine bağlı olarak plan çalışmalarına yönelik gerekli hazırlıklar tamamlanmıştır.

Bölgemiz genişleme sahası içerisinde bulunan 118 ada 297 nolu parsel 2014 yılında açılan dava nedeniyle 513 hektar olan alanı 1 m2 olarak görünmekteydi. 2017 yılında dava sonuçlanarak ilgili mahkeme kararı Tapu Müdürlüğüne ulaştırılarak sorun ortadan kaldırılmıştır.

3. ARAZİ VE ARSALAR

3.1. Bölgemiz Kuyular Bölgesinin Onaylı Sınır Kapsamına Alınmasına İlişkin Süreç

Bölgemiz suyunun temin edildiği kuyular bölgesi ile bu isale hattının "Onaylı Sınır" kapsamına alınmasına ilişkin olarak Bilim, Sanayi ve Teknoloji Bakanlığı'na yapılan başvurumuzun uygun görüldüğü, Bakanlığın 05.12.2017 tarih, 5064 sayılı yazısı ile Bölgemize bildirilmiştir.

4562 sayılı OSB Kanunu'nun 3. maddesine istinaden Sincan ilçesi, Türkobası Mahalesinde bulunan 109 ada 4 numaralı parsel (depo ve terfi merkezi) ile 108 ada 2 numaralı parselin (su kuyularına ulaşım yolları ve su kuyuları) "Onaylı Sınır" kapsamına alınması Bakanlıkça uygun görülmüştür.

2003 yılından itibaren kullanılmakta olan bu alanın onaylı sınır kapsamına alınması sürecinin bu şekilde tamamlanmasıyla, kuyular bölgesi hukuken güvence altına alınmıştır. Bölgemizin su tedakinde ileriye dönük herhangi bir sorun yaşanmaması için önemli bir aşama geçilmiştir.

Bakanlığın bu kararı kapsamına talebimize rağmen su isale hattı ilave edilmemiştir. Bu nedenle, sözkonusu hattın 4562 sayılı Kanun'un ilgili maddelerine göre gerekli iş ve işlemlerin en hızlı şekilde sonuçlandırılması için çalışmalarımız sürdürülmektedir.

3.2. Katılımcılarımızın Parselleri Üzerindeki İş ve İşlemler

3.2.1 Arsa Tahsislerinin İptaline İlişkin İş ve İşlemler

OSB Uygulama Yönetmeliği'nin ilgili maddelerine göre; arsa tahsis tarihi, yatırım ve/veya Katılımcıların yatırımlarının gerçekleştirilmesine ilişkin sürelerden doğan yükümlülükleri, tahsis işleminden vazgeçilmesi ve bu

kapsamdaki parsellere yönelik yatırımcı talepleri dikkate alınmak suretiyle Yönetim Kurulumuzca gerekli değerlendirmeler yapılmıştır. Bölgemizin görev ve yetkileri çerçevesinde Katılımcıların hak ve sorumlulukları korunmuştur. Buna göre, 2017 yılı Çalışma Programının 3.2. maddesinde de belirtildiği üzere, Bölgemizde mevcut yatırım yapılmayan parsellerin ekonomiye, istihdama ve üretime kazandırılabilmesi açısından Yönetim Kurulumuzun ve Müteşebbis Heyetimizin karar ve onayları uyarınca ve yukarıdaki kriterler esas alınmak suretiyle sözkonusu arsa tahsis iptal işlemleri gerçekleştirilmiştir.

Ocak - Kasım 2017 dönemi itibarıyla toplam 37 adet parsel için (486,410.172 m²) tahsis işlemi iptal edilmiştir. OSB Uygulama Yönetmeliği gereğince Müteşebbis Heyet tarafından belirlenen arsa iade bedeli olarak toplam 30.640.648,87 TL+ KDV üzerinden tahakkuk işlemleri yapılarak ödeme planı oluşturulmuştur.

2009 yılı itibarıyla imar ve parselasyon planları onaylanmıştır. Kadastral parsellerden gelen şerh, beyan ve muhdesatların bu planlara aktarılması nedeniyle, bu kayıtlar, ilgili mevzuat ve uygulamalar çerçevesinde Bölgemizin tüm sanayi parsellerine yansıtılmıştır. Tapu kütüğüne işlenen bu durum, Katılımcılarımızın finansman temini aşamasında bir takım olumsuzluklara neden olmuştur. Konunun önemine binaen tapu kayıtlarındaki takyidatların kaldırılması için ilgili kurum ve kuruluşlar nezdindeki yoğun girişim ve yazışmalar neticesinde, tapudaki sözkonusu şerh, beyan ve muhdesatların kaldırılması sağlanmıştır. Böylece, sanayi parselleri ile ilgili olarak Katılımcılarımız önü açılmıştır. Böylece, katılımcılarımıza tahsis edilen parseller üzerinde uzun zamandır devam eden bu durum düzeltilmiştir.

Organize sanayi bölgelerinin kuruluş amaçları, buna ilişkin mevzuat hükümleri, Yönetim Kurulumuzun ve Müteşebbis Heyetimizin kararları uyarınca, Bilim, Sanayi ve Teknoloji Bakanlığı'nın talimatları Ülkemizin istihdam, yatırım ve üretim ihtiyaç ve öncelikleri ile mali imkanlarımız dikkate alınmak suretiyle, OSB Uygulama Yönetmeliğine uygun olarak Bölgemizde yatırım yapılmayan parseller iptal edilerek, bunların talepte bulunan yatırımcılara tahsisıyla Ülke ekonomisine ve istihdamına katkı sağlanmıştır.

YILLARA GÖRE ARSA TAHSİS İPTAL TABLOSU

YIL	PARSEL SAYISI	ALAN (m ²)
2015	8	143,544.68
2016	5	61,995.48
2017	37	486,410.17
TOPLAM	50	691,950.33

*Sanayi Parseli Alanı Toplamı = **4,044,234.39**

** Sayısal veriler raporunun düzenlendiği tarih itibarıyla yansıtmaktadır.

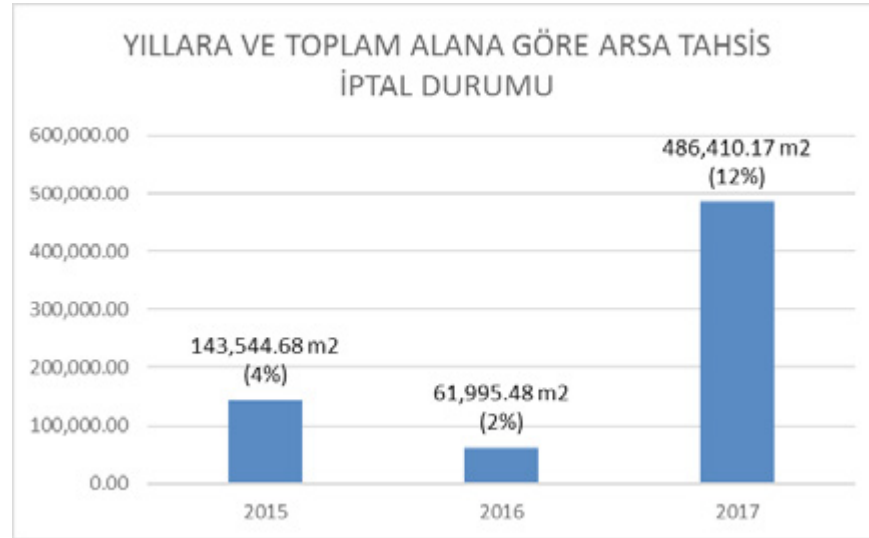

Grafik 1

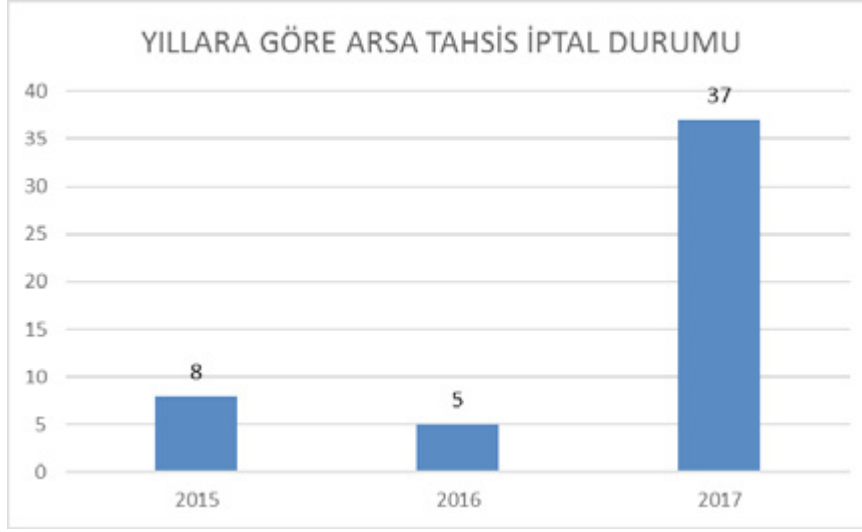

Grafik 2

3.2.2 Arsa Tahsislerine İlişkin İş ve İşlemler

Ocak 2017 itibarıyla Bölgemiz tasarrufundaki 16 parselin 9 adedinin (76.602,48 m²) Katılımcılarımıza tahsisi yapılmıştır. 4562 sayılı OSB Kanunu ve OSB uygulama yönetmeliği çerçevesindeki düzenlemeler uyarınca 2017 yılında arsa tahsis işlemi iptali gerçekleşen 37 adet parselin 34 adedi talepler doğrultusunda Yönetim Kurulumuzun kararı ile yatırımcılara tahsis edilmiş, kalan diğer parsellere ilişkin yatırım taleplerinin değerlendirilmesine dair süreç devam etmektedir.

31.10.2017 itibarıyla Bölgemiz tasarrufundaki 7 adet (82.034,15 m²) boş parsel bulunmaktadır.

İşlem Durumuna Göre Parsel Sayısı Dağılımı

	PARSEL SAYISI	ORAN (%)
PROJE	62	20
İNŞAAT	70	23
ÜRETİM	58	19
İŞLEM GÖRMEYEN TAHSİSLİ PARSEL	114	37
BOŞ BÖLGE PARSELİ	7	2
TOPLAM PARSEL SAYISI	311	



Grafik 3

İşlem Durumuna Göre Parsel Alan Dağılımı

	ALAN M ²	ORAN (%)
PROJE	771.330,07	19
TESİS İNŞAATI	924.079,30	23
ÜRETİMDEKİ TESİS	1.056.376,25	26
İŞLEM GÖRMEYEN TAHSİSLİ PARSEL	1.210.414,63	30
TAHSİSİ YAPILMAMIŞ PARSEL	82.034,15	2
PARSEL ALAN TOPLAMI	4.044.234,39	



Grafik 4

YILLARA GÖRE ARSA TAHSİS DURUM TABLOSU

	ADET	ALAN (m ²)
2015	10	81,003.50
2016	14	187,467.65
2017	43	501.930,31

Bölgemizdeki boş ve/ veya atıl parsellerle ilgili olarak gerek yeni yatırımcıların gerek Katılımcılarımızın mevcut tesislerinin kapasite artırımı veya yeni tesis kurulumu için arsa tahsis talepleri, 2017 yılı başından itibaren önemli ve ciddi bir artış göstermiştir.

Yatırım yapmak isteyen sanayicilerin arsa tahsis taleplerinin karşılanması Yönetim Kurulumuzun önceliğini ve temel yaklaşımını oluşturmaktadır. Bu amaca hizmet etmek üzere OSB mevzuatı içerisindeki görev ve yetkilerimiz çerçevesinde gerekli önlemler alınmış, uygulamalar yapılmıştır.

4562 sayılı OSB Kanununda hüküm altına alındığı üzere OSB'lerin kuruluş amaçları doğrultusunda ve Bölgemizin çalışmalarının gereği olarak, Bölgemize ulaşan yazılı arsa taleplerinin değerlendirilmesini teminen; gerek 2017 yılı Faaliyet Raporumuzun 3.2.1. maddesinde açıklanan arsa tahsis işlemlerine konu; gerek Bölgemize ait parsellerin tahsis işlemleri gerçekleştirilmiştir.

2017 yılı içerisinde yeni yatırımcılara ve/ veya mevcut Katılımcılarımıza Faaliyet Raporunun düzenlendiği tarih itibarıyla 43 adet toplam 501.930,31 m² arsa tahsis işlemi yapılmıştır. 2017 yılı içerisinde iptal edilen toplam 37 adet parselin 34 adedi yatırım yapılacağına dair Taahünameye bağlanmak suretiyle arsa tahsis işlemi realize edilmiştir. Böylece, iptal edilen parsellerin %92'sinin tahsisi ile birlikte Bölgemize yeni tesisler kazandırılması sağlanmıştır.

Bu veriler çerçevesinde, 2017 yılı Çalışma Programı ve Gelir Bütçesinde öngörülen hedeflerin üzerinde bir artışla arsa tahsislerinde %207 oranında gerçekleşme sağlanmıştır.

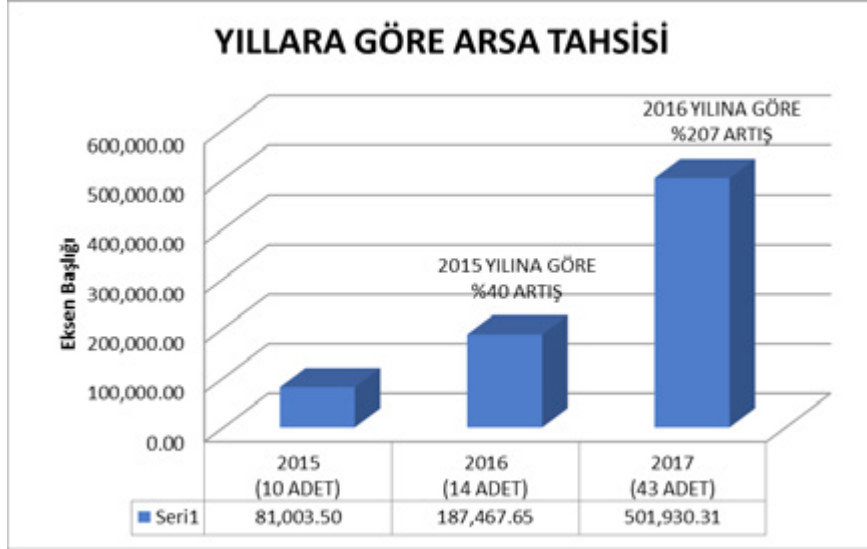

Grafik 5

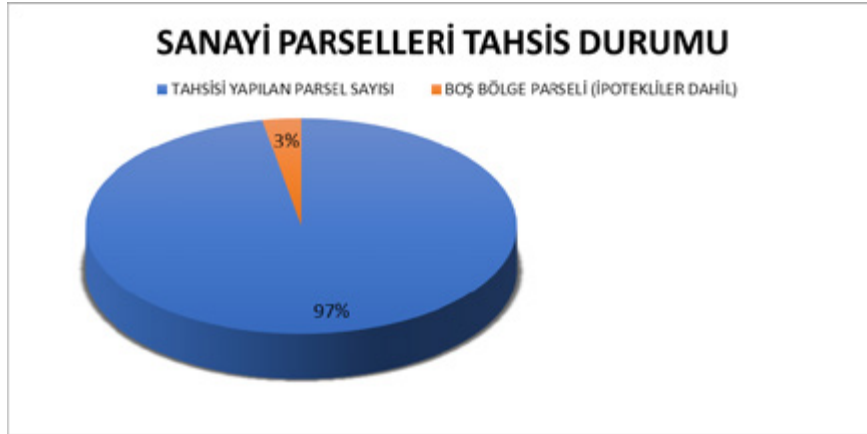

Grafik 6

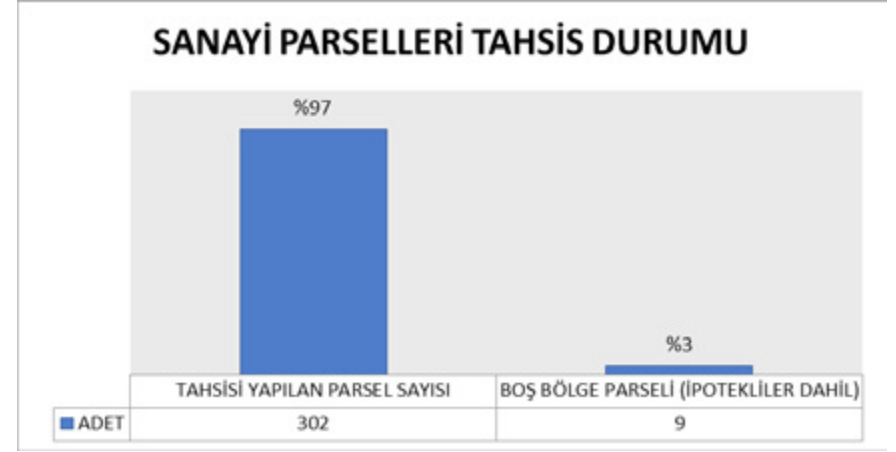

Grafik 7

3.2.3 Tevhit ve İfraz İşlemleri

Katılımcılarımızın talepleri doğrultusunda yapılan ve Bilim, Sanayi ve Teknoloji Bakanlığı'nca onaylanan tevhit ve ifraz işlemleri sonucunda 31.10.2017 itibariyle Bölgemizin toplam parsel sayısı 311 olarak gerçekleşmiştir.

Katılımcılarımızın proses ve yatırım ihtiyaçları ile yeni üretim alanlarına göre ilgili yatırımcıların talepleri doğrultusunda 2017 yılında gerekli revizyonlar yapılarak bu kapsamda 9 adet tevhit, 2 adet ifraz işlemi gerçekleştirilmiştir.

7033 sayılı Kanunla değişik 4562 sayılı Organize Sanayi Bölgeleri Kanunu'nun 4 üncü maddesi uyarınca imar ve parselasyon planları ve değişikliklerinin onay, askı ve itiraz süreleri kısaltılmıştır. Buna göre, Bölgemizce gerçekleştirilen tevhit ve ifraz işlemleri daha kısa sürelerde ve hızlı bir şekilde takip edilerek sonuçlandırılmıştır.

Bu kapsamdaki iş ve işlemler Bilim, Sanayi ve Teknoloji Bakanlığı'nca 6 ayda bir yapılan denetim raporlarında da kayıt altına alınmıştır.

3.2.4 İmar Durum (Çap) Belgesi İşlemleri

Bölgemizde tahsisi yapılmış ve inşaaat karar veren katılımcılarımıza yapı ruhsatlarına ek olan projelerini hazırlayabilmeleri için altlık olan imar durum belgesi (çap) verilmeye devam edilmiştir. 2017 yılı içerisinde 27 adet (toplam parsel alanı olarak 416.980.13 m²) çap düzenlenmiştir.

OSB Uygulama Yönetmeliği hükümlerine uygun olarak; tahsisi yapılan parsellerde inşa edilecek tesislerin projeleri için 2017 yılında aşağıda dökümü gösterilen imar durum belgesi (çap) düzenlenmiştir.

YILLARA GÖRE ÇAP DURUMU

YIL	ALAN M ²	ADET	TOPLAM KAPALI ALAN %
2013	370.325,10	25	17%
2014	1.200.134,72	98	9%
2015	231.555,52	19	30%
2016	298.463,08	16	6%
2017	416.980,13	27	8%



Grafik 8

3.2.5 Yapı İnşaa Ruhsatı İşlemleri

OSB Uygulama Yönetmeliği'nin 85nci maddesine göre Katılımcılarımızın tesislerine ait projelerin Bölgemiz teknik elemanlarınca incelenerek onaylanması sonucunda yapı inşa ruhsatları düzenlenmiştir.

2017 yılı içerisinde 33 adet (toplam kapalı alan=317.062.37 m²) Yapı İnşaa Ruhsatı Belgesi verilmiştir.

YILLARA GÖRE YAPI İNŞAA RUHSAT DURUMU

YAPI RUHSAT DURUMU	KAPALI M ²	ADET	KAPALI ALAN %
2013	176,331.44	13	14%
2014	150,350.38	23	12%
2015	228,066.35	30	19%
2016	225,483.41	27	18%
2017(EKİM AYI İTİBARIYLA)	317,062.37	33	26%

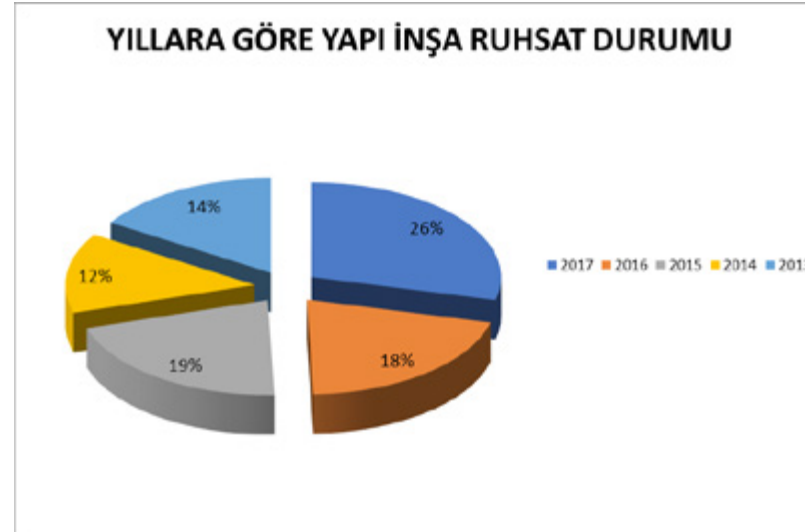

Grafik 9



Grafik 10

3.2.6. Yapı Kullanma İzin Belgesi İşlemleri

OSB Uygulama Yönetmeliği'nin 90 ıncı maddesi çerçevesinde, yapının tamamının veya bir kısmının kullanılabilmesi için yapı denetim kuruluşu ve Bölgemiz teknik ekiplerince yapılan gerekli incelemeler neticesinde, Katılımcılarımızın Tesislerinin Yapı Kullanma İzin Belgelerinin düzenlenmesine devam edilmiştir.

Bu kapsamda, 2017 yılı itibariyle toplam 43,689.37m² kapalı alana sahip 6 tesis için Katılımcılarımıza Yapı Kullanma İzin Belgesi verilmiştir.

YILLAR İTİBARIYLA YAPI KULLANMA İZİN BELGESİ DURUMU	KATILIMCI SAYISI
2013	5
2014	9
2015	7
2016	16
2017	6



Grafik 11



Grafik 12

Aşağıdaki tablodan da görüldüğü üzere; Bölgemizdeki sanayi parsellerinin toplam kapalı alanına göre, Ekim 2017 tarihi itibarıyla 1,598,952.07 m² ve % 57 oranında bir yapılaşma sağlanmıştır.

TESİSLERİN MEVCUT KAPALI ALAN DAĞILIMI

BÖLGEMİZ İMAR PLANINA GÖRE İŞLETMELERİN KAPALI ALAN DURUMU ⁽¹⁾	ALAN M ²	%
PROJE	539,931.05	19%
İNŞAAT	552,715.26	20%
ÜRETİM	506,305.76	18%
PROJE + İNŞAAT + ÜRETİM ARA TOPLAMI	1,598,952.07	57%
YAPILACAK KAPALI ALAN	1,232,012.01	44%

⁽¹⁾ 4.044.234.39*0.70=2830964.074 m²



Grafik 13

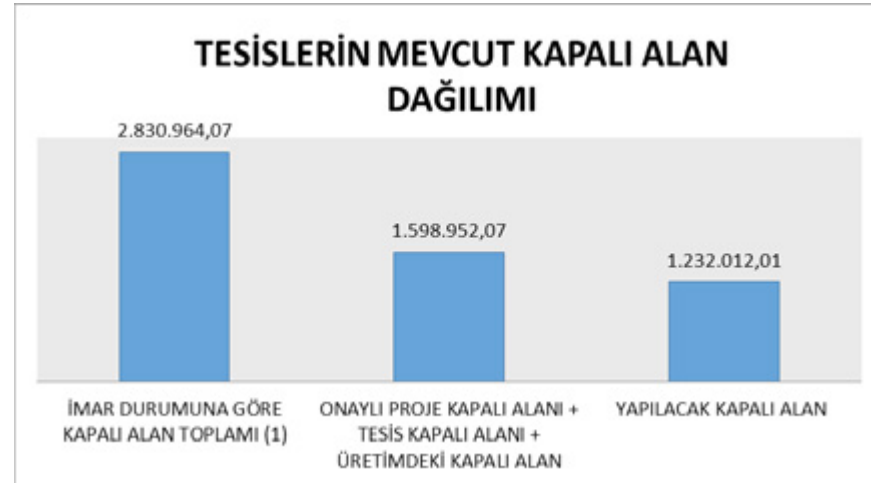

Grafik 14

3.2.7 İşyeri Açma ve Çalışma Ruhsatı İşlemleri

OSB Uygulama Yönetmeliği'nin 91 inci maddesi ve konuyla ilgili diğer mevzuat çerçevesinde, Teknik Komisyonumuzun incelemesini takiben gerekli iş ve işlemlerini tamamlayarak talepte bulunan Katılımcılarımızın işletmelerine İşyeri Açma ve Çalışma Ruhsatı verilmiştir.

Buna göre, sözkonusu mevzuat kapsamında gerekli teknik ve idari incelemeler sonucunda; toplam 39.911,53 m² alana sahip, 5 adet tesis için İşyeri Açma ve Çalışma Ruhsatı Bölgemizce düzenlenmiştir.

İşyeri Açma ve Çalışma Ruhsatına ilişkin süreçte Katılımcılarımız Bölgemizce bilgilendirilerek konuyla ilgili iş ve işlemlerini mümkün olan en kısa sürede sonuçlandırılması için gereken yardımda bulunulmuştur.

Diğer taraftan, 1 Temmuz 2017 tarihinde yayımlanan "Sanayinin Geliştirilmesi ve Üretimin Desteklenmesi Amacıyla Bazı Kanun ve Kanun Hükmünde Kararnamelerde Değişiklik Yapılmasına Dair Kanun" ile "Hafta Tatili Kanunu" nun yürürlükten kaldırılmasıyla sanayi işletmelerinin hafta tatillerinde çalışabilmek için Bölgemizden haftasonu çalışma ruhsatı alma zorunluluğu ortadan kalkmıştır. Bu kapsamda, 2017 yılı içerisinde düzenlenen 4 adet tatil günlerinde çalışma izni geçerliliğini yitirmiş olup, 1 Temmuz 2017 tarihinden itibaren Tatil Günlerinde Çalışma İzin Belgesi düzenlenmesine son verilmiştir.

3.3. Kadastro Kayıtlarının Dijital Ortama Aktarılması Sırasında Ortaya Çıkan Durumun Düzeltilmesi Çalışmaları

Sincan İlçesi Kadastro Birimince başlatılmış olan kadastro kayıtlarının güncellenerek verilerin sayısal ortama kaydedilmesi çalışmaları kapsamında; tapu kayıtları üzerinde ilgili kuruluşların geçmiş yıllara dayanan kendi bünyelerindeki kayıtlarının ve ihdas edilen işlemlerinin gerektirdiği yeni tescillerin zamanında güncellenmemesinden dolayı Bölgemiz parselleri üzerinde de sonradan birtakım işlemler yapılmıştır.

Bu uyumsuzluk ve çelişkinin; görev, yetki ve kapsam itibariyle birçok kurumu ilgilendirmesi nedeniyle konunun kesin bir çözüme kavuşturulabilmesini teminen Bölgemizce başlatılan idari ve hukuki süreç henüz sonuçlandırılmamıştır. Mükerrer kayıtların Bölgemiz parsellerinin mevcut ve fiili kullanımına uygun hale getirilmesi amacıyla yürütülmekte olan çalışmalara ilişkin gelişmeler Bölgemizce en üst düzeyde takip edilmektedir. Konuyla ilgili olarak herhangi bir hak kaybına uğramamak için tapu kayıtlarındaki mükerrer kayda ilişkin işlemlerin durdurulmasına ve iptaline yönelik olarak ayrıca Bölgemizce İdare Mahkemesi'nde dava açılmış olup, dava halen görülmektedir. Bu arada, Bilim, Sanayi ve Teknoloji Bakanı Sn. Dr. Faruk ÖZLÜ 'ye ve Ankara Valisi'ne de konuyla ilgili olarak ayrı birer dosya takdim edilmiştir. Diğer taraftan, Ankara İl Gıda, Tarım ve Hayvancılık Müdürlüğü ve Sincan İlçesi Kadastro Müdürlüğü'nce yürütülmekte olan müşterek teknik çalışmalar çerçevesinde, Ankara Defterdarlığı'nın da iştiraki ile muhtemel ortak çözüm yollarının belirlenmesi için konuyla ilgili kuruluşlar Sn. Ankara Valisi tarafından talimatlandırılmış olup, sözkonusu çalışmaların sonuçları beklenmektedir.

4. ELEKTRİK, DOĞALGAZ, SU

4.1. Elektrik Şebekesi İşletme Faaliyetleri

Bölgemiz, Enerji Piyasası Düzenleme Kurumu'nun 30.04.2009 tarih ve 206-78-8 sayılı kararı gereğince **OSB DAĞITIM LİSANSI** ile onaylı sınırları içerisinde elektrik dağıtım faaliyetlerini sürdürmektedir. Söz konusu dağıtım lisansı kapsamında Bölgemiz faaliyetleri, 2017 yılı içerisinde **“Organize Sanayi Bölgelerinin Elektrik Piyasası Faaliyetlerine İlişkin Yönetmelik”** hükümlerine uygun olarak devam edilmiş ve aşağıda belirtilen çalışmalar yürütülmüştür.

4.1.1 Temelli TM - 2. OSB Arası 2(3x1x240/25mm²) Enerji Nakil Hattı

Bölgemizin enerji temini TEİAŞ Temelli TM OG barası F-14 fideri olan tek devre üzerinden gerçekleştirilmektedir. Bölgemizin elektrik enerjisi tedarikini sağlayan Temelli TM İndirici Merkezi-2. ve 3. OSB arası 4(1x240/16)mm² XLPE hattının yedeğinin bulunmaması, arıza durumunda oluşan enerji kesintisinde Katılımcılarımızın mağdur olmaması ve artan enerji ihtiyacına şimdiden çözüm üretebilmek amaçlarıyla çift devre 6(1x240/16)mm² XLPE hattının yapılmasına ilişkin olarak gerekli hazırlık çalışmaları tamamlanmıştır.

2017 yılı Çalışma Programında da yeralan, Bölgemizin enerji teminini sağlayan söz konusu yedek nakil hattının yapımına dair mevcut durumun tespiti, yapım şartname ve Yönetmeliklerine uygun olarak uygulama projelerinin hazırlanması ve buna bağlı iş ve işlemlerin takibi amacıyla elektrik uygulama projelerinin hazırlanması için hizmet alımı yapılmış ve neticesinde proje TEDAŞ tarafından onaylanmıştır. Ayrıca, ihaleye giriş süreci içerisinde yapım işine ait sözleşme ve şartnameler hazırlanmıştır. Bu güzergâh üzerinde birçok noktada kablo geçişlerine ileriye dönük

olması açısından yol ve doğalgaz hattı geçişlerine boş borular çekilmiştir. Söz konusu çalışmalar ve OSB Uygulama Yönetmeliği çerçevesinde, sözü geçen hattın onaylı sınır ve kamu yararı kararlarının alınması için buna ilişkin işlemler son aşamaya getirilmiştir.



4.1.2 Bölgemiz İle Kuyular Bölgesi Arasındaki Orta Gerilim Hattı Çalışmaları

Bölgemiz suyunun temin edildiği kuyular bölgesinin enerji ihtiyacını karşılayan mevcut enerji nakil hattı üzerinde birçok köy ve tarımsal sulama trafolarının bulunması ve hattın eski olmasından dolayı özellikle yoğun tarımsal kullanım dönemlerinde sıklıkla arızaların oluşmasına neden olmakta bu durum, Bölgemizde zaman zaman sorunlara yol açmaktadır.

Söz konusu hattın özel hat olması nedeniyle bu arızalara müdahale Bölge Müdürlüğümüz ekipleri tarafından gerçekleştirilmiştir. Ancak bu durum arızaya müdahale zamanı ve kalıcı bir çözüm açısından yeterli olamamıştır. Konu TEDAŞ yetkililerine aktarılarak, sorunun çözümü için gerekli müracaatlar yapılmıştır. Yapılan görüşme ve konunun yakın takibi olumlu sonuç vermiş olup mevcut OG hattının işletmesi TEDAŞ'a devredilmiştir. Böylece hattın bakımı ve hızlı müdahale imkânı TEDAŞ tarafından sağlanarak, kesinti süresi ve su arzındaki kısıtlamalar ortadan kaldırılmış özellikle yaz aylarında oluşan bu sorun kalıcı bir çözüme kavuşturulmuştur.

4.1.3 Temelli TM İndirici Merkezinde Yapılan Düzenleme

Son dönemde Bölgemizin Temelli TEİAŞ İndirici Merkezi'nden enerji ihtiyacını karşılayan enerji fiderinde, Bölgemize sirayet eden enerji dalgalanmaları nedeniyle Katılımcılarımızdan şikâyetler alınmıştır. Bunun üzerine konu TEİAŞ yetkililerine aktarılmış, sorunun çözümüne yönelik yetkili kurumlara gerekli müracaatlar yapılmıştır. Yapılan görüşmeler ve konunun yakın takibi olumlu sonuç vermiş olup, Temelli İndirici Merkezi'nde bulunan ve BEDAŞ fideri ile aynı baradan beslenen Bölge fiderimiz ayrılarak TR-A barasına aktarılmış ve daha temiz bir baradan enerji alınması sağlanmıştır. Böylece, Bölgemizdeki enerji dalgalanmalarına bağlı şikâyetler ortadan kalkmış ve istikrarlı enerji arzı sağlanmıştır.

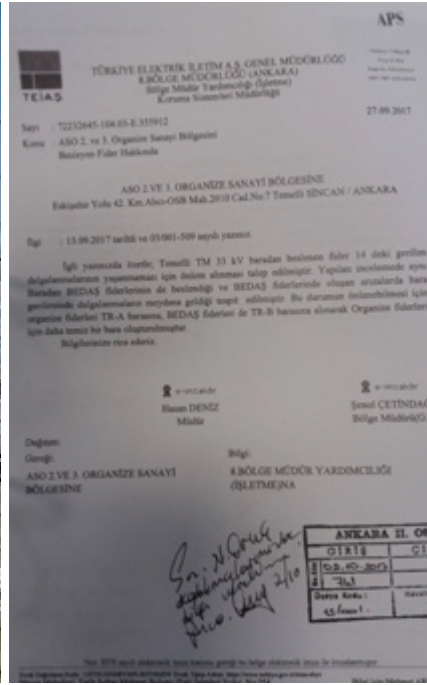

İndirici Merkez ve İmzalanan Protokol

4.1.4 SCADA ve AMR (Otomatik Sayaç Okuma) Sistemi Kesin Kabul İşlemleri

Elektrik dağıtım şebekesinin uzaktan izlenmesi ve kumandası için gerekli olan ve kurulum tarihi itibarıyla yaklaşık 10 yılını dolduran "Ankara Sanayi Odası 2. Organize Sanayi Bölgesi Elektrik Şebekesi Yapım İşi Kapsamında SCADA ve Otomatik Sayaç Okuma (AMR) Sistemlerinin Temin ve Tesis Edilmesi İşİ" kapsamında Siemens firması 12.10.2016 tarihinde Kısmi Kesin Kabul talebinde bulunmuştur. Bu talep üzerine Bölgemiz Yönetim Kurulunca Kesin Kabul Heyeti oluşturulmuştur. Kesin Kabul Heyeti tarafından yapılan araştırma ve incelemeler sonucunda yapılan işin sözleşme ve eklerine uygun olduğu, kesin kabule engel olabilecek herhangi bir eksik, kusur ve arızanın bulunmadığı tespit edilerek 20.07.2017 tarihinde Kesin Kabul yapılmıştır.

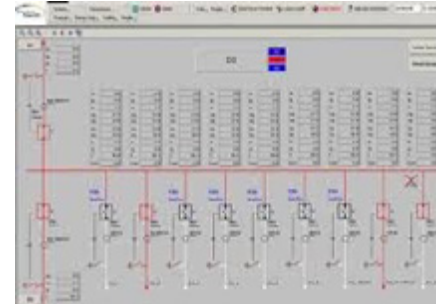

Elektrik SCADA sistemi Ekran Görüntüsü

4.1.5 Elektrik Abonelik İşlemleri

2017 yılı içerisinde Katılımcılarımızın OG enerji talepleri incelenerek 12 Katılımcımıza OG enerji müsaadesi, 15 Katılımcımıza AG şantiye elektrik enerjisi müsaadesi verilmiştir.

NO	2017 YILI OG ENERJİ MÜSADESİ ALAN FİRMALAR	2017 YILI AG ENERJİ MÜSADESİ ALAN FİRMALAR
1	ANKARA HAMAK MAK. SAN. VE TİC. A.Ş.	ARMİN ELK. İNŞ. SAN. VE TİC. A.Ş.
2	ASTOR TRANSFORMATÖR ENERJİ TURİZM İNŞAAT VE PETROL SAN. TİC. A.Ş.	AYSOY İNŞAAT SANAYİ VE TİC. LTD. ŞTİ.
3	CEM WEB OFSET SAN. TİC. LTD. ŞTİ.	BAŞARI TİC. İLETİŞİM HİZ. A.Ş.
4	DEYTAŞ İNŞ. SAN. VE TİC. A.Ş.	BCİ GRUP ÇELİK İNŞAAT TAAH. HAY. SAN. VE TİC. LTD. ŞTİ.
5	EDORA OTOMATİK KAPI SİSTEMLERİ SAN. VE TİC. A.Ş.	ÇKD LİTOSTROJ TURKEY TURBİN İML. SAN. VE TİC. A.Ş.
6	JALPERSAN PERDE SİSTEMLERİ TEKSTİL VE MOB. AKS. İNŞ. SAN VE TİC. LTD. ŞTİ.	EDORA OTOMATİK KAPI SİSTEMLERİ SAN. VE TİC. A.Ş.
7	KARDELEN BOYA VE KİMYA SAN. TİC. LTD. ŞTİ.	ELTES ELEKTRİK MAK. İNŞ. SAN. VE TİC. A.Ş.
8	MIZRAK METAL ÜRÜNLERİ İML. İNŞ. HAY. NAK. İTH. İHR. SAN. ve TİC. LTD. ŞTİ.	ERBORA YAPI ENDÜSTRİSİ A.Ş.
9	MNC AKÜ METAL NAK. KUY. SAN. TİC. A.Ş.	GALVA-PRO GALVANİZ ÇAĞATAY DEMİRHAN
10	NERİS MÜH. SAN. VE TİC. LTD. ŞTİ.	GES GENEL ELK. SİSTEMLERİ YAPIM VE MÜH. A.Ş.
11	ORAY PREFABRİK İNŞAAT METAL TURİZM OTOMOTİV SAN. VE TİC. A.Ş.	JALPERSAN PERDE SİSTEMLERİ TEKSTİL VE MOBİLYA AKSESUARİ SAN. VE TİC. LTD. ŞTİ.
12	UYGAR ASANSÖR SAN. VE TİC. LTD. ŞTİ.	KARDELEN BOYA VE KİMYA SAN. VE TİC. LTD. ŞTİ.
13		YAPITEK MEKANİK TESİSAT TAAH. İNŞ. SAN. VE TİC. LTD. ŞTİ.
14		YEKTA ELEKTRİK MÜŞ. MÜH. ENERJİ İNŞ. SAN. VE TİC. LTD. ŞTİ.

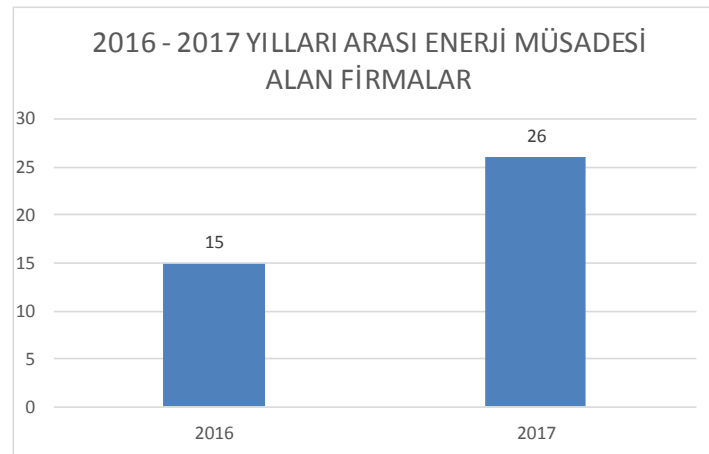

Grafik 15

Ağustos 2017 tarihi itibarıyla Enerji Piyasası Düzenleme Kurumu tarafından OSB'lere verilen "Geçici Kabul Yetkisi" çerçevesinde Bölgemizde 9 Katılımcımızın tesisine ait OG panosunun geçici kabul işlemleri yapılmıştır.

NO	2017 YILINDA OG GEÇİCİ KABUL İŞLEMİ YAPILAN FİRMALAR
1	ASTOR TRANSFORMATÖR ENERJİ TURİZM İNŞAAT VE PETROL SAN. TİC. A.Ş.
2	CEM WEB OFSET SAN. TİC. LTD. ŞTİ.
3	DEYTAŞ İNŞ. SAN. VE TİC. A.Ş.
4	KARDELEN BOYA VE KİMYA SAN. TİC. LTD. ŞTİ.
5	MIZRAK METAL ÜRÜNLERİ İML. İNŞ. HAY. NAK. İTH. İHR. SAN. VE TİC. LTD. ŞTİ.
6	MNC AKÜ METAL NAK. KUY. SAN. TİC. A.Ş.
7	NERİS MÜH. SAN. VE TİC. LTD. ŞTİ.
8	ORAY PREFABRİK İNŞAAT METAL TURİZM OTOMOTİV SAN. VE TİC. A.Ş.
9	UYGAR ASANSÖR SAN. VE TİC. LTD. ŞTİ.

Diğer taraftan, Ekim 2017 itibarıyla Bölgemizde, toplam 55 adet Orta Gerilim müşterisi, 28 adet Alçak Gerilim (Şantiye) müşterisi mevcuttur. Böylece Bölgemizin elektrik abone sayısı toplam 83'e ulaşmıştır.

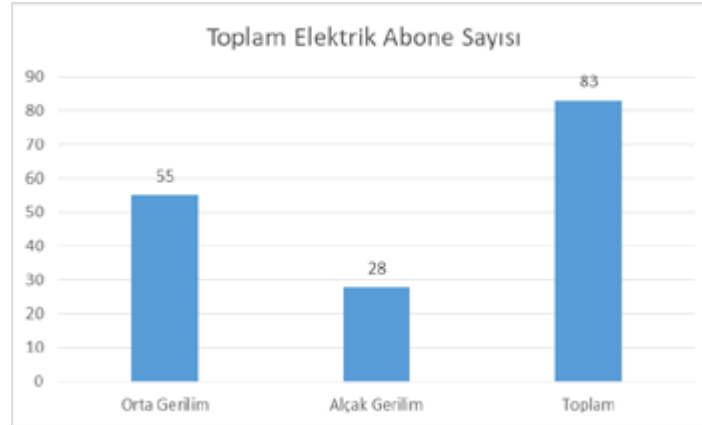

Grafik 16

Üretim faaliyetinde bulunan Katılımcılarımızın elektrik tüketimine esas ölçü sistemlerinin düzenli kontrolü ve takibi yapılmıştır.

Tüketim dönemleri itibarıyla Katılımcılarımızın elektrik endeksleri okunmuş ve kontrole esas değerler üzerinden elektrik tüketim bedelleri ilgililerine fatura edilmiştir.

Bölge Katılımcılarının her geçen gün artan elektrik ihtiyacını karşılamak amacıyla gereken hizmetlerin zamanında yerine getirilmesi için gerekli ön hazırlık, çalışma ve araştırmaları yapılmış, ihtiyaç duyulan önlemler alınmıştır.

TEİAŞ ile Bölgemiz arasında imzalanan Sistem Kullanım Anlaşması'ndan kaynaklanan ve Katılımcılarımızın elektrik faturalarına yansıtılan elektrik iletim bedelinin minimize edilmesi için maksimum demant sürekli takip edilmiş ve bahsi geçen anlaşmanın yeniden kullanım miktarına göre düzenlenmesi sağlanmıştır.

Yıllara göre Bölgemizdeki elektrik tüketimi özellikle 2016-2017 arası çok yüksek bir artış göstermiştir. 2017 yılında, 2016 yılına göre %26'lık bir artış sözkonusudur. Bu artışın getirmiş olduğu altyapı çalışmaları hızlı bir şekilde tamamlanarak Katılımcının bu konuda sorunsuz enerji alması sağlanmıştır. 2018 yılındaki Katılımcı sayısının artması ve mevcut sanayi üretimindeki kapasite artışı nedeniyle elektrik tüketiminin bir önceki yıla göre %30 artması öngörülmektedir. Bunun için gerekli enerji yatırım ve bakım-onarım çalışmaları ve buna dair tedbirler alınmaktadır.

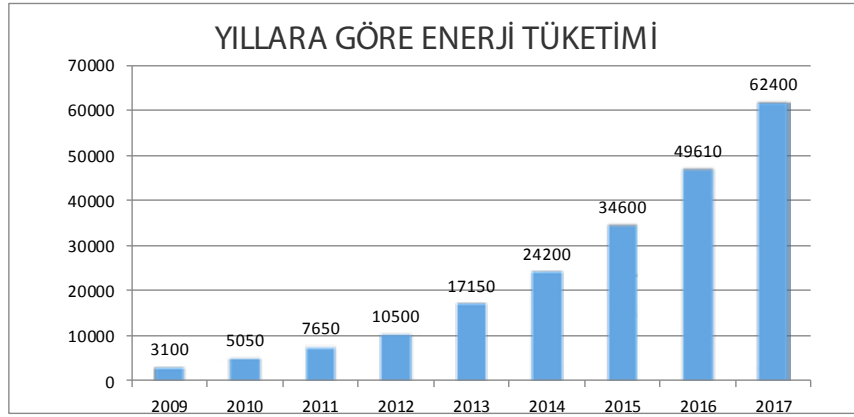

Grafik 17

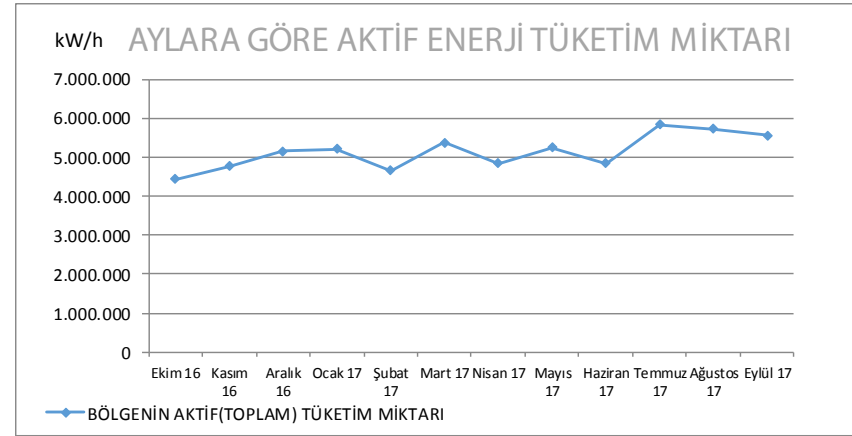

Grafik 19

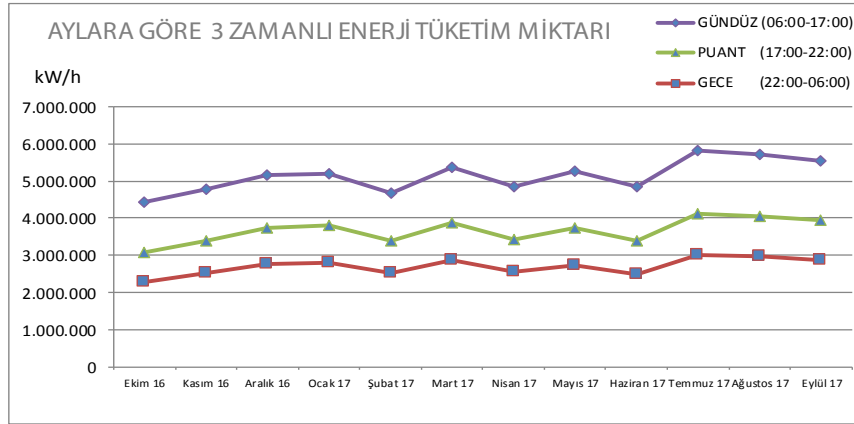

Grafik 18

NO	2017 YILI OG ENERJİ SATIŞ SÖZLEŞMESİ YAPILAN FİRMALAR	2017 YILI AG (ŞANTİYE) ENERJİ SATIŞ SÖZLEŞMESİ YAPILAN FİRMALAR
1	ALMAŞ ALÜMİNYUM SAN. VE TİC. A.Ş.	ARMİN ELK. İNŞ. SAN. VE TİC. A.Ş.
2	ASTOR TRANSFORMATÖR ENERJİ TURİZM İNŞAAT VE PETROL SAN. TİC. A.Ş.	AYSOY İNŞAAT SANAYİ VE TİC. LTD. ŞTİ.
3	BLT MÜH. MAK. İNŞ. SAN. VE TİC. LTD. ŞTİ.	BAŞARI TİC. İLETİŞİM HİZ. A.Ş.
4	DEMAS ASANSÖR ELK. İNŞ. TEKSTİL PAZ. SAN. VE TİC. A.Ş.	BCİ GRUP ÇELİK İNŞ. TAAH. HAY. SAN. VE TİC. LTD. ŞTİ.
5	DEYTAŞ İNŞ. SAN. TİC. A.Ş.	ÇKD LİTOSTROJ TURKEY TURBİN İML. SAN. VE TİC. A.Ş.
6	KARDELEN BOYA VE KİMYA SAN. TİC. LTD. ŞTİ.	EDORA OTOMATİK KAPI SİSTEMLERİ SAN. VE TİC. A.Ş.
7	KAREMEDİKAL ANALİTİK CİHAZLAR SAN. VE TİC. LTD. ŞTİ.	ELTES ELEKTRİK MAK. İNŞ. SAN. VE TİC. A.Ş.
8	MIZRAK METAL ÜRÜNLERİ İML. İNŞ. HAY. NAK. İTH. İHR. SAN. VE TİC. LTD. ŞTİ.	GALVA-PRO GALVANİZ ÇAĞATAY DEMİRHAN
9	NERİS MÜH. SAN. VE TİC. LTD. ŞTİ.	GES GENEL ELEKTRİK SİSTEMLERİ YAPIM VE MÜH. A.Ş.
10	SET BAĞLANTI ELEMANLARI SAN. TİC. VE İNŞ. LTD. ŞTİ.	JALPERSAN PERDE SİSTEMLERİ TEKSTİL VE MOBİLYA AKSESUARİ SAN. VE TİC. LTD. ŞTİ.
11	ULUSOY TOHOMCULUK ZİR. SAN. TİC. LTD. ŞTİ.	YAPITEK MEKANİK TESİSAT TAAH. İNŞ. SAN. VE TİC. LTD. ŞTİ.
12		YEKTA ELEKTRİK MÜŞ. MÜH. ENERJİ İNŞ. SAN. VE TİC. LTD. ŞTİ.

ASO 2. ve 3. OSB ile Katılımcılarımız arasında 23 adet Elektrik Satış Sözleşmesi taraflarca imzalanmıştır. 2017 yılında Bölgemizdeki altyapı iyileştirmeleri ve enerji tedarikindeki cazip fiyatlar sayesinde, bir önceki yıla göre %383'lük bir artışla abone sayısı hızla yükselmiştir.

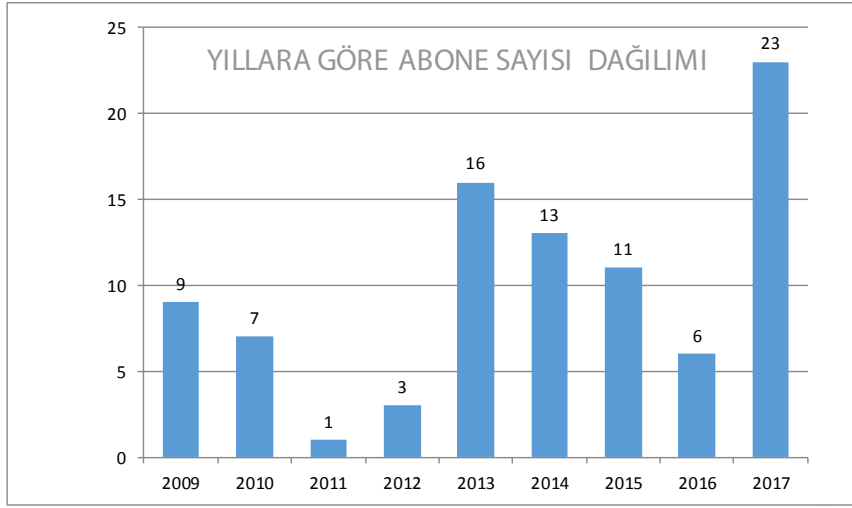

Grafik 20

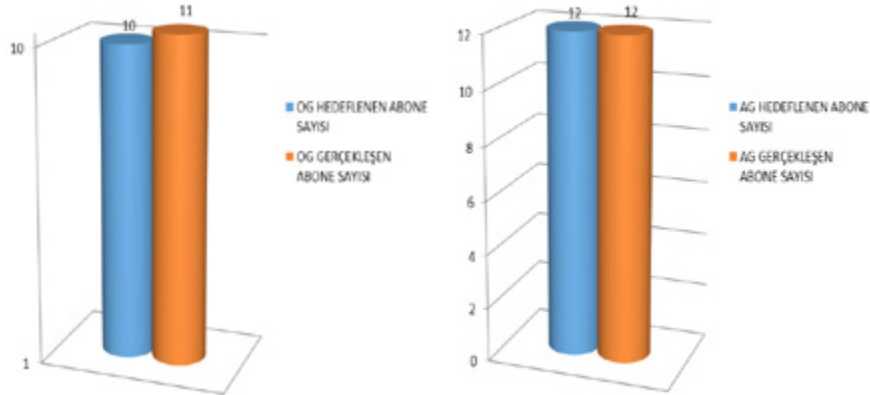

Grafik 21-22

4.1.6 Telekomünikasyon Sistemlerine İlişkin İşler

Katılımcılara yüksek hızda, kesintisiz, kaliteli internet hizmetleri sunmak ve telefon hizmetinin sağlıklı çalışmasını sağlamak için Türk Telekomünikasyon A.Ş. ile Bölgemiz arasında bir protokol imzalanmıştır. Bölgemizdeki hizmetleri için Türk Telekom A.Ş.'ne bir santral binası tahsis edilmiş ve bina içerisine santral tesis edilerek, internet ve telefon hizmetlerinin buradan verilmesi sağlanmıştır.

Ayrıca, Türk Telekom A.Ş. tarafından Bölgemizde yapılan alt yapı yatırımları sayesinde yeni kullanılmaya başlanmış olan GPON (gigabit passive optical network - Pasif ekipmanla çalışan bir fttx teknolojisi ile elektrikler kesilse dahi internet hizmeti kesilmemektedir) teknolojisi üzerinden Bölgemizdeki Katılımcılarımıza daha hızlı ve kaliteli iletişim ve haberleşme hizmeti sağlanmıştır.

4.1.7 Elektrik İşleri İş Sağlığı ve Güvenliği

Bölgemiz Elektrik İşletme Müdürlüğü personeline ilgili kuruluşlar tarafından verilen gerekli eğitimler sonucunda EKAT (Elektrik Kuvvetli Akım Tesislerinde Çalışma) belgeleri yenilenmiş ve yine bu kapsamda İş sağlığı ve güvenliği eğitimleri de verilmiştir. Bölgemizde olası yangın ihtimaline karşı eksik kalan yangın acil çıkış merdivenleri tamamlanmıştır. Trafo merkezlerimizin eksik iş güvenlik malzemeleri tümüyle temin edilmiştir.



4.2. Doğalgaz Tedariki

Bölgemizde faaliyet gösteren tesislerde, 2016 yılında 36 olan abone sayısı, %30 artarak 2017 yılında 46'ya yükselmiştir. Tesislerin inşaat sayısı ve seviyeleri dikkate alındığında 2018 yılında da bu artışın devam etmesi ve abone sayısının %35 artışla 60'a ulaşacağı öngörülmektedir.

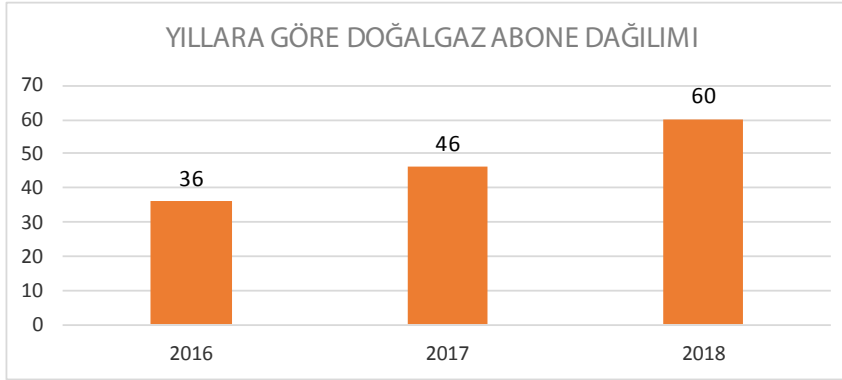

2017 YILI ABONE OLAN KATILIMCILAR

1	ASTOR TRANSFORMATÖR
2	CEM VEB OFSET
3	MEKSİS 2
4	MIZRAK METAL
5	MİTAŞ POLİGON
6	MTF PROKON
7	SET BAĞLANTI ELEMANLARI
8	ULUSOY TOHUMCULUK
9	UYGAR ASANSÖR
10	YAZKAN DÖKÜM 2

2017 yılında Bölgemiz katılımcılarının tesislerinde aylar itibariyle tüketilen doğalgaz miktarı (m³) aşağıda gösterilmiştir.

OCAK	939948
ŞUBAT	762571
MART	854016
NİSAN	793810
MAYIS	777295
HAZİRAN	646141
TEMMUZ	678624
AĞUSTOS	722073
EYLÜL	718748
EKİM	750150

TOPLAM 7,643,376 m³ doğalgaz tüketilmiş, karşılığında 6.879.038,4 TL tutarında fatura düzenlenmiştir.

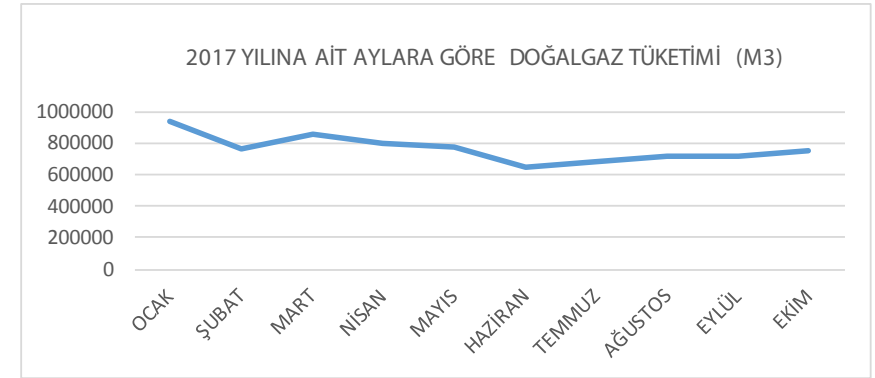

Grafik 24

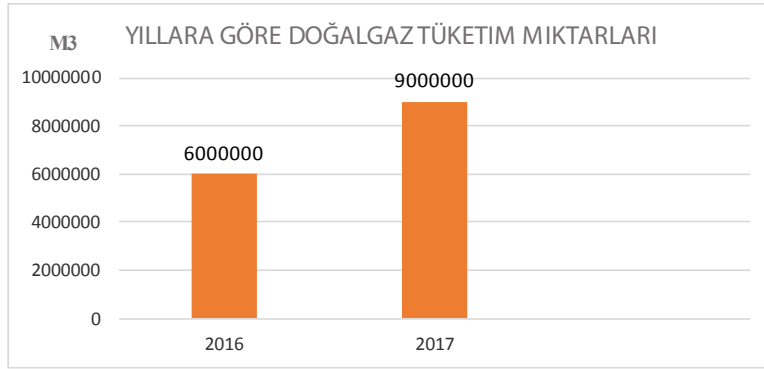

Grafik 25

2017 yılı Faaliyet Raporunun düzenlendiği tarih itibarıyla Bölgemizin doğalgaz kullanımı 7.643.376 m³tür. (5.808.965,76 TL+ KDV) 2017 yılının tamamında gerçekleşmesi öngörülen tüketimin 9.000.000 m³ olacağı tahmin edilmektedir. Bu veriler 2017 yılı öngörülerimize uygun bir şekilde gerçekleşmiştir.

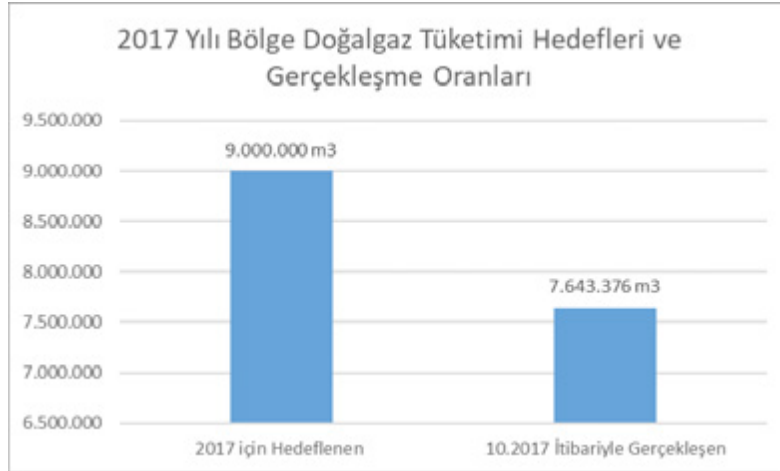

Grafik 26

4.2.1 Doğalgaz Teknisyenlerinin Aldığı Eğitimler

Kurumumuz bünyesinde çalışan doğal teknisyenimiz Hamza AYDOĞAN gerekli eğitimleri aldıktan sonra ilgili sınavlarda başarılı olarak “Doğal Gaz İşletme Bakım Operatörü” Mesleki Yeterlilik Belgesi almaya hak kazanmıştır.



4.3. Su Tedariki

4.3.1. Bölge İçerisinde Yapılan Su Bağlantıları

2016 yılında 72 olan abone sayısı, %20 artışla 2017 yılında 86 aboneye yükselmiştir. 2018 yılında ise abone sayısının 100 olacağı tahmin edilmektedir.

Aşağıdaki grafikte 2016 yılına kadar abone olan firmaların sayısı ile 2017 yılında yeni abone olan firmaların sayısı gösterilmiştir.

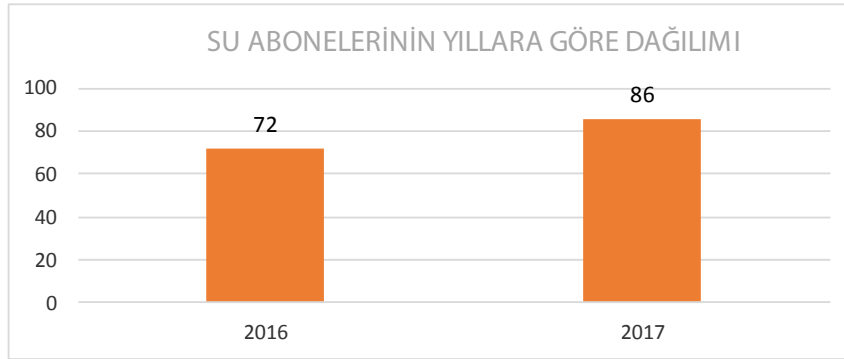

Grafik 27

2017 YILI ABONE OLAN KATILIMCILARIMIZ

1. ANKARA TİCARET ODASI
2. BAŞARI ELEKTRİK
3. ELTES ELEKTRİK
3. GALVE PRO
4. YAPI-TEK
5. ARMİN ELEKTRİK
6. MIZRAK METAL
7. ASTOR TRANSFORMATÖR 1.
8. ASTOR TRANSFORMATÖR 2.
9. ÖZKAR İNŞAAT
10. ÜNAL PASLANMAZ ÇELİK
11. JALPERSAN
12. YEKTA ELEKTRONİK
13. ÇKD LİTOSTROJ

2017 YILINA AİT SU TÜKETİM MİKTARI (M³)

OCAK	26771
ŞUBAT	24417
MART	31533
NİSAN	31626
MAYIS	35959
HAZİRAN	34120
TEMMUZ	43596
AĞUSTOS	46323
EYLÜL	37516
EKİM	35250

Toplam 347111 m³ su tüketimi karşılığında 2.047.954,9 TL tutarında fatura düzenlenmiştir.

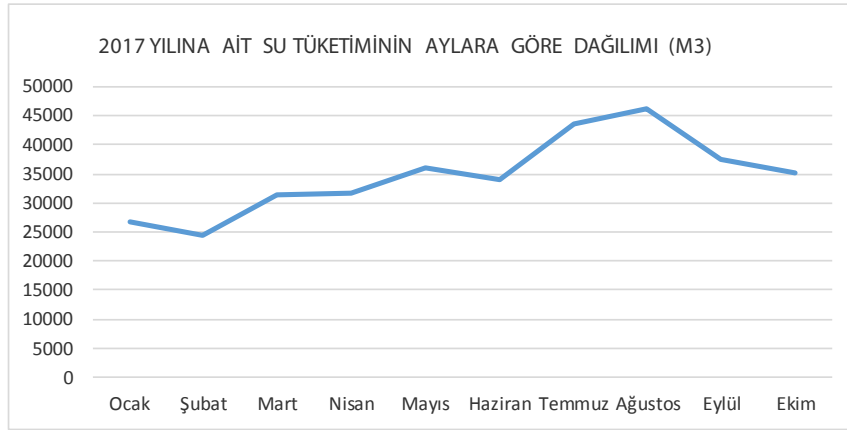

Grafik 28

2017 yılı sonunda, Bölge Müdürlüğü tesis ve Katılımcılarımızın su tüketim miktarının 400.000 m³ olması öngörülmektedir. 2018 yılında da inşaatlarını tamamlayacak olan Katılımcılarımızın olası tüketim miktarının 500.000 m³ olarak gerçekleşmesi tahmin edilmektedir. Bu durum aşağıdaki grafikte gösterilmiştir.

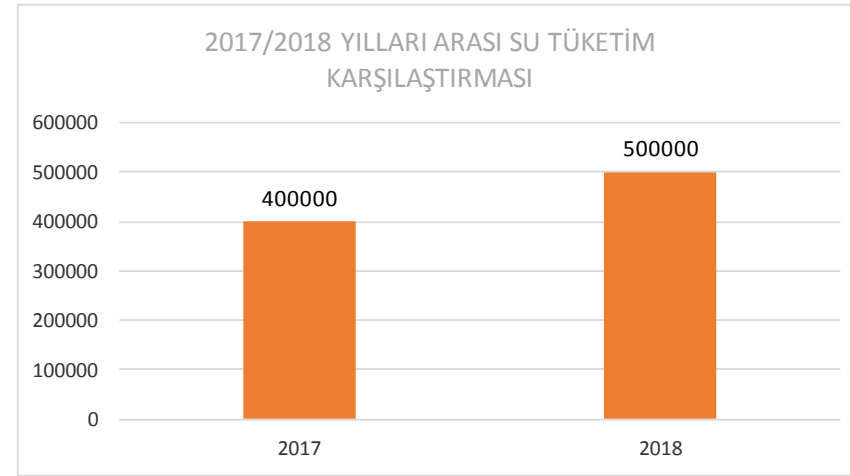

Grafik 29

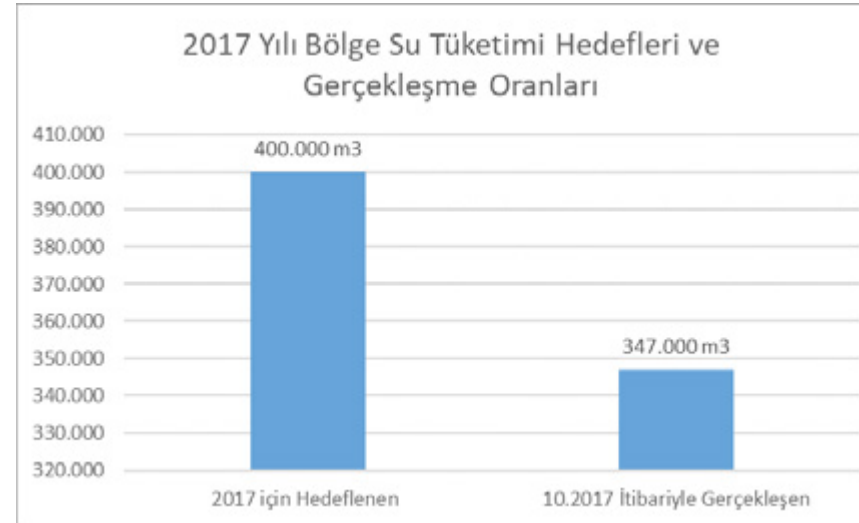

Grafik 30

5. BAKIM, ONARIM İKMÂL İŞLERİ

5.1. Elektrik Şebekesi Bakım Onarım

Bölge Elektrik Dağıtım Şebekesinin, Kuyular Bölgesi Elektrik Tesislerinin, Su Dağıtım Şebekesine ait Elektrik Tesislerinin ve Yol Aydınlatma Sisteminin düzenli işletilmesi için gerekli bakımlar gerçekleştirilmiştir. Elektrik Dağıtım Şebekesi kapsamında Dağıtım Merkezleri içerisinde kurulu bulunan OG Metal Clad hücrelerin senelik bakımları teknik standartlar çerçevesinde yapılmıştır. Bu sayede, Bölge içerisinde Orta Gerilimden kaynaklı arızalar minimize edilmiş ve kesintisiz sürekli enerji temini gerçekleştirilmiştir. Ayrıca, ölçü ve koruma sisteminde kullanılan akım ve gerilim trafolarının testleri ve 10 yılını doldurmuş sayaçların hatalı ölçümlere neden olmaması amacıyla ilk kez bakımlarının yapılması için plan dahilinde 2017 yılında gerekli iş ve işlemler gerçekleştirilmiştir.

5.1.1 SCADA ve AMR (Otomatik Sayaç Okuma) Sistemi, Sayaç Kalibrasyonu ve Mühürleme İşlemleri

2017 yılı Çalışma Programında yer alan; Katılımcılarımızın daha sağlıklı, sürekli ve istikrarlı enerji almalarını sağlamak elektrik tüketimlerine esas ölçü sistemlerinin kontrolü ve takibi amacıyla altyapı sistemlerine yönelik bakım-onarım çalışmalarının zamanında yapılabilmesine yönelik olarak Bölgemizin söz konusu sistemi kuran SIEMENS firması ile 06.02.2017 tarihinde “ASO 2. ve 3. OSB Planlı OG Şalt Bakım ve Reaksiyon Süreli Arıza Müdahale” bakım sözleşmesi imzalanmıştır.

Bakım sözleşmesi çerçevesinde; Siemens tarafından OG Metal Clad hücrelerin kesici ve ayırıcılarının bakımı, Bilim, Sanayi ve Teknoloji Bakanlığının konuyla ilgili düzenlemelerine göre ölçü sayaçlarının kalibrasyonu ve bağlantı kontrollerinin ve SCADA ve AMR sistemlerinin

yazılımlarının güncellenmesi yapılmıştır. Böylece, 2017 yılı Çalışma Programında belirtilen “Planlı OG Şalt Bakım” iş ve işlemleri tamamlanmak suretiyle Bölgemizde elektrik arıza kayıtlarının izlenmesine ve çözümüne dönük önemli bir veri tabanına sahip olunmuştur. Bu çalışma kapsamında 20 adet trafo merkezindeki trafonun, 115 adet metal Clad hücrenin tüm test ve kalibrasyon ayarları, röle, akım ve gerilim trafoları, kesici set değerlerinin yeniden yüklenmesi, torklama ve tüm hareketli aksamın yağlanması, hücre iç aksamalarının temizliği yapılmış ve muayeneleri tamamlanmıştır.



Sayaç Kalibrasyon ve Mühürleme Çalışmaları

Diğer taraftan, Bölgemizin görev, yetki ve sorumluluğu kapsamındaki konularla Katılımcılarımızın çıkarlarının korunmasına ilişkin olarak Bölgemizde ilgili kurum ve kuruluşlarla gerekli temas ve çalışmalar yapılmış, girişimlerde bulunulmuştur.

Bölge içi OG Elektrik Dağıtım şebekesinin 24 saat kesintisiz hizmet verecek şekilde işletilmesi konusunda tarafımızdan gerekli tedbirler alınmış ve bu tedbirlerin uygulanması sağlanmıştır. SCADA ve sayaç okuma sistemlerinin sürekliliği için gerekli bakım onarım faaliyetleri ile yazılım tadilatı işleri yapılmış, sayaç verilerinin doğruluğu test edilmiştir.

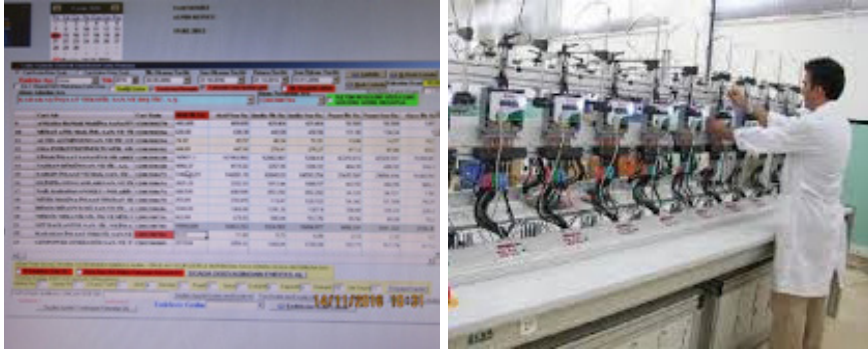

Yazılım Tadilatı İşleri

Sistemin mevcut veri tabanının yedeği alınarak, geçmişe dönük >400 günlük eski veriler aktif veri tabanından silinerek sistemin daha hızlı çalışması sağlanmıştır. Yedek veri tabanına erişim ile gerektiğinde >400 gün öncesi eski verilere de ulaşma imkanı temin edilmiştir.

Haberleşme sunucusundaki iş emirlerinin uygulanması ve bilgi erişimine yönelik yeniden düzenlemeler yapılmıştır.

Türkiye'deki zaman dilimi değişikliği (ileri-geri saat uygulamasının kaldırılması) ile ilgili kısmi ayarlamalar yapılmış, haberleşme sunucu bilgisayarında gerekli Windows işletim sistemi güncellemeleri yapılarak, saat dilimi UTC+03:00 İstanbul olarak ayarlanmıştır.

Elektrik İşletme Müdürlüğü tarafından sistem kullanıcılarına, sistem yazılım bileşenlerini kullanmaları için gerekli olan kullanıcı eğitimi verilmiştir.

Çok uzun süredir (>1 yıl) kritik cihaz hatası verdiği tespit edilen toplam 16 adet sayacın mevcut hataları alphaSET (üretici versiyonu) yazılımı kullanılarak silinmiş, otomatik demand reset yapmayan 1 adet sayaca (SN#03572718) optik portu üzerinden alphaSET yazılımı (kullanıcı versiyonu) kullanılarak komut ile demand reset (yük sınırlama) yapılmıştır.

Sistemde tanımlı olan sayaçların tamamı tanıtılmış, otomatik olarak uzaktan okunması sağlanmıştır. Bölgemizde okunamayan/erişim sağlanamayan sayaç bulunmamaktadır.

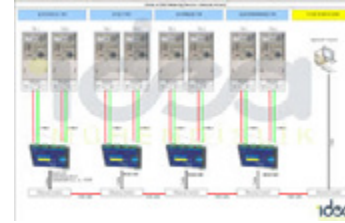

Elster alphaSET Arayüz Ekranı

Elster'in alphaSET sayaç okuma ve programlama yazılımının en son versiyonu (3.24-55) sunucu bilgisayar ve OSB'ye ait servis bilgisayarına (laptop) yüklenmiş, ana sunucu bilgisayarda kurulu olan alphaSET yazılımı (kullanıcı versiyonu) ile sayaç konfigürasyon bilgilerinin uzaktan okunabildiği ve ileri-geri saat uygulamasının uzaktan kaldırılmasına ilişkin eğitimler alınmıştır. Aynı şekilde laptop ile alphaSET yazılımı ile sayacın optik portu üzerinden konfigürasyon bilgilerinin nasıl okunacağı, sayaç arızalarının nasıl silinebileceği ve ileri-geri saat uygulamasının uzaktan kaldırılmasına dair gerekli saha çalışmaları da yapılmıştır.

5.1.2 Trafo Merkezleri Topraklama-Test İşlemleri

Bölgemiz enerji dağıtım şebekesinin parçası olan 39 adet Trafo Merkezinin ve kuyular bölgesinde bulunan 4 adet trafonun, mevzuat gereği her yıl yapılması gereken koruma, işletme ve paratoner topraklama testleri yapılmıştır. Yapılan testlerde uygun olmayan topraklama değerleri için gerekli önlemler alınmış, ilave topraklamalar yapılarak mevzuatın müsaade ettiği değerler sağlanmıştır. Böylece, trafolar iş sağlığı ve güvenliği açısından mevzuata uygun hale getirilmiş ve sağlıklı iş ortamı tesis edilmiştir.



5.1.3 Altyapı Yol Geçişleri ve Hasarlı Aydınlatma Direkleri Değişimleri

Bölgemizde 10 yılını doldurmuş gerek hasarlı gerekse ekonomik ömrünü tamamlamış aydınlatma direkleri ve/veya bağlı parçaları değiştirilmiş, yerlerine yeni direkler dikilerek Katılımcılarımızın cadde aydınlatması talepleri karşılanmıştır.

Ayrıca, Bölgedeki tesislerin yol güzergahlarına ait asfaltlama çalışmaları sonrasında yapılabilecek kazı nedeniyle bu yollara zarar verilmemesi, hasar oluşmaması için mevcut geçişlere ilaveten yeni hatların tesisine yönelik olarak boş elektrik boruları önceden yerleştirilmiştir.



Borulama Çalışmaları

5.2. Bilgi İşlem İşleri

Bölge Müdürlüğü bünyesinde faaliyette ve personelimiz tarafından kullanılmakta olan tüm bilgisayarlar ve veriler gerek internet üzerinden, gerekse içeriden gelebilecek saldırılara karşı Lisanslı Güvenlik Duvarı ve Lisanslı Anti-Virüs yazılımları aracılığı ile aktif olarak korunmuştur. Ayrıca, verilerin fiziksel bir felakete karşı korunması amacıyla mevcut 14 Terrabyte'lık depolama sunucusuna ek olarak birebir özelliklerde ikinci bir depolama sunucusu temin edilmiş ve ikinci bir noktaya yerleştirilerek yedeklenmesi gerçekleştirilmiştir.

Yapılan iyileştirmelerle kurum verileri daha güvenli ve arıza toleranslı bir şekilde depolanmaktadır. Buna ek olarak fiziksel sunucularımız üzerinde kurulan "Aktif Dizin" yapısının tam kapasiteyle işlevsel hale gelmesi amacıyla mevcut bilgisayarların tümünün işletim sistemleri en son sürüme yükseltilmiş ve sunucuyla entegre edilmiştir. Bu entegrasyon ile kurum bünyesindeki sistem kaynakları merkezi olarak yönetilebilir hale getirilmiştir. Ayrıca, sistem odasında devreye alınan 20kVA'lık aktif ups ile sunuculara kesintisiz olarak çalışma ortamı oluşturulmuştur.

5.3. Su Şebekesi Bakım ve Onarım İşleri

5.3.1 Su Depolarının Temizlik ve Bakımı

Bölgemizde su dağıtımının sağlandığı, toplamda 10 000 m³ kapasiteli 4 adet su deposunun gerek hijyen gerekse teknik niteliklerinin sağlanmasını teminen depolarda periyodik temizlik ve bakım işleri devam ettirilmiştir.

5.3.2 Bölge Sınırları İçerisinde ve Dışında Yapılan Su Hattı Onarımları

Bölgemizin kuyular bölgesinden su temininin; yaklaşık 5 km'lik bir isale hattından 180 metre irtifada gerçekleştirilmesi ve boru özelliklerinden dolayı 2017 yılı içerisinde birtakım hatlarda zaman zaman arızalar meydana gelmiştir. Bölge Müdürlüğümüzce alınan tedbirlerle yıl içerisindeki arızalar önemli ölçüde azaltılmıştır.

5.3.3 CTP Boru Tamirati

Başkent OSB ile Bölgemiz arasında olan yolun alt tarafında yüksek basınçlı 600'lük CTP kaynaklı boru arızalarına Bölge Müdürlüğümüz elemanları tarafından süratle müdahale edilmiş ve tamiratları yapılmak suretiyle Katılımcılarımız mağdur edilmemiştir.



CTP Boru Tadilatı

5.3.4 HDPE Boru Tamiratları:

2009 cadde ile 2001 cadde arasında yapılmakta olan yağmur suyu çalışması sırasında iş makinesi tarafından patlatılan 140'lık HDPE boru, 2019 caddede 125'lik HDPE boru tamiratları Bölge Müdürlüğümüz elemanlarınca derhal gerçekleştirilmiştir.

2011 nolu caddede taş duvar çalışması sırasında meydana gelen toprak kayması sonucunda kopan 2 adet fabrika bağlantısının tamirati yapılarak Katılımcılarımızın mağdur olması engellenmiştir.



HDPE Boru Tadilatı

5.3.5 Çelik Boru Tamirati:

DY2 numaralı depodan DY3 numaralı depoya su aktaran çelik boruda oluşan deformasyon nedeniyle su sızıntısının önlenmesi için gerekli tamiratlar üç bağlantı noktasında yapılmıştır. Ayrıca, çapı 400 mm olan ve hasar gören çelik boru da yenisi ile değiştirilmiştir.



Çelik Boru Su Sızıntısı



Tadilat Ve Kaynak Sonrası Çelik Boru

DY1 numaralı depomuzdan **DY2** numaralı depomuza şebeke suyu iletim hattımızın koç darbesi odasında meydana gelen conta patlaması sonucu oluşan hasar; Bölge elemanlarınca Katılımcılar etkilenmeden onarılmıştır.



Conta Değişim İşlemi

5.3.6 Su Pompalarının Bakım / Onarım İşleri

TMO'dan TMI'e su teminini sağlayan 5 adet 250 kw gücündeki pompa sisteminin devamlı çok büyük basınç altında çalışmasından ve diğer kontrol dışı etkenlerden ötürü motorlar arasındaki birleşim noktalarının sızdırmazlıklarını sağlayan contalar görevini yerine getirememiş ve bu sebeple 5 adet pompanın ve mekanik aksamın tamirati; işin kapsam ve teknik özellikleri sebebiyle hizmet alımı yoluyla yaptırılmıştır.

Bölgemize ait tüm sistemler ve altyapı yatırımları sigortalandığından bununla ilgili hasar bedelinin sigorta kapsamında ödenmesi için gerekli işlemler tamamlanarak hasar bedeli tazmin edilmiştir.

Bölgeye su arzında zaman içerisinde herhangi bir aksama yaşanmamasını teminen TMO pompa istasyonu kapsamlı bir bakıma alınmıştır. Bölgemizce alınan bu tedbirler sayesinde su arzında herhangi bir sorun yaşanmamıştır.

Su depolarımızdaki kayıpların önlenmesi ve uzaktan erişimin sağlanması ile Bölgemize ait su depoları devamlı olarak dolu seviyede tutulmuş; bu sayede

Katılımcılarımıza su arzında herhangi bir sorun yansıtılmamıştır.

Bölgemizin 2009 yılından itibaren suyunu sağlayan 18 adet pompadan ilk etapta 5 adet dalgıç pompanın mekanik aksamının rutin bakımları ilk kez yapılmıştır. Geri kalan 13 adet dalgıç pompanın da 5'li partiler halinde bakım/onarım programına alınması işlemleri devam etmektedir.

TMI-TM2-TM3' de bulunan 7 adet, her biri 250 kw gücündeki pompaların rutin ve periyodik bakımları gerçekleştirilmiştir.

Önemli ve büyük bir yatırım olan su temininde kullanılan pompa ve elektrik sistemi ile hatlarda alınan bu önlemler ve bakım/onarım işlerinin gerçekleştirilmesi ile hem su temininde ciddi bir sorun yaşanmamış hem de sistemin verimli çalışması sağlanmıştır.



Su Pompalarının Montajı

5.3.7 Su Kuyuları Bakım ve Onarımı

Bölgemizin su ihtiyacını karşılayan ve Bölge sınırları dışında bulunan, 18 adet kuyunun ruhsat tarihinden itibaren bugüne kadar hiç yapılmamış olan tam teçhizatlı bakımı kapsamında; kuyu içerisinde bulunan elektrik motorları, borulama, elektrik ve otomasyon donanımı yetkili firmadan yapılan hizmet alımı yoluna gerekli iş ve işlemler gerçekleştirilmiştir.



Paslanmış Çelik Borular

Yenilenen Çelik Borular

5.4. Atıksu - Yağmursuyu Şebeke Bakım Onarım İşleri

2017 yılı Çalışma Programının 5.4. maddesinde belirtildiği üzere; Bölge atıksu ve yağmur suyu şebekelerinde bakım ve onarım çalışmaları kapsamında ilk defa kanalların görüntülenmesi, temizlenmesi ve gerekli tamiratların yapılmasına ilişkin olarak anılan faaliyetlerin Bölgemiz tarafından gerçekleştirilebilmesi amacıyla Bölgemize 2016 yılında kanal görüntüleme robotu satın alınmış ve 2017 yılında görüntüleme çalışmaları ihtiyaçlar ve planlama dâhilinde yürütülmüştür.

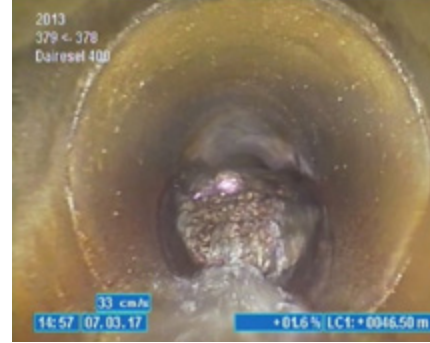

Kanalizasyon hattı iç görüntü



Kanalizasyon hattı iç görüntü

Bu çalışmalar kapsamında, kanalizasyon hattının %30'luk ve yağmursuyu hattının %20'lik kısımları olmak üzere toplamda 18.5 km'lik hatta görüntüleme işlemi tamamlanmıştır.



Görüntülenen hat

Görüntüleme çalışmasıyla bu hatlarda tespit edilen; taş tikanıklığı, kırık ve sızdırma gibi sorunların çözümüne ilişkin hizmet alımı yoluyla gerekli temizleme ve tamirat işleri yaptırılmıştır.

Böylece, Bölgemiz kanalizasyon sistemine yağmursuyu, yerlatı suyu v.b. diğer unsurların sızmasını önleyecek tedbirlerin alınması, atıksu debisi ve kirlilik yükü daha sağlıklı bir şekilde değerlendirilmesi ve Bölgemiz altyapı sisteminin korunması yolunda büyük bir adım atılmıştır.



Temizlik Çalışması

5.5. Doğalgaz Şebekesi Bakım Onarım İşleri

Ankara Büyükşehir Belediyesi'nin Temelli ilçesinde yapmış olduğu yol çalışması sırasında Başkentgaz'ın Bölgemiz arazisinden giden doğalgaz boru hattına vermiş olduğu zarar neticesinde Bölgemizdeki doğalgaz basınç düşürme istasyonundaki sayaçların işlevini yerine getirememesinden ve hatalı okuma yapmasından dolayı sözkonusu sayaçlar Başkentgaz tarafından değiştirilerek yetkili kişilerce işletime alınmıştır.



Doğalgaz Sayacı



Doğalgaz Sayacı Hacim Düzeltici

5.6. Yol Bakım Onarım İşleri

Bölge içi yollarımızın hava şartları ve dış etkenlerle yıpranması sebebiyle yol üzerinde oluşan derin çukurların Bölge yollarını kullanan araçlara verdiği zararı en aza indirmek amacıyla 2017-2018 yıllarında gerçekleşen ve gerçekleşmesi planlanan yol yapım çalışmasının iş programı da göz önünde bulundurularak geçici tedbir olarak derin çukurlar uygun bir serbest malzeme ile doldurulmuştur.

Yol asfalt planı çerçevesinde öngörülen parsel yağmursuyu bağlantıları ve ilave yağmursuyu hatları yapımı esnasında mevcut ızgaralar içerisinde biriken serbest malzeme temizlenmiştir.



Altyapı tamamlama işleri, ilave ızgaraların yerlerinin tespiti çalışmaları

5.7. Atıksu Arıtma Tesisi Bakım Onarım

Bölgemiz atıksu arıtma tesisinin işletilmesi ve rutin bakımları 2017 yılında da devam ettirilmiştir.



Atıksu Arıtma Tesisi

5.8. İdari Bina, Nakil Araçları, Demirbaşlar Bakım/Onarım İşleri

5.8.1. İdari Bina Çatı Onarımı ve Bakımı

Bölge Müdürlüğü binasında ortaya çıkan ihtiyaçlar nedeniyle yapım, bakım-onarımı ile binamızın kullanım ve görünümünün korunması amaçlarıyla 2017 yılı içerisinde gerekli çalışmalar ve işler yapılmıştır.

Bölge Müdürlüğü binası 2009 yılında hizmete girmiştir. Geçen zaman içerisinde çeşitli bakım ve onarım işleri yapılmasına rağmen malzemeden kaynaklanan çatı panellerindeki çatlama ve çürümeler nedeniyle panel arasındaki cam yünü yağmur suyundan şişme yaparak şiddetli fırtına ve yağmurlardan sonra ofislere akıntılar oluşturmuştur. Teknik incelemeler neticesinde tamiratın yeterli olmayacağı değerlendirilmiş ve çatının aktarılması ile çatı arasına yalıtım yapılması teklifi Yönetim Kuruluna arz edilmiş ve onaylarına takiben çatı aktarımı ve ısı yalıtımı yaptırılmıştır.



Çatının Eski Hali



Çatının Yeni Hali

5.8.2. Nakil Araçları Takip ve Raporlama Sistemi

Bölgemiz iş ve hizmetlerinde haftanın her günü yoğun olarak kullanılan nakil araçlarımızın daima faal ve iyi durumda olmasını sağlamak amacıyla periyodik bakımlarının zamanında yaptırılmasına özen gösterilmiştir. Ayrıca, araçların kullanımının düzenli olarak denetlenmesi, yakıt tasarrufu sağlanması ve takibi maksadıyla tüm araçlara araç takip sistemi takılarak, sürücü, hız, güzergah takibi ve raporlaması yapılmıştır. Bu uygulamanın kullanılmaya başlamasından bu yana araç sayısı artmasına rağmen yakıt tüketiminde tasarruf sağlanmıştır.

Aynı yaklaşımla Bölgemizin mevcut demirbaşlarının bakım ve onarımları da Bölgemiz faaliyetleri içerisinde ve herhangi bir aksaklığa sebebiyet vermeden zamanında yapılmıştır. Su tankerinin kar kürümede de kullanılması için kürüme bıçağı yaptırılarak tankerin kabiliyeti arttırılmıştır. Araçlarımızın bakım ve onarımlarının zamanında gerçekleştirilmesiyle bunların kullanım ömürleri ve verimliliği temin edilmiştir.

6. GENEL GİDERLER VE DIŞARIDAN SAĞLANAN FAYDA VE HİZMETLER

6.1. Hukuki İş ve İşlemler

4562 sayılı OSB Kanunu, Uygulama Yönetmeliği ve ilgili diğer mevzuat kapsamında Bölgemizce yürütülen iş ve işlemleri ilgilendiren bazı konular ve/veya davalar (kamulaştırma, tahsis iptalleri, işe aide davaları); Hukuk Müşavirliğimiz tarafından takip edilmekte bunlara ilişkin gerekli yazışmalar Hukuk Müşavirliğimizce yapılmakta, Yönetim Kurulu toplantılarına katılımı sağlanmakta, ihtiyaç duyulan hukuki konularda görüşleri alınmakta, gelişmeler ve sonuçlar Yönetim Kurulumuza bildirilmektedir.

6.2. Güvenlik Hizmetleri

Bölgemiz güvenliğinin, özel güvenlik firmasından hizmet alımı yoluyla sağlanmasına devam edilmektedir. 30 Haziran 2017 de sözleşmenin sona ermesi nedeniyle teklifler alınmış ve halen hizmet alınmakta olan CAT Güvenlik Hiz. Ltd. Şti. firmasıyla 30 Haziran 2019 tarihine kadar geçerli 2 yıllık sözleşme imzalanmıştır. Bölgemizin gelişimine ve ihtiyacına göre güvenlik personeli sayısı düzenlenmiştir.

Kuyular bölgesi (Gece), Park alanı ve Bölge Müdürlüğü binası (Gece) ve kullanımı giderek artan 3 no'lu nizamiye için başlatılmış bulunan güvenlik hizmeti alımına aynı şekilde aksatılmadan devam edilmektedir.

2017 yılı içerisinde Bölgemiz içerisinde 2 adi hırsızlık olayı meydana gelmiş ancak, Plaka tanıma sistemi, CCTV Kamera sistemleri kayıtlarının incelenmesiyle suçlular kolayca tespit edilerek Güvenlik güçlerinin olayları sonuçlandırmalarına yardımcı olunmuştur.

6.3. Çevre Yönetimi ve Arıtma Faaliyetleri

Çevre mevzuatı uyarınca Bölgemiz tarafından yürütülmekte olan faaliyetlere ilişkin olarak yapılan rutin izlemelerin yanısıra Çevre ve Şehircilik İl Müdürlüğü tarafından 2 ani denetim gerçekleştirilmiş ve denetim sonucunda çevre mevzuatı kapsamında herhangi bir uygunsuzluk tespit edilmemiştir.



Numune Alımı-1

Bölgemiz Katılımcılarından gelen atıksuyun kirlilik parametrelerinin sınır değerlere uygunluğunun kontrolü amacıyla yapılan iç denetimler, belirlenen periyotlara uygun şekilde devam ettirilmiştir.



Numune Alımı-2

2017 çalışma dönemi içerisinde, gerek Bölgemiz laboratuvarında gerek akredite laboratuvarlarda faaliyet halindeki tüm Katılımcılarımızdan alınan toplamda 150 atıksu numunesinde 325 parametrede analiz gerçekleştirilmiştir. Katılımcılarımıza, yeni ve süresi dolan bağlantı izinlerini kapsayan 13 adet Atıksu Bağlantı İzin Belgesi verilmiştir.



Laboratuvar

Bölgemizde etkin atık yönetiminin sağlanması ve Katılımcılarımızın bu hususta bilgilendirilmesi amacıyla, OSB Uygulama Yönetmeliğinin 113. maddesi çerçevesinde "Atık Yönetim Talimatı" hazırlanarak yürürlüğe konulmuştur. Atık Yönetim Talimatı ile sanayi tesislerinden kaynaklanan katı, tehlikeli ve tehlikesiz atıklar ile ambalaj atıklarının ilgili mevzuata uygun şekilde nasıl yönetileceği tanımlanmıştır.



Atık Yönetim Talimatı

Katılımcılarımızın çevre mevzuatı, Bölgemiz Çevre Yönetim Sistemi ve Atıksu Yönetimi hususlarında denetimi çalışma yılı boyunca devam ettirilmiş olup Katılımcılarımızın başvurularına istinaden ilgili firmalara emisyon ölçümü yaptırılmıştır. Ölçüm sonuçları ilgili mevzuat uyarınca değerlendirilerek Bölge Müdürlüğümüzce sonuçları takip edilmektedir. Aynı zamanda Katılımcılarımızın bilgilendirilmesi ve varsa sorunlarının çözümü için, Çevre ve Şehircilik İl Müdürlüğü ve Katılımcılarımız ile sürekli iletişim kurularak, gerekli çalışmalar yürütülmüştür.

Katılımcılarımızın ÇED Yönetmeliği ve Çevre İzin ve Lisans Yönetmeliğine uygun şekilde faaliyetlerini sürdürmesi amacıyla yürütülen bilgilendirme çalışmalarıyla, 2017 çalışma yılı içerisinde, 5 Katılımcımızın Çevre İzin Değerlendirme yazısı alması sağlanmıştır. Çevre İzin ve Lisans Yönetmeliği kapsamında eksikleri bulunan firmaların başvuruları 2014 ve 2015 yıllarında tamamlanmış olup bu çalışmalar 2017 yıllarında rutin şekilde devam ettirilmiştir.

Bölgemiz Çevre Yönetim uygulamalarının geliştirilmesi, etkin su- atıksu- atık -hava kalitesi yönetimin sağlanması, bu konularda yeni teknolojilerin yanı sıra gerek akademik gerekse ticari çevrelerdeki yeni gelişmelerin takip

edilebilmesi kapsamındaki ilişkilerin geliştirilmesi amaçlarıyla aşağıda sıralanan bir dizi etkinlik ve ziyaretlere katılım sağlanmıştır.

Akreditasyon ve TS EN ISO/IEC 17025 Standardı Eğitimi

2. Uluslararası Su ve Sağlık Kongresi

Atık Yönetim Sempozyumu

Antalya OSB Ziyareti

Hasanağa OSB Atıksu Arıtma Tesisi Ziyareti

Bilecik OSB Atıksu Arıtma Tesisi Ziyareti

İSKİ Laboratuvarı Ziyareti

Üretime Çevreci Bakış Etkinliği

Türkiye’de Arıtma Çamuru Yönetimi ve Eylem Planı Hazırlanması Projesi Çalıştayı

Organize Sanayi Bölgesi Atıksularının Yeniden Kullanımı için Membranlı Arıtma Sistemlerinin Konvansiyonel Sistemlerle Karşılaştırılması Çalıştayı

Türkiye için Yeşil OSB Çerçevesinin Geliştirilmesi Projesi Çalıştayı

6.4. Proje Çalışmaları

6.4.1. Avrupa Birliği Uyum Süreci Projeleri

2017 yılında ASO 2. ve 3. OSB olarak “İstihdam, Eğitim ve Sosyal Politika Sektörel Operasyonel Programı” kapsamında çeşitli projeler hazırlanarak AB mali yardımlarından faydalanılarak Hayat Boyu Öğrenme-II Hibe Programı kapsamındaki başvurumuzun neticesinde 183.000 Euro bedelli hibe onayı aldığımız ve 24 – 60 yaş aralığında 120 kişinin eğitimi, proje ortaklarımız OSTİM MEM ve Sincan HEM ile eğitim merkezlerinin donatılarını yaparak onların kurumsal kapasitelerini iyileştirmek, Hayat Boyu Öğrenme kapsamındaki yaygın eğitim programlarının güncellenmesi, yetişkin işsizlerin mesleki becerilerini geliştirip belgelendirerek istihdam edilmelerini kolaylaştırmak ve sürdürülebilir Kariyer Rehberliği ve Danışmanlığı Birimi kurulması amacıyla *Daha Yüksek Standartlarda Hayat Boyu Öğrenme* Projesi sürdürülmüştür.

Proje kapsamında 6 ana başlıkta eğitim programı hazırlanmış, MYK onayları alınarak kursların açılabilmesi için gerekli tüm hazırlıklar Haziran 2017 ayında tamamlanmıştır. İŞKUR ile Eğitimin verileceği okulların protokol imzalamaları ve kursiyerlere günlük 25 TL. sı harçlık verilmesi olanağı sağlanmıştır. Hedef kitle olan 24 - 60 yaş aralığında işsiz 6000 kişiye SMS ve telefon ile ulaşılarak kurslar hakkında bilgilendirme ve kursa davet yapılmıştır. Ancak; sadece bir kursa 17 kişilik talep olduğundan Düz Makine Dikiş Kursu açılabilmiştir. Kursiyer sayısının 5 kişiden az olması durumunda kurs açılmasına mevzuat izin vermemektedir. Bu nedenle diğer 5 kurs için talep olmaması nedeniyle Çalışma Bakanlığı AB Hibe Yardımları D.Bşk.lığı ile toplantı ve görüşmeler neticesinde projenin 5 programlık kısmı iptal edilmek zorunda kalmıştır.

Yürütülebilen tek program için kurs tamamlanmış ve kursu tamamlayan 13 kişiye katılım belgeleri düzenlenerek verilmiştir.

İptal için mevzuat gereği yapılması gereken bürokratik işlemler tamamlanarak projenin sonlandırılması için İKG PRO incelemesine sunulmuştur.

6.4.2. Ankara Kalkınma Ajansı Projeleri

Bölgesel kalkınmayı amaçlayan aktif bölgesel aktörleri destekleyici ve koordinatör olarak faaliyet gösteren Kalkınma Ajanslarına ASO 2. ve 3. OSB Müdürlüğü olarak 2017 yılı içerisinde yayınlanan program çağrıları çerçevesinde, bu süreçler takip edilmiş Bölgemizin amaç ve kapsamı ile Katılımcılarımıza yönelik projeler üzerinde çalışılması ve Bölgemize mali ve teknik desteklerden fayda sağlanması için gerekli çalışmalar yapılmıştır.

6.5. Ankara Sanayi Odası İş ve İşlemlerine İlişkin Hizmetlerin Bölgemizden Verilmesi

Bölgemiz; Başkent OSB, Anadolu OSB, Polatlı OSB ve çevredeki diğer alanlarda faaliyet gösteren sanayicilerin “Ankara Sanayi Odası” bünyesindeki iş ve işlemlerinin Ankara’ya gitmeden hızlıca takip edilmesi ve sonuçlandırılması, ihtiyaç duyulan belgelerin temini için bölgemizde hizmet veren “Ankara Sanayi Havzası ASO Temsilciliği” işlemlerinin 2017 yılı dağılımı aşağıdaki tabloda gösterilmiştir. Bu iş ve işlemlerin yürütülmesi amacıyla bölgemizce gerekli görevlendirme yapılmış ve çalışmalar etkin bir şekilde sürdürülmüştür. “Ankara Sanayi Havzası ASO Temsilciliği” tarafından gerçekleştirilen işlemler bir önceki döneme göre artış göstererek 2017 yılı içerisinde 363’e çıkmıştır.

Buna ilişkin döküm aşağıdaki tabloda sunulmuştur:

SIRA NO	İŞLEM	ADET
1	KAPASİTE RAPORU TASDİKİ	8
2	KAPASİTE RAPORU ÜCRETİ 10 VE ALTI	1
3	KAPASİTE RAPORU ÜCRETİ 10 VE ÜZERİ	4
4	SİCİL BİLGİLERİ İLE TASDİKLER	5
5	EUR.1 VE EUROMED ONAYI	4
6	BARKODLU ATR ONAYI	27
7	SİCİL KAYIT SURETİ	64
8	İŞTİGAL / FAALİYET BELGESİ	54
9	İHRACAT FATURA ONAYI	111
10	MENŞE ŞHADETNAME Sİ ONAYI	55
11	İHALE DURUM BELGESİ	9
12	YABANCI DİLLERDEKİ SİCİL KAYIT SURETİ	1
13	VİZE TALEP BELGESİ	1
14	FORM A ONAYI	19
	TOPLAM	363

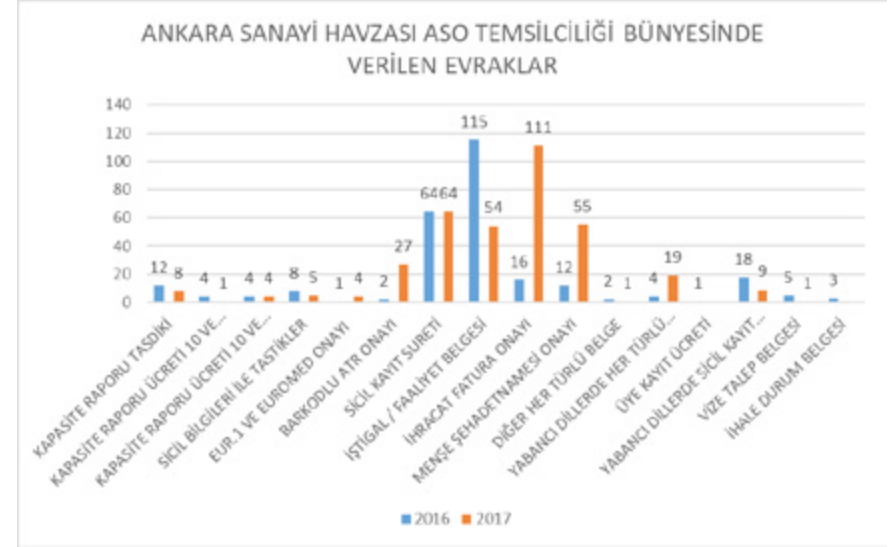

Grafik 31

7. 3.ORGANİZE SANAYİ BÖLGESİ ÇALIŞMALARI (ALAGÖZ)

Bölgemizce Maliye Bakanlığı'ndan satın alınan ve 3. Organize Sanayi Bölgesi arazisinin büyük bölümünü kaplayan Alagöz 10 nolu parselle ilgili olarak devam eden davada, Mahkemece taşınmazın bulunduğu bölgenin Sincan İlçesi sınırlarına dahil edilmesi nedeni ile yetkisizlik kararı verilmiş ve dosya Sincan Kadastro Mahkemesi'ne gönderilmiştir. Sincan Kadastro Mahkemesi ise, bu konuda Polatlı Kadastro Mahkemesi'nin yetkili olduğu görüşü ile yetkisizlik kararı almıştır.

Aynı konuda iki yetkisizlik kararı bulunduğundan Sincan Kadastro Mahkemesi tarafından dosya Yargıtay 20. Hukuk Dairesi'ne gönderilmiştir. Yargıtay'ın bu davanın Polatlı Kadastro Mahkemesi'nde görülmesi yönündeki kararı çerçevesinde derdest olan dava dosyasına ilişkin hukuki süreç ASO Hukuk Müşavirliğince takip edilmektedir.

8. İŞTİRAKLERİMİZİN ÇALIŞMALARI

8.1. Mesleki Test ve Sertifikalandırma Merkezi İktisadi İşletmesi (METES)

8.1.1 Belgelendirme Potansiyelinin Artırılması Çalışmaları

Türkiye genelinde yazışma, yüz-yüze görüşme, bilgilendirme toplantıları, seminer, tanıtım materyalleri vb. yollarla Merkezimizi, sistem ve mevzuatı, belgelendirme kapsamımızda yer alan tüm meslekleri tanıtma çalışmalarımız yıl boyunca sürdürülmüştür.

Bu amaçla; 6,7,8,9 ve 10 Şubat 2017 tarihlerinde **Denizli** ve **Muğla** Bereket Enerji Üretim A.Ş.'de bilgilendirme ziyareti,



28 Şubat 2017 – 01 Mart 2017 Tarihlerinde **Kayseri**'de bulunan Mias Asansör ve Kaysad tanıtım ziyareti,

14-15 Mart 2017 tarihlerinde **Hatay**'da bulunan Çeygem ve **Antakya**'da bulunan Hatasder tanıtım ziyareti,



15 Mart 2017 tarihinde **Gaziantep** Sanayicileri ve Sektör Temsilcilerini bilgilendirme ve tanıtım ziyareti,

28-29 Mart 2017 tarihlerinde **Mersin** Asansörcüler Sanayicileri Derneği bilgilendirme ve tanıtım ziyareti,

18 Mayıs 2017 tarihinde **Denizli** Asansörcüler Derneği Denaser bilgilendirme ve tanıtım ziyareti,

14.01.2014 tarihinde **ATO Meclis Salonunda** Asansör Firmalarına Yönelik MYK Mesleki Yeterlilik Belgesi konusunda bilgilendirme yapılmış ve METES'ler tanıtılmıştır.



23.08.2017 tarihinde **Manisa Vestel** fabrikalarının iş sağlığı ve güvenliği uzmanlarına ve yöneticilerine bilgilendirme semineri verilmiştir

31.10.2017 tarihinde **1.OSB Konferans Salonunda** MYK Uzmanının katılım sağladığı MYK Mesleki Yeterlilik Sistemi, Belge Zorunluluğu hakkında bilgilendirme ve METES'lerin tanıtımı yapılmıştır.



BTSO MESYEB İLE İŞBİRLİĞİ - BURSA SINAVLARI

Bursa Sanayi ve Ticaret Odasının iştiraki olan Mesleki Yeterlilik Sınav ve Belgelendirme Merkezi (BTSO MESYEB) ile 10 Ekim 2016 tarihinde imzalanan işbirliği sözleşmesi gereği projelendirme, montaj ve kurulum çalışmaları merkezimizde yürütülen asansör meslekleri sınav merkezinin asansör bakım-onarım ünitesi Şubat ayı sonunda tamamlanarak;

İlk Asansör Bakım ve Onarımcısı Sınavı, Merkezimizin yetki ve yükümlülüğü altında 19.03.2017 tarihinde gerçekleşmiştir. Asansör montajcısı test ünitesi ise 24.08.2017 tarihinde yapılan sınavla hizmete girmiştir.

8.1.2 Yetkilendirme Kapsam Geniştirme Çalışması

Akreditasyon Belirtilmesi Etil (Sayfa 1/1)
Akreditasyon Kapsamı

	ASO 2. VE 3. OSB, METES - Mesleki Test Ve Belgelendirme Merkezi Genişletilmesi Akreditasyon No: AB-004-01 Beraberlik No: 02 Tarih: 28 Mayıs 2017	
	Personel Belgelendirme Durumu:	
Adres: Başkent Yolu 20 Km. Az. OSB 2. ve 3. OSB 23. No'lu "Sarı" Blokta 10000 KAPILIÖZ/ŞİŞLİ	Telefon: 0312 241 41 41 0312 241 40 40 0 Faks : 0312 241 40 40 0 E-Posta : metes@osb.bel.tr 0 Web Site : www.metes.org.tr	
Belgelendirilen Meslek Adları	Yetkilendirme Kapsamı	Yetkilendirme Durumu
1304000-3-2012-Ave-02	ASO Akademi Bakım- Onarım II	Yeni Yetkilendirme
1304000-4-2012-Ave-03	ASO Akademi Bakım- Onarım I	Yeni Yetkilendirme
1304000-5-2012-Ave-03	ASO Akademi Bakım- Onarım I	Yeni Yetkilendirme
1304000-4-2012-Ave-03	ASO Akademi Pedagogik Sektör II	Yeni Yetkilendirme
1304000-5-2012-Ave-03	ASO Akademi Pedagogik Sektör II	Yeni Yetkilendirme
1304000-3-2012-Ave-03	ASO Akademi Montajcı Sektör I	Yeni Yetkilendirme
1304000-4-2012-Ave-03	ASO Akademi Montajcı Sektör I	Yeni Yetkilendirme
1304000-5-2012-Ave-03	ASO Akademi Montajcı Sektör I	Yeni Yetkilendirme
1304000-4-2012-Ave-03	ASO Akademi Montajcı Sektör I	Yeni Yetkilendirme
1304000-5-2012-Ave-03	ASO Akademi Bakım- Onarım Sektör I	Yeni Yetkilendirme
1304000-3-2012-Ave-03	ASO Akademi Bakım- Onarım Sektör I	Yeni Yetkilendirme
1304000-4-2012-Ave-03	ASO Akademi Bakım- Onarım Sektör I	Yeni Yetkilendirme
1304000-5-2012-Ave-03	ASO Akademi Bakım- Onarım Sektör I	Yeni Yetkilendirme
Sınav ve Belgelendirme Merkezi KAL.001.130.1.004-Ave.03 KAL.001.130.1.004-Ave.03	Mesleki Test ve Belgelendirme Merkezi Belgelendirilmesi	ASO, Sanayi ve Ticaret Bakanlığı, OSB, İTİB, SSB ve 24788 Sayılı Resmi Gazete ile belgelendirme kapsamına alınmıştır. "TÜRKAK" TÜRK AKADEMİK YETERLİLİK SİSTEMİ Kuruluş Yılı: 2012 Genel Müdür:



Mustafa ÇETİNKAYA
 Genel Müdür

Merkezimiz; Bilim, Sanayi ve Teknoloji Bakanlığı'nın 01.08.2017 tarih ve 29788 sayılı Resmi Gazetede yayımlanan "Asansör Periyodik Kontrollerini Gerçekleştirecek Muayene Personelinin Belgelendirilmesine Dair Tebliğ" (SGM: 2016/18) gereklerine göre oluşturulmuş Belgelendirme Programı kapsamında belgelendirme yapmak 26 Mayıs 2017 tarihinde üzere Türk Akreditasyon Kurumu (TÜRKAK) tarafından akredite edilmiştir.

Asansör sektöründe montaj, bakım ve onarımcı olarak çalışanların belgelendirilmesi konusundaki deneyim ve altyapı imkanlarını, periyodik muayene yapan mühendislerin belgelendirilmesi hizmetine sunarak **Türkiye'de TSE ile Elektrik ve Makine Mühendisleri Odaları dışında bu alanda belgelendirme yapan ilk akredite kuruluş olmuştur.**

17024 Personel Belgelendirme Standardının gereklerine uygun olarak muayene elemanlarına ilk eğitimi 8 Temmuz 2017'de Bursa'da vermiş, ilk performans sınavını ise 6 Temmuz 2017'de Çorum'da gerçekleştirmiştir.

8.1.3 Ankara Gersan Sanayi Sitesinde Sınav Merkezi Kurulması



Mesleki özelliği gereği performans sınav süresi ortalama 2 gün olan Asansör Montajcısı Yeterliliğindeki aday kapasitesinin artırılması, Makine Bakımcı ve Makine Montajcısı yeterliliklerinin aynı merkezde yapılmasının sağlanması,

adayların sınav yerine ulaşım kolaylığının temin edilmesi, sınav kapasitesi ve kapsamı itibarıyla standartlarına uygun, kaliteli bir sınav ortamının oluşturulması amaçlarıyla İstanbul yolu üzerindeki Gersan Sanayi Sitesinde yaklaşık 800 m2 kullanım alanı olan dört katlı bir binada Sınav Merkezi kurulmuştur.

Gersan sanayi sitesindeki ilk Asansör Montajcısı sınavı 07 Ağustos 2017 tarihte başlanarak bugüne kadar 23 adet, 26 Ekim 2017 tarihinde de ilk Makine Bakımcı sınavı gerçekleştirilerek 7 adet sınav yapılmıştır.

Böylece, METES 'in sınav kapasitesinde ve belgelendirme faaliyetinde önemli bir artış sağlanmış, ilgili sektörlerle daha kapsamlı bir hizmet imkanı sunulmuştur.

8.2. OSB Teknoloji Geliştirme Bölgesi Sanayi ve Ticaret Ltd. Şti.

28.12.2004 tarihinde, 6207 sayılı ticaret sicil gazetesinde yayınlanarak 198523 sicil numarası ile kurulan OSB TEKNOLOJİ GELİŞTİRME SANAYİ VE TİC. LTD. ŞTİ.'nde Bölgemiz, ASO 1.OSB ile birlikte %50 kurucu hisseye sahiptir.

Şirketin kuruluş amaçlarında yer alan diğer bir konu da, Teknoloji geliştirme bölgeleri kurmak ve ortaklık tesis etmek olup, Bu amaçla ASO TEKNOPARK A.Ş. 'ye % 10 hisse ile kurucu ortak olunmuştur.

2017 yılında şirket çalışmalarına katkı verilmeye devam edilmiştir.

OSB TEKNOLOJİ GELİŞTİRME SANAYİ VE TİCARET LTD. ŞTİ. ŞİRKET YAPISI

SIRA NO	ŞİRKET ORTAKLARI	HİSSE MİKTARI	HİSSE ORANI	SERMAYE TUTARI (150.000.-)	ÖDENMİŞ SERMAYE
1	ASO 1. ORGANİZE SANAYİ BÖLGESİ	50	% 50	75.000.-	75.000.-
2	ANKARA 2. VE 3. ORGANİZE SANAYİ BÖLGESİ	50	% 50	75.000.-	75.000.-

8.3 ASO TEKNOPARK A.Ş.

Kurucu ortağı bulunduğumuz ASO Teknopark Teknoloji Geliştirme Bölgesi sınırları Bakanlar Kurulunun 25.02.2008 tarihli kararı ile 20.03.2008 tarih ve 26822 sayılı Resmi Gazetede yayımlanarak ilan edilmiştir. 1/25000 ölçekli Temelli-Malıköy Çevre Düzeni planında Alıcı 926 parselin ASO TEKNOPARK olarak gösterilmesi için yapmış olduğumuz revize plan önerimiz Bayındırlık ve İskân Bakanlığı'nca onaylanmıştır. Buna göre anılan parsel, Hazine adına kayıtlı iken 04.10.2010 tarihinde 1.258.446,00 m² yüzölçümüne sahip arsanın tapusu, ASO Teknopark A.Ş. adına tescilli yapılarak tapusu ASO adına alınmıştır.

Parselin 1.244.888,14 m²lik kısmında 1/5000 ölçekli Nazım ve 1/1000 ölçekli Uygulama İmar Planı Bilim, Sanayi ve Teknoloji Bakanlığı'nca onaylanmış ve planlar kesinlik kazanmıştır. Teknoloji geliştirme bölgesi kurulumu ile ilgili duruma göre hareket edilmek üzere gelişmeler beklenmektedir.

ASO TEKNOPARK A.Ş ŞİRKET YAPISI (16.03.2017)

SIRA NO	ŞİRKET ORTAKLARI	HİSSE MİKTARI	HİSSE ORANI	SERMAYE TUTARI	ÖDENMİŞ SERMAYE
1	ANKARA SANAYİ ODASI	1.750	% 50	175.000.-	175.000.-
2	TOBB EKONOMİ VE TEKNOLOJİ ÜNİVERSİTESİ	700	% 20	70.000.-	70.000.-
3	ASO 1. ORGANİZE SANAYİ BÖLGESİ	350	% 10	35.000.-	35.000.-
4	ANKARA 2. VE 3. ORGANİZE SANAYİ BÖLGESİ	350	% 10	35.000.-	35.000.-
5	OSB TEKNOLOJİ GELİŞTİRME SANAYİ VE TİCARET LTD. ŞTİ.	350	% 10	35.000.-	35.000.-

8.4. OSB DOĞALGAZ A.Ş.

Bölgemize daha ekonomik şartlarda doğalgaz temini amacıyla, sermayesi 4.000.000,00 TL olan organize sanayi bölgeleri tarafından kurulan Şirkete, Bölgemizin 500.000,00 TL'ye kadar hisse alımı suretiyle ortak olunmasına karar verilmiştir.

Buna göre; 250 pay **Ankara Sanayi Odası I. Organize Sanayi Bölgesinden**, 250 pay **Bursa Ticaret ve Sanayi Odası Organize Sanayi Bölgesi'nden** olmak üzere toplam 500 pay (500.000 TL) nominal değer üzerinden Bölgemizin OSB DOĞALGAZ ANONİM ŞİRKETİ'ne ortaklığı gerçekleşmiştir.

Şirketin olağan ve olağanüstü genel kurul toplantılarında Bölgemiz temsilcileri katılmış ve faaliyetleri ve gelişimi hakkında bilgi edinilmiştir. 2016 yılında gerçekleştirilen genel kurul toplantısına Yönetim Kurulu Başkanımız Seyit ARDIÇ katılmıştır.

Taahhüt edilen 500.000 TL sermayenin %25 ine karşılık gelen 125.000,00 TL'nin ödemesi de yapılmış bulunmaktadır.

9. GELİR - GİDER VE PERSONEL DURUMU

9.1. Gelir – Gider Durumu

Yönetim Kurulumuzca kararlaştırılarak Müteşebbis Heyetimize sunulan 2017 yılı gelir – gider bütçeleri 54.500.000,00 TL ve denk bütçe olarak, Bölgemizin 28.12.2016 tarihli Müteşebbis Heyet toplantısında onaylanarak uygulamaya konulmuştur.

Bölgemiz nakit mevcudu günün ekonomik koşullarında, en yüksek faiz oranını veren güçlü finansman yapısına sahip bankalarda değerlendirilmeye özen gösterilmiş, aylık olarak düzenlenmekte olan elektrik, su, doğalgaz, yönetim aidatı faturalarının ve diğer alacakların tahsilatları konusunda gerektiğinde katılımcıların telefonla aranıp gerekli hatırlatmaların yapılması yoluyla tahsilat gerçekleşme oranı % 97-98 seviyesine yükseltilmiştir. 2016 Yılı Fiili Gelir ve Gider bütçe gerçekleştirmeleri katılımcıların borç durumları düzenli olarak takip edilmiştir.

Bölgemiz Yeminli mali Müşaviri tarafından Organize Sanayi Bölgeleri Bağımsız Denetim Raporu düzenlenerek T.C. BİLİM SANAYİ ve TEKNOLOJİ BAKANLIĞI Sanayi Bölgeleri Genel Müdürlüğü'ne gönderilmiştir.

2017 yılı Gelir-Gider Bütçelerinin Ekim 2017 itibariyle gerçekleşme durumları aşağıda sunulmuştur.

Bölgemiz faaliyetlerinin bütçe imkân ve ödenekleri ile Bütçe Uygulama Talimatına uygun bir şekilde yürütülmesi için gereken dikkat ve özen gösterilmiştir. 2017 yılı bütçe gerçekleştirmelerinde önceki yıllara göre daha yüksek oranda hedeflere uygun bir yaklaşımla ve bütçe disiplini içerisinde azami dikkat ve özen gösterilmiştir.

ANKARA SANAYİ ODASI 2. ve 3. ORGANİZE SANAYİ BÖLGESİ 2017 EKİM AYI FİİLİ GELİR - GİDER DURUMU

GELİR						
F. NO	M. NO	GELİRİN CİNSİ	2017 YILI TAHMİNİ BÜTÇE	2017 YILI TAHMİNİ BÜTÇE	OCAK-EKİM/2017 GERÇEKLEŞEN	GERÇ. %
1		YÖNETİM AIDATLARI VE HİZMET KARŞILIKLARI	1.000.000,00	1.000.000,00	638.198,75	63,82
2		GENEL GELİRLER	4.243.000,00	4.243.000,00	868.976,76	20,48
3		ELEKTRİK / ATIKSU / SU / D.GAZ SATIŞ BEDELİ	22.500.000,00	22.500.000,00	19.034.571,67	84,60
4		ATIKSU ARITMA HİZMET GELİRLERİ	7.000,00	7.000,00	0,00	0,00
5		ARSA TAHSİS ve ALTYAPI TAMAMLAMA GELİRLERİ	24.050.000,00	24.050.000,00	18.397.699,36	76,50
6		FAİZ GELİRLERİ	2.700.000,00	2.700.000,00	1.586.686,33	58,77
Y E K Ü N			54.500.000,00	54.500.000,00	40.521.375,13	74,36
GİDER						
F. NO	M. NO	GİDERİN CİNSİ	2017 YILI TAHMİNİ BÜTÇE	2017 YILI REVİZE BÜTÇE	OCAK-EKİM/2017 GERÇEKLEŞEN	GERÇ. %
1		YATIRIM GİDERLERİ	19.580.500,00	11.580.500,00	8.033.360,61	69,37
2		İLAVE ALAN YATIRIM GİDERLERİ	500.002,00	500.002,00	228.326,26	45,67
3		ARAZİ VE ARSALAR	9.500.000,00	17.500.000,00	14.473.043,49	82,70
4		ELEKTRİK, SU, D.GAZ GİDERLERİ	17.750.001,00	17.750.001,00	15.792.749,29	88,97
5		BAKIM ONARIM GİDERLERİ	990.000,00	990.000,00	436.313,88	44,07
6		PERSONEL GİDERLERİ	2.480.000,00	2.480.000,00	1.991.897,97	80,32
7		GENEL GİDERLER ve DIŞARIDAN SAĞLANAN FAYDA VE HİZMETLER	2.664.497,00	2.664.497,00	2.177.530,56	81,72
8		MALİ VE MADDİ DURAN VARLIKLAR	1.015.000,00	1.015.000,00	215.509,10	21,23
9		FAİZ GİDERİ KAMBIYO ZARARI	20.000,00	20.000,00	0,00	0,00
Y E K Ü N			54.500.000,00	54.500.000,00	43.348.731,16	79,54

9.2. Personel Durumu

Yönetim Kurulumuzun 12.12.2016 tarih 40 sayılı toplantısında kararlaştırılarak, Müteşebbis Heyetimizin 28.12.2016 tarihli toplantısında onaylanan, 2017 yılı Bölge Müdürlüğü mevcut kadro cetveline 3 kadro ilavesiyle; 31'i dolu 6'sı boş olmak üzere toplam 37 olarak belirlenmiştir.

2017 yılı onaylı Kadro Cetveline uygun olarak; Bölgemizin artan iş ve işlem hacmi nedeniyle faaliyetlerimizin aksamadan yürütülebilmesi, işlerin ilgili

mevzuatın öngördüğü kapsam ve içerikte geliştirilerek daha nitelikli, kaliteli ve zamanında hizmet anlayışıyla 2017 yılı kadro sayısı içerisinde kalmak kaydı ile boş kadrolar karşılık gösterilmek üzere ihtiyaç duyulan 1 (bir) İnşaat Teknikeri, 1 (bir) Bilgi İşlemci, 1 (bir) Teknisyen ve 1 (bir) inşaat mühendisi olmak üzere toplam 4 (dört) personel istihdam edilmiştir.

Ayrıca, 6331 sayılı İş Sağlığı ve Güvenliği Kanunu gereğince; Bölgemiz faaliyetlerinin çok tehlikeli sınıfta olmasından dolayı (A) sınıfı 1 (bir) İş güvenliği Uzmanından hizmet alımı yapılmakta, 1 (bir) işyeri hekimi ve 1 (bir) sağlık teknisyeni kısmi süreli iş sözleşmeli olarak çalıştırılmaktadır.

Buna göre, 2017 yılı içerisindeki personel hareketleri sonucu; Bölgemizin toplam 37 adet olan kadrosunun 35 adedi dolu, 2 adedi boş olarak gerçekleşmiştir.

Bölge Müdürlüğü'nün teşkilat şeması ve pozisyonları, Bölge Müdürlüğü personelinin atanması, azli ve niteliği, personel uygulamalarına yönelik ilgili diğer prensipler, düzenlemeler Bölgemiz organ üyelerine ve personeline ödenecek harcırahın belirlenmesi, bu kapsamdaki diğer tüm iş ve işlemler; OSB Uygulama Yönetmeliği'nin ilgili hükümleri çerçevesinde Müteşebbis Heyetimizin ilgili kararları ile Bütçe Talimatına uygun bir şekilde yerine getirilmiştir.

9.3. Personel Tamamlayıcı Sağlık Sigortası

Bölgemiz çalışanlarının daha kaliteli ve hızlı sağlık hizmeti alabilmeleri ve personelin işgücü verimliliğinin artırılması maksatlarıyla; Tamamlayıcı Sağlık Sigortası (TSS) yaptırılması Yönetim Kurulumuzca uygun görülmüştür.

Yapılan değerlendirmeler neticesinde; 1 yıl içerisinde gerekli doktor muayenesi ve limitsiz ayakta ve yatarak ileri tetkik olanağı sunan hizmet paketi satın alınarak personelin kullanımı için tahsis edilmiştir.

9.4. İş Sağlığı ve Güvenliği Çalışmaları

4857 sayılı İş Kanunu ve 6331 sayılı İş Sağlığı ve Güvenliği Kanunu'na göre Bölge Müdürlüğümüz görev, yetki ve sorumluluğunda yürütülmekte olan faaliyetlerimiz "Çok Tehlikeli" grupta yer almaktadır.

Bu nedenle, Bölge Müdürlüğümüzde; A sınıfı İş Güvenliği Uzmanı için hizmet alımı yoluyla, İşyeri Hekimi, sağlık personeli kısmi süreli çalıştırılmak

suretiyle ilgili mevzuatın gerekleri yerine getirilmiştir.

6331 sayılı İş Sağlığı ve Güvenliği Kanunu'na göre yapılması zorunlu olan Risk Değerlendirmesi ve Acil Durum Planlarının yeniden hazırlanma çalışmalarının 2 yılda bir yenilenmesi gerektiğinden Bölgemizin son durumuna uygun Risk Değerlendirmesi ve Acil Durum Planları yapılmıştır.

Anılan Risk Değerlendirme Raporundaki görüş ve önerilere göre, Bölgemize ait tesis ve depolarda gereken önlemler alınmıştır.

Bölgemizin su arıtma tesisi için Acil Durum Planları, İşletim Talimatları ayrıca düzenlenmiştir.

Bölgemiz personelinin görev tanımlarına ve sorumluluklarına uygun kişisel koruyucu donanımlar Bölgemizce temin edilerek, zorunlu kullanıma yönelik talimat ve zimmet karşılığı ilgililerine teslim edilmiştir.

Bölgemiz personeli için düzenlenmesi gereken işe giriş muayeneleri yaptırılmış, ilgili Kanun ve Yönetmelikler kapsamındaki eğitimler verilmiştir. Acil durum ekipleri, ilk yardım ekipleri ve kurtarma ekipleri görevlerine devam etmiştir.

Bölgemiz personeline iş sağlığı ve güvenliği yönünde uyulması gereken kurallar, talimatlar tanımlanmıştır. Buna göre, Bölgemizde herşeyden önce çalışanlarımızın sağlığı ve güvenliği hep ön planda tutulmuş, bu yaklaşımla Kanun ve Yönetmelikler kapsamında gerekli tüm önlemler titizlikle alınmış, ilgili personelin sözkonusu önlemlere uygun hareket etmesi yakından izlenerek gerekli uyarılar yapılmıştır.

Bölgemizde iş sağlığı ve güvenliğini daha iyi bir seviyeye getirmek, kaza ve hastalıkların önüne geçmek, değişen mevzuatı güncel olarak takip etmek ve tüm bilgileri belirli bir çatı altına tutmak için Meditek İSG yazılımı ile uygulamalara devam edilmiştir.

9.4.1 Personel Sağlık Taraması

"İşyeri Hekimi ve Diğer Sağlık Personelinin Görev, Yetki, Sorumluluk ve Eğitimleri Hakkında Yönetmelik" te belirtilen; çok tehlikeli sınıftaki işyerlerinde en geç yılda bir defa olmak üzere periyodik muayene zorunluluğu kapsamında, Bölge Müdürlüğünün tüm personelinin sağlık taraması yapılmıştır.





Ankara Sanayi Odası
ASO 2. ve 3. Organize
Sanayi Bölgesi

2018 Çalışma Programları

55. yıl



Ankara Sanayi Odası
ASO 2. ve 3. Organize
Sanayi Bölgesi

2018 Çalışma Programları

Ankara
Sanayi Odası



1. Üyelere Sunulan Hizmetlerin Etkin ve Verimli Hale Getirilmesi

A. Üyeler için Yapılan İşbirliklerinin Geliştirilmesi

A.1. Yerel Yönetim, STK'lar ve Diğer Kurumlarla İşbirliği Yaparak Ortak Eğitim ve Bilgilendirme Toplantıları Gerçekleştirilmesi

Üyelerimizin rekabet gücünün artırılması ve üyelerimize sunulan hizmetlerin etkinleştirilmesi ve verimli hale getirilmesi amacıyla ilgili kamu ve özel sektör kurum ve kuruluşları, sivil toplum kuruluşları ve yerel yönetimlerle işbirliği halinde eğitim ve bilgilendirme toplantıları düzenlenecektir.

Buna ilaveten, Odamız çalışanları görev ve sorumluluk alanlarına giren konularda ilgili kurum ve kuruluşlar tarafından düzenlenen ulusal ve uluslararası toplantılara, konferans ve kongrelere katılım sağlanacaktır. Bu etkinliklerden elde edilen bilgiler üyelerimizle paylaşılacaktır.

Öngörülen bütçe 45.000 TL'dir. (Gider Bütçesi 9. Fesil 22. Madde)

A.1.1. Bilgilendirme Toplantıları/Seminerler

Ülkemizde ve dünyada yaşanan ekonomik ve sosyal gelişmeleri değerlendirmek amacıyla üyelerimizin ilgili bürokratlar, iş dünyası temsilcileri, kanaat önderleri ve uzmanlarla bir araya gelerek, görüş alışverişinde bulunmalarına olanak sağlamak üzere ilgili kurum ve

kuruluşlarla işbirliği halinde bilgilendirme toplantıları ve seminerler düzenlenecektir.

Öngörülen bütçe: 45.000 TL'dir. (Gider Bütçesi 9. Fesil 22. Madde)

A.1.2. İnsan Kaynakları Zirvesi

Şirketlerin gelişme ve büyümesinin önemli parametrelerinden biri olan güçlü insan kaynağının doğru yönetilmesini sağlamak amacıyla İnsan Kaynakları alanındaki en güncel uygulamaların, sorunların, fırsat ve tehditlerin paylaşılacağı "İnsan Kaynakları Zirvesi" organize edilecektir. Farklı disiplinlerde önde gelen isimlerin konuşmacı olarak yer alacağı toplantıya firmaların insan kaynakları uzmanları davet edilecektir.

Öngörülen bütçe: 20.000 TL'dir. (Gider Bütçesi 9. Fesil 22. Madde)

A.1.3. Mesleki Yeterlilik Kurumu ile Bilgilendirme Toplantısı

Üyelerimizin mesleki yeterlilik belgesi alma zorunluluğu kapsamında bilgilendirilmesi, almamaları durumunda herhangi bir cezai yaptırımla karşılaşmaması ve mesleki yeterlilik belgesi ile getirilen istihdam teşvikleri hakkında fikir sahibi olmaları amacıyla Mesleki Yeterlilik Kurumu başta olmak üzere ilgili tüm paydaşlarla işbirliği yapılarak bilgilendirme toplantısı organize edilmesi planlanmaktadır.

A.1.4. Türkiye Mezunları Sağlık Sektörü Ankara Kongresi

Odamız ve Ankara Ticaret Odası işbirliğinde 1-3 Mart 2018 tarihlerinde "Türkiye Mezunları Ankara İş Dünyası Buluşmaları (Sağlık Sektörü) Toplantısı" düzenlenecektir.

45 civarında ülkeden 200 Türkiye Mezunu veya Sağlık Sektörü Temsilcisinin katılımının öngörüldüğü Programda; sağlık turizmi, tıbbi cihaz ve tıbbi sarf malzemeleri, ilaç ve eczacılık ürünleri, sağlık yatırımları ve sağlık politikaları konularının görüşülmesi öngörülmekte ve etkinlik kapsamında alan gezisi düzenlenmesi planlanmaktadır.

Öngörülen bütçe: 800.000 TL'dir. (Öngörülen bütçenin yarısı sponsorluklarla karşılanması öngörülmektedir. Gider Bütçesi 9. Fesil 22. Madde)

A.2. Uluslararası İşbirliği Ağlarına Katılım

Avrupa İşletmeler Ağı kapsamında Odamız bünyesinde yürütülen faaliyetlerin etkin hale getirilmesi ve söz konusu Ağın hizmetlerinden daha fazla üyemizin faydalanması amacıyla çalışmalar yürütülecektir. Bu doğrultuda, 2018 yılı içerisinde Avrupa İşletmeler Ağı hakkında bilgi vermek üzere 20 üye firmamızın ziyaret edilmesi öngörülmektedir. Bu ziyaretler sonucunda Ağ veri tabanına 10 yeni üyemizin profillerinin girişinin yapılması hedeflenmektedir.

2017 yılında Avrupa Çıracılık İşbirliği ve Avrupa Küme Birliği Ağlarına katılım konusunda başlatılan çalışmalar tamamlanacaktır. Diğer ülkelerle ortak faaliyetler yürütülmesi ve iyi uygulama örneklerinden faydalanılması yoluyla üyelerimize sunulan hizmetlerin çeşitlendirilmesi amacıyla söz konusu Ağlar kapsamında yapılan çalışmalar takip edilecek ve Ağdaki ortaklarla işbirliği yapılması yönünde girişimlerde bulunulacaktır. Bunun yanı sıra, Avrupa Küme Birliği Ağı kapsamında hazırlanmış olan politika dokümanları incelenecek ve Odamız tarafından yürütülen kümelenme çalışmalarında faydalanılması sağlanacaktır. Ayrıca, Avrupa Çıracılık İşbirliği kapsamında açılan proje çağrıları takip edilerek, uygun olması durumunda proje başvurularında bulunulacaktır.

Ayrıca, Odamız görev ve sorumlulukları kapsamına giren faaliyet alanlarında kurulmuş bulunan diğer uluslararası işbirliği ağları araştırılacak ve katılım sağlanması yönünde çalışmalar gerçekleştirilecektir.

B. Bilgi ve Danışmanlık Hizmetlerinin Yürütülmesi

B.1. Hukuk Uyuşmazlıklarında Alternatif Çözüm Yolları (Tahkim, Arabuluculuk, Uzlaştırıcılık)

Bireysel veya toplu iş sözleşmesine dayanan işçi veya işveren alacağı ve tazminatı ile işe iade talebiyle açılan davalarda, arabulucuya başvurma zorunluluğu dava şartı olarak getirilmiş ve Arabuluculuk Kanununda da değişiklikler içermekte olan “İş Mahkemeleri Kanunu” 25 Eylül 2017 tarihinde Resmi Gazete’de yayımlanarak, 01.01.2018 tarihinden itibaren uygulanmak üzere yürürlüğe girmiştir. Bu kapsamda 05.08.2015 tarihinde üyelerimizin

iş hayatında yaşadıkları hukuki uyuşmazlıkları mahkemeye taşınmadan, zaman ve itibar kaybına neden olmadan, daha kısa sürede çözülerek ortadan kaldırılabilmesi amacıyla, kurulmuş olan Tahkim, Arabuluculuk ve Uzlaştırıcılık Merkezi ASOTAUM’un faaliyetlerinin yaygınlaştırılması ve tanıtılmasına yönelik olarak Adalet Bakanlığı yetkilileriyle temasa geçilerek, merkezin etkinlikleri 2018 yılında da sürdürülecektir. Ayrıca, sadece iş davalarında değil, diğer uyuşmazlıklarda da, arabuluculuk aracının kullanılması ihtiyari olarak mümkün olabilecektir.

Öngörülen bütçe: 15.000 TL’dir. (Gider Bütçesi 9. Fesil 22. Madde)

B.2. Hukuk Müşavirliği Hizmetleri

Müşavirliğimizce Odamızın taraf olduğu hukuki uyuşmazlıklarda Odamız en iyi şekilde bilvekele temsil olunacaktır. Yönetim Kurulumuz’un talimatı halinde aidat borçları olan üyelerimiz hakkında 5 yıllık zaman aşımı süresi dolmadan yasal takibat yapılacaktır. Meclis Başkanlığı, Yönetim Kurulu ve Genel Sekreterlik talimatı ile talep olunan hususlarda hukuki görüşler hazırlanacaktır. Davet halinde Meclis ve Yönetim Kurulu toplantılarına katılmak suretiyle hukuki konularda bilgi verilecektir. Resmi Gazeteler takip olunarak mevzuat değişiklikleri hakkında gerekli bilgilendirmeler yapılacaktır.

B.3. TPE Bilgi ve Doküman Birimi

Odamız TPE Bilgi ve Doküman Birimi tarafından Türk Patent Enstitüsü ile işbirliği içerisinde sunulan patent, tasarım ve markalaşma alanlarındaki araştırma, bilgilendirme ve danışma hizmetleri sunulacaktır. Ayrıca, fikri ve sınai mülkiyet hakları konularında üyelerimize danışmanlık verilecek ve finansman desteği talep edilmesi halinde ilgili kurum ve kuruluşlara yönlendirme yapılacaktır. Bu kapsamda, 2018 yılı içerisinde 5 üyemize söz konusu hizmetlerin sunulması hedeflenmektedir.

Bununla birlikte, patent, marka, coğrafi işaret, inovasyon ve fikri ve sınai mülkiyet hakları alanında ulusal ve uluslararası konferanslar, eğitimler, seminerler ve toplantılara katılım sağlanarak, elde edilen bilgi ve deneyimler üyelerimizle paylaşılacaktır.

Öngörülen bütçe: 20.000 TL’dir. (Gider Bütçesi 4. Fesil 1. Madde)



B.4. Rekabetçilik Danışma Merkezi

Odamız tarafından kurulan “Rekabetçilik Danışma Merkezi (RDM) üyelerimize nasıl daha rekabetçi hale gelecekleri, piyasadaki rekabeti kısıtlayan unsurlardan nasıl korunabilecekleri ya da rekabetçiliklerinin önünde karşılaştıkları engelleri nasıl aşacakları konusunda hizmet vermek amacındadır. Bu amaçla başvuru sayısının artırılmasına yönelik olarak 2018 yılında, RDM konusunda sosyal medya ve elektronik kanallar üzerinden üyelere bilgilendirme gerçekleştirilecektir.

B.5. ASO Gelecek Okulu

Yeni teknolojiler, gelecekteki işler ve meslekler gibi konularda bir dizi seminer ve eğitim programına yer verilmesi düşünülen ve ASO Gelecek Okulu isminde bir faaliyetler dizisi planlanmaktadır.

C. İş Geliştirme Hizmetlerinin Etkinliği Artırılması

C.1. Teknoloji Ara Birimi Çalışmaları

Odamızca yürütülen Teknoloji Ara Birimi çalışmalarından elde edilen tecrübelerden faydalanılarak üyelerimizin ziyaret edilmesi ve analizlerinin yapılarak inovasyon ihtiyaçlarının ortaya konması planlanmaktadır. Bu çerçevede 2018 yılı içerisinde 10 üyemizin ziyaret edilerek inovasyon ihtiyaçlarının belirlenmesi ve bu ihtiyaçların karşılanması amacıyla üniversite, araştırma merkezi gibi ilgili taraflara yönlendirmelerinin sağlanması öngörülmektedir.

Ayrıca, Odamız Avrupa İşletmeler Ağı personelinin 2017 yılında katılım sağladığı ve Improve Academy tarafından desteklenen İnovasyon Yönetimi Desteği faaliyetleri kapsamında hazırlanmış olan kapasite ölçme ve karşılaştırma anketinin üyelerimize uygulanması planlanmaktadır.

Üniversite Sanayi İşbirliği Merkezleri Platformu (ÜSİMP) tarafından da adapte edilen ve İnovasyon Karnesi olarak kullanılmakta olan söz konusu anketin sektör ayırımı yapılmaksızın inovasyon projeleri geliştirmede hevesli

üyelerimize uygulanması tasarlanmaktadır. 2018 yılı içerisinde anılan anketin 50 üyemize uygulanması planlanmaktadır.

C.2. Oda ve Borsa Çalışma Ziyaretleri

TOBB Akreditasyon Sistemi çerçevesinde, akredite oda ve borsaların karşılıklı kıyaslama çalışmaları kapsamında, “işbirliği”, “ilişkilerin güçlendirilmesi”, “kıyaslama” ve “iyi uygulama” gibi sürekli iyileştirmeye dayalı mekanizmaların geliştirilmesi amacıyla Oda ve Borsa Çalışma Ziyaretleri düzenlenmektedir.

Geçmiş yıllarda da olduğu üzere, ziyaretler sonucunda Odamız ile ziyaret edilen Oda'nın hizmetleri karşılaştırılarak üyelere sunulan hizmetlerin artırılması ve çeşitlendirilmesi, iyi uygulama ve mükemmel performans örneklerinin Odamız hizmetlerine uyarlanabilmesi amaçlanmaktadır.

Bu doğrultuda, aşağıda tablo olarak sunulan ziyaret planlarının gerçekleştirilmesi ve yerinde incelemelerin yapılması öngörülmüştür.

SIRA NO	ZİYARET YERİ	PLANLANAN ZİYARET TARİHİ	KATILIMCI
1	Bursa Ticaret ve Sanayi Odası	25 - 26 Ocak 2018	6 çalışan
2	Aydın Sanayi Odası	22-23 Şubat 2018	6 çalışan
3	Denizli Sanayi Odası	08-09 Mart 2018	6 Çalışan
4	Kayseri Sanayi Odası	09 - 10 Mayıs 2018	6 çalışan
5	Konya Sanayi Odası	27-28 Haziran 2018	6 çalışan
6	Eskişehir Sanayi Odası	20-21 Eylül 2018	6 çalışan

Öngörülen bütçe: 25.000 TL'dir. (Gider Bütçesi 4. Fasalı 1.Madde)

C.3. ASO METES İktisadi İşletmesi

ASO METES İktisadi İşletmesi, Mesleki Yeterlilik Kurumu (MYK) tarafından Yetkilendirilmiş Personel Belgelendirme Kuruluşudur. Çelik Kaynakçısı, (Elektrotla ark kaynağı, Toz altı kaynağı, MIG kaynağı, MAG kaynağı, TIG

kaynağı, Oksi-asetilen kaynağı), Metal Kesimci (Sac Kesme-Dilimleme, Giyotin Makas, Lazer Kesim, Plazma Kesim, Oksi-Gaz Kesim, Profil Kesim), Metal Kesim Operatörü (Sac Kesme-Dilimleme, Lazer Kesim, Plazma Kesim), Metal Sac İşlemeci, Metal Levha İşleme Tezgâh İşçisi (Kavis Verme Makineleri, Pres, Punch Pres), Metal Levha İşleme Tezgâh Operatörü (Açık Profil Çekme, Punch Pres, Pres, Abkant Pres), CNC Programcısı, Elektrik Pano Montajcısı, Otomasyon Sistemleri Montajcısı, Otomasyon Sistemleri Programcısı, Yüksek Gerilim Teçhizatı Test Elemanı, Yüksek Gerilim Kablo Aksesuarları Montajcısı, Frezeci, NC/CNC Tezgâh İşçisi, Taşlama Tezgâh İşçisi, Tornacı olmak üzere toplamda 25 Ulusal Yeterliliklerde sınav ve belgelendirme faaliyetlerini yürütmeye devam edecektir.

Bunun yanı sıra, Kaynak Operatörü Seviye 4 ve Köprülü Vinç Operatörü Seviye 3 Ulusal Yeterliliklerinin de kapsama dahil edilmesi için çalışmalar devam etmekte ve MYK'ya gerekli başvurular yapılacaktır. Kapsamımızda bulunan ve revizyonları yapılan 18 Ulusal Yeterliliklerde akredite ve yetkilendirme denetimleri yapılacaktır. Kalite sistemleri gereği, 2018 yılı içerisinde Program Komitesi, Tarafsızlık Komitesi ve Yönetimi Gözden Geçirme (YGGT) toplantıları gerçekleştirilecektir.

Kapsamımızda bulunan Yeterliliklerde 2018 yılı içerisinde 4000 kişinin sınavlara katılması beklenmektedir. Seminer, toplantı ve firma ziyaretleri ile kuruluşumuzun tanıtımı sağlanacaktır. Türkiye genelinde yaklaşık 200 firmaya tanıtım amaçlı ziyareti yapılması planlanmaktadır. Ayrıca kapsamımızda bulunmayan meslekler için de diğer belgelendirme kuruluşları ile işbirliği yapılarak üyelerimizin ihtiyaçları karşılanacaktır.

C.4. Model Fabrika Kurulması

Türkiye'de model fabrika kurulması için uygun bir iş modeli tespit edilmesi, bu merkezin kurulması ve işletilmesi için Bakanlığın kurumsal kapasitesinin geliştirilmesini amaçlayan ve 2016 yılında Bilim, Sanayi ve Teknoloji Bakanlığı, Verimlilik Genel Müdürlüğü ile Birleşmiş Milletler Kalkınma Programı (UNDP) tarafından yürütülen proje sonuç raporunda; firmaların daha verimli olabilmek için uygulamalı dönüşüm programlarının gerektirdiği yetkinliklerin geliştirileceği, özel tasarlanmış gerçek fabrika ortamında yalın üretim, dijital dönüşüm, ürün geliştirme ve kalite alanlarında uygulamalı

eğitim ve danışmanlık hizmeti sunacak pilot bir merkez kamu, üniversite ve sanayi işbirliği ve ortak katkısı ile Ankara'da kurulmasının uygun olacağı önerilmiştir. Birleşmiş Milletler Kalkınma Programı'nın (UNDP) teknik işbirliğiyle yürütülen Model Fabrika Projesi kapsamında Odamız ve UNDP arasında Maliyet Paylaşım Anlaşması, 23 Ekim 2017 tarihinde imzalanmıştır.

Bu durum 2017 yılı programında 266 numaralı tedbir olarak yer almış ve odamız ile OSB'ler de bu projenin paydaşları arasında bulunmaktadır. Söz konusu model fabrikanın hayata geçirilmesi 3 yıl devam edecek bir proje olarak düşünülmektedir. Yaklaşık 6.000.000 TL'lik cihaz ve lisans yatırımı, 500.000 TL'lik mevcut binanın uygun hale getirilmesi, yıllık 600.000 TL'lik personel gideri ile 400.000 TL'lik cari gidere ihtiyaç duyulacağı, ilk yıl için pilot öğren-dönüşüm programı için alınacak danışmanlık maliyeti için de 3.000.000 milyon TL civarında bütçeye gerek duyulacağı tahmin edilmektedir. Söz konusu model fabrika; Bilim, Sanayi ve Teknoloji Bakanlığı, Birleşmiş Milletler Kalkınma Programı (UNDP), Ankara Sanayi Odası ve ASO 1.OSB işbirliği ile ASO 1.OSB'de kurulacaktır.

Öngörülen bütçe: 1.150.000 TL'dir. (Gider Bütçesi 9. Fasal 27.Madde)

D. Uluslararası Ticaret Hizmetlerinin Geliştirilmesi

D.1. Yeni Pazarlar Konusunda Üye Bilgilendirme Toplantıları Yapılması : Ülke Günleri Etkinliği

Odamız tarafından Ekonomi Bakanlığı, Büyükelçilikler ve yurtdışında faaliyet gösteren Ticaret Müşavirliklerimizle işbirliği içerisinde, Ülke Günlerinin düzenlenmesine yönelik çalışmalar sürdürülecek ve böylece üyelerimizin ihracat kapasitelerinin artırılması ve yeni pazarlara açılmalarının sağlanması, yurtdışındaki pazarlara ait iş ortamı ve tüketici eğilimleri hakkında üyelerimize bilgi sunulması ve yurtdışında faaliyet gösteren işletmelerle üyelerimizin ortaklıklar ve işbirlikleri yapmalarının sağlanması hedeflenecektir.

Öngörülen bütçe: 60.000 TL'dir. (Gider Bütçesi 9. Fasal 22. Madde)



D.2. Hedef Pazarlara Yönelik Çalışmalar

D.2.1. Sektörel Ticaret Heyeti Organizasyonları

Odamızca Avrupa İşletmeler Ağı kapsamında sunulan hizmetler ve Odamız tarafından yürütülen uluslararası projeler çerçevesinde ve üyelerimizin Odamıza ilettiği talep ve öneriler doğrultusunda, Sektörel Ticaret Heyeti Organizasyonları düzenlenmesi planlanmaktadır. 2018 yılı içerisinde 5 sektörel ticaret heyeti düzenlenmesi öngörülmektedir. Ayrıca, Odamız tarafından başlatılması planlanan UR-GE Projeleri kapsamında da sektörel ticaret heyeti düzenlenmesi söz konusu olacaktır.

D.2.2. Fuarlara Katılım

Üyelerimizin ihracat kapasitelerinin artırılmasını ve uluslararası pazarlardaki paylarının yükseltilmesini teminen Odamız tarafından üyelerimizin talep ve önerileri doğrultusunda katılım sağlayabilecekleri fuarların tespit edilmesi çalışmaları sürdürülecektir. Ayrıca söz konusu fuarlara ilgili kurum ve kuruluşların finansal desteğiyle üyelerimizin katılım sağlamalarına yönelik organizasyonlar düzenlenecektir. Bu çerçevede, üyelerimizin 2018 yılında 5 fuara katılım sağlamasına yönelik çalışmaların sürdürülmesi planlanmaktadır. Anılan fuarlara katılım, Odamız tarafından 2018 yılı içerisinde başlatılması öngörülen UR-GE Projeleri kapsamında da gerçekleştirilebilecektir.

Öngörülen bütçe: 85.000 TL'dir. (Gider Bütçesi 5. Fasıll 2.Madde)

D.2.3. Yabancı Ülkelerle ilgili Toplantı ve İşbirliği Çalışmaları

Odamız tarafından her yıl düzenlenen Geleneksel Büyükelçilikler Resepsiyonunun sekizincisi 2018 yılının Eylül ayında üyelerimiz, bürokratlar ve Ankara'daki Büyükelçilik mensuplarının katılımıyla düzenlenecektir.

Ayrıca, çeşitli uluslararası kuruluşların temsilcileri ve büyükelçilik mensupları ile Odamız görev ve faaliyet alanı çerçevesinde görüşmeler yapılacak ve işbirliği faaliyetleri gerçekleştirilecektir.

Ülkemize ilgili Bakanlıklar ve diğer kurum ve kuruluşların daveti üzerine ve diğer vesilelerle ziyarette bulunan üst düzey temsilciler ile iş adamlarından

oluşan heyetlerin Odamızda ağırlanması ve Odamız üyeleri ile söz konusu heyetler arasında ikili iş görüşmelerinin düzenlenmesi çalışmaları yürütülecektir.

Öngörülen bütçe: 145.000 TL'dir. (Gider Bütçesi 9. Fasıll 22. Madde)

E. Eğitim Hizmetlerinin Sunulması

E.1. Üye Eğitimleri

Üyelerimizin ve sahip oldukları insan kaynağının iş yaşamlarıyla ilgili gereken yetkinliklere ve yeterliliklere en üst seviyede sahip olabilmeleri için gerekli eğitimleri almaları önem arz etmektedir. Bu bilinçle Odamız, üyelerin eğitim ihtiyaçlarını belirlemek amacıyla eğitim ihtiyaç analiz anketi yapmakta ve talep edilen eğitimleri planlayarak yıl içinde gerçekleştirmektedir. Ayrıca firma ziyaretleri, yapılan etkinlikler ve eğitimler esnasında uygulanan anketler de yıllık eğitim planının girdisini oluşturmaktadır.

Bu kapsamda hazırlanan 2018 Yılı Eğitim Programı aşağıda yer almaktadır.

Sıra No	Eğitimin Adı
1	Aile Şirketlerinde Kurumsallaşma
2	KOBİ'ler için Stratejik Yönetim Teknikleri
3	Kurum Kültürü
4	Uygulamalı Proje Yönetimi Eğitimi
5	Dış Ticarete Ödeme ve Teslim Şekilleri
6	İthalat ve İhracatçı açısından Akreditif Teknikleri
7	Dış Ticarete kullanılan Belgeler
8	Kamu İhale Kanunu ve Uygulamaları
9	İlkyardım Eğitimi

10	Hijyen Eğitimi
11	Uygulamalı Finansal Analiz Eğitimi
12	İşletmelerde İş Denetimi
13	Tek Düzen Hesap Planı
14	Satışta Yeni Trendler
15	Stratejik Pazarlama
16	İletişimdeki Sonsuz Nokta
17	Dünya Markası Olma
18	İnovasyon ve Ar-Ge'nin İşletmeler için Önemi
19	Borsa ve Para Yönetimi Eğitimi

Öngörülen bütçe 45.000 TL'dir. (Gider Bütçesi 5. Fasal 1. Madde)

E.2. Mesleki Eğitim Faaliyetlerinin Koordinasyonu

Sanayide dijitalleşmenin (dijital sanayi) konuşulduğu günümüz Türkiye'sinde üyelerin sürdürülebilir rekabet avantajı sağlamaları açısından mesleki eğitimler büyük önem arz etmektedir. Akıllı makineler; yeni iş modelleri, imalat yöntemleri ve malzeme seçeneklerini beraberinde getirmekte, daha nitelikli ve uzmanlaşmış işgücü ihtiyacını ortaya çıkarmaktadır. Bu meyanda, sanayinin ihtiyaç duyduğu kalifiye iş gücünün geliştirilmesi Odamızın en büyük hedeflerinden bir tanesi haline gelmiştir.

Bu çerçevede aşağıda belirtilen mesleki eğitim faaliyetleri ve koordinasyonu sürdürülmeye devam edilecektir.

Öğrenciye; sanayi ortamında nitelikli bir mesleki eğitim, diploma ve iş garantisi vermeyi hedefleyen Sanayi İşbirliğinde Mesleki Eğitim Projesi (SİMEP) eğitim modeli kapsamında Erkunt Mesleki Eğitim Merkezi Müdürlüğü bu yıl da Motorlu Araçlar Teknolojisi - İş Makineleri, Makine Teknolojisi - CNC, Elektrik - Elektronik Teknolojisi - Endüstriyel Elek., Metal

Teknolojisi - Kaynak ve Robot Kaynakçılık alanlarında eğitim vermeye devam ederek, ustalık ve kalfalık belgesi verme faaliyetleri sürdürülecektir.

Nitelikli iş gücünün sanayiye kazandırılması amacıyla kurulan İl Milli Eğitim Mesleki Teknik Eğitim Müdürlüğü'ne bağlı Okul Sektör İşbirliği Komisyonunun periyodik olarak gerçekleştireceği "Okul Sektör İşbirliği" toplantılarına iştirak edilecektir. Ayrıca Komisyonun en az bir toplantısına ev sahipliği yapılarak sanayiciler ile okul temsilcileri bir araya getirilmek suretiyle, mesleki ve teknik eğitim alanında taraflar arasındaki işbirliğinin artırılması ve sürekli hale getirilmesi sağlanacaktır.

İkili Mesleki Eğitim Programları Yönergesi kapsamında, Odamız, Dikmen Mesleki ve Teknik Anadolu Lisesi, İkili Mesleki Eğitim Merkezi ve MAN Türkiye A.Ş işbirliği ile, Otomotiv, Elektrik - Elektronik ve Metal alanlarında eğitimler verilmektedir. Uzmanlık alanlarında eğitim alan öğrencilere meslekleri ile ilgili iş imkanı sunan programın devamlılığının sağlanması ile söz konusu eğitimlerin mevzuata ve öğretim programlarına uygunluğunun kontrol edilmesi amacıyla yapılan çalışmalara devam edilecektir.

Odamız ve İŞKUR arasında imzalanan "Çalışanların Mesleki Niteliklerinin Geliştirilmesi İşbirliği Protokolü" çerçevesinde belirli alanlarda çalışanların mesleki niteliklerinin artırılması için eğitimler verilmesi ve bu sayede Mesleki Yeterlilik Belgesi alabilmelerine yardımcı olmak amacıyla başlatılan çalışmalar sürdürülecektir.

Türkiye Odalar ve Borsalar Birliği ile Türkiye İş Kurumu (İŞKUR) arasında imzalanan "Mesleki Eğitim ve İstihdam Seferberliği" Protokolü kapsamında başlatılan çalışmaların sürdürülebilirliği ve uygulanabilirliği için İŞKUR ve Odamızdan belirlenen temsilcilerin koordinasyonu sağlanacaktır. Bu kapsamda, Odamız ve İŞKUR işbirliği ile işverenlere yönelik İŞKUR faaliyetleri hakkında bilgilendirme ve tanıtım organizasyonları gerçekleştirilmesi, mesleki yeterlilik belgesi olmayan çalışanlara yönelik çeşitli kurslar düzenlenmesi ve üyelerin ihtiyaç duyduğu stajyerlerin temin edilmesi amacıyla liseler, meslek yüksekokulları ve üniversitelerle işbirliği yapılması yönünde çalışmaların gerçekleştirilmesi planlanmaktadır. Bunun yanı sıra; Odamız bünyesinde oluşturulan İŞKUR Hizmet Noktası aracılığıyla, İŞKUR temsilcisi olarak görevlendirilen personelimiz tarafından üyelere hizmet sunulacaktır.



F. Üyelere Yönelik Yapılan Çalışmalar

F.1. Üye İşlemleri

F.1.1. Üye Kayıtları ve Güncelleme İşlemleri

5174 sayılı Türkiye Odalar ve Borsalar Birliği ile Odalar ve Borsalar Kanunu Muamelat Yönetmeliği ve Kayıt Ücreti ile Yıllık Aidat ve Munzam Aidatın Tespiti ve Ödenmesi Hakkında Yönetmeliği ilgili hükümleri çerçevesinde, Ankara sanayi potansiyeli göz önünde bulundurularak, üye sayımızın gerek başvuru gerek resen kayıt yoluyla artırılması hedeflenmektedir.

Aynı Kanunu'nun 10. maddesi çerçevesinde öngörülen ve üyelerimizin durum değişikliklerine ilişkin güncelleme işlemlerinin yapılması işlemlerine devam edilecektir.

Odamız üyesi firmaların sicil bilgilerinde yapılacak olan güncelleme işlemleri çerçevesinde, yıl içerisinde sanayici vasfını yitirdikleri, işyerinde yapılan inceleme ve Ticaret Sicil Gazetesi'nde terkin ilanı neticesinde tespit edilen firmaların kayıtları silinecektir.

Ayrıca, Türkiye Odalar ve Borsalar Birliği Ortak Veri Tabanı'na Odamız üyelerinin değişen sicil bilgilerinin girilmesi ve güncellemelerin yapılması sürdürülecektir.

Bu sebeple, Odamızca Üyelerimizin aidatlarını Odamız web sayfasındaki online hizmetler bölümünden görebilmeleri ve firmalarının veri tabanımızdaki bilgilerine ulaşmaları sağlanmış olup, firmalarının bilgilerinde değişiklik var ise; değişikliklerin Sicil Müdürlüğümüzce ortak veri tabanına işlenmesinin sağlanması hedeflenmektedir.

Odamız hizmetlerinin yerinden ve daha hızlı bir şekilde verilebilmesini teminen, ASO 1. OSB Temsilciliğinde, ASO Ostim-İvedik Bölgesi Temsilciliğinde, Ankara Ticaret Sicili Memurluğu'ndaki ASO Kayıt Ofisinde, Ankara Lojistik Üssünde yer alan Kazan Temsilciliği'nde, ASO 2. ve 3. Organize Sanayi Bölgesi'nde yer alan Ankara Sanayi Havzası Temsilciliği'nde üyelerimizin talepleri doğrultusunda faaliyetlerimiz 2018 yılında da hızlı ve kaliteli şekilde sürdürülmeye devam edilecektir.

Ayrıca, Odamız web sayfası üzerinde bulunan Online Hizmetler bölümünden

üyelerimiz belgelerini (faaliyet belgesi, sicil kayıt sureti ve ortaklık teyid belgesi) alabilmekte, aidat ödemelerini gerçekleştirebilmektedirler. 2018 yılında da bu hizmetlerin web sayfası üzerinden verilmesine devam edilecek olup, bu hizmetlerin mobil uygulama olarak gerçekleştirilmesi yönünde çalışmalara başlanacaktır.

F.2. Üye Beklentilerinin Tespit Edilmesi

F.2.1. Üye Memnuniyeti Anketi Yapılması

Odamız tarafından yürütülen faaliyet ve hizmetlere ilişkin üyelerimizin memnuniyet derecelerini ölçmek ve bu sayede iyileştirmelerde bulunmak amacıyla her yıl düzenlenen "Üye Memnuniyet Anketi" Kasım ayı içerisinde online olarak uygulanacaktır.

Ayrıca üyelerin Odamızdan aldığı hizmeti eşzamanlı ölçmesine yönelik olarak web tabanlı bir anket hazırlanacaktır. Söz konusu anket, Odamıza hizmet almak için gelen üyelerimize tablet üzerinden anında uygulanacaktır. Bu sayede, üyenin hizmet aldığı birimi değerlendirebilmesi sağlanmış olacaktır.

F.2.2. Üye Eğilim Anketinin Düzenlenmesi

Odamız 2003 yılından beri her 3 ayda bir periyodik olarak "ASO Üyeleri Eğilim Anketi" düzenlemekte ve üyelerimizin üretim kapasiteleri, ihracat, finansal darboğazlar, istihdam ihtiyaçlarını tespit etmeye ve genel görüşlerini almaya çalışmaktadır. "ASO Üyeleri Eğilim Anketi" 2018 yılında da düzenlenmeye devam edilecektir.

G. Meslek Komiteleri Çalışmaları

G.1. Oda Meclisi ve Meslek Komiteleri Toplantıları

5174 sayılı Kanun kapsamında ayda bir kere kanuni ve mutata olarak düzenlenen Oda Meclisi ve Meslek Komiteleri toplantıları, ülkemizdeki ve dünyadaki ekonomik ve siyasi gelişmeler, bu gelişmeler çerçevesinde oluşan gündem, bunların üyelerimize ve Odamıza yansımalarının en üst düzeyde değerlendirilmesi ve üyelerimizin sağlıklı bir biçimde doğrudan

bilgilendirilmesi, sorunlarının ve görüşlerinin bizzat ifade edilebilmesi amacıyla 2018 yılının Nisan ayına kadar devam edecektir. 2018 yılının Nisan ayında yapılacak Organ Seçimleri ile yeni Komite ve Meclis Üyelerimiz ile birlikte çalışmalara devam edilecektir.

G.2. Meslek Komiteleri Ortak Toplantıları

Odamız Meslek Komiteleri temsilcilerince sektörel faaliyetlerine ilişkin görüş, talep, sorun ve çözüm önerilerinin doğrudan ilgili Bakanlar ile bürokratlarına sunulması amacıyla 5174 sayılı Kanun kapsamında gerçekleştirilen, Meslek Komiteleri Ortak Toplantıları 2018 yılında da düzenlenecektir.

Söz konusu toplantılara, komitelerden gelen sektörel sorunların doğrudan ilgili kurum ve kuruluşlara iletilmesi amacıyla, üst düzey bürokratların da katılımları sağlanacaktır.

Öngörülen bütçe: 400.000 TL'dir. (Gider Bütçesi 9. Fasıll 23. Madde)

H. Ödül Töreni

Üyelerimizin çeşitli alanlarda kazanmış oldukları başarıları teşvik ederek, bu başarıların kamuoyuna yansımaları sağlamak amacıyla ihracat, vergi, patent, çevre ve istihdam gibi kriterler bazında üyelerimizi ödüllendirilmek üzere düzenlenecek "55. yıl Ödül Töreni"nin 2018 yılı Ekim/Kasım ayı içerisinde yapılması öngörülmektedir.

Öngörülen bütçe: 100.000 TL'dir. (Gider Bütçesi 9. Fasıll 24. Madde)

İ. ASO 55. Yıl Kutlama Yemeği

Odamızın kuruluşunun 55. Yılı nedeniyle Kasım ayı içerisinde komite ve meclis üyelerimiz, siyasiler, bürokratlar, sivil toplum kuruluşlarının temsilcileri, basın mensupları ve Odamız çalışanlarının katılımlarıyla "55. Yıl Kutlama Yemeği" düzenlenmesi planlanmaktadır.

Öngörülen bütçe: 250.000 TL'dir. (Gider Bütçesi 9. Fasıll 22. Madde)

2. Kurumsal Kapasitenin Geliştirilmesi

A. Etkin Yönetim Faaliyetleri Gerçekleştirilmesi

A.1. Liderlik Anketi Uygulanması

Yöneticilerin çalışanları teşvik ve takdir edici davranışlarda bulunması, çalışanları kurum misyon ve vizyonu doğrultusunda işlendirmesi, bilgi birikim ve tecrübelerini çalışanlara aktarmak suretiyle onlara yol gösterici olması etkin bir yönetim anlayışının oluşmasında esastır. Bu kapsamda, çalışanlar Odamız yöneticilerinin davranışlarını yukarıda belirtilen kriterler ışığında ve “Liderlik Anketi” vasıtasıyla periyodik olarak değerlendirmektedir. 2018 yılı içinde ise söz konusu anket gözden geçirilerek daha şeffaf ve objektif bir sistem kurgulanmaya çalışılacaktır. Bu sayede anketin etkinliğinin ve tarafsızlığının artırılması beklenmektedir.

B. Mali Kaynakların Yönetilmesi

B.1. Toplam Bütçe ve Bütçe Fasıllarına Uyumun Sağlanması

Muhasebe kayıtlarımız, 5174 sayılı Türkiye Odalar ve Borsalar Kanunu ile Bütçe ve Muhasebe Yönetmeliği'ne uygun olarak Odamızın gelir ve gider durumundaki değişikliklerin tespiti, değerlendirilmesi ve sonuçlarının gösterilmesi sağlanarak, tutulmaktadır. Oda üyelerinin kayıt ücreti ile yıllık ve munzam aidatlarının Bütçe ve Muhasebe Yönetmeliği'ne uygun şekilde tahakkuku ve tahsil edilmesi için Ofislerimiz, bankalar ve web üzerinden yapılan tüm tahsilat işlemlerinin muhasebe kayıtlarına entegrasyonu sağlanmaktadır ve yeni yılda aynı şekilde devam edecektir.

Her ay sonunda düzenlenen aylık mizanlar ve ekleri sırasıyla Genel Sekreterlik ve Sayman Üyemizin kontrolü, Yönetim Kurulunun onayı, Hesapları İnceleme Komisyonu'na incelenmesine sunulmakta ve ay sonunda Oda Meclisinin onayına sunulmakta olup aynı çerçevede devam edecektir.

İlgili mevzuat çerçevesinde, fasıl içi aktarmaların Yönetim Kurulu kararı ile fasıllar arası aktarmalar ise Oda Meclisinin onayına sunulacak olup aktarma yapılmaması ve bütçe disiplinine uyulması konusunda azami dikkat gösterilecektir.

B.2. Finansal Risklerin Tanımlanarak Yönetilmesi

Genel Sekreterlik ve Yönetim Kuruluna haftalık olarak sunulan nakit ve mevduat durumu raporları ile mevduat durumunun izlenmesine devam edilecektir. Mali İşler Müdürlüğü tarafından aylık olarak hazırlanan bütçedeki gerçekleştirmeler için Genel Sekreterlik ve Yönetim Kuruluna rapor verilmeye devam edilecektir.

Mali İşler Müdürlüğü tarafından günlük olarak tutulan kayıtlar aylık mizanlar ve fiili gelir gider raporları da hesapları inceleme komisyonuna sunulmaya devam edilecektir. Hesapları inceleme komisyonu tarafından onaylanan aylık bütçe ve mizan raporları Oda Meclisi onayı ile kesinleşerek tutanaklara geçirilecektir.

B.3. Yeni Kaynaklar Oluşturulması, Gelir Getirecek Ortaklıklar Kurulması ve Gayrimenkuller Edinilmesi

Bilindiği gibi Odaların gelir kalemleri ve gelir toplama yöntemleri 5174 sayılı kanun ile açıkça belirlenmiş ve yasal sınırları çizilmiştir. Bu şekilde toplanan gelirler ile Yönetim Kurulu Kararı ile günün koşullarına göre gelir getirecek çalışmalar yapılacaktır.

Ayrıca, Odamızca yürütülen faaliyetler kapsamında, Projeler ve Hibe Programları takip edilecek, yeni yatırım imkanları araştırılacak, gerekli mevzuat değişiklikleri yapılması için çalışmalar yürütülerek Odamıza gelir getirecek yeni kaynaklar oluşturulacaktır.

C. İnsan Kaynaklarının Yönetilmesi

C.1. Çalışanlara Eğitim Verilmesi

Çalışanlarımızın bilim, teknoloji, ekonomi ve iş hayatında meydana gelen gelişmelere ve yeniliklere uyum sağlayarak, mesleki beceri ile bilgi birikimlerini, görevlerine olan ilgi ve heyecanını artırmak amacıyla çeşitli eğitim faaliyetleri planlanmaktadır.

Sürekli gelişim felsefesini esas alan Odamız çalışanların sadece mesleki bilgi eksikliklerini gidermelerine yönelik değil, aynı zamanda kişisel gelişimlerine de fayda sağlayacak eğitimler düzenlemektedir. Ayrıca çalışanlarımız, üyelerimize yönelik yapılan eğitim faaliyetlerine de katılabilmekte ve yıl içinde katılmayı talep ettikleri mesleki eğitimler de eğitim takvimine dahil edilmektedir.

Öngörülen bütçe: 55.000 TL'dir. (Gider Bütçesi 5. Fasal 1. Madde)

C.2. Çalışan Toplantısı Düzenlenmesi

Çalışanlar arası bağı kuvvetlendirmek, çalışan ve yöneticiler arasındaki iletişimi geliştirmek, birimlerce yapılan faaliyetlerin tüm çalışanlara duyurulmasını sağlamak amacıyla aylık periyotlarla yapılan Çalışan Toplantılarında, Odamız çalışanlarının tamamının katılımı hedeflenmektedir. Düzenlenecek her bir Çalışan Toplantısı için farklı bir gündem belirlenmesi ve programa çalışanların motivasyonunu artırmaya yönelik faaliyetlerin de eklenmesi planlanmaktadır. En az 2 çalışan toplantısında profesyonel bir danışmanlık hizmeti alınarak hem Odamızda takım çalışmasının ve kurum kültürünün önemini vurgulayan hem de çalışanların sıkılmadan etkinliğe bizzat dahil olabilecekleri faaliyetler düzenlenecektir.

C.3. Çalışan Memnuniyet Anketinin Düzenlenmesi

Başarılı örgütlerin çalışan bağlılığını ve kurumsal aidiyetini stratejik hedeflerinden biri olarak benimsediği gerçeğinden hareketle Odamız yüksek çalışan memnuniyetini hedeflemektedir.

Bu çerçevede, çalışanların Odamızın çalışma ortamını, süreçlerini, üstlendikleri görevlere ve kendilerine sunulan hizmetlere ilişkin düşüncelerini ve memnuniyetlerini belirttikleri Çalışan Memnuniyet Anketi, 2018 yılı Ekim ayında uygulanacaktır.

Ayrıca yıl içinde, çalışan memnuniyet anketinde yer alan kriterler gözden geçirilerek anketin daha verimli olması sağlanacaktır. Önceki yıllardan farklı olarak, 2017 yılında yapılan anket sonuçlarında belirtilen memnuniyetsizliklerin gerçek nedenleri araştırılarak, hangi alanlarda iyileştirmelerin yapıldığı rapor haline getirilmek suretiyle çalışan ve üst yönetim ile paylaşılacaktır. Bu sayede, Odamız yöneticileri tarafından önemsenen değerlendirmelere katılım oranının artırılması planlanmıştır.

C.4. Performans Değerlendirme Sisteminin Uygulanması

Çalışanı bir bütün olarak tüm yönleri ile ele alıp, bireysel performansını değerlendirmek, Odaya katkılarını ve kendilerinden beklenen görevleri ne derece yerine getirdiklerini ölçmek, başarılarını ödüllendirmek ve eksikliklerin giderilmesine olanak sağlama amacıyla yapılan Performans Değerlendirme Sistemi 2018 yılında da uygulanmaya devam edecektir. Değerlendirme sonucunda yöneticiler ile geribildirim görüşmeleri düzenlenerek çalışanların bir yıllık performansı değerlendirilebilecek ve 2019 yılında kendilerinden beklenenler çalışanlar ile paylaşılacaktır.

C.5. Çalışan Şikayet ve Öneri Sistemi

Odamız hizmet kalitesinin ve verimliliğinin artırılması, gerek üyelerin gerek çalışanların ihtiyaç duyabileceği ve fayda elde edeceği alanlara ilişkin çalışanların yenilikçi ve iyileştirici öneriler getirmesinin sağlanması, kurumsal işleyişe dinamizm kazandırılması ve aidiyet duygusunun pekiştirilmesi amacıyla oluşturulan Şikayet ve Öneri Sistemi 2017 yılında güncellenmiştir. İletilen şikayet ve önerilerin daha objektif olarak değerlendirilmesi amacıyla "Öneri Değerlendirme Komitesi" oluşturulmuştur. Komitenin amacı, çalışanlardan iletilen öneri ve şikayetlerin kapsamı ve uygulanabilirliğini değerlendirmek ve yıl sonunda rapor halinde Genel Sekreterliğe sunmaktır. Ancak çalışanlardan yıl içinde herhangi bir öneri yada şikayet iletilmemiştir.

C.6. Sosyal Faaliyet Planının Oluşturulması

Odamız çalışanlarının motivasyonlarını artırmak, iş streslerini azaltmak, yatay ve dikey iletişimi güçlendirmek ve aidiyet hissini artırmak amacıyla çalışanlarımıza yönelik düzenlediğimiz kültür, sanat ve spor aktiviteleri 2018 yılında da çeşitlilik kazanarak devam edecektir.



SIRA NO	FAALİYETİN ADI	FAALİYETİN TARİHİ
1	Tiyatro / Opera / Bale	Yılda bir veya iki defa
2	Yemek Kursları (Dünya Mutfağı) / Çikolata Yapımı	Yılda bir veya iki defa
3	Resim Atölye Çalışması	Yılda bir defa
4	Heykel Atölye Çalışması	Yılda bir defa
5	Kültür Turları	Yılda bir defa
6	Ailelerle Kaynaşma Kahvaltısı	Yılda bir defa
7	Yılsonu yemeği	Yılda bir defa

Öngörülen bütçe: 40.000 TL'dir. (Gider Bütçesi 9. Fasal 22. Madde)

C.7. Stratejik Hedeflere Uygun Çalışan İstihdamı Yapılması

2018 yılı için işe alım, terfi, eğitim ve geliştirme faaliyetleri gibi insan kaynakları uygulamalarının daha etkili ve verimli bir şekilde çalışmasına yönelik olarak yapılan faaliyetler gerekli hallerde revize edilerek sürdürülecektir. Bu kapsamda, işe alım sürecinin daha objektif yapılması için eklenen KPSS ve YDS şartları ve aşamalı mülakat sistemi uygulanmaya devam edilecektir.

Ayrıca, profesyonel bir danışmanlık hizmeti alınarak iş analizleri yapıp mevcut çalışanlarımızın bilgi ve becerilerinin hali hazırda icra ettikleri göreve uygunluğunun tespiti gerçekleştirilerek mevcut duruma ilişkin bir değerlendirme raporu oluşturulacaktır. Söz konusu rapor çerçevesinde çalışanların yetkinlikleri, işe uygunlukları ve eğitim ihtiyaçları belirlenerek gerekli çalışmalar yapılacaktır.

Öngörülen bütçe: 25.000 TL'dir. (Gider Bütçesi 9. Fasal 12. Madde)

D. İş Planlaması

D.1. TSE ISO 9001:2015 Kalite Yönetim Belgesi Çalışmaları

Toplam Kalite Yönetimini benimseyen Odamız, gerek TOBB Akreditasyon gerekse ISO 9001 Kalite Yönetim Sistemi çalışmalarına büyük önem vermektedir. Bu çerçevede, 2016 yılında sanayi odaları içinde belgenin 2015 versiyonunu alan ilk oda olmanın verdiği gurur ve sorumluluk bilinciyle kurduğu kalite sistemini sürekli iyileştirmekte ve çalışanların tamamının bu sistemi içselleştirmesini sağlamaya çalışmaktadır.

Bu çerçevede, 2018 yılı içinde;

6 ayda bir iç tetkikler yapılarak sonuçları Yönetim Gözden Geçirme Toplantılarında değerlendirilecektir. Ayrıca, yıl sonunda yapılacak olan Gözden Geçirme Toplantısında, sistem performans raporu, yıllık proje tasarım izleme listesi ve 2017 proses gerçekleştirmeleri oluşturularak katılımcılarla paylaşılacaktır.

Her bir birim için hazırlanan Risk Değerlendirme Planı 6 aylık periyotlarla Risk İzleme Ekibi tarafından gözden geçirilerek gerekli düzenlemeleri yapılacaktır.

Lüzumu halinde, Odanın ana ve yan hizmetlerini içeren yeni proses, talimat veya prosedür oluşturulacaktır.

Toplantı, seminer vb. organizasyonlarda Kalite Sistemi kapsamında oluşturulan formları tüm çalışanların kullanmaları ve her etkinliğin değerlendirilmesi sağlanacaktır.

Gözetim denetimi öncesinde TSE tarafından talep edilecek sair çalışmalar yürütülecektir.

Öngörülen bütçe 3.000 TL'dir. (Gider Bütçesi 9. Fasal 21. Madde)

D.2. Akreditasyon Çalışmaları

Türkiye Odalar ve Borsalar Birliği Oda/Borsa Akreditasyon Sistemi kapsamında, 28 – 29 Eylül 2017 tarihinde Odamız Akreditasyon Denetimi geçirecek, A sınıfı Akreditasyon Belgesi almaya hak kazanmıştır. Oda ve borsaların üyelerine vermeyi amaçladığı hizmetlerin kalitesinin yükseltilmesi hedefi ile yürütülen akreditasyon çalışmaları çerçevesinde Odamız, almış olduğu A sınıfı Akreditasyon Belgesinin sürdürülebilirliğini sağlamak için çalışmalar yürütülecektir.

Stratejik Plan ve yıllık iş planlarını izleyerek, kalite ve akreditasyon sistemi kapsamındaki konuların değerlendirildiği Akreditasyon İzleme Komitesinin 3 aylık dönemler halinde gerçekleştirdiği toplantılar düzenlenmeye devam edilecek olup, çeşitli odalara saha ziyaretlerinin yapılması planlanmaktadır.

Ayrıca, oda/borsalardaki iyi uygulamaların paylaşılmasına yönelik olarak Ankara ilinde bulunan Oda ve Borsaların katılımı ile “Ankara Oda / Borsa Koordinasyon Toplantısı” yapılması planlanmaktadır.

Öngörülen bütçe 7.000 TL'dir. (Gider Bütçesi 9. Fesil 21. Madde)

D.3. TS ISO IEC 27001 Bilgi Güvenliği Yönetim Sisteminin Oluşturulması

TS ISO IEC 27001 Bilgi Güvenliği Yönetim Sistemi koşullarını sağlamak için yeni sistem odasının yeri belirlenmiş olup tadilat çalışmalarına başlanmıştır.

Yeni sistem odası tamamlanıp, taşınma işi bittikten sonra TS ISO IEC 27001 Bilgi Güvenliği Yönetim Sistemi sertifikasını almak için gerekli müracaatlar yapılacaktır.

Öngörülen bütçe 15.000 TL'dir. (Gider Bütçesi 9. Fesil 17. Madde)

D.4. Kalite Ekiplerinin Oluşturulması

2017 yılında “Risk Tabanlı Proses Yönetimi”, “Proje Geliştirme”, “Sağlıklı Çalışma Alanı” ve “İnovatif ASO” konularında oluşturan kalite ekipleri tarafından sunulan önerilerin 2018 yılında uygulamaya alınması sağlanacaktır. Ayrıca 2018 yılı içinde 3 ayrı başlıkta kalite ekipleri oluşturulacaktır.

2018 yılı Ocak ayında düzenlenecek ilk Çalışan Toplantısında, tüm çalışanların iştiraki ile beyin fırtınası çalışması gerçekleştirilerek Kalite Ekiplerinin konu başlıkları tespit edilecektir. Böylece, konuların belirlenmesinde çalışanların fikirleri esas alınmış olacağından, kalite ekip çalışmalarının performansında ve çalışmalara katılım oranında artış olması planlanmıştır.

D.5. Toplumsal Algı Anketi Yapılması

Dış paydaşların Odamızın tanınırlığı, bilinirliği ve çalışmaları hakkında görüş ve değerlendirmelerini paylaştıkları Toplumsal Algı Anketi çalışması 2018 Aralık ayında yapılacaktır.

D.6. Stratejik Plan

Odamız 2017-2021 Stratejik Planının izleme ve değerlendirme çalışmaları yürütülecektir. Bu doğrultuda, Stratejik Plan kapsamında hazırlanan 2017 yılı İş Planında yer alan eylemlere ilişkin olarak Planda belirlenmiş olan performans göstergeleri doğrultusunda, eylemlerin gerçekleşme durumlarını içeren ilerleme raporları hazırlanacaktır. 2017 yılı ilerleme raporu ve 2018 yılı İş Planı tamamlanarak Akreditasyon İzleme Komitesine sunulacaktır.

E. Tanıtım ve Haberleşme Faaliyetlerinin Sürdürülmesi

E. 1. Basın - Yayın Faaliyetleri

Basın Müşavirliği, Ankara Sanayi Odası'nın kurumsal kimliği çerçevesinde, 2018 yılı çalışma programı içinde yeralan proje ve etkinlikler ile gündemdeki gelişmelere ilişkin oluşturulacak tepkilerin kamuoyuna en iyi şekilde yansıtılabilmesini hedeflemektedir.

Medya ilişkileri her zamanki gibi seviyeli ve titiz bir biçimde gerçekleştirilecektir. Medya mensupları ile yapılan buluşmalar bu dönemde de sürdürülecektir.

Ankara Sanayi Odası'nın yayın organı ASOMEDYA Dergisi kısa bir



süre önce yeni bir formata kavuştuğu için,2018 yılında da aynı boyut, tasarım ve zengin içeriğiyle iki ayda bir yayınlanmaya devam edecektir. İnternet üzerinden yayın yapan ASOTV, Odamız etkinliklerinin üyelerimiz ve kamuoyu ile paylaşılması konusunda bu dönemde de önemli bir rol üstlenmeye devam edecektir. Yenilenen altyapısıyla ASO Tv’de etkinliklerimizin tümünün canlı yayınlanması hedeflenmektedir. ASOTV eğitim faaliyetlerinin üyelerimize aktarılması konusunda da etkili bir şekilde görev alacaktır. Web sitemiz de etkinliklerimizin fotoğraflı olarak kamuoyuyla paylaşılmasında önemli bir iletişim aracı kullanılacaktır. ASO hizmet binası önünde yer alan outdoor tv 2018 yılında da duyuru ve etkinliklerin üyelerimiz ve Ankaralılarla paylaşıldığı bir platform olma görevini sürdürecektir.

Ayrıca, Facebook ve Twitter gibi sosyal medyada da ASO etkinlikleri kamuoyuyla paylaşılmaya devam edecektir.

F. Bilişim Teknolojilerinin Yönetilmesi

F.1. İnternet Web Portalının Yenilenmesi ve Güncellenmesi

Odamız web portalının arama motorlarındaki bulunurluk seviyesini yükseltmek için başlatılan SEO (Search Engine Optimization) çalışmasına devam edilecektir.

Üyelerimizin işlerini kolaylaştıracak, çevrimiçi kullanıma yönelik ilave yeni işlevler web portalımıza dahil edilecektir. Bunun için, üyelerimizin çevrimiçi belge edinme hizmetlerine daha çok ağırlık verilecektir.

Odamız web sayfası üzerinde bulunan Online Hizmetler bölümünden üyelerimiz faaliyet belgesi, sicil kayıt sureti ve ortaklık teyid belgelerini alabilmekte, aidat ödemelerini gerçekleştirebilmektedirler. 2018 yılında da bu hizmetlerin kullanımının artırılması sağlanacaktır.

Odamız web portalı, üyelerimize kullanım kolaylığı sağlamak amacıyla mobil ortama taşınacak olup, Online hizmetler bölümünün daha da etkin kullanımı sağlanacaktır.

Odamız web portalı, Odamızın, üyelerimizin ve ülkemizin ihtiyaçlarına göre teknolojik gelişmeler takip edilerek sürekli geliştirilecektir.

F.2. ASO TV İnternet Portalı

Bedelsiz OBS (Open Broadcast Software) özgür yazılımı ile ikinci metro ethernet hattı üzerinden yapılan Canlı TV yayınının daha da iyileştirilmesi için Odamız bünyesine alınan yazılımlar kurulup, bu yazılımlar üzerinden canlı yayın yapılacaktır.

Eski sunucudan aktarılarak muhafaza altına alınan arşiv görüntülerinin en uygun formatta yayınına başlanacaktır. Bunun için web portalımızın görsel ve wordpress yapısına en uygun araç tespit edilerek entegrasyonu sağlanacaktır.

Öngörülen bütçe 3.000 TL’dir. (Gider Bütçesi 9. Fasal 17. Madde)

F.3. Bilgisayar ve Network Altyapısı

TS ISO IEC 27001 Bilgi Güvenliği Yönetim Sistemi koşullarını sağlamak için yeni sistem odasının yeri belirlenmiş olup, çalışmalara başlanmıştır.

Odamız binası, 11. katında bulunan tüm fiziksel sunucular ve yerel alan ağına ait ethernet ağ anahtarları, kabinetleri ile birlikte yeni sistem odasına taşınacaktır. Buna bağlı olarak, internet bağlantılarımızı sağlayan metro ethernet fiber optik hatlarımız ile ethernet ağ anahtarlarını birleştiren diğer fiber optik kablolarda gerekli düzenlemeler yapılacaktır.

Satın alınmış bulunan kabinetler ve aktif cihazlar yeni sistem odasına taşınarak gerekli CAT6 bakır kablo düzenlemeleri yapılacaktır.

Yapılan tüm yeni düzenlemeler kayıt altına alınacak ve gelecekte yapılabilecek olası değişiklikler için arşivlenerek muhafaza edilecektir.

Odamız binasındaki kablosuz yerel alan ağımızda yaşanan kopma, bağlanama gibi sorunların giderilmesi için katlarda bulunan mevcut “access point” cihazları daha profesyonel cihazlarla değiştirilecektir.

Öngörülen bütçe 20.000 TL’dir. (Gider Bütçesi 9. Fasal 17. Madde)

F.4. Elektronik Doküman Yönetim Sistemi, Elektronik Arşiv

Teknik olarak kullanıma hazır hale getirilmiş olan, Türkiye Odalar ve Borsalar Birliği tarafından sağlanan, TOBBNet otomasyon yazılımının yeni

versiyonuna geçiş sağlanacak ve tüm fonksiyonlarıyla birlikte tam olarak kullanılmaya başlanacaktır.

TOBBNet otomasyon sisteminin yeni bir parçası olan 7/24 belge sistemine geçiş sağlanarak, bu sistem zerinden üyelerimize mesai saatleri dışında da belge verilmesi için çalışmalar yapılacaktır. Bu sayede, Oda Sicil Kayıt Sureti, Faaliyet Belgesi, Ortaklık Belgesi ve İhale Durum Belgesi verilmesi planlanmaktadır.

Kapsamı zenginleştirilerek, Odamız personeli tarafından, kullanımı her geçen gün daha da yaygınlaştırılan mevcut EBYS (Elektronik Belge Yönetimi Sistemi)'nin içeriği Odamız ihtiyaçlarına göre sürekli geliştirilecektir.

Aynı şekilde, Odamız Bilişim Teknolojileri Müdürlüğü tarafından oluşturulan, "Asolntranet" sisteminde bulunan dahili kullanım yazılımları da Odamız ihtiyaçlarına göre sürekli geliştirilecektir.

F.5. Üyelerimiz ile İletişim

Teknolojinin sunduğu mevcut tüm haberleşme kanalları kullanılarak üyelerimiz ile sağlanan iletişim iyileştirilerek devam edecektir. Odamız tarafından üyelerimize sağlanan hizmetlerin mümkün olduğunca elektronik ortamda verilebilmesi için gerekli çalışmalar teknolojik gelişmelere bağlı olarak sürekli geliştirilecektir. Bu çerçevede 2018 yılı içerisinde Odamız Sicil birimiyle birlikte mailing sistemi üzerinde geliştirme yapılması planlanmaktadır.

G. Üye İlişkilerinin Etkinliğinin Artırılması

G.1. Üye Ziyaretlerinin Yapılması

Odamız üyesi olup, kaydını sildirme talebinde bulunan firmalara sanayici vasfını yitirip yitirmediklerinin tespiti için; işletmelerin problemlerini yerinde görerek sorunlarına çözüm üretmek için, firmalar ya da temsilcilere yönelik tebrik ziyaretleri ile afet, ölüm vb durumlar ile ilgili olarak taziye amaçlı üye ziyaretleri gerçekleştirilecektir.

H. Kurumsallaşma Sürecinin Yönetilmesi

Odamız faaliyetlerinin kişilerin varlığına bağlı kalmadan sürdürülebilmesi ve geliştirebilmesini sağlayan bir yapı oluşturulması, ilgili çalışanın olmadığı zamanlarda da iş ve işlemlerin aksamadan yürütülmesi amacıyla kurumsallaşma olgusu Odamızın hizmet kalitesini artıran önemli hususlardan bir tanesidir. Bu kapsamda tüm çalışanların, Elektronik Belge Yönetim Sisteminde yer alan tüm araçları ve Kalite Yönetim Sistemi çerçevesinde hazırlanan tüm formları kullanmaları sağlanacaktır.

İ. Araştırma Kapasitesinin Geliştirilmesi

İ.1. Yurtdışındaki Odaların Ziyaret edilmesi

Yurtdışındaki Odalarla kıyaslama yapılarak, iyi uygulama değişimi yoluyla Odamız hizmetlerinin daha etkin ve verimli hale getirilmesi amacıyla, 3 Oda belirlenmesi ve söz konusu Odalara ziyaret düzenlenmesi çalışmaları yürütülecektir. Bu çalışmanın İşletme ve Sanayi Politikası faslı çerçevesinde, Avrupa Birliği Bakanlığı Eğitim ve Kurumsal Yapılanma Başkanlığı koordinasyonunda RRAA-A-Düzenleyici Reform ve Mevzuat Yakınlaştırma Faaliyeti kapsamında finanse edilebilmesini teminen özellikle dijital sanayi alanında çalışmalar yapan Odaların seçilmesine odaklanılacaktır.

Öngörülen bütçe 40.000 TL'dir. (Gider Bütçesi 4. Fesil 1. Madde)

İ.2. Yurtdışında Staj İmkanlarının Araştırılması

Yurtdışındaki Odaların Ziyaret Edilmesi faaliyeti ile bağlantılı olarak Odamız faaliyet alanına giren konularda çalışma yapan ve yurtdışında yerleşik Oda ve/veya ilgili kurum ve kuruluşlarda çalışanlarımıza kısa süreli staj yapma imkanı sağlamak amacıyla başlatılan girişimler sürdürülecektir. Bu çalışmanın Avrupa Birliği Bakanlığı Eğitim ve Kurumsal Yapılanma Başkanlığı koordinasyonunda RRAA-A-Düzenleyici Reform ve Mevzuat Yakınlaştırma Faaliyeti kapsamında finanse edilmesi öngörülmektedir.

Öngörülen bütçe 20.000 TL'dir. (Gider Bütçesi 4. Fesil 1. Madde)



İ.3. Üyelerimize Yönelik Araştırma Kapasitesinin Artırılması

Üyelerimiz ile ilgili araştırmaların artırılmasına ve çeşitlendirilmesine yönelik çalışmalar sürdürülecektir. Söz konusu çalışmalar arasında, Odamız TPE Bilgi ve Doküman Birimi tarafından gerçekleştirilecek patent, tasarım ve markalaşma alanlarındaki araştırmalar, Teknoloji Ara Birimi tarafından gerçekleştirilecek üye ziyaretleri ve analizleri sonucu üyelerimizin inovasyon ihtiyaçlarının belirlenmesi ve Improve Academy tarafından hazırlanmış olan kapasite ölçme ve karşılaştırma anketinin üyelerimize uygulanması yer almaktadır. Ayrıca, 2017 yılında başlatılan ve üyelerimizin Odamızdan beklentilerini, dış ticaret bilgileri ile yurtiçi ve yurtdışı pazarlarda yaşanan sektörel sorunları içeren anket formunun daha çok üyemiz tarafından doldurulması sağlanacaktır.

J. Proje Hazırlama ve Yönetme Kapasitesinin Geliştirilmesi

Odamız tarafından yürütülen projelerde görev alan çalışanların, ulusal ve uluslararası eğitim ve toplantılara iştirak etmeleri sağlanacak, işbirliği ağı oluşturmaya yönelik faaliyetlere katılımları teşvik edilecektir.

Bu kapsamda, Odamız çalışanlarının Avrupa İşletmeler Ağı kapsamında sunulan eşleştirme süreci, KOBİ'lerin uluslararası pazarlara açılmasının desteklenmesi, inovasyon yönetimi için tasarım, işletme danışmanlığı becerileri konularındaki eğitimlere katılım sağlanmaları öngörülmektedir.

Proje hazırlama ve yönetme kapasitesinin geliştirilmesine yönelik eğitimlere katılım Avrupa İşletmeler Ağı kapsamında finanse edilecektir.

Ayrıca, Odamız bünyesinde yürütülen Kalite Ekipleri çalışmaları çerçevesinde 2017 yılında oluşturulmuş olan Proje Geliştirme Ekibinin çalışmalarını sürdürmesi sağlanacaktır. Söz konusu çalışmalar kapsamında, 2017 yılında geliştirilen ve kadın girişimcilik, Endüstri 4.0, mesleki eğitim, genç istihdamı gibi konularda proje sunulması söz konusu olabilecektir. Bu doğrultuda, Ulusal Ajans, Avrupa Birliği COSME Programı ve diğer kurum ve kuruluşlar tarafından açılacak proje çağrıları takip edilecektir.

K. Kurumsal İletişim Kapasitesinin Geliştirilmesi

Odamızın kurumsal iletişim kapasitesinin geliştirilmesi ve tüm paydaşları nezdinde daha başarılı bir algı ve itibar yönetiminin sağlanması amacıyla, sunulan hizmetlerle ilgili olarak paydaşların daha iyi bilgilendirilmesini sağlayacak iletişim yöntemlerinin, faaliyetlerinin ve konularının stratejik bir yaklaşımla belirlenmesi, planlanması ve uygulanmasına yönelik olarak bir proje yürütülecektir. Söz konusu proje kapsamında, Odamızın Stratejik İletişim Planı hazırlanacak ve aşağıda sıralanan konularda çözüm ve uygulama önerileri geliştirilecektir:

- ▶ Kurumsal performansın iletişimi
- ▶ Konu yönetimi planlaması
- ▶ İletişim kanalları planlaması
- ▶ Medya ilişkileri planlaması
- ▶ Sosyal medya stratejileri
- ▶ Proje geliştirme ve uygulama planlarının hazırlanması
- ▶ Toplumsal sorumluluk projelerinin hazırlanması
- ▶ Kurum içi iletişim planlaması

3. Bölgesel Kalkınmada Etkin Rol Üstlenilmesi

Vizyonu başkenti sanayi ve teknolojiye lider yapma olan Odamız, Ankara sanayicisinin yüksek katma değer üretmesine, rekabet gücünün artırılmasına katkı sağlamak ve başta ilimiz olmak üzere ülkemizin ekonomik, teknolojik, sosyal ve kültürel gelişiminde yol gösterici olmak misyonu çerçevesinde yürüttüğü faaliyetleri ile bölgesel kalkınmaya katkıda bulunmayı sürdürmeyi hedeflemektedir.

Bölgesel kalkınmada etkin rol üstlenilmesini teminen Odamız bölgesel ve sektörel politikaların üretilmesine aktif katkı sağlamak amacıyla Bakanlıklar ve ilgili kurum ve kuruluşlar tarafından hazırlanan politika ve strateji metinlerine görüş bildirecektir. Bu kapsamda 2018 yılında 11. Kalkınma Planı hazırlık çalışmaları kapsamında oluşturulan ihtisas komisyonlarına katılım sağlanacak ve gerekli katkı sunulacaktır. Ayrıca Odamız, kanun, yönetmelik gibi mevzuat hazırlık ve revizyon çalışmalarında üyelerimizin görüşlerinin yer almasını sağlamak üzere gerekli girişimlerde bulunacaktır.

Odamız ilimiz sanayicilerinin yaşadıkları sorunların giderilmesi için girişimlerde bulunmak üzere, üyelerimizin karşılaştıkları sorunları ve çözüm önerilerini bir rapor haline getirecek ve ilgili makamlara ileticektir. Ayrıca, Odamız tarafından düzenlenen Meclis Toplantılarına Bakanlarımız, üst düzey bürokratlar ve Merkez Bankası Başkanı, BDDK Başkanı gibi Kurum ve Kuruluş Başkanları davet edilerek üyelerimizin ilgili Bakanlıkların görev ve sorumluluk alanlarına giren konularda yaşadıkları sorunları doğrudan aktarmaları sağlanacaktır. Sektörel bazda ilgili Bakanların ve üst düzey yetkililerin katılımıyla toplantılar düzenlenmesi de söz konusu olacaktır.

Bölgesel kalkınmada etkin rol üstlenilmesini teminen sürdürülecek bir diğer çalışma da ilimizin yüksek teknoloji üssü olması amacıyla halihazırda

yürütülen projelere ek olarak yeni açılacak proje çağrılarını takip etmek ve ulusal ve uluslararası projeler geliştirmek ve uygulamak olacaktır. Söz konusu projeler, kamu – üniversite – sanayi işbirliğini güçlendirmeyi ve üyelerimizin Endüstri 4.0 sürecine uyum sağlamalarını hedefleyecektir.

A. Bölgesel ve Sektörel Politikaların Üretilmesi

Ülkemiz kalkınmasına yönelik olarak kamu kurum ve kuruluşları tarafından hazırlanan Kalkınma Planı, Sanayi Stratejisi, KOBİ Stratejisi gibi planlar, stratejiler ve politika metinlerine sanayicilerimizin öncelikleri ve görüşleri ile yaşadıkları sorunlar ve olası çözüm önerileri göz önünde bulundurularak, görüş bildirilecek ve politikaların oluşturulmasına katkıda bulunulacaktır.

Bununla birlikte, ilgili Bakanlıklar tarafından hazırlanan kanun, tüzük ile yönetmelikler incelenerek görüş bildirilecektir.

B. Üyelerin Temsil Edilmesi

Odamız, aşağıda sıralanan kurum ve kuruluşlarda; Genel Kurul Delegeliği, Yönetim Kurulu Üyeliği, İcra Kurulu Üyeliği, Konsey Üyeliği, Denetim Kurulu Üyeliği, Sektör Meclisi Üyeliği, Seçim Kurulu Üyeliği ile Komisyon Üyeliği unvanları ile üyelerimizi temsil etmeye devam edecektir.

- ▶ Türkiye Odalar ve Borsalar Birliği Genel Kurul Delegeliği;
- ▶ Türkiye Odalar ve Borsalar Birliği Sanayi Konseyi Üyeliği;
- ▶ ODTÜ Teknokent Yüksek Denetleme Kurulu;
- ▶ Türk Akreditasyon Kurumu (TÜRKAK);
- ▶ Ankara Sanayi Odası Uygunluk Değerlendirme Derneği (UDDER);
- ▶ MEKSA Vakfı;
- ▶ ASO-KOSGEB Çevre Laboratuvarı Yürütme Kurulu;
- ▶ Oda Meclisi Üyesi Sn. Taner KALYON ODTÜ Tekmer İcra Kurulu;
- ▶ Ortadoğu Teknopark Geliştirme, Mühendislik, İnşaat, Taahhüt ve Tic. A.Ş.;



- ▶ KOBİ Girişim Sermayesi Yatırım Ortaklığı A.Ş.;
- ▶ TOBB Ankara İl Kadın Girişimciler Kurulu İcra Komitesi Üyeliği;
- ▶ OSB Denetim Kurulu;
- ▶ Ankara İli İstihdam ve Mesleki Eğitim Kurulu;
- ▶ Ankara İli İstihdam ve Mesleki Eğitim Yürütme Kurulu;
- ▶ Ankara Kalkınma Ajansı;
- ▶ Ankara Kalkınma Ajansı Kalkınma Kurulu Üyeliği;
- ▶ İktisadi Kalkınma Vakfı (İKV);
- ▶ Yıldırım Beyazıt Üniversitesi Kamu Üniversite Sanayi İşbirliği Uygulama ve Araştırma Merkez Müdürlüğü Yönetim Kurulu Üyeliği;
- ▶ Ankara Valiliğinin “Biz Anadoluyuz” Projesininin Yürütme Kurulu Üyeliği;
- ▶ Türkiye Mezunları Ankara İş Dünyası Buluşması Konferansı (Sağlık Sektörü) Yürütme Kurulu;
- ▶ Türkiye Mezunları Ankara İş Dünyası Buluşması Konferansı (Sağlık Sektörü) Teknik Kurulu;
- ▶ Milletlerarası Ticaret Odası Temsilcisi;
- ▶ Ankara Dökümcüler İhtisas OSB ASO Temsilcisi;
- ▶ Etik Komisyonu;
- ▶ Ankara Cumhuriyet Başsavcılığı Koruma Kurulu;
- ▶ KAL-DER Temsilciliği;
- ▶ Türkiye İş Kurumu Denetim Kurulu;
- ▶ KOSGEB Ankara Siteler Müdürlüğü İşbirliği-Güçbirliği Kurul Üyeliği;
- ▶ Özel Güvenlik Komisyonu;

C. Lobi Faaliyetlerinin Yürütülmesi

Üyelerimizin çıkarlarının hükümet tarafından geliştirilen ve benimsenen plan ve programlarda gözetilmesini sağlamak üzere lobcilik faaliyetleri yürütülmeye devam edilecektir. Bu kapsamda, üyelerimizin yaşadıkları sorunlar çerçevesinde geliştirilen çözüm önerileri yazılı ve sözlü olarak hükümetin ilgili üst düzey temsilcilerine iletilerek, hükümet programı ile orta vade ve uzun vadeli planlarda yer alması hususunda girişimlerde bulunulacaktır. Ayrıca üyelerimizin sorunlarını Bakanlara ve Bakanlıkların üst düzey temsilcilerine doğrudan iletmelerini sağlamak amacıyla Odamız tarafından düzenlenen toplantılar aracılığı ile ilgili tarafların bir araya gelmelerinin sağlanması hedeflenmektedir.

D. Ankara'nın Yüksek Teknoloji üssü olmasına katkı sağlayacak Proje, Program ve Faaliyetlerin Yürütülmesi

D.1. ASOTEKNOPARK Teknoloji Geliştirme Bölgesi'nin İşler Yapıya Kavuşturulması

Ülkemizin 2023 hedefleri doğrultusunda benimsenen teknoloji, Ar-Ge ve yenilikçilik alanlarındaki hedeflerin gerçekleştirilmesine katkıda bulunmak amacıyla, ASO Teknopark Teknoloji Geliştirme Bölgesi'ni faaliyete geçirmek üzere, üniversitelere yakın, Ankara'nın orta ve büyük ölçekli firmalarının yer aldığı, yapılanmasını tamamlamış bir Organize Sanayi Bölgesi'nde bulunan bir alanı Bölgeye ek alan ilan etmek için başvuruda bulunulmuştur.

Bilim, Sanayi ve Teknoloji Bakanlığı nezdinde ASOTEKNOPARK Teknoloji Geliştirme Bölgesi'nin ek alanının ilan edilmesine yönelik çalışmalar 20.04.2017 tarihinde sonlandırılmıştır. Alan onay için T.C Başbakanlık Kanunlar ve Kararlar Genel Müdürlüğü tarafından Bakanlar Kurulunda imzaya açılmıştır. Kararın Resmi Gazetede ilanı tarihinde ek alanın faaliyete geçmesi için yürütülen çalışmalar hızlandırılacak ve Bölgede faaliyete başlanılacaktır. ASO Teknopark Teknoloji Geliştirme Bölgesi Ek Alanı, Ankara ili Sincan İlçesi ASO 1. Organize Sanayi Bölgesi Ayaş Yolu 25. km Erkunt Caddesi sınırları içerisinde bulunan ve yapımı tamamlanmış olan 10.700 m² kapalı alandır.

D.2. OSB'lerdeki Doluluk Oranının Artırılması

D.2.1. OSB'lerde Seminer/Konferans/Toplantı Düzenlenmesi

Özellikle boş olan ve yeni kurulan OSB'lerin potansiyel yatırımcılara tanıtılması maksadıyla OSB'lerle işbirliği yapılarak, bilgilendirme toplantılarının düzenlenmesi planlanmaktadır.

D.3. Yeni OSB'lerin Hayata Geçirilmesi

D.3.1. OSTİM-2 Organize Sanayi Bölgesi

OSTİM Organize Sanayi Bölgesi'nden gelen ve bölgenin mevcut yapılanmalarına uzak olmayacak şekilde, öncelikle bölgesel kalkınma ve sektörel kümelenme çalışmalarında bulunan firmaların yer alacakları, uluslararası projelerini rahatlıkla uygulama imkanı bulacakları, ilgili kümeler tarafından da desteklenecek ve OSTİM 2 diye adlandırılacak yeni bir Organize Sanayi Bölgesi için gerekli girişimlerde bulunularak bu aşamada, yeni alternatif alanlar için çalışmalar yapılmaya devam edilecektir.

D.3.2. Parlayıcı ve Yanıcı Madde İhtisas Organize Sanayi Bölgesi

Ankara Büyükşehir Belediye Meclisi'nin 08.02.2011 tarih ve 304 sayılı kararında belirtilen patlayıcı ve yanıcı madde üretim ve depolama tesislerinin Ankara yerleşim alanı dışında belirlenen bir alana çıkarılması ve bu konuda Odamız ile işbirliği yapılması, yeni kurulacak tesislerin teknik özelliklerinin Odamız ile birlikte tespit edilmesi ve bu müesseselerin yer alacağı organize sanayi bölgesinin hayata geçirilmesi çalışmalarına devam edilecektir.

D.3.3. Elmadağ Mobilya İhtisas Organize Sanayi Bölgesi

Ankara Siteler Mobilyacılar Organize Sanayi Bölgesi Derneği'nin Ankara İli Elmadağ ilçesi sınırları içerisinde Organize Sanayi Bölgesi kurulması

için Odamıza yaptıkları müracaat sonrasında konu Yönetim Kurulumuzun 22.02.2016 tarih ve (141) sayılı toplantısında değerlendirilmiş ve Oda Meclisimizin 24.02.2016 tarih ve (35) sayılı toplantısında Elmadağ Mobilya İhtisas Organize Sanayi Bölgesinin kurulması ve yapılacak işlemler hususunda Yönetim Kuruluna yetki verilmesi kararlaştırılmıştır.

Bu kapsamda, anılan Organize Sanayi Bölgesi için ilgili mevzuat çerçevesinde Bilgilendirme Raporu tanzim edilmiş olup, bölgenin Organize Sanayi Bölgeleri Yer Seçimi Yönetmeliği kriterlerine uygun yapılabilmesi için gerekli çalışmalar başlatılarak, Bilim, Sanayi ve Teknoloji İl Müdürlüğü'nün 18.11.2016 tarihli yazısında, söz konusu organize bölge için Ankara Valiliğinin olumlu görüşü ve kurum görüşlerinin Bakanlığa iletilmiş ve OSB tüzel kişiliği 26.10.2017 tarihinde 333 no ile oluşturulmuştur.

Elmadağ Mobilya İhtisas Organize Sanayi Bölgesi Yönetimi, kuruluş faaliyetlerine devam edecektir.

D.3.4. Kazak - Türk Sanayi Bölgesi

Odamız ile Güney Kazakistan Sanayi Bölgeleri Yönetim Şirketi (Ontustik Ltd. Şti.) arasında Güney Kazakistan Bölgesi Ordabasins ilçesi Badam köyünde yerleşik Kazak - Türk Sanayi Bölgesinin ortak olarak işletilmesine ilişkin imzalanan ön protokol kapsamında, anılan Sanayi Bölgesinin etkili bir şekilde işletilmesi ve kalkınması amacıyla tanıtım ve sunumların yapılmasına devam edilecektir.

D.3.5. Leningrad Organize Sanayi Bölgesi

Odamız ile Leningrad Bölgesi Ticaret ve Sanayi Odası arasında imzalanan İşbirliği Anlaşması ve yine imzalanan Mutabakat Zaptı ile iki Oda arasındaki işbirliğinin geliştirilerek, Leningrad bölgesinde 150 hektarlık bir alan üzerine Organize Sanayi Bölgesi kurulması, bu çerçevede Odamızın bilgi ve tecrübelerinin paylaşılması ve firmalara bu bölgede yatırım imkanı sağlanması çalışmalarına devam edilecektir.



D.4. Ankara Uluslararası Fuarçılık ve Kongre Merkezi Faaliyetleri

Yönetim Kurulu Başkanımız Sn. Nurettin ÖZDEBİR'in Yönetim Kurulu'nda Odamızı temsil ettiği Ankara Uluslararası Fuarçılık ve Kongre A.Ş. tarafından inşa edilecek fuar ve kongre merkezinin yeri Cumhurbaşkanımız Sn. Recep Tayyip ERDOĞAN'ın talimatıyla Akyurt'tan farklı bir yerde yapılması beklenmektedir.

D.5. Ulusal Hibe Programları

D.5.1. UR-GE Projeleri

Üyelerimizden gelen talepler doğrultusunda, Ekonomi Bakanlığı'na Üyelerimizden gelen talepler doğrultusunda, Ekonomi Bakanlığı'na yeni UR-GE Projesi başvurusunda bulunulması söz konusu olabilecektir. Bu kapsamda yürütülen çalışmalar doğrultusunda, 2018 yılında tekstil alanında bir UR-GE projesi başlatılması öngörülmektedir. Ayrıca, 2014-2017 yılları arasında uygulanan "Nuc-IndusTRY Nükleer Endüstride Yerli Katkı Projesi"nin üyelerinin taleplerine istinaden, anılan Projenin devamı olarak nükleer enerji sektöründe yeni bir UR-GE projesi başlatılması yönünde proje üyeleriyle görüşmeler sürdürülecek, yeterli katılım sağlanması durumunda Nükleer UR-GE başlatılacaktır.

Projenin öngörülen kendi bütçesi 500.000 ABD Dolarıdır.

D.5.1.1. Nükleer UR-GE Projesi "Nuc-IndusTRY Nükleer Endüstride Yerli Katkı Projesi"

"Nuc-IndusTRY Nükleer Endüstride Yerli Katkı Projesi" adı ile anılan Nükleer UR-GE Projesi, Kasım 2017 itibarıyla sona ermiştir. Anılan projenin devamı niteliğinde olmak üzere, yeni bir UR-GE projesi başlatılmasına ilişkin olarak Proje üyeleri ile istişare süreci devam etmektedir.

Yeni bir UR-GE projesi başlatılmasına karar verilmesi durumunda, Ekonomi Bakanlığı'na gerekli başvurularda bulunularak projenin başlatılması sağlanacaktır.

Nükleer enerji sektöründe yeni başlatılacak UR-GE Projesi kapsamında, 2018 yılında, İngiltere, İspanya ve Finlandiya'ya Yurtdışı Pazarlama Faaliyetleri düzenlenmesi planlanmaktadır. Beraberinde proje dahilinde, alım heyeti faaliyetleri gerçekleştirilecek olup, bahse konu alım heyetlerinin Çek Cumhuriyeti ve Japonya'dan davet edilecek misyonlar ile gerçekleştirilmesi öngörülmektedir.

Devamında, 2018 yılının ikinci çeyreğinde danışmanlık hizmeti planlanacaktır. Danışmanlık hizmeti ile Projemizde yer alan üye firmalarımızın nükleer pazara yönelik ihale süreçlerini ve sektörün kalite yönetim gereksinimlerini kendi ürünleri özelinde tanımaları hedeflenmektedir.

Projede aynı zamanda, Türkiye'deki Nükleer Güç Santrali projelerine ait güncel durumun takibi ve nükleer endüstrideki diğer gelişmelerin izlenebilmesi amacıyla ulusal ve uluslararası kongre ve konferans katılımlarına devam edilecektir.

Nükleer UR-GE Projesi çerçevesinde planlanan faaliyetlerin destek kapsamında Ekonomi Bakanlığı'ndan ve UR-GE'de yer alan firmalardan karşılanması öngörülmektedir.

D.5.1.2. Tekstil UR-GE Projesi "Ankara'nın İhracatında Hazır Giyimin Atağı"

İplik Örmek ve Dokuma Sanayi ve Konfeksiyon ve Deri Sanayi komitelerinin üyeleri ile yapılan görüşmeler sonucunda 2018 Ocak ayı itibarı ile Ekonomi Bakanlığı'nın 2010/8 sayılı Uluslararası Rekabetçiliğin Geliştirilmesinin Desteklenmesi hakkında Tebliği kapsamında tekstil UR-GE Projesi başlatılmasına karar verilmiştir.

Toplamda 15 üyemiz ile yürütülecek olan "Ankara'nın İhracatında Hazır Giyimin Atağı" adlı tekstil UR-GE projesi hazırlık süreci devam etmektedir. Proje çerçevesinde planlanan faaliyetlerin destek kapsamında Ekonomi Bakanlığı'ndan ve UR-GE'de yer alan firmalardan karşılanması öngörülmektedir.

D.5.2. İleri Teknoloji ve Nükleer Eğitim Merkezi Projesi

Ön çalışmaları 2016 yılında tamamlanan İleri Teknoloji ve Nükleer Eğitim Merkezi Projesi'nde Kalkınma Ajansları yetkisinde tanımlanan güdümlü proje kapsamında başvuru yapılması öngörülmüş olup; Ankara Kalkınma Ajansı tarafından Proje Uygulayıcısı olarak Odamızın belirlenmesi sonucunda planlanan proje başvuru süreci Şubat 2017 itibari ile tamamlanmıştır. Projede ASO 1. OSB proje ortağı olarak yer almakta olup eş finansman bedeli Odamız ve ASO 1.OSB tarafından karşılanacaktır. Ankara Kalkınma Ajansın nihai onayından sonra proje yönetim planına uygun olarak proje faaliyetleri sürdürülecektir. 2018 yılında bu kapsamda, projeye teknik destek sağlayabilecek yerli ve yabancı paydaşlar ile temaslar sürdürülecek, iyi uygulama örneklerinin aktarılması hususunda toplantı, eğitim, seminer ve konferanslara katılımlar gerçekleştirilecektir. Aynı zamanda yurt dışında benzer hizmetler sunan eğitim merkezlerine yerinde ziyaretler düzenlenebilecektir.

3 milyon TL eş finansman bedeli proje revizesi ile 3.322.000.- TL olarak güncellenmiştir. Bu bedel Odamız ve ASO 1. OSB tarafından eşit olarak paylaşılacak olup Odamızın payına düşen eş finansman bedeli 1.661.000.- TL'dir.

Öngörülen bütçe: 900.000 TL'dir. (Bütçe rakamı revize edilebilir. Gider Bütçesi 9.Fasıl 28. Madde)

D.5.3. Nükleer Sanayi Kümelenmesi Projesi (NÜKSAK)

Bilim, Sanayi ve Teknoloji Bakanlığı Kümelenme Destek Programı kapsamında, Odamızın koordinatör kuruluş olarak yer aldığı Nükleer Sanayi Kümelenmesi Projesi'nde, Kümelenme Birlikteliği Üst Yapısı ile Bakanlık arasında imzalanması beklenen sözleşme Mayıs 2017'de imzalanmıştır.

Planlanan proje faaliyetlerinden proje koordinasyonu ve alt yapı ihtiyaçlarına ilişkin faaliyetler 2018 yılında da devam edecek olup, projenin diğer faaliyetleri de hayata geçirilecektir. Bu kapsamda, eğitim, ihtiyaç analizi ve sertifika programları düzenlenecektir.

Projenin toplam bütçesi 32.000.000 TL'dir ve % 50 eş finansman söz konusudur. Bu kapsamda, Proje faaliyetleri için Odamız tarafından karşılanması öngörülen bütçe miktarı 16.000.000 TL'dir.

Bütçenin harcama detayları sözleşme imzalandıktan sonra belirlenecektir. (Gider Bütçesi 8. Fasıl 7. Madde)

D.6. Uluslararası Hibe Programları

D.6.1. Avrupa İşletmeler Ağı Projesi (AİA)

Avrupa İşletmeler Ağı projemizde geçen yıllarda olduğu gibi ağ veri tabanına kaydetmek için üye firmalarımız ziyaret edilecek, bilgilendirme ve tanıtım faaliyetleri devam ettirilecektir. 2018 yılı içerisinde 20 üye firmamızın ziyaret edilerek bilgilendirme yapılması öngörülmektedir.

2018 yılında Odamız hedefleri içerisinde daha çok ikili iş görüşmeleri organizasyonunun yapılması ve diğer organizasyonlara katılım sağlanması ile inovasyon yönetimi desteği hizmetlerinin geliştirilmesi yer almaktadır.

Ayrıca 19-23 Kasım 2017 tarihlerinde Tallinn-Estonya'da düzenlenen Avrupa İşletmeler Ağı Yıllık Konferansı esnasında diğer AİA ortaklarıyla yapılan toplantılar sonrasında Belarus, Kuzey Kore ve Singapur ile ortak etkinlikler gerçekleştirilmesi planlanmaktadır.

D.6.2. Erasmus+ KA3: İşbaşı Eğitim Sisteminde Yer Alan KOBİ'lerin Desteklenmesi (AC4SME Projesi)

Odamızın yerel ortak olarak yer aldığı, Eurochambers koordinatörlüğünde ve TOBB ortaklığında, Erasmus+ KA3: İşbaşı Eğitim Sisteminde Yer Alan KOBİ'lerin Desteklenmesi - AC4SME (EACEA/41/2015) Projesi faaliyetleri sürdürülecektir.

Proje kapsamında, Eurochambers ve üyesi olan ulusal ve yerel Odalarla işbaşı eğitim ile ilgili bilgi ve deneyim paylaşımı yapılarak network kurulması hem de yerel Odalarda KOBİ'lere işbaşı eğitimle ilgili danışmanlık verilmesi öngörülmektedir.



D.7. İşbirliği Protokolleri Kapsamında Yürütülen Projeler

Odamızca Bilim, Sanayi ve Teknoloji Bakanlığı Verimlilik Genel Müdürlüğü tarafından yürütülen KOBİ'lerin Verimliliği Projesi kapsamında destek verilmeye devam edilecektir.

Türkiye Bilimsel ve Teknolojik Araştırma Kurumu (TÜBİTAK) tarafından yürütülen ve Ufuk 2020 kapsamında uygulanan Bilgi Çoğaltıcıları Sistemi kapsamında Odamız gerekli bilgilendirme faaliyetlerini gerçekleştirecektir.

Bilim, Sanayi ve Teknoloji Bakanlığı Verimlilik Genel Müdürlüğü tarafından Birleşmiş Milletler Kalkınma Programı tarafından desteklenen "KOBİ'lerde Enerji Verimli Motorların Teşvik Edilmesi Projesi-Promoting Energy-Efficient Motors in Small and Medium Sized Enterprises (PEEMS)" projesi kapsamında faaliyetler yürütülecektir. Proje, Türkiye'de KOBİ'lerde kullanılan enerji verimli motor piyasasını dönüştürmek suretiyle sanayinin enerji verimliliğine önemli miktarda ilave yatırım yapılmasını teşvik etmeyi amaçlamaktadır.

Proje kapsamında, KOBİ'lerin mevcut verimsiz motorlarının enerji verimli motorlarla değiştirilmesi öngörülmekte ve bu projenin getirdiği temel değişiklik olarak ön plana çıkarılmaktadır. Diğer yandan Projenin getirdiği yenilik ise, Organize Sanayi Bölgelerinde (OSB) Enerji Yönetim Birimlerinin (EYB) faaliyetlere dahil edilmesi ve bu Birimler vasıtasıyla KOBİ'lerle irtibata geçilerek enerji verimli motor değişim programının yürütülmesinin sağlanmasıdır.

Proje kapsamında Odamızca sağlanacak katkı, enerji verimli motorlar için kapasite artırılması, eğitim, kamuoyunda farkındalık yaratma ve halkla ilişkiler kampanyası yürütülmesi çerçevesinde gerçekleştirilecektir.

E. Sosyal Yardım ve Sorumluluk Çalışmaları ile Toplumaya Yönelik Faaliyetlerin Yürütülmesi

E.1. Kurumsal Sosyal Sorumluluk Faaliyetleri

18 – 24 Mart Dünya Yaşlılar Haftasında, yaşlılara duyulan saygı ve ilginin artırılması ve toplumsal dayanışmanın pekiştirilmesi amacıyla yaşlı ve

bakıma muhtaç olan kimselerin ziyaret edilmesi planlanmaktadır.

2-8 Kasım Lösemili Çocuklar Haftasında ise, lösemili çocuklar yararına çeşitli yiyecek, içecek, süs eşyası vb. satışlar yapan Lösemi Vakfı ile işbirliği yapılarak satışta olan bazı ürünlerin alınması sağlanacaktır.

Ayrıca, çeşitli yardım derneklerine kıyafet, kitap ve oyuncak yardımı yapılacaktır.

Öngörülen bütçe: 5.000 TL'dir. (Gider Bütçesi 9. Fesil 22. Madde)

E.2. Çevreye Katkı Faaliyetleri

Dünya Çevre Günü etkinlikleri kapsamında, 05 Haziran 2017 tarihinde, ASO 2. ve 3. Organize Sanayi Bölgesi'nde çalışanlarımızın katılımı ile fidan dikimi faaliyeti gerçekleştirilecektir. Ayrıca, geleceğimiz olan yeni nesillere de temiz bir çevre bırakma düsturundan hareketle, ASO Teknik Kolejinde eğitim öğretim gören öğrencilerin de yapılacak etkinliğe katılımları sağlanacaktır.

Öngörülen bütçe: 5.000 TL'dir. (Gider Bütçesi 9. Fesil 22. Madde)

E.3. Resim Sergisi

ASO Kültür Merkezinde yapılan Odamızın sanata ve sanatçıya vermiş olduğu değerlerin bir yansıması olarak 2018 yılında da gerçekleştirilmeye devam edilecektir.

Öngörülen bütçe: 60.000 TL'dir. (Gider Bütçesi 9. Fesil 22.Madde)

F. Kamu - Üniversite - Sanayi İşbirliklerinin Yürütülmesi

Odamız, Teknoloji Ara Birimi faaliyetleri çerçevesinde talep eden üyelerimizin inovasyon ihtiyaçlarının belirlenmesi ve söz konusu ihtiyaçların giderilmesi amacıyla ilgili üniversitelere gerekli bilgilerin aktarılması, bunun yanı sıra üyelerimizin kamu kurum ve kuruluşları tarafından sağlanan desteklere yönlendirilmesi yoluyla kamu-üniversite-sanayi işbirliklerinin geliştirilmesi çalışmalarını sürdürecektir. Bu doğrultuda, Teknoloji Ara Birimi faaliyetlerinin çeşitlendirilmesine yönelik girişimlerde bulunulacaktır.



Buna ek olarak, Odamızın kamu-üniversite-sanayi işbirliği aracılığıyla üyelerimizin rekabet gücünü artıracak bir mekanizma kurmasına yardımcı olmak üzere, Avrupa Birliği Katılım Öncesi Yardım Aracı (IPA) II Rekabetçi Sektörler Operasyonel Programı kapsamında hazırlanan ancak desteklenecek projeler arasında yer almayan “The Establishment of ASO Advanced Digital Manufacturing Center (ASO ADMC)”-“ASO İleri Dijital İmalat Merkezinin Kurulması” projesinin başka bir kaynakla hayata geçirilmesini sağlamak üzere araştırmalar yapılacaktır.

Buna ek olarak, kamu-üniversite-sanayi işbirliklerinin yürütülmesi hedefi doğrultusunda, Odamız tarafından Ankara İli KÜSİ Planlama ve Geliştirme Kurulu kapsamında gerçekleştirilecek faaliyetlere katkı ve katılım sağlanacaktır.

Ayrıca Odamız ile Üniversite Sanayi İşbirliği Merkezleri Platformu (ÜSİMP) işbirliğinde 2018 yılında toplantılar düzenlenmesi söz konusu olacaktır. Bunun yanı sıra ÜSİMP İnovasyon Karnesinin üyelerimize uygulanması yönünde çalışmalar gerçekleştirilecektir.

G. Girişimci Sayısının Artırılması

G.1. ASO Girişimcilik Okulu Faaliyetleri

KOSGEB Siteler Hizmet Müdürlüğü ve Odamız işbirliği ile 2013 yılından beri ASO Hasan Altun Konağı'nda devam eden ASO Girişimcilik Okulu hafta içi grupları halinde girişimcilik eğitimlerini gerçekleştirmeye devam edecektir.

G.2. ASO Girişimcilik Okulu Mezunları Buluşması

ASO Girişimcilik Okulundan mezun olan girişimcilerimizi bir araya getirerek, bilgi paylaşımlarını artırmayı hedefleyen Geleneksel Girişimcilik Okulu Mezunları Buluşması Odamızda Küresel Girişimcilik Haftası başta olmak üzere yıl içinde farklı tarihlerde düzenlenecektir. Söz konusu etkinliklerde, sertifika sahiplerini kendi işlerini kurmaları konusunda teşvik etmek amacıyla girişimcilik başarı hikayeleri ve girişimcilere yönelik destek, teşvik ve hibeler konusunda bilgilendirme yapılacaktır.

G.3. ASO Girişimcilik Okulu Mezunlarının İzlenmesi

Odamız Girişimcilik Okulundan mezun olan girişimcilerin takip edilmesi ve kazanmış oldukları başarıların diğer adaylarla paylaşarak, onların teşvik edilmesi amacıyla Odamız web sitesinde bir portal oluşturulmuştur. Söz konusu portalın yaygınlaştırılması ve yeni mezunlara ilişkin bilgiler ile geliştirilmesine yönelik faaliyetler, bu yıl da sürdürülmeye devam edecektir. Odamız vasıtasıyla Girişimcilik Sertifikası alarak işletmelerini kuran girişimciler yıl içinde ziyaret edilerek kendileri ile yüz yüze görüşme gerçekleştirilecektir. Bu sayede, portala daha fazla başarı hikayesinin eklenmesi amaçlanmaktadır.

G.4. TOBB Ankara Kadın Girişimciler Kurulu

Odamız koordinatörlüğünde faaliyetlerini sürdürmekte olan TOBB Ankara İl Kadın Girişimciler Kurulu 2018 yılında da çalışmalarına Odamız bünyesinde devam edecektir. Mevzuat nedeniyle yılda iki kez yapılması gereken Genel Kurul toplantıları Nisan ve Kasım aylarında yapılması planlanmaktadır.

55. yıl



Ankara Sanayi Odası
ASO 2. ve 3. Organize
Sanayi Bölgesi

2018 Çalışma Programları

ASO 2. ve 3.
Organize Sanayi Bölgesi

1. ALTYAPI – ÜSTYAPI İŞLERİ

1.1 Atıksu Arıtma Tesisi Yatırımı

2017 yılı Faaliyet Raporumuzda ayrıntılı şekilde anlatıldığı üzere, yapımı devam eden atıksu arıtma tesisimizin 2018 Ocak ayı sonunda devreye alınması planlanmaktadır. Tesisin devreye alınma tarihi itibarıyla Yapım ve İşletme İşi Sözleşmesi kapsamında 18 ay boyunca Yüklenici tarafından işletilecek tesisin; sarf malzemesi temini, işletme kontrolü ve giriş atıksuyunun proses hesaplarına uygun kirlilik yüklerinin tespitinin takibi çalışmaları Bölgemiz Çevre Yönetim ve Arıtma Müdürlüğü tarafından yürütülecektir. Ayrıca arıtma tesisinden çıkan arıtılmış suyun yeniden kullanımına yönelik olarak elde edilecek verilerin değişik kriterler açısından değerlendirilebilmesi için konuyla ilgili olarak başlatılan etüt ve fizibilite çalışmaları sonuçlandırılacaktır.

1.2. Su Arıtma Tesisi

Bölgemizce temin edilen yeraltı suyu; filtrasyon, iyon değiştirme, adsorbsiyon ve dezenfeksiyon proseslerine sahip 2000 m³/gün kapasiteli su arıtma tesisimizde artırılarak “İnsani Tüketim Amaçlı Sular Hakkında Yönetmelik” ile belirlenen “İçme-Kullanma Suyu Standartları”na getirilerek Katılımcılarımıza dağıtılmaktadır.

Bölgemizdeki artan Katılımcı sayısına paralel olarak oluşan su ihtiyacının karşılanabilmesi ve arıtılmış su arzında bir aksaklık yaşanmaması için Bölgemiz Su Arıtma Tesisi'nin 3000 m³/gün kapasiteye yükseltilmesi ve suyun doğal yapısından kaynaklanan sertlik nedeniyle, Katılımcılarımızın proseslerindeki olumsuzluklardan dolayı sertlik giderimine duyulan ihtiyaçları ve talepleri doğrultusunda, mevcut tesisimize ilave olarak, Su Yumuşatma Sisteminin kurulması için gerekli iş ve işlemlerin yapılması planlanmaktadır.

1.3. Atıksu Arıtma Deşarj Hattı

Bölgemiz atıksu arıtma tesisinden çıkan arıtılmış suyun; ilgili mevzuat gereğince Ankara Çayı'na ulaştırılması için, Bölgemizce birtakım etüt ve projelendirme çalışmaları yapılmıştır.

Bu arada, sözkonusu deşarj hattının yapımı ile ilgili olarak bu işin yatırım bütçesi dikkate alınmıştır. Sözkonusu yatırımın yüksek mali boyutu ve kapsamı nedeniyle, kamunun katkısıyla ortak bir çözüm üretilebilmesini teminen DSİ 5. Bölge Müdürlüğü nezdinde girişimlerde bulunulmuştur. Anılan kuruluş tarafından yürütülmekte olan Ankara Çayı Islah çalışmaları kapsamında Bölgemize ait deşarj hattı yatırımının dahil edilmesi yönünde diğer ilgili kurum ve kuruluşlar nezdinde de gerekli çalışmalar yürütülecektir.

Sözkonusu deşarj hattı çalışmalarına dair görüşme, gelişme ve keşiflere göre değerlendirilmek ve nihai karar oluşturulmak üzere bu yatırım için 2018 yılı Gider Bütçesinde ödenek tahsis edilmiştir.

1.4. Yol, Kaldırım, Bordür Yapımı

1.4.1 Bölge içi yollar

Bölgemiz yollarının, üretime geçen ve/veya inşaatı devam eden tesislerin yerleşim durumuna göre belirlenen güzergah esas alınmak suretiyle, bir kısmının teknik özellikleri ve dayanıklılığı nedeniyle asfalt kaplama olarak yaptırılması işinin 2018 yılında gerçekleştirilmesi amacıyla Gider Bütçesinin 1.6. bölümünde ödenek ayrılmıştır.

Yol kaplama işi ile ilgili olarak ödenek ayrılmakla birlikte, Ankara Büyükşehir Belediyesi ile akdedilen Protokol'ün uygulanmasına bağlı olarak öncelikle Belediye ekipleri tarafından başlatılan yol çalışmalarının tamamlanması için gereken girişimlerde bulunulacaktır.

Bu çalışmalardan olumlu sonuç alınmaması halinde ve 2018 yılı Çalışma Programı ve Gider Bütçesi Müteşebbis Heyetimiz tarafından uygun görüldüğü takdirde, ilk etapta tespit edilen güzergâhta asfalt kaplama işinin Bölgemiz imkanları ile yaptırılması planlanmıştır.

Diğer taraftan, Bölge içi yollarımızla ilgili, 2017 yılı Faaliyet Raporumuzda detaylı olarak açıklandığı üzere, Bilim Sanayi ve Teknoloji Bakanlığı kredilerinde yollar için taş kaplama zorunluluğundan dolayı, kredi kullanımı bugüne kadar ötelenmiştir.

Müteşebbis Heyetin 24.08.2016 tarihli 36/4 karar numaralı yetkilendirmesi ile Bilim, Sanayi ve Teknoloji Bakanlığı'nın 2018 yılı Yatırım Programı paralelinde Bölgemize kredi tahsis edildiği takdirde kaplama işi yapılamayan yollarla ilgili olarak Yönetim Kurulumuzca gerekli değerlendirmeler yapılacak ve nihai olarak Müteşebbis Heyetimizin kararına göre hareket edilecektir.

1.4.2 Çevre ve Bağlantı Yolları

Ankara Büyükşehir Belediyesi ve Organize Sanayi Bölgeleri arasında imzalanan ve 31.12.2019 tarihine kadar yürürlükte kalacak Protokol çerçevesinde; 09.05.2017 tarihinde Ankara Büyükşehir Belediyesi ile Bölgemiz teknik ekiplerinin tespitleri çerçevesinde yapılan görüşmede yaklaşık 5,0 km uzunluğundaki Bölgemiz Eskişehir yolu bağlantı yolunun yapımına Ankara Büyükşehir Belediyesi ekiplerince 28.05.2017 tarihinde başlanmış ve büyük ölçüde tamamlanmıştır.

Ankara Büyükşehir Belediyesi ekiplerinin iş programına göre asfalt çalışmasının tamamlanmasını takiben bağlantı yolunun refüj, yol çizgilendirme, trafik işaret ve işaretçilerinin yerleştirilmesi işlerine devam edilecektir.

Diğer taraftan, Karayolları 4. Bölge Müdürlüğü'nce Temelli-Yenikent Çevre Yolu'nun yapım çalışmalarına devam edilmesi beklenmektedir. Söz konusu güzergâh, Eskişehir Yolunda Temelli'ye gelmeden 5 km. önce Bölgemiz Eskişehir yolu bağlantısı kavşağından başlayan yol; sırası ile Malıköy, Türkobası, Esenler, Polatlar, Tatlar, Gökler, Kesiktaş ve Osmaniye mahalleleri arazisinden Ayaş-Yenikent yoluna bağlanıp daha sonra Yenikent Seyirce Çiftliği ve Susuz Belören üzerinden İstanbul Otoyoluna ve Saray Sanayi Bölgesine bağlanacaktır. Toplam uzunluğu yaklaşık 40 km olan yol güzergâhında 12 adet kavşak inşa edilecektir. Bölgemizce alınan bilgilere göre güzergâhta yapımı tamamlanan kısımlar trafiğe açılacaktır.

1.5. Elektrik Altyapı, Proje ve Tesis Yapım İş

Bölgemize ait Elektrik Dağıtım Şebekesinin uzaktan izlenmesi ve kumandası için gerekli olan SCADA sistemi ve elektrik sayaçlarının uzaktan okunması ve faturalama işlemlerinin yapılabilmesi, aynı zamanda Katılımcıların elektrik sayaç değerlerine internet ortamından ulaşabilmesi için tesis edilecek olan AMR Sistemine ait fiber optik kablo alt yapısının verimli ve Bölgemiz Katılımcılarının mümkün olduğunca en yaygın şekilde AMR (Otomatik Sayaç Okuma) alt yapısından faydalanması için Türk Telekom A.Ş. ile koordineli bir şekilde bu çalışmaların genişletilmesine yönelik girişim ve faaliyetlerin yerine getirilmesine devam edilecektir.

Kurulum tarihi itibarıyla yaklaşık 10 yılını dolduran Scada – AMR Uzaktan sayaç okuma sistemlerine ait metal clad hücre ve sayaçların teknik özellikleri nedeniyle bakım zamanı gelmiş bulunmaktadır. Bu bakımın zamanında yapılmaması durumunda, Bölgede sürekli ve kaliteli enerji arzı hususunda birtakım sorunlar ortaya çıkacaktır. Aynı zamanda garanti süresi 10 yıl olan sayaçların bakımının yapılmaması halinde hatalı okuma yapabileceği bu durumun gerek Bölge, gerekse Katılımcılarımız açısından bazı olumsuzluklara yol açabileceği değerlendirilmektedir. Bu nedenlerle, Bölgemizin SCADA ve AMR (Otomatik Sayaç Okuma) sistemlerinde gerekli ve geniş kapsamlı bakım onarım işlerinin sonuçlarına göre ihtiyaç duyulduğu takdirde buna ilişkin ilave işlerin yaptırılması planlanmaktadır.

1.5.1. Temelli TM - 2. OSB Arası 2(3x1x240/25mm²) Enerji Nakil Hattı Yapım İş

Bölgemiz enerji temininde TEİAŞ Temelli TM ile Bölgemiz arasında yapılacak olan çift devre 2(3x1x240/25)mm² XLPE Enerji Nakil Hattının yapımına dair mevcut durumun tespiti, yapımı, şartname ve yönetmeliklerine uygun olarak uygulama projelerinin hazırlanması ve buna bağlı iş ve işlemlerin takibi amacıyla elektrik uygulama projeleri hazırlanarak TEDAŞ tarafından onaylanmıştır. Yapım İşine ait sözleşme ve şartnameler kapsamında, hattın onaylı sınır ve kamu yararı kararlarının alınması için Müteşebbis Heyet kararı alınarak ilgili kurumlara gerekli başvurular yapılacak ve gerek ihale gerekse diğer ilgili süreçler sonlandırılacaktır. Buna bağlı olarak, söz konusu yapım işi tamamlanacaktır.



1.5.2. Kuyular Bölgesindeki Trafo ve Panoların Bakım Onarım İşi ve Enerji Nakil Hattı

Bölgemizin su temininde kuyular bölgesinin enerji ihtiyacını karşılayan mevcut Enerji Nakil Hattı'nın özel hat olması nedeniyle üzerinde oluşan arızalara müdahale yetkisi Bölge Müdürlüğümüz ekiplerinin yükümlülüğünden alınarak TEDAŞ yetkililerine devredilmiştir. Bununla birlikte herhangi bir kesinti ve aksaklık yaşanmaması için kuyular bölgesinde bulunan trafoların bakım ve kontrolleri Bölgemiz personeli tarafından düzenli olarak yapılmaya devam edilecektir. Uzun bir süredir faaliyet gösteren kuyular bölgesindeki su deposu ve kuyulara ait elektrik panolarında ve otomasyon sisteminde 2018 yılı için bakım çalışması öngörülmektedir. Bu amaçla, Bölgemizin su temininde herhangi bir kesintinin oluşmaması için teknik çalışmalar sonucunda tespit edilen ihtiyaçlara göre gerekli önlemler zamanında alınacaktır.

1.5.3 SCADA ve AMR (Otomatik Sayaç Okuma) Sistemi, Sayaç Kalibrasyon ve Mühürleme İşlemleri ve Bakım Onarım

Bölgemiz enerji dağıtım şebekesinden, Katılımcı firmaların daha sağlıklı ve sürekli enerji almalarını sağlamak ve elektrik tüketimine esas ölçü sistemlerinin kontrolü ve takibi amacıyla altyapı sistemlerine yönelik bakım-onarım çalışmaları kapsamında, SIEMENS firması ile 06.02.2017 tarihinde bakım sözleşmesi imzalanmıştır. Yapılan bakım sözleşmesi çerçevesinde Siemens tarafından OG Metal Clad hücrelerin kesici ve ayırıcılarının bakımı, Bilim, Sanayi ve Teknoloji Bakanlığının ilgili mevzuatı çerçevesinde ölçü sayaçlarının kalibrasyonu ve bağlantı kontrollerinin yapılması, Scada ve AMR sistemlerinin yazılımlarının güncellenmesi, arıza kayıtlarının kontrol ve çözümüne yönelik bakım onarım faaliyetleri kapsamında 2017 yılı için planlanan Planlı OG Şalt Bakım çalışması tamamlanmıştır. Bu çalışmada 20 adet trafo merkezinde bulunan trafonun, 115 adet metal clad hücrenin tüm test ve kalibrasyon ayarları, röle, akım ve gerilim trafoları ve kesici set değerlerinin yeniden yüklenmesi, torklama ve tüm hareketli aksamın

yağlanması, hücre iç aksamalarının temizliği yapılmış ve muayeneleri tamamlanmıştır.

Bakım sözleşmesi kapsamında, geriye kalan 19 adet trafo merkezin de bulunan 109 adet metal clad hücrenin ve 19 adet trafonun da 2018 yılında bakımı gerçekleştirilecektir. Ayrıca bu kapsamda, SCADA sisteminin arıza önleyici test çalışmaları, RTU Sistemlerin kontrolü, haberleşme altyapısı ve tüm sistemin, iş planı çerçevesinde bakımı gerçekleştirilecektir.

Ayrıca elektrik sayaçlarına ilişkin, Bilim, Sanayi ve Teknoloji Bakanlığının öngördüğü mevzuat çerçevesinde sayaçların periyodik bakım ve kalibrasyonlarının yapılmasına devam edilecektir. Kontrolleri yapılan ve arızaları giderilen sayaçların Bilim, Sanayi ve Teknoloji Bakanlığının akredite kuruluşları tarafından mühürleme işlemlerinin yapılmasına devam edilecektir.

1.5.4 Altyapı Yol Geçişleri ve Hasarlı Aydınlatma Direk Değişim İşlemleri

Bölgemizde ekonomik ömrünü tamamlamış veya hasarlı aydınlatma direkleri ve bağlı parçaları değiştirilmek suretiyle Katılımcılarımızın bu konudaki cadde aydınlatma taleplerinin karşılanmasına devam edilecektir. Ayrıca, Bölge içerisindeki yol asfaltlama çalışmalarında ileriye dönük asfaltta hasar oluşmaması ve altyapının zarar görmemesi adına, muhtemel hatlar için boş elektrik boruları çekilmesine ve menhol yapımına devam edilecektir.

1.6 Bölge Elektronik Güvenlik CCTV Sistemleri Genişlemesi

2017 yılı içerisinde güncelleme işlemleri gerçekleştirilen CCTV sistemine 2018 yılında da ihtiyaçlar doğrultusunda eklemeler yapılması planlanmaktadır. Gün geçtikçe genişleyen ve gelişen Bölgemizde Katılımcılarımızın ve Bölge çalışanlarının güvenliği göz önünde bulundurularak güvenlik kamera sistemlerinde gerek duyulduğu anda ek bir NVR cihazı ile kapasite artırımı ve ilave kameraların devreye alınması öngörülmektedir.

1.7. Parsel Şev Düzenleme, Tesviye, Altyapı Koruma ve Tamamlama İşleri

1.7.1 Parsel Şev Düzenleme ve Tesviye İşleri

Bölgemizin revize imar planına göre oluşan ve tahsisi yapılan ilave sanayi parselleriyle ilgili olarak Katılımcının talebi halinde Bölgemiz teknik elemanlarının ölçüm ve tespitleri esas alınmak suretiyle, şev düzenlemesi ve tesviye çalışması Bölgemizce gerçekleştirilecektir.

Parsel sınırları içerisinde bulunan elektrik, telekom, yağmursuyu, atıksu, doğalgaz, su altyapı hatlarının kullanılmasına ve müdahale edilmesine olanak sağlayacak şekilde korunması ile ilgili parsel ve şev düzenlemeleri için gerekli tedbirler alınacaktır.

Bunun yanı sıra inşaatı henüz başlamamış parsellerde yetişen zararlı bitkiler Bölgemizin düzenli görüntüsünü bozmakta ve büyümelerine müsaade edildikçe kontrol altında tutulması zorlaşmaktadır. Zararlı bitkilerle mücadele için parsellerin düzenli olarak temizlenmesi, çevre ve görüntü kirliliğinin ortadan kaldırılması planlanmaktadır.

1.7.2 Altyapı Koruma ve Tamamlama İşleri

Bölgemiz toplam 35,0 km iç yola sahiptir. Tüm yollarda toplam 1006 adet yağmursuyu ve atıksu hatları kontrol bacası mevcuttur. 2017 yılı içerisinde Bölge içi yollarımızın 1,5 km'lik kısmının asfalt kaplama işleri Ankara Büyükşehir Belediyesi ekiplerince tamamlanmıştır. Kalan güzergahın asfalt kaplaması işlerini takiben Bölgemizde yağmursuyu bacalarının, yağmursuyu ızgaralarının yükseltilmesi ve varsa mevcut hasarlarının giderilmesi gerekmektedir.

Bu kapsamda, tüm Bölge içi yolların asfalt kaplanması halinde 1006 bacanın tamamının beton bileziklerle yol eğimine uygun olarak yol kırmızı kotuna yükseltilmesi gerekecektir.

Kontrol bacalarının pik döküm kapakları ağır araçlara mukavemetinin yeterli olmamasından dolayı kırılmaktadır. Bu durum gerek bacalarda

gerek bu güzergahta seyreden araçlar için hasar ve tehlike oluşturmaktadır. Kapakları kırılan yaklaşık 300 adet hasarlı kapak ihtiyaca göre takım olarak değiştirilecektir.

Bölgemizde yağmursuyu bağlantısı olmayan toplam 120 adet parsel bulunmaktadır. Parsellerde inşaat başlanması halinde yağmursuyu bağlantısının kazısının asfalta zarar vermemesi için, bu parsellerin bağlantısının önceden yapılması gerekmektedir. Diğer taraftan, drenaj sistemindeki eksikler ve eğimli arazi yapısı nedeniyle Bölgemiz yolları ağır hava koşulları nedeniyle devamlı hasara maruz kalmaktadır. Bu sorunun giderilebilmesi için Bölgemizce tespiti yapılan uygun yol noktalarına çeşitli ebatlarda ızgara yapılacaktır.

Bölgemiz elektrik, telekom, su, atıksu, yağmursuyu, doğalgaz altyapılarında ihtiyaca paralel olarak çeşitli değişiklikler yapılması zarureti doğmuştur. Bu kapsamda yapılan ve yapılacak revizyonlar Bölgemizce altyapı paftalarına işlenecektir.

Proje revizyonlarını takiben tüm altyapıların 2018 yılı sonu itibarıyla 3-D çizim haline getirilerek Bölgemiz altyapısının üç boyutta gözlemlenmesi ve olası altyapı hattı sorunlarının hızlıca çözüme kavuşturulması hedeflenmektedir. Konu ile ilgili olarak ayrılan ödenek çerçevesinde 3-D çizim yaptırılması için hizmet alımı planlanmaktadır.

1.8 Ağaçlandırma faaliyetleri

Bölgemizde sınıflandırılması değişik yaprak çeşitlerine göre 2017 yılı sonu itibarıyla yaklaşık 175.000 adet ağaç bulunmaktadır. Bölgenin toprak yapısının olumsuzluğuna rağmen çok ciddi bir mücadele ile bu ağaçların yaşatılması ve nefes alan yeşil bir OSB yaratmak için mücadele verilmektedir. Bölgemizde ağaçlandırma ve yeşil alan olarak ayrılmış alanlarda ağaç dikimi % 85 seviyesine ulaşmıştır. Orman ve Su İşleri Bakanlığı, Fidanlık Müdürlükleri, Belediye park ve bahçeler Müdürlükleriyle kurulan yakın diyalog sayesinde ucuz bedelli-bedelsiz elde edilen fidanların dikimine ve yeşil alanların idamesine ve bakımına devam edilecektir.

1.9 Tır Parkı Düzenlemesi

Bölgemizde artan yüklü trafik karşısında Katılımcılarımıza hizmet veren tır, kamyon gibi çok dingilli ağır ve geniş vasıtaların yol kenarlarına düzensiz bir şekilde park etmesi nedeniyle trafik akışının engellenmemesinin yanısıra can ve mal emniyetinin sağlanabileceği, acil bakım, servis ile uygulamalarının yapılabileceği, sürücülerin günlük ihtiyaçlarını karşılamaya yönelik ünitelerin, araç parkının, ikmal alanlarının oluşturulmasına ilişkin tır parkı alanı ile ilgili ön çalışmalara başlanılacaktır.

Bu kapsamda, imar planında tır parkı olarak tescillenen alanın zemin iyileştirmesi, tesviyesinin yapılması, yeme-içme ve tuvalet alanlarını içeren prefabrik bir bina yapımı, araç bakımlarının kısmi olarak yapılabileceği bir teknik alan oluşturulması için ihtiyaçların öncelik durumuna göre gerekli imalatlar yapılacaktır.

1.10 Atık Ara Depolama Tesisi

Katılımcılarımıza ait ambalaj atıkları ve diğer tehlikesiz atıkların, ortak bir atık toplama alanında toplanması, ayrıştırılması, preslenmesi ve buradan lisanslı gerikazanım/bertaraf tesislerine gönderilmesi ve bu sayede Bölgemize gelir kazandırabilecek bir yatırım planlanmıştır. Ancak, 2017 çalışma yılı içerisinde izlenen atık miktarlarının bu yatırım için yetersiz olduğu gözlemlenmiştir. 2018 çalışma yılında bu kapsamda lisanslı geri kazanım firmaları ile çözüm ortaklığı yoluna gidilerek bu atıkların mevzuata uygun geri kazanımı sağlanacaktır. Böylece, Bölgemizde etkin bir atık yönetim sistemi faaliyete geçirilecektir.

1.11 Atıksu Laboratuvarı Kurulumu

Katılımcılarımızın ve Bölgemiz atıksu arıtma tesisinden çıkan atıksuyunun ilgili mevzuat ve standartlarına uygun şekilde analiz edilebilmesi için kurulacak olan Atıksu Analiz Laboratuvarı cihazlarının temini için piyasa araştırması, ilgili personelin akreditasyon eğitimleri ve bina yapım işi, 2017 Çalışma Programında ve Gider Bütçesinde arz ve izah edildiği ve Müteşebbis Heyetimiz tarafından onaylandığı şekilde tamamlanmıştır.

Atıksu analizlerinin yanısıra temiz su analizlerinin de yapılacağı bu laboratuvarında, toplamda 19 parametrede analiz yapılması planlanmaktadır. Çevre ve Şehircilik Bakanlığından yetki ve Türk Akreditasyon Kurumu tarafından akredite edilmesi öngörülen laboratuvarında, Bölgemizdeki ve Ankara Sanayi Havzasındaki sanayi tesisleri ile diğer OSB'lere, hizmet verebilecek nitelik ve kapasitede planlanmıştır. Söz konusu laboratuvar Polatlı OSB'ye ve Ankara Sanayi Havzasına en yakın konumdaki laboratuvar olacaktır. Laboratuvarın aktif şekilde faaliyete geçmesiyle, Bölgemizin görev ve yetkileri arasında bulunan atıksu takibi ve çevre yönetimi etkin, zamanında ve hızlı bir şekilde gerçekleştirilecektir. Bu verilerin sonuçlarına göre, Bölgemizce gerekli önlemler alınacak AAT'nin ve/veya çevrenin herhangi bir şekilde olumsuz etkilere maruz kalmasının önüne geçilecektir.

Bölgemiz Atıksu Arıtma Tesisi için gerekli analizlerin yapılmasına imkan verecek kapasiteye sahip olan Laboratuvar, ilgili mevzuat çerçevesinde, Bölgemiz dışına da hizmet verecek ve gelir sağlayıcı bir yatırım olarak faaliyet gösterecektir.

Çevre ve Şehircilik Bakanlığı'nın ilgili asgari fiyat tarifelerine göre hizmet verecek olan laboratuvarın, 6 aylık akreditasyon sürecinin ardından, yatırım maliyetini karşılaması hedeflenmektedir.

2. İLAVE ALAN İLE İLGİLİ ÇALIŞMALAR

Bilim, Sanayi ve Teknoloji Bakanlığı'nın, 22.05.2014 tarih ve 2025 sayılı yazısı ile ASO 2. ve 3. OSB İlave Alanı yer seçiminin kesinleştiği Bölge Müdürlüğümüze bildirilmiş bulunmaktadır. İlave alanın 328 hektarı Karma OSB, 110 hektarı ise, İhtisas OSB olarak belirlenmiştir.

Yer seçimi kesinleşmiş bulunan ve İmar Planı onaylanan ilave alanla ilgili parselasyon çalışmalarının sonuçlandırılabilmesi için bu alana ilişkin mülkiyet durumunun sonuca bağlanmasına bağlı olarak parselasyon planının yapım aşamasına geçiş çalışmalarına devam edilecektir.

2.1. Bölgemiz Kuyular Bölgesinin Onaylı Sınır Kapsamına Alınmasına İlişkin Süreç

Bölgemiz suyunun temin edildiği kuyular bölgesi "Onaylı Sınır" kapsamına alınmasına ilişkin olarak Bilim, Sanayi ve Teknoloji Bakanlığı'na yapılan başvurumuzun uygun görüldüğü, Bakanlığın 05.12.2017 tarih, 5064 sayılı yazısı ile Bölgemize bildirilmiştir.

2003 yılından itibaren kullanılmakta olan bu alanın onaylı sınır kapsamına alınması sürecinin bu şekilde tamamlanmasıyla, kuyular bölgesi hukuken güvence altına alınmış. Bölgemizin su tedarikinde ileriye dönük herhangi bir sorun yaşanmaması için önemli bir aşama geçilmiştir. Diğer taraftan kuyular bölgesi çevresinde kalan ve Bölgemizi ilgilendiren alandaki olası gelişmeler gerek Bilim, Sanayi ve Teknoloji Bakanlığı, gerek diğer kuruluşlar nezdinde yakından takip edilecektir.

4562 sayılı OSB Kanunu'nun 3. maddesine istinaden Sincan ilçesi, Türkobası Mahallesinde bulunan 109 ada, 4 numaralı parsel (depo ve terfi merkezi) ile 108 ada, 2 numaralı parselin (su kuyularına ulaşım yolları ve su kuyuları) "Onaylı Sınır" kapsamına alınması Bakanlıkça uygun görülmüştür. Ancak, su isale hattının da "Onaylı Sınır" kapsamına alınmasına dair talebimizin Bakanlıkça sonuçlandırılmaması nedeniyle bu konuda yeniden başvuruda bulunularak sözkonusu hattın bu kapsama dahil edilmesi için yeniden müracaat edilmiştir. Bu müracaatımızın en kısa sürede sonuçlandırılması için gereken çaba gösterilecektir.

3. ARAZİ VE ARSALAR

3.1 Arsa Tahsis İptaline İlişkin İş ve İşlemler

Bölgemizdeki yatırım yapılmayan parsellerin ekonomiye, üretime ve istihdama kazandırılabilmesi amacıyla OSB Uygulama Yönetmeliği'nin ilgili maddelerine istinaden, Yönetim Kararları gereğince, arsa tahsis işlemlerinin iptaline dair iş ve işlemlere devam edilecektir.

2017 yılı Faaliyet Raporunun 3.1 Maddesinde ayrıntılı açıklandığı üzere, Bölgemizdeki faaliyete geçen ve yatırıma başlayan, yatırım için arsa tahsis talebinde bulunan Sanayicilere arsa tahsis edilebilmesi için ilgili mevzuat çerçevesinde arsa tahsis işlemleri iptal olunacak ve Bölgemizin doluluk oranının artırılmasını teminen OSB mevzuatı, Bilim, Sanayi ve Teknoloji Bakanlığı'nın konuya ilişkin talimatları ile Yönetim Kurulumuzun ve Müteşebbis Heyetimizin kararlarına istinaden gerekli tedbirler alınarak uygulamaya konulacaktır.

3.2 Arsa Tahsislerine İlişkin İş ve İşlemler

Yatırım yapılmayan parsellerin tahsis iptallerinin gerçekleşmesini takiben; gerek 2017 yılında tahsis iptali gerçekleşen gerek 2018 yılında tahsisi iptal edilecek parsellere ilişkin işlemlerin sonuçlandırılmasını teminen gerekli ödenek ayrılmıştır.

Bu bağlamda, henüz arsa tahsis talepleri karara bağlanmayan ve 2018 yılında oluşacak yeni yatırımcı talepleri doğrultusunda ve OSB mevzuatına uygun olarak Yönetim Kurulumuzun kararları ile yatırımcılara arsa tahsisine ilişkin işlemler gerçekleştirilecektir. Ayrıca, Bölgemiz tasarrufundaki 9 adet (87.928,67 m²) boş parselin tahsisi için gerekli çalışmalar sürdürülecektir.

3.3 Tevhit ve İfraz İşlemleri

01.07.2017 tarihinde yürürlüğe giren 7033 sayılı Kanunla değişik 4562 sayılı Kanununda tevhit ve ifraz işlemleri için getirilen yeni düzenlemelerle, tevhit ve ifraz işlemleri daha kısa sürede tamamlanmaktadır. Mevzuata uygun olmak kaydıyla Katılımcılarımızın gerekçeli talepleri ve Yönetim Kurulumuzun kararları doğrultusunda üretim konusu da dikkate alınarak yapılan değerlendirmelere göre tevhit ve ifraz işlemlerine devam edilecektir.

3.4 Kadastro Kayıtlarının Dijital Ortama Aktarılması Sırasında Ortaya Çıkan Durumun Düzeltilmesi Çalışmaları

Sincan İlçesi Kadastro Birimince başlatılmış olan kadastro kayıtlarının güncellenerek verilerin sayısal ortama kaydedilmesi çalışmaları kapsamında; tapu kayıtları üzerinde ilgili kuruluşların geçmiş yıllara dayanan kendi bünyelerindeki kayıtlarının ve ihdas edilen işlemlerinin gerektirdiği yeni tescillerin zamanında güncellenmemesinden dolayı Bölgemiz parselleri üzerinde de sonradan birtakım işlemler yapılmıştır.

Bu uyuşmazlık ve çelişkinin; görev, yetki ve kapsam itibarıyla birçok kurumu ilgilendirmesi nedeniyle konunun kesin bir çözüme kavuşturulabilmesini teminen Bölgemizce başlatılan idari ve hukuki süreç henüz sonuçlandırılmamıştır. Mükerrer kayıtların Bölgemiz parsellerinin mevcut ve fiili kullanımına uygun hale getirilmesi amacıyla yürütülmekte olan çalışmalara ilişkin gelişmeler Bölgemizce en üst düzeyde takip edilmektedir. Konuyla ilgili olarak herhangi bir hak kaybına uğramamak için tapu kayıtlarındaki mükerrer kayda ilişkin işlemlerin durdurulmasına ve iptaline yönelik olarak ayrıca Bölgemizce İdare Mahkemesi'nde dava açılmış olup, dava halen görülmektedir. Bu arada, Bilim, Sanayi ve Teknoloji Bakanı Sn. Dr. Faruk ÖZLÜ 'ye ve Ankara Valisi'ne de konuyla ilgili olarak ayrı birer dosya takdim edilmiştir. Diğer taraftan, Ankara İl Gıda, Tarım ve Hayvancılık Müdürlüğü ve Sincan İlçesi Kadastro Müdürlüğü'nce yürütülmekte olan müşterek teknik çalışmalar çerçevesinde, Ankara Defterdarlığı'nın da iştiraki ile muhtemel ortak çözüm yollarının belirlenmesi için konuyla ilgili kuruluşlar Sn. Ankara Valisi tarafından talimatlandırılmış olup, sözkonusu çalışmaların sonuçları beklenecektir.

3.5 İmar Durumu (Çap) ve Yapı İnşa Ruhsatı İşlemleri

Bölgemizde tahsisi yapılmış ve inşaaata başlamaya karar veren katılımcılarımıza yapı ruhsatlarına ek olan projelerini hazırlayabilmeleri için altlık olan imar durum belgesi (çap) verilmeye devam edilmiştir.

3.6. Yapı Kullanma İzin Belgesi İşlemleri

OSB Uygulama Yönetmeliğindeki düzenlemeler kapsamında, yapının tamamen veya kısmen kullanılması için Bölge Müdürlüğümüz teknik elemanlarınca yapılan inceleme ve tespitler ile yetkili diğer kurum ve kuruluşların görüşleri çerçevesinde Katılımcılarımız için Yapı Kullanma İzin Belgesinin düzenlenmesine devam edilecektir.

Düzenlenen Yapı Kullanma İzin Belgelerine ilişkin bilgilerin, ilgili mevzuat kapsamında Çalışma ve Sosyal Güvenlik Bakanlığı'na ve meslek odalarına belge tarihinden itibaren bir ay içerisinde bildirilmesine ve takibine devam edilecektir.

Keza, OSB Uygulama Yönetmeliği gereğince, sözkonusu ruhsat sürelerinin geçerlilik tarihleri Bölgemizce takip edilerek buna ilişkin süreçlerle ilgili aykırılık durumunda Katılımcılarımıza gerekli hatırlatma ve uyarılarda bulunulacak ve bunların sonuçlarına göre mevzuat hükümleri uygulanacaktır.

3.7 İşyeri Açma ve Çalışma Ruhsatı İşlemleri

OSB Uygulama Yönetmeliği'nin 91 inci maddesi ve konuyla ilgili diğer mevzuat çerçevesinde, Teknik Komisyonumuzun incelemesini takiben gerekli iş ve işlemlerini tamamlayarak talepte bulunan Katılımcılarımızın işletmelerine İşyeri Açma ve Çalışma Ruhsatı verilmeye devam edilecektir. Bu kapsamda İşyeri Açma ve Çalışma Ruhsat başvurusu belgelerinin hazırlanması konusunda Katılımcılarımızın ihtiyacına yönelik olarak Bölgemizin tüm birimlerince buna ilişkin iş ve işlemler hakkında Katılımcılarımızın bilgilendirilmesine devam edilecektir. Yapı Kullanma iznini almış Katılımcıların durumu takip edilerek üretime geçme aşamasında İşyeri Açma ve Çalışma Ruhsat işlemleri yakından takip edilecektir.

4. ELEKTRİK, DOĞALGAZ, SU TEDARİKİ

4.1. Elektrik Tedariki

2017 yılında Bölgemizde inşaatları devam etmekte olan tesislerde, üretimlerinin gerektirdiği yüksek enerji talebi ve 2017 yılında 29 adet olan şantiye elektrik kullanıcısının büyük çoğunluğunun 2018 yılında OG müşterisi olarak üretime geçeceği varsayılarak, yıllık elektrik tüketiminin 2017 yılı aylık tüketimi olan 5.550.000 kwh'a göre, %20 artış göstereceği ve elektrik tüketiminin öngörülen bu artışlarla birlikte 2018 yılında aylık 6.650.000 kwh olacağı tahmin edilmektedir. Bu veriler çerçevesinde Bölgemizin enerji arzının istikrarlı bir şekilde temini için gerekli kontrol ve izleme yapılacak, Bölgemiz görev, yetki ve sorumluluğunda olmak kaydıyla ihtiyaç duyulacak tedbirler alınacaktır. Piyasa koşullarına göre ortaya çıkan enerji fiyatlarındaki gelişmeler yakından izlenecek, Bölgemiz ve Katılımcılarımız için uygun koşulların sağlanması amacıyla gereken hassasiyet ve çaba gösterilecektir.

4.2 Doğalgaz Tedariki

Bölgemizin doğalgaz ihtiyacı sınırlarımız içerisinde bulunan kapasitesi 70.000 m3/saat olan 1 adet RMS-A basınç düşürme istasyonundan ve 5000 m3/saat olan 14 adet RMS-B istasyonundan ve Bölgedeki fabrikaların ihtiyacına göre 2 veya daha fazla RMS-B istasyonunun devreye alınmasıyla sağlanmaktadır. Başkent Doğalgaz A.Ş.'den tedarik edilen ve Bölgemize verilen satış fiyatı üzerinden Katılımcılarımıza sunulan doğalgaz dağıtımında ve Bölgemiz hizmetlerinde geçmiş dönemlerde herhangi bir sorun yaşanmamıştır. Aynı istikrarlı ve güvenli uygulamalarımız sürdürülecektir.

4.3 Su Tedariki

Bölgemizin su tedariki 5 km sınırlarımız dışında bulunan kapasitesi toplamda 315 lt/sn olan, çeşitli debilerdeki 18 adet dalgıç pompayla çalışan kuyulardan çıkartılan su ve bu suyun çeşitli çaplardaki CTP, ÇELİK ve HDPE borular ile farklı büyüklükteki su depolarına aktarılması ile sağlanmaktadır.

Bölgemiz su şebekesinin herhangi bir aksamaya yol açmayacak şekilde düzenli işletilmesi amacıyla 2018 yılında da azami gayret ve disiplin içerisinde çalışılacaktır. Katılımcılarımızın su ihtiyacının mümkün olan en iyi koşullarda karşılanması açısından; dağıtım, sistem ve hatlarla ilgili olarak ihtiyaç duyulan gerekli tedbirler ivedilikle ve zamanında alınacaktır.

5. BAKIM ONARIM

5.1. Elektrik Şebekesi Bakım Onarım

Bölgemiz; Enerji Piyasası Düzenleme Kurumu'nun (EPDK) 30.04.2009 tarih ve 206-78-8 sayılı kararı ile OSB DAĞITIM LİSANSI olarak onaylı sınırları içerisinde elektrik dağıtım faaliyetlerini sürdürmektedir. Bölgemizin bu faaliyetlerine "Organize Sanayi Bölgelerinin Elektrik Piyasası Faaliyetlerine İlişkin Yönetmelik" hükümleri çerçevesinde devam edilecektir.

Anılan Yönetmelik kapsamında, Bölgemiz ve katılımcılarımıza yönelik hizmetlerin etkin bir şekilde sürdürülmesi için ilgili kurumlarla gerekli görüşmeler ve ortak çalışmalar devam ettirilecektir.

Bölgemiz enerji dağıtım şebekesi, katılımcı firmaların daha sağlıklı ve sürekli enerji almalarını sağlamak ve elektrik tüketimine esas ölçü sistemlerinin kontrolü ve takibi amacıyla altyapı sistemlerine yönelik bakım-onarım çalışmaları kapsamında, SİEMENS firması ile 06.02.2017 tarihinde bakım sözleşmesi imzalanmıştır. Bu bakım sözleşmesi uyarınca Siemens tarafından OG Metal Clad hücrelerin kesici ve ayırıcılarının bakımı, Bilim, Sanayi ve Teknoloji Bakanlığı'nın ilgili mevzuatı çerçevesinde ölçü sayaçlarının kalibrasyonu ve bağlantı kontrollerinin yapılması, SCADA ve AMR sistemlerinin yazılımlarının güncellenmesi, arıza kayıtlarının kontrol ve çözümüne yönelik bakım onarım faaliyetleri kapsamında planlı OG Şalt Bakım çalışması kısmen tamamlanmıştır. Bu çalışmada 20 adet trafo merkezinde bulunan trafonun, 115 adet metal clad hücrenin tüm test ve kalibrasyon ayarları, röle, akım ve gerilim trafoları ve kesici set değerlerinin yeniden yüklenmesi, torqlama ve tüm hareketli aksamın yağlanması, hücre iç aksamalarının temizliği yapılmış ve muayeneleri tamamlanmıştır.

Bakım sözleşmesi kapsamında, geriye kalan 19 adet trafo merkezin de bulunan 109 adet metal clad hücrenin ve 19 adet trafonun da 2018 yılında bakımı gerçekleştirilecektir. Ayrıca bu kapsamda SCADA sisteminin arıza önleyici test çalışmaları, RTU Sistemlerin kontrolü, haberleşme altyapısı ve tüm sistemin, iş planı çerçevesinde bakımı sağlanacaktır.

SCADA sistemine ait altyapının verimli ve Bölgemiz katılımcılarının mümkün olduğunca en yaygın şekilde AMR (Otomatik Sayaç Okuma) alt yapısından faydalanması için çalışmaların genişletilmesine yönelik girişim ve faaliyetler Bölgemizce yerine getirilmesine devam edilecektir. Bölge içi OG Elektrik Dağıtım şebekesi hizmetinin kesintisiz, istikrarlı bir şekilde sürekliliği sağlanacaktır. Şebekede meydana gelebilecek arızalara en kısa sürede müdahale edilerek giderilmesini teminen gerekli önlemlerin alınmasına yönelik tüm planlamalar ve bunların uygulaması yapılacaktır.

Katılımcı firmaların OG enerji talepleri Bölgemiz Elektrik İşletme Müdürlüğü Teknik personeli tarafından değerlendirilerek enerji müsaadesi verilecektir. Bu şekilde katılımcıların tesislerinde hızla üretime geçmelerine yardımcı olunacaktır.

2016 yılından itibaren OSB Katılımcılarına ait tüm elektrik projelerinin onay yetkisi EPDK tarafından, Organize Sanayi Bölgelerine yahut OSB'nin bulunduğu bölgedeki Dağıtım Şirketine verilmiştir. Bölgemiz Yönetim Kurulu tarafından bu işlerin Bölgemiz Elektrik İşletme Müdürlüğüne yapılması uygun görülmüştür. Buna göre, 2018 yılında da OSB Katılımcılarına ait tüm elektrik projelerinin onay işlemleri ve geçici kabul işlemlerinin Bölge Müdürlüğümüzce yapılmasına devam edilecektir.

Bölgemize ait teknik altyapı ve tesislerimizin daha iyi korunmasıyla ekonomik ve kullanım ömürlerinin uzamasının yanı sıra olası arızaların büyümeden önlenmesi sağlanacaktır.

Bölge katılımcılarının her geçen gün artan belirli bir plan ve program dahilinde elektrik ihtiyacını karşılamak amacıyla gereken hizmetlerin ve yatırımların zamanında sağlanmasını geliştiren ihtiyaçların karşılanabilmesini teminen ilgili kurum ve kuruluşların görev, yetki ve sorumluluklarına göre gerekli yazışma, çalışma ve hazırlıklarda proaktif hareket edilecektir.

TEİAŞ ile Bölgemiz arasında imzalanan Sistem Kullanım Anlaşmasından kaynaklanan ve Katılımcılarımızın elektrik faturalarına yansıtılan elektrik dağıtım bedelinin minimize edilmesi için maksimum demant sürekli takip edilerek bahsi geçen anlaşmanın yeniden kullanım miktarına göre düzenlenmesi sağlanmaya devam edilecektir.

5.2 Bilgi İşlem Bakım Onarım

Bölge binamızda kullanılan ve eskimiş olan bazı ağ anahtarları ve kablolarının herhangi bir soruna sebep vermeden yenilenmesi için çalışmalara başlanılacaktır. Ayrıca, Bölgemiz sunucularındaki verilerin olası bir fiziksel felakete karşı (yangın, su basması vb.) bulut üzerindeki bir noktaya şifrelenerek yedeklenmesi planlanmaktadır.

5.3 Su Şebekesi Bakım ve Onarım İşleri

Bölgemiz su şebekesinde yıl içerisinde ihtiyaç duyulabilecek kayıp, kaçığa yol açmayacak teknik önlemler alınacaktır. Keza, hatlarımızdaki arızaların süratle giderilmesi amacıyla mesai saatleri dışında da derhal müdahale edilerek Katılımcılarımıza herhangi bir olumsuzluk yansıtılmayacaktır. Bölgemizin TMO binasındaki elektrik motorları, pompalar ve mekanik aksamın binanın alt kodunda bulunmasından kaynaklanan risklerle ilgili olarak sistemin yukarıya taşınmak suretiyle yükseltilmesine ilişkin teknik değerlendirmeler ile harcama boyutuna göre çalışmanın 2017 yılı içerisinde karara bağlanması planlanmaktadır.

5.4 Atıksu – Yağmursuyu Şebeke Bakım Onarım İşleri

Bölgemizin atıksu ve yağmur suyunun taşındığı boru hatlarında kuruluşundan itibaren ilk kez yapılan görüntüleme çalışmalarıyla, hatlarda bakım ve yenileme gerektiren bölümlerin tespiti sağlanmıştır. Yapılan tespitlere göre gerekli müdahale ve tamiratların yapılmasına 2018 çalışma yılı içerisinde devam edilecektir. Temin edilen kanal görüntüleme robotu ile tüm kanalizasyon ve yağmursuyu hatlarında görüntüleme işlemlerinin tamamlanması ve tespit edilen sorunlar çerçevesinde temizlik ve tamirat işlerinin yürütülmesi planlanmaktadır. Belirli periyotlarla devam ettirilecek bu çalışmalarla atıksu arıtma tesisinin ve altyapı sistemlerinin verimli ve standartlarına uygun bir şekilde işletilmesi sağlanacaktır.

Bölgemiz kanalizasyon sistemine yağmursuyu ve yeraltı suyunun sızmasını önleyecek tedbirlerin de alınmasıyla, arıtma maliyetlerinin kontrol edilebilmesi için gerekli olan “atıksu debisi” ve “kirlilik yükü” değerleri güvenilir verilerle belirlenebilecektir.



5.5 Doğalgaz Şebekesi Bakım Onarım İşleri

Bölgemizin doğalgaz ihtiyacını karşılamak için kurulan RMS-A ve RMS-B istasyonları ile bunlardan geçen doğalgazın abonelerimize aktarımını sağlayan yaklaşık 40 km'lik HDPE ve ÇELİK boru ile acil müdahalede bulunmak için arazide bulunan gaz kesme vanalarının bakım ve onarımları Bölgemiz elemanları ve gerektiğinde dışarıdan alınan hizmetler sayesinde zamanında yapılmaktadır. Bu çalışmalar, teknolojik gelişmeleri de kapsayacak ihtiyaçlar doğrultusunda sürdürülecektir.

5.6 Yol Bakım Onarım İşleri

Bölge içi yollarımızın onarımı tamamlanan bölümlerinin trafik akışının düzenlenmesi ile ilgili olarak trafik işaret ve işaretçilerinin uygun yerlere aplike edilmesi gerekmektedir. Bunun yanı sıra trafiği düzenleyici kasislerin yapımı, bakım ve onarımı kapsamında bir takım işler devam edecektir.

Bölge içi ve Bölge çevre yollarının yapımının devam etmesi ve aynı güzergâhtan trafik akışının sağlanma zorunluluğu sebebiyle bozuk yolların ihtiyaç durumunda geçici olarak onarılması gerekmektedir.

2018 Yılı Gider Bütçesinde ayrılan ödenek kapsamında tüm yol bakım ve onarım işlerinin yapılması planlanmaktadır.

5.7 Bina Bakım Onarımı

Bölge Müdürlüğü idari binası, arşiv, garaj, depolar ve destek birimlerinde ihtiyaç duyulacak bakım ve onarımlar yapılarak faaliyetlerin kesintiye uğramadan devam ettirilmesi sağlanacaktır. Günlük temizlik faaliyeti bünyemiz personeli tarafından yürütülmektedir. Bunun dışında binamızın camları dahil köklü temizliği hizmet alımı yoluyla sağlanacaktır.

5.8 Araç Bakım Onarımları

Bölge Müdürlüğümüzün ve METES'in ulaşım ve sahadaki faaliyetlerinin yürütülmesi amacıyla Bölgemize ait araçların faal tutulması, bakımlarının zamanında yapılması Bölgemizin gelişen iş hacmi çerçevesinde büyük önem arz etmektedir. Katılımcı ve Bölge Müdürlüğü taleplerinin karşılanması

maksadıyla araç kaynak planlamasının doğru ve etkin yapılmasına, sürekli hizmet verir halde tutulmasına özen gösterilmektedir. Bu kapsamda, araçlarımızın periyodik bakım ve onarımlarının yapılması ve takibi için gerekli tedbirler alınacaktır.

5.9 Yardımcı İş Aletleri Bakım Onarımları

Kar kürüme bıçakları, kazayağı, yol tuzlama ve süpürme aparatı gibi tanker ve traktörlere bağlanarak ihtiyaç halinde kullanılmakta olan yardımcı iş aletlerinin kullanım mevsim ve zamanlarına göre bakım onarımlarının yapılarak faal tutulmaları sağlanacaktır.

5.10 Atıksu Arıtma Tesisi Bakım Onarım

2017 çalışma yılında inşaatına başlanan yeni atıksu arıtma tesisi yatırımı dahilinde 2018 çalışma yılında tesisin devreye alınmasından itibaren 18 ay boyunca, Yüklenici firma tarafından işletilecektir. İşletme işi kapsamında Arıtma tesisinin mekanik ekipmanları, elektrik-otomasyon sistemleri ve tesisatlarında gerek duyulabilecek bakım-onarım ve yenileme işleri Yüklenici tarafından yapılacaktır. Yüklenici ile Bölgemiz arasındaki sözleşme kapsamı dışında kalan diğer bakım-onarım işleri Bölgemizce yapılacaktır.

5.11 Park Bakımı

Bölgemiz rekreasyon ve park alanı 2017 yılı içerisinde düzenlenerek hizmete alınmıştır. Parkın düzenli ve canlı tutularak Katılımcılara hizmete devam edebilmesi maksadıyla hizmet alımı yapılacaktır. Kış bahçesi temizliği, çimlerin biçilmesi, mevsimlik çiçek dikimi, ağaçların budanması ve dip temizlikleri gibi bahçıvanlık faaliyetleri, havuz bakım ve temizliği işleri bu hizmet alımı kapsamında karşılanacaktır. Park içerisinde yer alan yürüyüş yolu satıh kaplamasının da 2018 yılı içerisinde yapılması planlanmaktadır.

5.12 Meyveliklerin Bakımı

Bölge Müdürlüğümüz bünyesinde yer alan meyve ağaçlarının budanma, ilaçlama, dip çapalama gibi faaliyetleri sürdürülecek ve daha verimli organik ürün alınması için çalışılacaktır. Bu konuda da hizmet alımı yapılacak ve bakım idame sağlanacaktır.

6. GENEL GİDERLER VE DIŞARIDAN SAĞLANAN FAYDA VE HİZMETLER

6.1. Hukuki İş ve İşlemler

Bölgemizin iş ve işlemleri ile ilgili olarak sulh yoluyla çözülemeyen ve/veya Bölgemizin hak ve çıkarlarının korunması amaçlarıyla adli mercilere intikal eden ve halen derdest olan davaların Hukuk Müşavirliğimizce yakından takibine devam edilecektir.

6.2. Güvenlik Hizmetleri

Bölgemiz güvenliğinin, özel güvenlik firmasından hizmet alımı yoluyla sağlanmasına devam edilecek olup gerektiğinde, Bölgemizin gelişimine ve ihtiyacına göre güvenlik personeli sayısı artırılabilir.

2017 yılı içerisinde Bölge Müdürlüğü binası ve Su Arıtma binası muhtelif ataklara karşı alarm ikaz takip sistemine kavuşturulmuştur. Takip eden yıllarda da Bölgemize ait diğer tesis ve binalarda da sistem idamesine devam edilecektir.

Kuyular bölgesi ve kullanımı giderek artan 3 no'lu nizamiye için başlatılmış bulunan güvenlik hizmeti alımına aynı şekilde aksatılmadan devam edilecektir.

6.3. Çevre Yönetimi ve Arıtma Faaliyetleri

İlgili mevzuatın Bölgemize verdiği görev, yetki ve sorumluluk çerçevesinde Çevre Yönetim faaliyetlerinin yürütülmesine devam edilecektir.

Katılımcılarımıza ait atıksuda, debi ve kirlilik yükü değerlerine göre belirlenen periyotlarda rutin analizlerin yapılmasıyla elde edilecek sonuçlara göre gerekli önlemler alınarak, Bölgemizde etkin Atıksu Yönetimi sağlanacaktır.

İlgili yönetmelikler çerçevesinde hazırlanan Atık Yönetim Talimatı'nın uygulamaya konmasıyla sanayi kaynaklı atıkların önlenmesi, azaltılması ve değerlendirilmesi amaçlanmaktadır. İlgili mevzuat uyarınca yetkili kurum ve kuruluşlar ile Katılımcılarımız arasında işbirliği ve iletişim kurulması sağlanarak, Katılımcılarımıza atık yönetim bilinci kazandırılması hedeflenmektedir.

2017 yılında fizibilite çalışmaları tamamlanan Çevre Danışmanlık Hizmetleri İktisadi İşletmesinin kurulması Müteşebbis Heyet tarafından uygun görüldüğü takdirde bununla ilgili gerekli düzenlemeler ve işlemler yürütülecektir. Bu oluşumun gerçekleşmesi halinde Katılımcılarımızın; çevre mevzuatı uyarınca çevre izinlerinin alınması, atık yönetim planlarının hazırlanması v.b. hizmetleri yerinden verilerek yakından takip edilebilecektir.

6.4. Proje Çalışmaları

6.4.1 Ankara Kalkınma Ajansı Projeleri

Bölgesel kalkınmayı amaçlayan aktif bölgesel aktörleri destekleyici ve koordinatör olarak faaliyet gösteren Kalkınma Ajanslarına ASO 2. ve 3. OSB Müdürlüğü olarak 2018 yılı içerisinde yayınlanan program çağrıları çerçevesinde, bu süreçler takip edilecek Bölgemizin amaç ve kapsamı ile Katılımcılarımıza yönelik projeler üzerinde çalışılması ve Bölgemize mali ve teknik desteklerden fayda sağlanması için girişim ve araştırmalarımız sürdürülecektir.

6.4.2. Proje Havuzu Oluşturulması ve Proje Ortaklıkları

Bölgemizin kalite ihtiyaçlarını, teknik gelişimini, fiziki imkânların yeterli hale getirilmesini sağlamak ve Türkiye sanayi sektörü hedeflerine paralel ilerleyebilmek amacıyla çeşitli projeler oluşturarak uygun finansal destek bulunduğu anda uygulamaya koyulması planlanmaktadır.

Ayrıca, diğer Kurum ve Kuruluşlar tarafından oluşturulan ve uygulanan, sektörel gelişimi hedefleyen çeşitli projelere ortaklık edilerek Araştırma-Geliştirme altyapısının oluşturulması planlanmaktadır.

Bu konudaki çalışmalarla; Katılımcılarımızın, Avrupa Birliği mevzuatı, politikaları, hibeleri, kredileri ve ihaleleri konusunda bilgilendirilmesi, ticari-ekonomik işbirlikleri geliştirmesi, proje teklif çağrılarında proje sunmaları-yürütmeleri de amaçlanmaktadır. Aynı zamanda, Katılımcılarımızla bilgilendirme toplantıları yapılacak mevcut proje teklif çağrıları Katılımcılarımıza duyurulacaktır.

6.5 Bölgemizden Verilen Ankara Sanayi Odası İş ve İşlemlerine İlişkin Hizmetler

Bölgemiz bünyesinde, Başkent OSB, Anadolu OSB, Polatlı OSB ve çevredeki diğer alanlarda faaliyet gösteren sanayicilerin Ankara Sanayi Odası bünyesindeki iş ve işlemlerinin hızla, yerinden takibi ve sonuçlandırılması için Bölgemizde “Ankara Sanayi Havzası ASO Temsilciliği” kurulmuştur. 2017 yılında, önemli bir hizmet olarak yürütülen ve çevredeki tüm sanayicilere sunulan bu imkân sayesinde 363 adet işlem gerçekleştirilmiştir. Sanayicilere yönelik olan bu hizmetlerin hızlı ve etkin bir biçimde verilmesine 2018 yılında da devam edilecektir.

Temsilciliğimiz bünyesinde verilen belgeler aşağıdaki tabloda sıralanmıştır;

SIRA NO	BELGE TÜRÜ
1	DİĞER HER TÜRLÜ BELGE
2	ÜYE KAYIT ÜCRETİ

3	KAPASİTE RAPORU TASDİKİ
4	YILLIK AİDAT TAHSİLİ
5	MENŞE ŞEHADETNAME Sİ ONAYI
6	EUR.1 VE EUROMED ONAYI
7	BARKODLU ATR ONAYI
8	SİCİL KAYIT SURETİ
9	İŞTİGAL / FAALİYET BELGESİ
10	İHRAACAT FATURA ONAYI
11	KAPASİTE RAPORU MÜRAACATI
12	İHALE DURUM BELGESİ
13	SİCİL BİLGİLERİ İLE TASTİKLER
14	VİZE TALEP BELGESİ
15	YABANCI DİLLERDE DİĞER HER TÜRLÜ BELGE
16	YABANCI DİLLERDEKİ SİCİL KAYIT SURETİ

6.6 Araç Kiralama

Bölgemiz bünyesine verilen bazı hizmetlerin yerine getirilmesi amacıyla belirli zamanlarda araç kiralama ihtiyacı doğmaktadır. Bu maksatla 2018 yılı bütçesinde kaynak planlaması yapılmıştır.

6.7 Diğer İş ve İşlemler

Bölgemizin iş ve işlemlerinin zamanında, etkin bir şekilde sürdürülmesi Katılımcılarımız ve girişimciler ile ilgili kurum ve kuruluşlar ile Bölgemiz arasındaki süreçlerin, ilişkilerin ve iletişimin geliştirilmesi, personelimizin verimliliğinin artırılması vb. amaçlarla, 2018 yılında gerekli çalışma ve girişimler sürdürülecek, etkinlikler düzenlenecektir.

7. 3. ORGANİZE SANAYİ BÖLGESİ ÇALIŞMALARI (ALAGÖZ)

Bölgemizce Milli Emlak Genel Müdürlüğü'nden satın alınan ve 3. Organize Sanayi Bölgesi arazisinin büyük bölümünü kaplayan Alagöz 10 nolu parselle ilgili olarak 2017 yılı Faaliyet Raporunda açıklandığı üzere, dava sürecinin; ilgili Mahkemelerin alacağı kararlar çerçevesinde ve hukuki gelişmelere göre ASO Hukuk Müşavirliği kanalı ile takibine devam olunmaktadır.

Ankara Batı Kadastro Mahkemesi'nde 2013/37 Esas sayılı görülmekte olan kadastro tespiti davasıyla ilgili olarak Mahkemeye sunulan 29.11.2017 tarihli Bilirkişi Raporu ve diğer işlemlerin gelişimi takip edilecektir.

8. MALİ VE DURAN VARLIKLAR

8.1 Araç ve İş Makinası Alımı

8.1.1 İş Makinası Alımı

Bölgemiz yollarının bakım-onarımı, parsel ve şev düzenlemeleri, altyapı koruma ve tamamlama işleri, karla mücadele, tesis kazı-yükleme işlerinde kullanılmak üzere mini kazıcı-yükleyici iş makinasına ihtiyaç duyulmaktadır. Ayrıca bu araca bağlanarak kullanılacak kırıcı-kazıcı ve yükleyici ekipman da tedarik edilecektir. İş makinasının kullanımı için Bölgemiz personeli ilgili kurumlarca verilen operatörlük eğitimlerini alarak ehliyetleri de azami sınıflara yükseltilecektir.

8.1.2 Vakumlu Yol Süpürgesi Alımı

Bölgemiz yollarının asfaltlanmasının tamamlanmasıyla yol temizliğinin önemi artmaktadır. İstinat duvarı yapımı ve/veya boş parsellerden asfalt üzerine gelen malzemelerin yol üzerinde tahrifatlara neden olmasından dolayı tesislerin toza maruz kalmaması için vakumlu yol süpürgesi tedarik edilmesi planlanmaktadır.

8.1.3 Servis Aracı Alımı

Bölgemiz personelinin transferi, ikametgahlarına göre belirlenen güzergah içerisinde servis ve binek araçlarla sağlanmaktadır. Ancak, gerek Bölgemizin artan iş ve işlem hacmi ile bağlantılı olarak hizmetlerimizin tamamında, etkin, kaliteli bir şekilde sürdürebilmesi amacıyla yeni personel istihdamı, gerek altyapı hatlarımızın bakım, kontrol ve atıksu analiz çalışmaları dikkate alınmak suretiyle bu ihtiyaçlarımızı karşılayacak özelliklere sahip bir servis aracı alımı planlanmıştır.



8.1.4 Sap Parçalama Cihazı

Meyvelik budanması ve ağaç aralarında yetişen istenmeyen ot ve dalların ağaç köklerine zarar vermeden parçalanarak gübreye dönüşmesini sağlayan, mevcut traktörlerimizle kullanabileceğimiz sap parçalama aparatına ihtiyaç duyulmaktadır. Tedarik edilecek aparat; boş parsellerde yetişen ayrik otları, diken vs. gibi istenmeyen ve göze hoş gözükmeyen bitkilerin temizlenmesi amacıyla da kullanılacaktır.

8.2 OSB YÖNETİM SİSTEMİ YAZILIM TEDARİĞİ (Kurumsal Kaynak Planlama ERP: Enterprise Resource Planning)

OSB Yönetim Sistemi Yazılımı, Organize Sanayi Bölgelerinde yürütülen faaliyetlerin yazılım ortamında takip edilmesini sağlayan web tabanlı bir uygulamadır. OSB Kanun ve Yönetmeliği hükümlerine uygun olarak OSB yönetim süreçlerinde tek bir veri tabanı kullanılmasına olanak tanıyan bir sistemdir. İmar Müdürlüğü faaliyetleri, Finans, Muhasebe, Satın alma, Tedarik, Lojistik faaliyetleri tek bir yazılım paketi içerisinde bir bütün halinde kullanılmakta, ilgili kanun ve yönergelerin amir hükümleri çerçevesinde birbirleriyle eşgüdümlü olarak çalışmaktadır. Elektrik, doğalgaz faturalama ve şebeke izleme faaliyetleri de paket içerisine kolaylıkla entegre edilebilmektedir. Sistemin kullanılmasıyla birlikte tüm kayıt ve belgeler elektronik ortamda saklanabilecek ve ihtiyaç duyulduğunda yetki çerçevesinde web ortamından kolayca erişim sağlanabilecektir. Bu yazılımlar modern yönetim anlayışına sahip birçok OSB'de kullanılmaktadır. Bu sistemin devreye alınması ile birlikte Bölgemiz hizmetlerinin daha verimli, etkin ve hızlı bir şekilde sunulması imkânına kavuşulabilecektir.

8.3 Mesleki Test ve Sertifikalandırma Merkezi İktisadi İşletmesi (METES)

Müşteri potansiyelini artırmak üzere, Merkezimizin tanıtımının etkili bir şekilde yapılabilmesi için bir ekip oluşturulacaktır. Ekip elemanları hizmet içi eğitime alınarak mesleklerin genel teknik özellikleri, sınav prosedürü, yasal mevzuat, Kuruluşumuzun diğer belgelendirme kuruluşlarına göre üstün gelen özellikleri, görüşmelerde vurgulanacak konular, hareket tarzı vb. konularında yetiştirilecektir.

METES'in çalışmalarının daha da yaygınlaştırılması, tanınırlığının artırılması amaçlarıyla "Yıllık Tanıtım Programı" hazırlanacaktır. Planın uygulanmasına özen gösterilecektir. Merkezimizin tanıtım çalışmalarında etkisi olacak tüm iletişim araçlarından, materyallerden ve işlemlerden azami ölçüde yararlanılacaktır.

Müşteri memnuniyetinin sağlanması konusunda mevcut durum değerlendirilerek gerekli tedbirler alınacaktır.

Ankara, Bursa ve İstanbul'da ve diğer illerde yapılacak tüm sınav programlarında zaman kaybını önleyici tedbirler alınarak gecikme-erteleme olmaksızın sınavlar gerçekleştirilecektir.

Ankara dışında gezici birimler ile yapılacak sınavlar için yapılan planlama görüşmelerinde taraflara düşen sorumluluklar özellikle ve öncelikle belirtilecektir.

Karar vericilerin, sınav yapıcı ve değerlendiricilerin sınav uygulama performanslarını yakından takip etmeleri sağlanacaktır.

Personel arasındaki iş akışının düzenli bir şekilde sağlanması bakımından periyodik olarak değerlendirme toplantıları yapılacaktır.

Sınav yapıcı ve değerlendiricilerin kurumsal kimliğimizi oluşturması ve yansıtması açısından sınavlarda tek tip üniforma giymeleri sağlanacaktır. Kendilerine özel kurumsal kartvizit hazırlanacaktır.

Gersan Sanayi Sitesindeki Sınav Merkezinin, karar vericilerin, değerlendiricilerin, teknik personelin görevlerini düzenli ve rahat yürütmeleri, sınava giren adaylara asgari konforun sağlanması açısından gerekli düzen ve donanım sağlanacaktır.

Görevlerin yürütülmesinde kullanılması zorunlu (Kamera, bilgisayar, yazıcı vb) araç gereçlerin temini imkanlar ölçüsünde en kısa zamanda giderilecektir.

8.4 OSB Teknoloji Geliştirme Bölgesi Sanayi ve Ticaret Ltd. Şti.

28.12.2004 tarihinde, 6207 sayılı Ticaret Sicil Gazetesinde 198523 sicil numarası ile kurulan OSB TEKNOLOJİ GELİŞTİRME SANAYİ VE TİC. LTD. ŞTİ.'nde Bölgemiz ASO 1.OSB ile birlikte %50 kurucu hisseye sahiptir.

Kuruluş amaçları, 19.12.2005 tarihinde genişletilen, başta ASO üyeleri olmak üzere diğer sanayicilere de ücret karşılığı eğitim hizmeti vermesi planlanmıştır.

Şirketin kuruluş amaçlarında yer alan diğer bir konu da, Teknoloji geliştirme bölgeleri kurmak ve ortaklık tesis etmek olup, Bu amaçla ASO TEKNOPARK A.Ş. 'ye % 10 hisse ile kurucu ortak olunmuştur. 2018 yılında Şirket çalışmalarına katkı verilmeye devam edilecektir.

OSB TEKNOLOJİ GELİŞTİRME SANAYİ VE TİCARET LTD. ŞTİ. ŞİRKET YAPISI

SIRA NO	ŞİRKET ORTAKLARI	HİSSE MİKTARI	HİSSE ORANI	SERMAYE TUTARI (150.000.-)	ÖDENMİŞ SERMAYE
1	ASO 1. ORGANİZE SANAYİ BÖLGESİ	50	50%	75.000.-	75.000.-
2	ANKARA 2. VE 3. ORGANİZE SANAYİ BÖLGESİ	50	50%	75.000.-	75.000.-

8.5 ASO TEKNOPARK A.Ş.

Bilim ve Teknoloji Genel Müdürlüğünce 08.02.2012 tarihinde 1/5000 ölçekli Nazım ve 1/1000 ölçekli İmar Planı onaylanan ASO Teknopark A.Ş.'nin parselasyon planının yapılmasına ve onaylanmasına çalışılacaktır.

ASO TEKNOPARK A.Ş. ŞİRKET YAPISI

SIRA NO	ŞİRKET ORTAKLARI	HİSSE MİKTARI	HİSSE ORANI	SERMAYE TUTARI TL (350.000,00)	ÖDENMİŞ SERMAYE (TL)
1	ANKARA SANAYİ ODASI	1.750	50%	175.000,00	175.000,00
2	TOBB EKONOMİ VE TEKNOLOJİ ÜNİVERSİTESİ	700	20%	70.000,00	70.000,00
3	ASO 1. ORGANİZE SANAYİ BÖLGESİ	350	10%	35.000,00	35.000,00-
4	ANKARA 2. VE 3. ORGANİZE SANAYİ BÖLGESİ	350	10%	35.000,00	35.000,00
5	OSB TEKNOLOJİ GELİŞTİRME SANAYİ VE TİCARET LTD. ŞTİ.	350	10%	35.000,00	35.000,00



8.6 OSB DOĞALGAZ A.Ş.

Bölgemize daha ekonomik şartlarda doğalgaz teminini sağlamak amacıyla, Yönetim Kurulumuzun talebi üzerine, Müteşebbis Heyetimizce, toplam sermaye değeri 4.000.000,00 TL olan ve Organize Sanayi Bölgeleri tarafından kurulan şirkete, Bölgemizin 500.000,00 TL'ye kadar hisse alımına karar verilmiştir.

Buna göre;

250 pay **Ankara Sanayi Odası I.Organize Sanayi Bölgesinden,**

250 pay **Bursa Ticaret ve Sanayi Odası Organize Sanayi Bölgesi'**nden olmak üzere toplam 500 pay (500.000 TL sermaye) nominal değer üzerinden 08.04.2010 tarihli OSB DOĞAL GAZ ANONİM ŞİRKETİ

Şirket Hisse Devri Sözleşmesi ile devir (bedelsiz) alınarak OSB Doğal Gaz A.Ş.'ne ortak olunmuştur.

Taahhüt edilen 500.000 TL sermayenin %25 ine karşılık gelen 125.000,00 TL'nin ödemesi yapılmış bulunmaktadır.

Şirketin çalışmaları yakinen takip edilmekte olup, talep edildiğinde taahhüt edilen sermaye payı ödenecektir.

www.aso.org.tr



Ankara Sanayi Odası

