



Ankara Sanayi Odası

ASO 1. Organize Sanayi Bölgesi

ASO 2. ve 3. Organize Sanayi Bölgesi

2015 Faaliyet Raporları

2016 Çalışma Programları

Başkentin Sanayiinden
Sanayinin Başkentine...

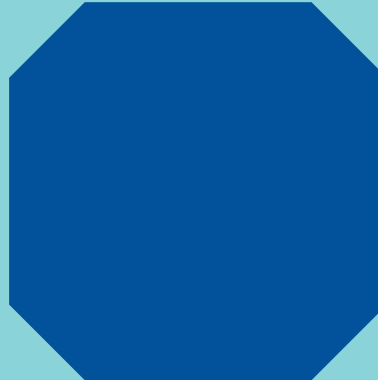
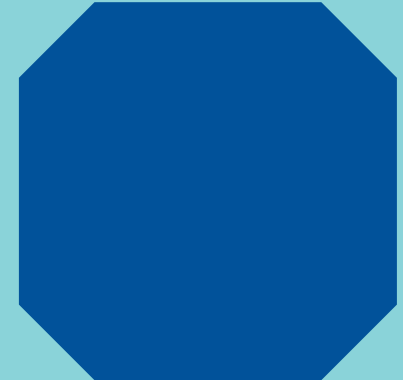
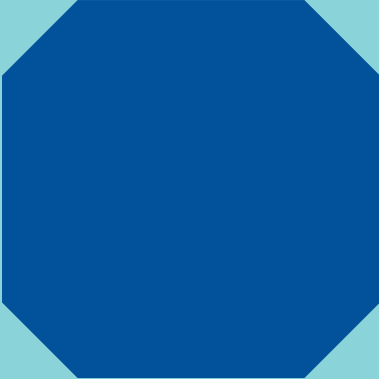
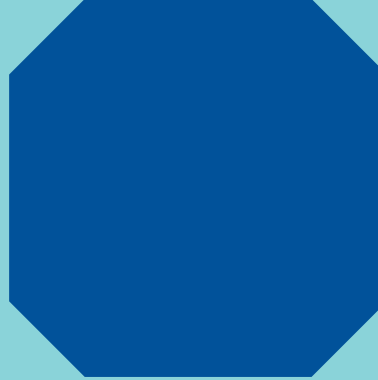
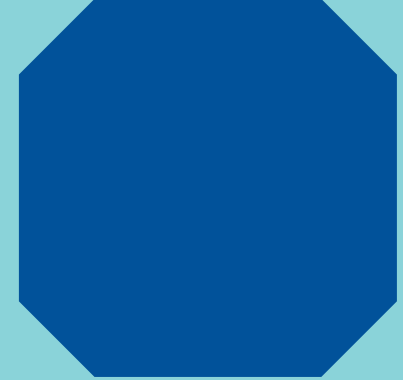
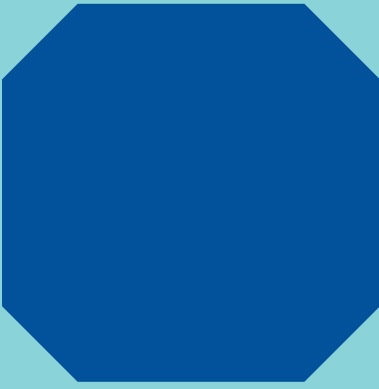

ANKARA > ARALIK 2015

Tasarım

ARMABRAND | info@armabrand.com.tr



Ankara Sanayi Odası Yayınları

Atatürk Bulvarı No: 193 06680
Kavaklıdere/ANKARA

Tel. 0312 417 12 00 Faks. 0312 417 52 05
E-mail. aso@aso.org.tr www.aso.org.tr



2015 Faaliyet Raporları

2016 Çalışma Programları

Ankara Sanayi Odası

ASO 1. Organize Sanayi Bölgesi

ASO 2. ve 3. Organize Sanayi Bölgesi



**Vatanda endüstrinin gelişmesini sağlamayı,
medeni bir millet olmanın temel taşı sayıyoruz.**



Ankara Sanayi Odası

İÇİNDEKİLER

2015 Faaliyet Raporları

Ankara Sanayi Odası

2 **SUNUŞ**

12 **GİRİŞ**

14 **1. ANKARA'NIN SANAYİ YATIRIMLARI İÇİN CAZİBE MERKEZİ HALİNE GETİRİLMESİ**

14 **A- Ankara'nın Ülkemizin Yüksek Teknoloji Merkezi Haline Getirilmesi**

14 **A.1. ASOTEKNOPARK Teknoloji Geliştirme Bölgesi'nin Yüksek Teknoloji Üreten bir Yapıda Kurulabilirliğinin İncelenmesi (A.S.1/S.H.1)**

14 **A.2. Yüksek Teknoloji ve Yenilikçilik Merkezi Oluşturulması için bir Model Önerisi Geliştirilmesi (A.S.1/S.H.1)**

14 **A.2.1. Teknoloji Ara Birimi Kurulması (A.S.1/S.H.1)**

15 **A.2.2. Üyelerimize Mentörlük Desteği (A.S.1/S.H.1)**

15 **A.2.3. Çalışma Ziyaretleri Yapılması (A.S.1/S.H.1)**

16 **A.2.4. Üniversite, Araştırma Merkezi, Ar-Ge Merkezi Ziyaretleri (A.S.1/S.H.1)**

16 **A.3. Yatırımcıların Sorunlarının Giderilmesi için Çalışmalar Yapılması (A.S.1/S.H.1)**

16 **A.3.1 Basın – Yayın Faaliyetleri**

18 **A.4. İnovasyon ve Patent Çalışmaları (A.S.1/S.H.1)**

20 **B- OSB'lerdeki Doluluk Oranının Artırılması ve Yeni OSB'lerin Hayata Geçirilmesi**

20 **B.1. OSB'lerde Seminer/Konferans/Toplantı Düzenlenmesi (A.S.1/S.H.2)**

21 **B.2. Ankara Uzay ve Havacılık Sanayi İhtisas Organize Sanayi Bölgesi (A.S.1/S.H.2)**

22 **B.3. OSTİM-2 Organize Sanayi Bölgesi (A.S.1/S.H.2)**

22 **B.4. Parlayıcı ve Yanıcı Madde İhtisas Organize Sanayi Bölgesi (A.S.1/S.H.2)**

23 **B.5. Kazak – Türk Sanayi Bölgesi (A.S.1/S.H.2)**

23 **B.6. Leningrad Organize Sanayi Bölgesi (A.S.1/S.H.2)**

23 **C- Ankara'da Uluslararası Fuarlar Düzenlenmesi**

23 **C.1. Fuar Merkezinin Tamamlanması (A.S.1/S.H.3)**

24 **D- Girişimci Sayısının Artırılması**

24 **D.1. ASO İş Melekleri Ağının Kurulması için Model Oluşturulması (A.S.1/S.H.4)**

24 **D.2. ASO Girişimcilik Okulunun Kurulması (ASO KOSGEB Uygulamalı Girişimcilik Okulu) (A.S.1/S.H.4)**

24 **D.2.1. Uygulamalı Girişimcilik Kurslarının Düzenlenmesi (A.S.1/S.H.4)**

24	D.3. TOBB Ankara Kadın Girişimciler Kurulu (A.S.1/S.H.4)	29	A.3.1.3. Güncelleme İşlemleri (A.S.3/S.H.1)
25	D.4. Farkındalık Yaratmak için Eğitim, Toplantı vb. Etkinlikler Yapılması	29	A.3.1.4. Yerinden Hizmetler / Hizmet Ofisleri (A.S.3/S.H.1)
25	D.4.1. AB KOBİ Haftası Etkinliği (A.S.1/S.H.4)	30	A.4. Vize İşlemleri (A.S.3/S.H.1)
25	D.4.2. ASO Girişimcilik Okulu Mezunları Buluşması (A.S.1/S.H.4)	31	A.5. Üye Eğilim Anketine Katılımın Artırılması (A.S.3/S.H.1)
26	D.4.3. ASO Girişimcilik Okulu Mezunlarının İzlenmesi (A.S.1/S.H.4)	31	A.6. Ekonomik Araştırmalar ve İstatistiki Çalışmalar (A.S.3/S.H.1)
26	2. ÜYELERE YÖNELİK HİZMETLERİN GELİŞTİRİLMESİ	31	A.7. Meslek Komitelerinden Gelen Teklifler Doğrultusunda Resmi Kurum ve Kuruluşlar Nezdindeki Girişimler (A.S.3/S.H.1)
26	A- Üye Beklentilerinin Tespit Edilmesi	37	A.8. Çeşitli Konularda Türkiye Odalar ve Borsalar Birliği'ne ve İlgili Kurumlara Gönderilen Odamız Görüşleri (A.S.3/S.H.1)
26	A.1. Üye Memnuniyeti Anketi Yapılması (A.S.3/S.H.1)	38	A.9. Teknik Faaliyetler Kapsamında Düzenlenen Belgeler ve Verilen Hizmetler (A.S.3/S.H.1)
26	A.2. Üye Ziyaretlerinin Yapılması (A.S.3/S.H.1)	39	A.10. İhracat ve Yatırım Teşvik İşlemleri (A.S.3/S.H.1)
26	A.2.1. Üyelerin İnsan Kaynakları Yönetimi Birimlerini Ziyaret (A.S.3/S.H.1)	39	A.10.1. İhracat İşlemleri (A.S.3/S.H.1)
26	A.2.2. UMEM Projesi Tanıtım Ziyareti (A.S.3/S.H.1)	39	A.10.2. Yatırım Teşvik İşlemleri (A.S.3/S.H.1)
27	A.2.3. Odamız Tarafından Yürütülen Projeler Kapsamındaki Ziyaretler (A.S.3/S.H.1)	40	A.10.3. Diğer İşlemler (A.S.3/S.H.1)
27	A.3. Üye İşlemleri (A.S.3/S.H.1)	41	A.11. Disiplin Kurulu Çalışmaları (A.S.3/S.H.1)
27	A.3.1. Üye Kayıtları ve Güncelleme İşlemleri (A.S.3/S.H.1)	42	B-Komitelerin Etkili Hale Getirilmesi
27	A.3.1.1. Kayıt ve Terkin (A.S.3/S.H.1)	42	B.1. Oda Meclisi ve Meslek Komiteleri Toplantıları (A.S.3/S.H.2)
28	A.3.1.2. Belge Düzenleme ve Tasdik (A.S.3/S.H.1)	42	B.1.1. Oda Meclisi Toplantıları (A.S.3/S.H.2)
		42	B.1.2. Meslek Komiteleri Toplantıları (A.S.3/S.H.2)

43	B.2. Meslek Komiteleri Ortak Toplantıları (A.S.3/S.H.2)	68	C.9. Üye Faaliyetlerine Yönelik Araştırmaların ve Yayınların Yapılması (A.S.3/S.H.3)
46	B.3. İftar Yemeği (A.S.3/S.H.2)	68	C.10. Bilgilendirme Seminerleri (A.S.3/S.H.3)
47	C- Üyelerin Ulusal ve Uluslararası Düzeyde İş Yapma Kapasitelerinin Artırılması	78	3. SOSYAL, KÜLTÜREL POLİTİKALAR, PROJELER VE İŞBİRLİKLERİ GELİŞTİRİLMESİ
47	C.1. Yeni Pazarlar Konusunda Üye Bilgilendirme Toplantıları Yapılması (A.S.3/S.H.3)	78	A- Paydaşlarla Ortak Projeler ve Organizasyonlar Geliştirilmesi
48	C.2. Üyelere Eğitim Verilmesi (A.S.3/S.H.3)	78	A.1. Ulusal ve Uluslararası Hibe Programlarından Yararlanılması (A.S.4/S.H.1)
48	C.2.1. Eğitimler (A.S.3/S.H.3)	78	A.1.1. Ulusal Hibe Programları (A.S.4/S.H.1)
49	C.2.2. Mesleki Eğitimler (A.S.3/S.H.3)	78	A.1.1.1. UR-GE Projeleri (A.S.4/S.H.1)
49	C.3. Büyükelçilikler Resepsiyonu (A.S.3/S.H.3)	79	A.1.1.1.1. Plastik Sektörü Ur-Ge Projesi
50	C.4. Ödül Töreni (A.S.3/S.H.3)		“Ankara Sanayicisi İhracatta Söz Sahibi Olacak; Plastik Sektöründe İhracat Potansiyelinin Harekete Geçirilmesi” (A.S.4/S.H.1)
51	C.5. Hedef Pazarlara Yönelik Heyet Organizasyonları Oluşturulması (A.S.3/S.H.3)	80	A.1.1.1.2. Medikal Sektörü Ur-Ge Projesi “Ankara Biyoteknoloji ve Medikal İhracatı Geliştirme” (A.S.4/S.H.1)
51	C.5.1. Fuarlara Katılım (A.S.3/S.H.3)	82	A.1.1.1.3. Mobilya Sektörü Ur-Ge Projesi “Contract Furniture Cluster” (A.S.4/S.H.1)
51	C.5.2. Yabancı Ülkelerle ilgili Toplantı ve İşbirliği Çalışmaları (A.S.3/S.H.3)	83	A.1.1.1.4. Nükleer Ur-Ge Projesi (A.S.4/S.H.1)
51	C.5.2.1. Heyet Ziyaretleri ve İkili Görüşme Toplantıları (A.S.3/S.H.3)	86	A.1.1.2. ArGeMEN Projesi (A.S.4/S.H.1)
56	C.5.2.2. Çeşitli Ülkelerin Büyükelçilikleri ve Yabancı Kuruluşlar İle Yapılan Temaslar (A.S.3/S.H.3)	86	A.1.1.3. İleri Teknolojilerde İhracat Odaklı Kalkınma Mali Destek Programı (İLTEK) - Teknoloji Ara Birimi Projesi (A.S.4/S.H.1)
64	C.5.2.3. Odamızın Yabancı Ülkeler ile Gerçekleştirdiği İşbirlikleri (A.S.3/S.H.3)	87	A.1.1.4. KOBİ'lerin Verimliliğinin Artırılması Projesi (A.S.4/S.H.1)
66	C.5.3. Destekler (A.S.3/S.H.3)		
66	C.6. ASO Gündem Toplantıları (A.S.3/S.H.3)		
66	C.7. ASO METES İktisadi İşletmesi (A.S.3/S.H.3)		
67	C.8. İhtisas Komisyonlarının Çalışmaları (A.S.3/S.H.3)		

88	A.1.1.5. İleri Teknolojiler Eğitim Merkezi Projesi (A.S.4/S.H.1)	94	A.1.2.3. KOBİ'lerin Sınırötesi Hareketlerinin Hızlandırılması Projesi (A.S.4/S.H.1)
90	A.1.1.6. Nükleer Sanayi Kümelenmesi Projesi (NÜKSAK) (A.S.4/S.H.1)	94	A.1.2.4. COSME - Genç Girişimciler için Erasmus Programı (EYE) – 2014 Çağrısı (A.S.4/S.H.1)
90	A.1.1.7. Alo Kadın Girişimciler Danışma Hattı Projesi (A.S.4/S.H.1)	94	A.2. Yerel Yönetim, STK'lar ve Diğer Kurumlarla İşbirliği Yaparak Ortak Eğitim ve Bilgilendirme Toplantıları Gerçekleştirilmesi (A.S.4/S.H.1)
91	A.1.1.8. Kayıtdışı İstihdamın Azaltılması Projesi (A.S.4/S.H.1)	94	A.2.1. Seminer Düzenlenmesi (A.S.4/S.H.1)
92	A.1.1.9. Paydaş Yönetimi ve Lobcilik Yeteneğinin Geliştirilmesi Projesi (A.S.4/S.H.1)	95	A.3. Odamızın Görev Aldığı Kurum, Kuruluş ve İştirakler (A.S.4/S.H.1)
92	A.1.1.10. Türkiye'deki Medikal Sektöründe Ofset Üretimini Desteklemek Amacıyla Yürütülmesi Planlanan Envanter Çalışması (A.S.4/S.H.1)	96	A.4. Odamız İştirak ve Ortaklıkları (A.S.4/S.H.1)
92	A.1.1.11. Ankara Sanayi Odası Sektör Raporları Projesi (A.S.4/S.H.1)	97	B- Toplum Yönelik Faaliyetlerin Gerçekleştirilmesi
92	A.1.1.12. Ankara Üniversitelerinden Mezun Yabancı Uyruklu Öğrenciler Platformu Projesi (A.S.4/S.H.1)	97	B.1. Toplum Algısı Anketi Yapılması (A.S.4/S.H.2)
92	A.1.1.13. Kayıtlı İstihdam Sertifikası Projesi (A.S.4/S.H.1)	97	B.2. Hukuk Uyuşmazlıklarında Alternatif Çözüm Yolları (Tahkim, Arbuluculuk, Uzlaştırıcılık) (A.S.4/S.H.2)
93	A.1.1.14. Mutlu Gençlik Huzurlu Başkent Projesi (A.S.4/S.H.1)	98	B.3. Çevreye Katkı Faaliyetleri (A.S.4/S.H.2)
93	A.1.2. Uluslararası Hibe Programları (A.S.4/S.H.1)	98	B.3.1. Dünya Çevre Günü Etkinliği (A.S.4/S.H.2)
93	A.1.2.1. Avrupa İşletmeler Ağı – COSME Projesi (A.S.4/S.H.1)	98	B.4. Kurumsal Sosyal Sorumluluk Faaliyetleri (A.S.4/S.H.2)
94	A.1.2.2. COSME - Genç Girişimciler için Erasmus Programı (EYE) – 2015 Çağrısı (A.S.4/S.H.1)	98	B.4. Kurumsal Sosyal Sorumluluk Faaliyetleri (A.S.4/S.H.2)
		99	B.5. Resim Sergisi (A.S.4/S.H.2)
		100	4. ÇALIŞANLARA YÖNELİK FAALİYETLER
		100	A- Çalışanların Yetkinliklerinin Artırılması
		100	A.1. Çalışanlara Eğitim Verilmesi (A.S.2/S.H.1)
		100	A.2. Çalışanlarımız Tarafından İştirak Edilen Toplantılar (A.S.2/S.H.1)

- 107 **A.3. Ulusal/Uluslararası Kongre/Sempozyum Katılım (A.S.2/S.H.1)**
- 107 **A.4. Performans Sisteminin Kurulması (A.S.2/S.H.1)**
- 108 **A.5. Aylık Çalışan Toplantısı Düzenlenmesi (A.S.2/S.H.1)**
- 108 **A.6. Liderlik Anketi Yapılması (A.S.2/S.H.1)**
- 108 **B- Ekip Çalışmalarının Artırılması**
- 108 **B.1. Problem Çözme Teknikleri Eğitiminin Verilmesi (A.S.2/S.H.2)**
- 108 **B.2. “ASO için Benim de Bir Fikrim Var” Yarışması (A.S.2/S.H.2)**
- 108 **B.3. Kalite Ekiplerinin Oluşturulması (A.S.2/S.H.2)**
- 108 **B.3.1. Kalite Çemberi Çalışması (A.S.2/S.H.2)**
- 109 **B.3.2. Kalite Çemberleri Kurulu Oluşturulması (A.S.2/S.H.2)**
- 109 **C- Çalışana Yönelik Memnuniyet ve Motivasyonun Artırılması**
- 109 **C.1. Çalışan Beklentilerinin Tespiti için Çalışan Memnuniyet Anketi Yapılması (A.S.2/S.H.3)**
- 109 **C.2. Tanıma, Takdir ve Öneri Sisteminin Oluşturulması (A.S.2/S.H.3)**
- 109 **C.3. Sosyal Faaliyetleri Etkili Hale Getirmeye Yönelik Faaliyet Planı Geliştirilmesi (A.S.2/S.H.3)**
- 109 **D- Odamız Etik Komisyonunun Etkili Hale Getirilmesi**
- 109 **D.1. Etik İlkeler Konusunda Çalışanların Bilinçlendirilmesi (A.S.2/S.H.4)**
- 110 **E- Stratejik Hedeflere Uygun Çalışan İstihdamı Yapılması**
- 110 **E.1. Seçme Sisteminin Gözden Geçirilmesi (A.S.2/S.H.5)**
- 110 **5. KAYNAK YÖNETİMİ**
- 110 **A- Bina, Donanım ve Malzeme Yönetilmesi**
- 110 **A.1. Uygulama Esaslarının Belirlenmesi (A.S.5/S.H.1)**
- 110 **B- Finansal Kaynakların Yönetilmesi**
- 110 **B.1. Toplam Bütçe ve Bütçe Fasıllarına Uyumun Sağlanması (A.S.5/S.H.2)**
- 112 **B.2. Finansal Risklerin Tanımlanarak Yönetilmesi (A.S.5/S.H.2)**
- 112 **B.3. Yeni Kaynaklar Oluşturulması, Gelir Getirecek Kurulu Ortaklıklar Kurulması ve Gayrimenkuller Edinilmesi (A.S.5/S.H.2)**
- 113 **C- Bilgi Birikiminin Yönetilmesi**
- 113 **C.1. İnternet Web Portalının Yenilenmesi ve Güncellenmesi (A.S.5/S.H.3)**
- 113 **C.2. ASOTV İnternet Portalı (A.S.5/S.H.3)**
- 113 **C.3. Bilgisayar ve Network Altyapısı (A.S.5/S.H.3)**
- 114 **C.4. Elektronik Doküman Yönetim Sistemi, Elektronik Arşiv (A.S.5/S.H.3)**
- 114 **C.5. Üyelerimiz ile İletişim (A.S.5/S.H.3)**
- 114 **C.6. Diğer (A.S.5/S.H.3)**
- 114 **D- Proses (Süreç) Yönetim Sisteminin Yapılandırılması**

114	D.1. Proses Süreç Yönetimi Eğitiminin Alınması (A.S.5/S.H.4)
115	D.2. Süreçlerin Gözden Geçirilerek Modeli Karşılacak Şekilde Tanımlanması, Uygulanması, Süreçlerin Belirlenerek Stratejik Planla İlişkilendirilmesi (A.S.5/S.H.4)
115	D.2.1. İnsan Kaynakları Yönetimi Süreçlerinin Stratejik Planla İlişkilendirilmesi (A.S.5/S.H.4)
115	D.3. Toplam Kalite Yönetimi Sistemi ve Stratejik Plan Çalışmaları (A.S.5/S.H.4)
115	D.3.1. Toplam Kalite Yönetimi - EFQM Çalışmaları (A.S.5/S.H.4)
115	D.3.2. Stratejik Plan Çalışmaları (A.S.5/S.H.4)
116	D.4. Akreditasyon (A.S.5/S.H.4)
116	EK 1
116	Yönetim Kurulu Başkanlığı ve Genel Sekreterlik Tarafından Gerçekleştirilen Diğer Faaliyetler
116	1. Yönetim Kurulu Başkanlığı Tarafından Gerçekleştirilen Diğer Faaliyetler
157	2. Genel Sekreterlik Tarafından Gerçekleştirilen Diğer Faaliyetler
166	EK 2
166	TOBB Ankara İl Kadın Girişimciler Kurulu Tarafından Yapılmış Olan Toplantı ve Ziyaretler (A.S.1/S.H.4)

ASO 1. Organize Sanayi Bölgesi

190	GİRİŞ
191	1. İMAR FAALİYETLERİ
191	1.1. OSB PARSEL BİLGİSİ
191	1.2. RUHSAT BİLGİSİ
192	1.3. KAMULAŞTIRMA
192	1.4. İMAR PLANI YAPIMI VE İMAR PLANI TADİLATI
192	1.5. SANAYİ PARSELİ TAHSİSİ
192	1.6. II TEVSİİ ALANA İLAVE
193	2. DOĞALGAZ DAĞITIM HİZMETLERİ
193	2.1. BURGULU KUYUYA YENİ POMPA YAPIMI
194	2.2. DOĞAL GAZ DAĞITIM HİZMETLERİ VE DİĞER FAALİYETLER
194	3. ELEKTRİK DAĞITIM HİZMETLERİ
194	3.1. YATIRIM FAALİYETİ
194	3.1.1. Genel Hizmet Destek Alanı
194	3.2.2. Küçük Yatırımlar
194	3.3.3. Burgulu Pompa İstasyonu Trafolu Beton Köşk Tesisi
195	3.3.4. Yeni Şebeke Planlaması
195	3.2. İŞLETME FAALİYETİ
195	3.2.1. Elektrik Dağıtım Şebekesinin Bakım-Onarım Faaliyeti
195	3.2.2 Eğitim Faaliyeti

195	4. BİLGİ İŞLEM ve HABERLEŞME	200	6.5. 5. KISIM SANAYİ PARSELLERİ SINIRLARINA İSTİNAT DUVARI YAPILMASI
195	2015 Yılı Tamamlanan ve Yapımı Devam Eden Projeler:	200	6.6. 5 YHT SINIRINA BETON DUVAR YAPILMASI
196	5. PROJE YÖNETİM BİRİMİ FAALİYETLERİ	200	6.7. AÇIK DEPOLAMA SAHASI YAPILMASI
196	METES	200	TEKNOKENT
197	5.1. KAPSAM GENİŞLETME ÇALIŞMALARI	200	6.8. TEKNOKENT YAPILMASI
197	5.2. MESLEKİ YETERLİLİK KURUMU (MYK) ÇALIŞTAYI	201	6.9. ÖZEL ASO KOLEJİ YANI BİNANIN TADİLATININ YAPILMASI
197	5.3. MESLEKİ YETERLİLİK KURUMU (MYK) DENETİMİ	201	6.10. YOLLAR BAKIM ONARIMIN YAPILMASI
197	5.4. BELGELENDİRME İÇİN DOĞRUDAN HİBE BİLGİLENDİRME TOPLANTISI	201	2015 YILI BÜTÇE VE ÇALIŞMA RAPORUNDA OLMAYAN YÖNETİM KURULU KARARI İLE YAPTIRILAN İŞLER
197	5.5. MEB MESLEKİ EĞİTİM SİSTEMİNDE KULLANILAN MODÜLLERİN DEĞERLENDİRİLMESİ TOPLANTISI	201	1) AKKOYUNLU-DAĞISTAN CADDESİ YAĞMURSUYU DEŞARJ HATTININ AYRILMASI İLE BYPAS YAĞMURSUYU DEŞARJ HATTI YAPILMASI
198	5.6. SINAVLARIN YAPILMASI	201	2) YAĞMURSUYU DEŞARJ HATTININ TEMİZLİĞİNİN YAPILMASI
198	5.7. TÜRKAK TÜRKİYE AKREDİTASYON KURUMUNUN (TÜRKAK) DENETİMİNİN YAPILMASI	202	3) KANALİZASYON HATLARININ TEMİZLİĞİNİN YAPILMASI
198	5.8. ORGANİZE SANAYİ BÖLGELERİ İLE İŞ BİRLİĞİ YAPILMASI ÇALIŞMALAR	202	4) ASO KOLEJİ BİNASI İÇ DUVAR YÜZEYLERİNİN BOYASINININ YAPILMASI
199	5.9. FİRMALARLA YAPILAN BELGELENDİRME SİSTEMİNE VERİLEN DESTEK ÇALIŞMALARI	202	5) BÖLGEMİZ SINIRLARINDA YER ALTI SUYU İMKÂNLARININ ARAŞTIRILMASI
199	6. İNŞAAT VE ALTYAPI ÇALIŞMALARI	202	6) OTOPARK VE CAMİ ALANLARI DÜZENLEME İŞLERİ
199	6.1. 6. KISIM ALT YAPI İNŞAATLARI YAPILMASI	203	7. ÇEVRE TANZİMİ VE AĞAÇLANDIRMA ÇALIŞMALARI
199	6.2. ÇOK AMAÇLI ATÖLYE BİNALARI İLE ALT YAPI ŞEBEKE İNŞAATLARININ YAPILMASI	203	ÇEVRE TANZİMİ ve AĞAÇLANDIRMA
199	6.3. 5. KISIM YOLLARINA ASFALT KAPLAMA YAPILMASI		
199	6.4. ANADOLU CADDESİ İLE URAL CADDESİ BAĞLANTI YOLUNUN YAPILMASI		

203	7.1. AĞAÇLANDIRMA	212	10.3. GELENEKSEL İFTAR YEMEĞİ
203	7.2. OTOMATİK SULAMA ve ÇİM EKİMİ	213	10.4. GÜVENLİK HİZMETLERİ
204	SULAMA	213	10.5. DİĞER
204	7.3. MEYVE BAHÇESİ	213	11. PROJELER EĞİTİMLER VE TOPLANTILAR
204	7.4. YEŞİL ALAN BAKIMLARI	216	12. OSEP
205	7.5. EVSEL ATIKLARIN TOPLANMASI VE YOL TEMİZLİĞİ	217	13. ASO TEKNİK KOLEJİ
206	7.6. BÖLGEMİZDE HAŞERE MÜCADELESİ	219	14. HEYET ZİYARETLERİ
206	7.7. KARLA MÜCADELE	224	15. DİĞER FAALİYETLER
206	7.8. MAKİNA-EKİPMAN ALIM	226	16. ASORA TİCARET MERKEZİ
206	8. ÇEVRESEL RİSK DEĞERLENDİRME VE ATIK YÖNETİM MERKEZİ	226	16.1. KİRALAMA FAALİYETLERİ-GENEL BİLGİ
206	1. ASO-KOSGEB ÇEVRE LABORATUVARI	226	16.2. BAKIM ONARIM FAALİYETLERİ
207	8.1. LABORATUVARDA YAPILAN DENEY, STANDARDİZASYON VE EĞİTİM ÇALIŞMALARI	226	A. BOYA İŞLERİ
207	2. BÖLGE ÇEVRE YÖNETİM BİRİMİ	226	B. KIRIK CAMLARIN DEĞİŞTİRİLMESİ VE CAM YÜZEYLERİN BAKIMI
210	9. TÜRKİYE HALON BANKASI VE SOĞUTUCU GAZ TEMİZLEME BİRİMİ	227	C. TERS İZOLASYON TAMİRATI
210	TÜRKİYE HALON GAZI BANKASI (TÜHAB) VE SOĞUTUCU GAZ İYİLEŞTİRME MERKEZİ	227	D. BAKIM - ONARIM
211	9.1. TÜRKİYE HALON GAZI BANKASI	227	17. TEMİZLİK
212	9.2. GAZ İYİLEŞTİRME MERKEZİ	227	18. GÜVENLİK
212	10. GENEL İDARE HİZMETLERİ	227	19. KEMİRGEN İLE MÜCADELE
212	10.1. 2015 İLKBAHAR FUTBOL TURNUVASI	228	17. KURUMSAL DANIŞMANLIK VE MEDYA İLİŞKİLERİ
212	10.2. ACİL YARDIM AMBULANSI VE SAĞLIK HİZMETLERİ	229	18. ASO 1. ORGANİZE SANAYİ HİZMET OFİSİ OLARAK VERİLEN HİZMETLER
		230	19. 2015 YILI ENERJİ TÜKETİMLERİ
		231	20. PERSONEL ve MUHASEBE FAALİYETLERİ
		231	GELİR-GİDER BÜTÇESİ

ASO 2. ve 3. Organize Sanayi Bölgesi

- 238 **1. Giriş**
- 238 **2. İnşaat ve Çevre Düzenlemesi Çalışmaları**
- 238 **2.1. İtfaiye Binası**
- 239 **2.2. Ağaçlandırma ve Peyzaj Çalışmaları**
- 242 **2.3. Trafik ve Yönlendirme Levhaları Çalışmaları**
- 243 **2.4. Yol Bakım ve Onarımları**
- 243 **2.5. Bilim, Sanayi ve Teknoloji Bakanlığı'ndan Yol Kaplama İşi İçin Kredi Talebi**
- 244 **2.6. Meyve Fidanlarının Bakımı**
- 244 **2.7. Tel Örgü Tamir ve Bakım**
- 245 **2.8. Çevre Temizliği ve Bakımı**
- 245 **2.9. Büfe İşletmesi**
- 245 **2.10. Araçlar İçin Hangar Yapımı ve Çevre Düzenlemesi**
- 246 **2.11. Kuyular Bölgesi Güvenlik Hizmetleri**
- 246 **2.12. Araçlar İçin Sticker Uygulaması**
- 246 **2.13. Bölgemizde Kurulan ASO Temsilciliği**
- 247 **2.14. Web Sayfası Tasarımı ve Yenilenmesi**
- 247 **2.15. Bölgemiz Arşiv ve Evrak Takip Programının Güncellenerek Aktif Hale Getirilmesi**
- 247 **2.16. Bölgemiz Katılımcılarına Yönelik Yangın Eğitim ve Tatbikatı**
- 248 **2.17. İftar Yemeği**
- 248 **2.18. ASO Meslek Komiteleri Ortak Toplantısına Katılım (Çanakkale - Haymana)**
- 248 **2.19. Bölgemiz ile Bilim, Sanayi ve Teknoloji Bakanlığı Arasındaki İşbirliği Çalışmaları**
- 248 **3. İmar Çalışmaları**
- 248 **3.1. Sanayi Parsellerine İlişkin İş ve İşlemler**
- 254 **3.2. İmar Planı Revizyon Çalışması, İlave Parsel Üretimi ve Gelir Elde Etme**
- 254 **3.3. Tapu Kayıtlarındaki Şerhlerin Kaldırılmasına Yönelik Çalışmalar**
- 254 **3.4. Ankara Kadastro Müdürlüğü Tarafından Başlatılan Kadastro Kayıtlarının Dijital Ortama Aktarılması Sırasında Ortaya Çıkan Kayıtların Düzeltilmesi Çalışmaları**
- 255 **3.5. Bölgemiz Kuyular Bölgesinin Onaylı Sınır Kapsamına Alınmasına İlişkin Süreç**
- 255 **3.6. Kamulaştırma Çalışmaları**
- 256 **3.7. Şev Düzenleme Çalışmaları**
- 257 **3.8. Anadolu OSB Ortak Geçiş Kapısı ve Güvenlik Hizmetleri**
- 257 **3.9. İşyeri Açma ve Çalışma İzni**
- 260 **3.10. Parsel Tahsisleri**
- 260 **3.11. ASO 2. OSB İlave Alanı**

263	3.12. Ankara – Eskişehir Karayoluna Bağlantı Yolu	279	7.2. Personel Durumu
266	4. ELEKTRİK İŞLETME	281	7.3. İş Sağlığı ve Güvenliği Çalışmaları
266	4.1. Elektrik Şebekesi İşletme Faaliyetleri	281	8. 3.Organize Sanayi Bölgesi (Alagöz)
269	4.2. Elektrik Dağıtım Şebekesi SCADA ve AMR (Otomatik Sayaç Okuma) Sistemlerinin Tesisi İşleri	282	9. İştiraklerimiz
270	4.3. Telekomünikasyon Sistemleri Tesisi İşleri	282	9.1. OSB Teknoloji Geliştirme Bölgesi Sanayi ve Ticaret Ltd. Şti.
270	4.4. Plaka Tanıma Sistemi (PTS)	282	9.2 ASO TEKNOPARK A.Ş.
271	5. KULLANMA SUYU VE DOĞALGAZ İŞLETMESİ	283	9.3. OSB DOĞALGAZ A.Ş.
271	5.1. Bölge İçerisinde Yapılan Su Bağlantıları	283	9.4. ASO 2. ve 3.OSB Mesleki Test ve Sertifikalandırma Merkezi İktisadi İşletmesi Faaliyetleri (ASO 2. ve 3. OSB METES)
272	5.2. Bölge Sınırları İçerisinde ve Dışında Yapılan Su Hattı Tamiratları	286	10. Bölgemizin Tanıtımına İlişkin Çalışmalar
272	5.3. Su Pompalarının Tamirata	286	10.1. Yazılı Basın
273	5.4. Doğalgaz İşletmesi	287	10.2. Görsel Basın
275	6. SU VE ATIKSU ARITMA TESİSLERİ VE ÇEVRE FAALİYETLERİ		
275	6.1. Kullanma Suyu Arıtma Tesisi		
275	6.2. Atıksu Arıtma Tesisi Yatırımı Çalışmaları		
276	6.3. Çevre Yönetimi		
277	6.4. Su Depolarının Temizlik, Bakım ve Yüzey Kaplaması		
278	7. Gelir-Gider ve Personel Durumu		
278	7.1. Gelir – Gider Durumu		

2016 Çalışma Programları

Ankara Sanayi Odası

292 **VİZYONUMUZ**

292 **MİSYONUMUZ**

292 **DEĞERLERİMİZ**

293 **GİRİŞ**

294 **1. ANKARA’NIN SANAYİ YATIRIMLARI İÇİN
CAZİBE MERKEZİ HALİNE GETİRİLMESİ**

294 **A- Ankara’nın Ülkemizin Yüksek Teknoloji
Merkezi Haline Getirilmesi**

294 **A.1. ASOTEKNOPARK Teknoloji Geliştirme Bölgesi’nin
Yüksek Teknoloji Üreten bir Yapıda Kurulabilirliğinin
İncelenmesi (A.S.1/S.H.1)**

294 **A.2. Yüksek Teknoloji ve Yenilikçilik Merkezi
Oluşturulması için bir Model Önerisi Geliştirilmesi
(A.S.1/S.H.1)**

294 **A.2.1. Teknoloji Ara Birimi Çalışmaları (A.S.1/S.H.1)**

295 **A.2.2. Oda ve Borsa Çalışma Ziyaretleri (A.S.1/S.H.1)**

295 **A.3. Yatırımcıların Sorunlarının Giderilmesi için
Çalışmalar Yapılması (A.S.1/S.H.1)**

295 **A.3.1. Basın – Yayın Faaliyetleri**

296 **A.4. İnovasyon ve Patent Çalışmaları (A.S.1/S.H.1)**

297 **B- OSB’lerdeki Doluluk Oranının Artırılması ve Yeni
OSB’lerin Hayata Geçirilmesi**

297 **B.1. OSB’lerde Seminer/Konferans/Toplantı
düzenlenmesi (A.S.1/S.H.2)**

297 **B.2. Ankara Uzay ve Havacılık Sanayi İhtisas Organize
Sanayi Bölgesi (A.S.1/S.H.2)**

298 **B.3. OSTİM-2 Organize Sanayi Bölgesi (A.S.1/S.H.2)**

298 **B.4. Parlayıcı ve Yanıcı Madde İhtisas Organize Sanayi
Bölgesi (A.S.1/S.H.2)**

299 **B.5. Kazak – Türk Sanayi Bölgesi (A.S.1/S.H.2)**

299 **B.6. Leningrad Organize Sanayi Bölgesi (A.S.1/S.H.2)**

299 **C- Ankara’da Uluslararası Fuarlar Düzenlenmesi**

299 **C.1. Fuar Merkezinin Tamamlanması (A.S.1/S.H.3)**

300 **D- Girişimci Sayısının Artırılması**

300 **D.1. ASO İş Melekleri Ağının Kurulması için Model
Oluşturulması (A.S.1/S.H.4)**

300 **D.2. ASO Girişimcilik Okulunun Kurulması (ASO
KOSGEB Uygulamalı Girişimcilik Okulu) (A.S.1/S.H.4)**

300 **D.2.1. Eğitimlerin Sürekli Hale Getirilmesi (A.S.1/S.H.4)**

300 **D.2.2. ASO Girişimcilik Okulu Mezunları Buluşması
(A.S.1/S.H.4)**

300 **D.2.3. ASO Girişimcilik Okulu Mezunlarının İzlenmesi
(A.S.1/S.H.4)**

300 **D.3. Farkındalık Yaratmak için Eğitim, Toplantı vb.
Etkinlikler Yapılması**

- 300 **D.3.1. AB KOBİ Haftası Etkinliği (A.S.1/S.H.4)**
- 301 **D.4. TOBB Ankara Kadın Girişimciler Kurulu (A.S.1/S.H.4)**
- 301 **2. ÜYELERE YÖNELİK HİZMETLERİN GELİŞTİRİLMESİ**
- 301 **A- Üye Beklentilerinin Tespit Edilmesi**
- 301 **A.1. Üye Memnuniyeti Anketi Yapılması (A.S.3/S.H.1)**
- 301 **A.2. Üye ziyaretlerinin yapılması (A.S.3/S.H.1)**
- 301 **A.2.1. Odamız Tarafından Yürütülen Projeler Kapsamındaki Ziyaretler (A.S.3/S.H.1)**
- 302 **A.3. Üye İşlemleri (A.S.3/S.H.1)**
- 302 **A.3.1. Üye Kayıtları ve Güncelleme İşlemleri (A.S.3/S.H.1)**
- 302 **A.4. Üye Eğilim Anketine Katılımın Artırılması (A.S.3/S.H.1)**
- 302 **A.5. Ekonomik Araştırmalar ve İstatistiki Çalışmalar (A.S.3/S.H.1)**
- 303 **B- Komitelerin Etkili Hale Getirilmesi**
- 303 **B.1. Komiteler tarafından belirlenen 4 Yıllık Hedeflerin İzlenmesi ve Revize edilmesi (A.S.3/S.H.2)**
- 303 **B.2. Teknoloji Ara Birimi Tanıtımının Komitelere Yapılması ve Sektörel Bilgiler Alınması (A.S.3/S.H.2)**
- 303 **B.3. Meslek Komiteleri Ortak Toplantıları (A.S.3/S.H.2)**
- 303 **C- Üyelerin Ulusal ve Uluslararası Düzeyde İş Yapma Kapasitelerinin Artırılması**
- 303 **C.1. Yeni Pazarlar Konusunda Üye Bilgilendirme Toplantıları Yapılması (A.S.3/S.H.3)**
- 304 **C.2. Üyelere Eğitim Verilmesi (A.S.3/S.H.3)**
- 304 **C.2.1. Eğitimler (A.S.3/S.H.3)**
- 304 **C.2.2. Mesleki Eğitim Faaliyetlerinin Koordinasyonu (A.S.3/S.H.3)**
- 305 **C.3. Ödül Töreni (A.S.3/S.H.3)**
- 305 **C.4. Hedef Pazarlara Yönelik Heyet Organizasyonları Oluşturulması**
- 305 **C.4.1. Fuarlara Katılım (A.S.3/S.H.3)**
- 305 **C.4.2. Yabancı Ülkelerle ilgili Toplantı ve İşbirliği Çalışmaları (A.S.3/S.H.3)**
- 305 **C.4.3. Destekler (A.S.3/S.H.3)**
- 305 **C.5. ASO Gündem Toplantıları (A.S.3/S.H.3)**
- 306 **C.6. ASO METES İktisadi İşletmesi (A.S.3/S.H.3)**
- 306 **C.7. İhtisas Komisyonlarının Çalışmaları (A.S.3/S.H.3)**
- 306 **C.8. Üye Faaliyetlerine Yönelik Araştırmaların ve Yayınların Yapılması (A.S.3/S.H.3)**
- 307 **3. SOSYAL, KÜLTÜREL POLİTİKALAR, PROJELER VE İŞBİRLİKLERİ GELİŞTİRİLMESİ**
- 307 **A- Paydaşlarla Ortak Projeler ve Organizasyonlar Geliştirilmesi**
- 307 **A.1. Ulusal ve Uluslararası Hibe Programlarından Yararlanılması (A.S.4/S.H.1)**
- 307 **A.1.1. Ulusal Hibe Programları (A.S.4/S.H.1)**

- 307 A.1.1.1. UR-GE Projeleri (A.S.4/S.H.1)
- 307 A.1.1.1.1. Plastik Sektörü UR-GE Projesi “Ankara Sanayicisi İhracatta Söz Sahibi Olacak; Plastik Sektöründe İhracat Potansiyelinin Harekete Geçirilmesi” (A.S.4/S.H.1)
- 307 A.1.1.1.2. Medikal Sektörü UR-GE Projesi “Ankara Biyoteknoloji ve Medikal İhracatı Geliştirme” (A.S.4/S.H.1)
- 308 A.1.1.1.3. Mobilya Sektörü UR-GE Projesi “Contract Furniture Cluster” (A.S.4/S.H.1)
- 309 A.1.1.1.4. Nükleer UR-GE Projesi “Nuc-IndusTRy Nükleer Endüstride Yerli Katkı Projesi” (A.S.4/S.H.1)
- 310 A.1.1.2. İleri Teknolojiler Eğitim Merkezi Projesi
- 310 A.1.1.3. Nükleer Sanayi Kümelenmesi Projesi (NÜKSAK) (A.S.4/S.H.1)
- 311 A.1.1.4. ALO KADIN Girişimciler Danışma Hattı Projesi (A.S.4/S.H.1)
- 311 A.1.1.5. KOBİ’lerin Verimliliğinin Artırılması Projesi (A.S.4/S.H.1)
- 311 A.1.1.6. Kayıtdışı İstihdamın Azaltılması Projesi (A.S.4/S.H.1)
- 311 A.1.1.7. Üniversite Öğrencilerini Sanayicilerle Buluşturuyoruz Projesi (A.S.4/S.H.1)
- 312 A.1.2. Uluslararası Hibe Programları (A.S.4/S.H.1)
- 313 A.1.2.1. Avrupa İşletmeler Ağı Projesi (AİA) (A.S.4/S.H.1)
- 313 A.1.2.2. Erasmus + Ana Eylem 2: KOBİ’lerin Sınır Ötesi Hareketlerinin Hızlandırılması Projesi (ACT-SME Projesi) (A.S.4/S.H.1)
- 313 A.1.2.3. COSME - Genç Girişimciler için Erasmus Programı (EYE) (A.S.4/S.H.1)
- 313 A.2. Yerel Yönetim, STK’lar ve Diğer Kurumlarla İşbirliği Yaparak Ortak Eğitim ve Bilgilendirme Toplantıları Gerçekleştirilmesi (A.S.4/S.H.1)
- 313 A.2.1. Seminer Düzenlenmesi (A.S.4/S.H.1)
- 314 **B- Topluma Yönelik Faaliyetlerin Gerçekleştirilmesi**
- 314 B.1. Toplum Algısı Anketi Yapılması (A.S.4/S.H.2)
- 314 B.2. Hukuk Uyuşmazlıklarında Alternatif Çözüm Yolları (Tahkim, Arabuluculuk, Uzlaştırıcılık) (A.S.4/S.H.2)
- 314 B.3. Çevreye Katkı Faaliyetleri (A.S.4/S.H.2)
- 314 B.3.1. Dünya Çevre Günü Etkinliği (A.S.4/S.H.2)
- 314 B.4. Kurumsal Sosyal Sorumluluk Faaliyetleri (A.S.4/S.H.2)
- 314 B.4.1. Engellilerle Buluşma Etkinliği (A.S.4/S.H.2)
- 314 B.4.2. Çocuklarla Buluşma Etkinliği (A.S.4/S.H.2)
- 315 B.4.3. Sevgi Eli Projesi (A.S.4/S.H.2)
- 315 B.5. Resim Sergisi (A.S.4/S.H.2)
- 315 **4. ÇALIŞANLARA YÖNELİK FAALİYETLER**
- 315 **A- Çalışanların Yetkinliklerinin Artırılması**
- 315 A.1. Çalışanlara Eğitim Verilmesi (A.S.2/S.H.1)
- 315 A.1.1. Hizmetiçi Eğitimlerin Düzenlenmesi (A.S.2/S.H.1)

- 316 **A.1.2. Çalışan Toplantısı Düzenlenmesi (A.S.2/S.H.1)**
- 316 **A.2. Performans Değerlendirme Sisteminin Uygulanması (A.S.2/S.H.1)**
- 316 **A.3. Liderlik Anketi Uygulanması (A.S.2/S.H.1)**
- 317 **B- Ekip Çalışmalarının Artırılması**
- 317 **B.1. Problem Çözme Teknikleri Eğitiminin verilmesi (A.S.2/S.H.2)**
- 317 **B.1.1. Çalışanların Grup Şeklinde Eğitilmesi (A.S.2/S.H.2)**
- 317 **B.2. Kalite Ekiplerinin Oluşturulması (A.S.2/S.H.2)**
- 317 **B.3. İnovasyon Maratonu (A.S.2/S.H.2)**
- 317 **C- Çalışana Yönelik Memnuniyet ve Motivasyonun Artırılması**
- 317 **C.1. Çalışan Beklentilerinin Tespiti için Çalışan Memnuniyet Anketi Yapılması (A.S.2/S.H.3)**
- 317 **C.2. Tanıma, Takdir ve Öneri Sisteminin Oluşturulması (A.S.2/S.H.3)**
- 317 **C.3. Sosyal Faaliyetleri Etkili Hale Getirmeye Yönelik Faaliyet Planı Geliştirilmesi (A.S.2/S.H.3)**
- 317 **C.3.1. Sosyal Faaliyet Planının Oluşturulması ve Uygulanması (A.S.2/S.H.3)**
- 318 **D- Odamız Etik Komisyonunun Etkili Hale Getirilmesi**
- 318 **D.1. Etik İlkeler Konusunda Çalışanların Bilinçlendirilmesi (A.S.2/S.H.4)**
- 318 **D.1.1. Etik İlkeler Konusunda Seminer Düzenlenmesi (A.S.2/S.H.4)**

- 318 **E- Stratejik Hedeflere Uygun Çalışan İstihdamı Yapılması**
- 318 **E.1. Seçme Sisteminin Gözden Geçirilmesi (A.S.2/S.H.5)**
- 318 **E.1.1. İş Tanım Formlarının Revize Edilmesi (A.S.2/S.H.5)**
- 318 **5. KAYNAK YÖNETİMİ**
- 318 **A- Bina, Donanım ve Malzeme Yönetilmesi**
- 318 **A.1. Uygulama Esaslarının Dokümantasyonu (A.S.5/S.H.1)**
- 319 **A.2. Bakım Talimatlarının Güncellenmesi (A.S.5/S.H.1)**
- 319 **B- Finansal Kaynakların Yönetilmesi**
- 319 **B.1. Toplam Bütçe ve Bütçe Fasıllarına Uyumun Sağlanması (A.S.5/S.H.2)**
- 319 **B.2. Finansal Risklerin Tanımlanarak Yönetilmesi (A.S.5/S.H.2)**
- 319 **B.3. Yeni Kaynaklar Oluşturulması, Gelir Getirecek Kurulu Ortaklıklar Kurulması ve Gayrimenkuller Edinilmesi (A.S.5/S.H.2)**
- 320 **C- Bilgi Birikiminin Yönetilmesi**
- 320 **C.1. İnternet Web Portalının Yenilenmesi ve Güncellenmesi (A.S.5/S.H.3)**
- 320 **C.2. ASO TV İnternet Portalı (A.S.5/S.H.3)**
- 320 **C.3. Bilgisayar ve Network Altyapısı (A.S.5/S.H.3)**
- 320 **C.4. Elektronik Doküman Yönetim Sistemi, Elektronik Arşiv (A.S.5/S.H.3)**

- 320 **C.5. Üyelerimiz ile İletişim (A.S.5/S.H.3)**
- 320 **D- Proses (Süreç) Yönetim Sisteminin Yapılandırılması**
- 320 **D.1. Proses Süreç Yönetimi Eğitiminin Alınması (A.S.5/S.H.4)**
- 320 **D.1.1. Eğitimin Planlanması (A.S.5/S.H.4)**
- 321 **D.2. Süreçlerin Gözden Geçirilerek Modeli Karşılacak Şekilde Tanımlanması, Uygulanması, Süreçlerin Belirlenerek Stratejik Planla İlişkilendirilmesi (A.S.5/S.H.4)**
- 321 **D.2.1. İnsan Kaynakları Uygulamalarının Stratejik Planla İlişkilendirilmesi (A.S.5/S.H.4)**
- 321 **D.3. Toplam Kalite Yönetimi Sistemi ve Stratejik Plan Çalışmaları (A.S.5/S.H.4)**
- 321 **D.4. Akreditasyon (A.S.5/S.H.4)**

ASO 1. Organize Sanayi Bölgesi

324 **A. YATIRIMLAR**

324 **1. ELEKTRİK YATIRIM**

324 **1.1. Dağıtım Şebekesi**

324 **1.2. Şebeke Sistemi**

324 **1.3. Güneş Enerji Üretim Santrali**

324 **2. DATA-HABERLEŞME YATIRIM**

324 **2.1. ASO 1.OSB Yangın ve Acil Durum Bilgi Sistemi**

325 **2.2. İnternet Erişim Ücreti Yıllık Maliyeti**

325 **2.3. Web Barındırma Ve Email Hizmetleri**

325 **2.4. OSB Scada Sistemi Kurulması**

325 **3. SU ŞEBEKESİ**

325 **3.1. YERALTI KAYNAK SULARININ ARAŞTIRILMASI**

325 **4. ATIK SU ŞEBEKESİ**

325 **4.1. ATIK SU ARITMA TESİSİ YAPILMASI**

325 **4.2. KESON KUYU YAPILMASI**

326 **5. DOĞAL GAZ ŞEBEKESİ YATIRIM:**

326 **5.1. Bölgemiz Doğal Gaz Şebekesini Besleyen Ana İletim Hattının 2. Bir İletim Hattı İle Yedeklenmesi**

326 **6. OTOPARK VE YOLLAR YATIRIM**

326 **6.1. 5. Kısım Yollarına Asfalt Kaplama Yapılması:**

326	6.2. Anadolu Caddesi İle Ural Caddesi Bağlantı Yolunun Yapılması	329	15. TEKNOKENT VE İLERİ TEKNOLOJİ EĞİTİM MERKEZİ YAPILMASI
326	6.3. 5. Kısım Sanayi Parselleri Sınırlarına İstinat Duvarı Yapılması	329	16. ARSA BEDELİ (SANAYİ PARSELİ SATIN ALINMASI)
326	6.4. YHT Sınırına Beton Duvar Yapılması	330 B. BÖLGE İLAVE ALANI	
327	6.5. Tır-Kamyon Parkı Sahası Ve Sosyal Tesis Binalarının Yapılması	330	1. ARAZİ ALIMI KAMULAŞTIRMA
327	7. ÇEVRE TANZİMİ ve AĞAÇLANDIRMA	330	2. 7. GENİŞLEME SAHASI (IV. TEVSii) ALANI ÇALIŞMALARI
327	7.1. Ağaçlandırma	330	3. 6. KISIM ALT YAPI İNŞAATLARI YAPILMASI
327	7.2. Yeşil Alanlara Sulama Tesisatı Yapımı ve Çim Ekimi	331 C. ELEKTRİK, SU VE DOĞALGAZ HİZMETLERİ	
327	7.3. Yeşil Alan Bakımları	331 D. BAKIM ONARIM ÇALIŞMALARI	
327	7.4. Karla Mücadele Çalışmaları	331	1. ELEKTRİK İŞLETME BAKIM ONARIM FAALİYETLERİ
327	8. ÜNİVERSİTE SANAYİ İŞBİRLİĞİ	331	2. HABERLEŞME SİSTEM BAKIM ONARIM FAALİYETLERİ
328	9. SOSYAL TESİSLER	331	3. SU ŞEBEKESİ BAKIM ONARIM FAALİYETLERİ
328	9.1. Açık Depolama Sahası Yapılması	331	4. ATIKSU - YAĞMUR SUYU ŞEBEKESİ BAKIM ONARIM FAALİYETLERİ
328	9.2. Dispanser Binası Ek Ünite Yapılması	332	5. DOĞAL GAZ ŞEBEKESİ BAKIM GİDERLERİ
328	10. BÖLGE MÜDÜRLÜĞÜ SOSYAL TESİSLERİ VE TİCARET MERKEZİ	332	6. YOLLAR BAKIM ONARIMI
328	11. KATI ATIK YÖNETİM MERKEZİ	332	7. SOSYAL TESİSLER ISITMA, HAVALANDIRMA ve MEKANİK TESİSATLARININ BAKIM GİDERLERİ
328	12. LOJİSTİK KÖY PROJESİ	332	8. NAKİL VASITALARI BAKIM ONARIMI
329	13. LOKAL VE SPOR TESİSİ YATIRIMI	332	9. DEMİRBAŞLAR BAKIM VE ONARIMI
329	14. ENERJİ YÖNETİM MERKEZİ ve ENERJİ YATIRIMI	332	10. İŞ MAKİNELERİ BAKIM VE ONARIMI

333 **5. PERSONEL**

333 **6. GENEL GİDERLER VE DIŞARIDAN SAĞLANAN FAYDA VE HİZMETLER**

333 1. DIŞ TİCARETİN GELİŞTİRİLMESİ

333 2. ASO – KOSGEB ÇEVRE LABORATUVARI

334 3. OSEP ÇALIŞMALARI

335 5. REORGANİZASYON ÇALIŞMASI

336 **7. MALİ VE MADDİ DURAN VARLIKLAR**

336 1. MOBİLYA MEFRUŞAT

336 2. İŞ MAKİNASI VE NAKİL VASITALARI

336 3. BÜRO MAKİNALARININ YENİLENMESİ VE YAZILIMLAR

336 4. SAİR DEMİRBAŞLAR

336 5. REKLAM PANOLARI

336 6. (6- 7-8) AOSB ÇEVRESEL RİSK DEĞERLENDİRME VE ATIK YÖNETİM MERKEZİ DEMİRBAŞLARI

337 9. İŞTİRAKLER

338 **8. TİCARET MERKEZİ YÖNETİM GİDERLERİ**

338 TİCARET MERKEZİ GENEL DURUMU

339 **9. ÖZEL ANKARA SANAYİ ODASI ANADOLU TEKNİK LİSESİ**

ASO 2. ve 3. Organize Sanayi Bölgesi

342	1. Altyapı – Üstyapı İşleri ve Hizmetler
342	1.1. Sanayi Parselleri İstinat Duvarı
342	1.2. Altyapı Çalışmaları
342	1.3. Çevre Mevzuatının Uygulamaları, Arıtma Tesisi Kapasite Artırımı
342	1.3.1. Atıksu Arıtma Tesisi ve Kapasite Artırımı
343	1.3.2. Çevre Yönetimi
343	1.3.3. Kullanma Suyu Arıtma Tesisi
344	1.3.4. Altyapı Çalışmaları
344	1.4. Elektrik Şebekesi İşletme Faaliyetleri
345	1.5. Elektrik Dağıtım Şebekesi SCADA ve AMR (Otomatik Sayaç Okuma) Sistemlerinin Tesisi İşleri
345	1.6. Telekomünikasyon Sistemleri Tesisi İşleri
346	1.7. Güvenlik ve Plaka Tanıma Sistemi (PTS) İşleri
346	1.8 Bilgi İşlem
346	1.9. Su Şebekesinin Bakım ve Onarımı
346	1.10. Doğalgaz Dönüşüm Projesi
347	1.11. Peyzaj ve Ağaçlandırma Çalışmaları
347	1.12. Güvenlik Hizmetleri
347	1.13. Ankara Sanayi Odası İş ve İşlemlerinin Bölgemizde Yapılması Hizmetleri

348	2. İmar Çalışmaları
348	2.1. İmar Durumu
348	2.2. Bölgemiz Kuyular Bölgesi Onaylı Sınır Kapsamına Alınmasına İlişkin Süreç
348	2.3. Ankara Kadastro Müdürlüğü Tarafından Başlatılan Kadastro Kayıtlarının Dijital Ortama Aktarılması
348	2.4. İşyeri Açma ve Çalışma Ruhsatı
349	2.5. Parsel Tahsisleri
349	2.6. ASO 2. OSB İlave Alanı
349	2.7. Ankara – Eskişehir Karayoluna Bağlantı Yolu
350	3. ASO 2. ve 3. OSB İştirakleri
350	3.1. Mesleki Test ve Sertifikalandırma Merkezi İktisadi İşletmesi (METES)
351	3.2. OSB Teknoloji Geliştirme Bölgesi Sanayi ve Ticaret Ltd. Şti.
351	3.3. ASO TEKNOPARK A.Ş.
352	3.4. OSB DOĞALGAZ A.Ş.
352	4. 3.Organize Sanayi Bölgesi (Alagöz)



SUNUŞ

Odamızın vizyonu Başkenti sanayi ve teknolojiye lider yapmak, misyonu ise Ankara sanayicisinin yüksek katma değer üretmesine, rekabet gücünün artırılmasına katkı sağlamak ve başta ilimiz olmak üzere ülkemizin ekonomik, teknolojik, sosyal ve kültürel gelişiminde yol gösterici olmaktır. ASO olarak 2015 yılı çalışmalarımıza da bu vizyon ve misyon yön vermiştir.

2015 yılında da her zaman olduğu gibi, üyelerimizden ve Meslek Komitelerinden gelen şikayet, görüş ve öneriler ilgili makamlara iletilmiş ve gelişmeler yakından izlenmiştir. Odamız, yetkili makamlarla da yakın ilişkilerini sürdürmüştür. Yaptığımız girişimler sonucunda, görüş ve önerilerinin dikkate alındığını görmekteyiz.

Odamız, 2015 yılında da eğitim faaliyetlerine devam etmiştir. Girişimcilik eğitimlerine KOSGEB ile yapılan protokol çerçevesinde, Eylül 2013'de ASO Hasan Altun Konağı'nda başlayan eğitimler dönemsel olarak 20-30 kişilik hafta içi ve hafta sonu grupları halinde ve toplamda 70 saat olarak gerçekleştirilmektedir. ASO Girişimcilik Okulu'nun kuruluşundan bu yana hafta içi ve hafta sonu olmak üzere toplam 45 adet sertifika kursunda 1179 katılımcı eğitilmiştir. İşletme kuran sertifika sahibi girişimci sayısı toplamda 119 olup, 32 girişimci adayı ise iş kurma aşamasındadır. Bu girişimcilerden 28'i KOSGEB Girişimci Destek Programından faydalanmıştır.

Bir mesleki eğitim projesi olarak başlamış ve 2006 yılında merkez haline getirilmiş olan "ASO 1. Organize Sanayi Bölgesi Otomasyon

Teknolojileri Eğitim ve Uygulama Merkezi”nde verilen eğitim hizmetler kapsamında otomasyon teknolojileri konusunda gelişen teknolojilere bağlı olarak sürekli eğitimler düzenlenmiştir. Bu kapsamda, başlangıcından itibaren 229 kursta 2335 kişiye, 2015 yılında ise 11 kursta 121 kişiye eğitim verilmiştir. Ayrıca 21 Aralık 2015 tarihi itibarıyla toplam üyelerimize yönelik 39 eğitim yapılmış, 1349 işletme sahibi ve/veya çalışan toplamda 355 saat eğitime katılım sağlamıştır.

Ülkemizdeki mentörlük mekanizmasını yaygınlaştırabilmek ve üyelerimizin Ar-Ge ile inovasyon odaklı büyümelerine katkıda bulunabilmek amacıyla, Odamız bünyesinde üyelerimize mentörlük desteği verilmektedir. Odamız, TÜBİTAK desteği ve İNOMER A.Ş işbirliği ile, TÜBİTAK’ın “Yenilik ve Girişimcilik Alanlarında Kapasite Artırılmasına Yönelik Destek Programı” kapsamında “Özel Sektör Firmalarının Ar-Ge ve Yenilik Kapasitesini Artırmaya Yönelik Mentörlük Mekanizması Geliştirilmesi ve Uygulanması Çağrısı” altında desteklenen “ArGeMEN Rekabet ve Kalkınma için Ar-Ge ve İnovasyon Mentör Ağı Projesi”si, uygunluk kriterlerini sağlayan 15 üye firmamız ile tamamlanmıştır.

Odamız, Savunma Sanayi Müsteşarlığı ve Savunma Sanayii İmalatçıları Derneği tarafından oluşturulan Kurul tarafından 730 hektar alanda Ankara Uzay ve Havacılık İhtisas Organize Sanayi Bölgesi kurulması planlanmış olup taraflarca Kuruluş Protokolü imzalanmıştır.

Yönetim Kurulu olarak faaliyetlerimizde, Oda Meclisimizin ve Meslek Komitelerinin desteğini her zaman yanımızda bulduk. Bu nedenle

başta ASO Meclis Başkanı Sn. Şerafettin Ceceli olmak üzere tüm Meclis Başkanlık Divanı, Meclis ve Meslek Komiteleri ve Yönetim Kurulu üyelerine teşekkürlerimizi sunuyorum. Ayrıca, üyelerimize en iyi bir biçimde hizmet vermek için büyük bir gayretle çalışan, başta Genel Sekreterimiz Sn. Doç. Dr. Yavuz Cabbar olmak üzere tüm Odamız personeline de teşekkür ediyorum.

Nurettin ÖZDEBİR

ASO Yönetim Kurulu Başkanı





2015 Faaliyet Raporları

Ankara Sanayi Odası

ASO 1. Organize Sanayi Bölgesi

ASO 2. ve 3. Organize Sanayi Bölgesi



Ankara Sanayi Odası

◀▶ 2015 Faaliyet Raporu



Ankara Sanayi Odası Meclis Başkanlık Divanı

- **Şerafettin CECELİ** Başkan
- **Bora AYNAGÖZ** Başkan Yardımcısı
- **Canan KARALAR** Başkan Yardımcısı
- **Halit EROL** Katip Üye



Ankara Sanayi Odası

Yönetim Kurulu

- **M. Nurettin ÖZDEBİR** Başkan
- **Celal KOLOĞLU** Başkan Yardımcısı
- **Mehmet DOĞANLAR** Başkan Yardımcısı
- **Seyit ARDIÇ** Sayman Üye
- **Yılmaz KAYAASLAN** Üye
- **Fahrettin KÜRKLÜ** Üye
- **Bülent BAYRAM** Üye
- **Aytaç Muhittin DİNÇER** Üye
- **Mevlüt AÇIKGÖZ** Üye
- **Musa ERTUNÇ** Üye
- **Zahid POYRAZ** Üye



GİRİŞ

Başkenti sanayi ve teknolojide lider yapmak vizyonu ve Ankara sanayicisinin yüksek katma değer üretmesine, rekabet gücünün artırılmasına katkı sağlamak ve başta ilimiz olmak üzere ülkemizin ekonomik, teknolojik, sosyal ve kültürel gelişiminde yol gösterici olmak misyonu ile 5174 sayılı Türkiye Odalar ve Borsalar Birliği ile Odalar ve Borsalar Kanunu çerçevesinde Ankara'yı sanayi yatırımları için cazibe merkezi haline getirebilmek, üyelerimize daha iyi hizmet sunabilmek, sosyal, kültürel politikalar, projeler ve işbirlikleri geliştirebilmek, beşeri ve fiziki kaynaklarımızı daha etkili ve verimli kullanabilmek amacıyla; 2015 yılı Çalışma Programına bağlı kalınarak faaliyette bulunmuş ve bu faaliyetler Raporun içerisinde 5 bölüm halinde verilmiştir.

2015 yılında Odamız, 5174 sayılı Türkiye Odalar ve Borsalar Birliği ile Odalar ve Borsalar Kanunu gereğince yapması gereken hizmetlerin yanı sıra; Oda Meclisimizin, Meslek Komitelerimizin, ilgili komisyonlarımızın ve üyelerimizin görüş, öneri ve taleplerini dikkate alarak, Odamız üyelerinin sınıai ve ticari faaliyetlerini ilgilendiren konularda çeşitli temas, görüşme ve girişimlerde bulunmuştur. Bu kapsamda, Meslek Komitelerinden gelen teklifler doğrultusunda Resmi Kurum ve Kuruluşlar nezdinde girişimlerde bulunulmuştur.

Bu girişim ve çabalarda, organlarda görev alan üyelerimiz ve Odamız üyeleri çalışmalarımıza aktif katkı ve katılım sağlamıştır.

Ayrıca diğer odalarla ve sivil toplum kuruluşları ile işbirliği halinde gerekli çalışmalar yapılmıştır.

2015 yılı içerisinde Yönetim Kurulu Başkanı, Yönetim Kurulu Üyeleri ve Genel Sekreterlik tarafından 12 yabancı heyet ağırlanmış, ülkelerin Büyükelçilikleri ve yabancı kuruluşlar ile 56 görüşme gerçekleştirilmiş olup, Leningrad Bölgesi Ekonomik Kalkınma Ajansı, Katowice Bölgesi Ticaret ve Sanayi Odası ve Somali Ticaret ve Sanayi Odası ile 3 İşbirliği Anlaşması imzalanmıştır. Ayrıca, Organize Sanayi Bölgelerinde yürütülen çalışmaların yanı sıra, Kazak - Türk Sanayi Bölgesi ve Leningrad Organize Sanayi Bölgesi olmak üzere iki yeni oluşumun kurulmasına yönelik faaliyetlerde bulunulmuştur.

Odamız tarafından 21 ulusal ve uluslararası proje yürütülmekte olup, devam etmekte olan 7, tamamlanmış olan 2, başvurusu kabul edilmiş olan 1, değerlendirme aşamasında olan 4, sözleşme aşamasında olan 1, taslak aşamasında olan 1, desteklenmeye uygun bulunmayan 5 projemiz mevcuttur.

Bununla birlikte teknoloji ve yenilikçilik çalışmaları kapsamında, 6 Oda ile 8 Ar-Ge Merkezi ve Teknoloji Transfer Ofisi ziyaret edilmiştir. Üyelerimizin beceri ve kapasitelerini geliştirmek üzere 2015 yılı içerisinde 39 eğitim yapılmış, mesleki eğitim başlığı altında ise 11 kurs düzenlenmiştir. Ayrıca, üyelerimize yönelik olarak 19 Bilgilendirme Semineri organize edilmiş, üyelerimize bilgi sunmak ve iyi uygulamaları aktarmak amacıyla çeşitli kurum ve kuruluşta düzenlenen 40 toplantıya iştirak edilmiştir.

Bunlara ilaveten, Yönetim Kurulu Başkanlığımız ve Genel Sekreterliğimiz tarafından gerçekleştirilen diğer görüşmelere ilişkin ayrıntılı bilgiler Ek 1’de yer almaktadır.

Diğer yandan TOBB Ankara İl Kadın Girişimciler Kurulu tarafından yapılmış olan toplantı ve ziyaretler ise Ek 2’de bulunmaktadır.

Gerçekleştirilen faaliyetler Odamız Stratejik Planıyla ilişkilendirilerek ilgili başlıklarda Ana Strateji (A.S.) ve Stratejik Hedef (S.H.) şeklinde belirtilmiştir.

1. ANKARA'NIN SANAYİ YATIRIMLARI İÇİN CAZİBE MERKEZİ HALİNE GETİRİLMESİ

A- Ankara'nın Ülkemizin Yüksek Teknoloji Merkezi Haline Getirilmesi

A.1. ASOTEKNOPARK Teknoloji Geliştirme Bölgesi'nin Yüksek Teknoloji Üreten bir Yapıda Kurulabilirliğinin İncelenmesi (A.S.1/S.H.1)

İstanbul Teknik Üniversitesi'nden Proje Yönetim Merkezi Direktörü Sn. Prof. Dr. Attila DİKBAŞ ve Amerika Birleşik Devletleri (ABD) Drexel Üniversitesi'nden Biyomedikal Mühendisliği Fakültesi Dekanı Sn. Prof. Dr. Banu ONARAL ile ASOTEKNOPARK Teknoloji Geliştirme Bölgesi'nin yüksek teknoloji üreten bir yapıda kurulabilirliğinin incelenmesi için bir çalışma yapılmış, bahse konu çalışma 16 Mart 2015 tarihinde gerçekleştirilen Odamız Yönetim

Kurulu Toplantısında, Yönetim Kurulu Üyeleri ile paylaşılarak değerlendirilmiştir. Ancak bu aşamada, teknoparkın altyapısına ilişkin bir faaliyette bulunulmasının uygun olmayacağı kanaatine varılmıştır.

A.2. Yüksek Teknoloji ve Yenilikçilik Merkezi Oluşturulması için bir Model Önerisi Geliştirilmesi (A.S.1/S.H.1)

A.2.1. Teknoloji Ara Birimi Kurulması (A.S.1/S.H.1)

Odamız, bünyesinde bir Teknoloji Ara Birimi kurulması amacıyla çalışmalarına, Ankara Kalkınma Ajansı tarafından yürütülen “İleri Teknolojilerde İhracat Odaklı Kalkınma Mali Destek Programı” kapsamında başvurusu yapılan Teknoloji Ara Birimi Projesi ile başlamıştır. “A.1.1. Ulusal Hibe Programları” başlığı altında detayları verilen söz konusu proje, üyelerimizin inovasyon ve Ar-Ge faaliyetlerini artırabilmeyi hedeflemektedir.

2015 yılı içerisinde bahse konu proje kapsamında, birim bünyesinde görev alan uzmanlarımız çeşitli konularda verilen eğitimlere katılmışlar, sağlık sektöründe faaliyet gösteren 25 firmayı ziyaret ederek, anket çalışması uygulamışlardır.

Ayrıca, proje kapsamında elde edilen tecrübenin yaygınlaştırılması ve faaliyetlerin standartlaştırılması için bazı etkinlikler de yapılmıştır. Bu kapsamda Ankara'da bulunan Üniversite ve Ar-Ge Merkezleri ziyaretleri çerçevesinde iki üyemizin Ar-Ge Merkezi ile birlikte ODTÜ, Bilkent Üniversitesi, Ankara Üniversitesi, Atılım Üniversitesi,

Başkent Üniversitesi ve Çankaya Üniversitesi'ne çalışma ziyareti gerçekleştirilmiştir.

Teknoloji Ara Birimine yönelik çalışmalar www.asoteknoloji.org adresinden takip edilebilmektedir.

A.2.2. Üyelerimize Mentörlük Desteği (A.S.1/S.H.1)

Ülkemizdeki mentörlük mekanizmasını yaygınlaştırabilmek ve üyelerimizin Ar-Ge ile inovasyon odaklı büyümelerine katkıda bulunabilmek amacıyla, Odamız bünyesinde üyelerimize mentörlük desteği verilmektedir. Bu çerçevede, TÜBİTAK'ın "Yenilik ve Girişimcilik Alanlarında Kapasite Artırılmasına Yönelik Destek Programı" kapsamında, İNOMER A.Ş. işbirliği ile detayları "A.1.1. Ulusal Hibe Programları" başlığı altında verilen "ArGeMEN Rekabet ve Kalkınma için Ar-Ge ve İnovasyon Mentör Ağı Projesi" yürütülmüştür. Proje 19 Nisan 2015 tarihinde tamamlanmış olup, bu kapsamdaki çalışmalar Teknoloji Ara Birimi bünyesinde devam ettirilmektedir.

A.2.3. Çalışma Ziyaretleri Yapılması (A.S.1/S.H.1)

Odamız hizmet kalitesinin artırılması için akreditasyon çalışmaları kapsamında faaliyetlerimizin diğer Oda ve Borsalarla karşılaştırılması, iyileştirme alanlarının tespit edilmesi ve fikir alışverişinde bulunulması önem taşımaktadır. Bu doğrultuda, Odamız 2012-2016 Stratejik Planında yer alan "Ankara'nın sanayi yatırımları için cazibe merkezi haline getirilmesi" amacının "Ankara'yı ülkemizin yüksek teknoloji merkezi haline getirilmesi" hedefini yerine getirme amacıyla planlanan "Yüksek Teknoloji ve

Yenilikçilik Merkezi oluşturulması için bir model önerisi geliştirilmesi" faaliyeti çerçevesinde Konya Sanayi Odası, Kocaeli Sanayi Odası, Eskişehir Sanayi Odası, Ankara Ticaret Odası, Ankara Ticaret Borsası ve Beypazarı Ticaret Odası'na aşağıdaki plan dahilinde çalışma ziyaretleri yapılmıştır.

Oda Adı	Ziyaret Tarihi
Konya Sanayi Odası	21 Nisan 2015
Ankara Ticaret Odası	29 Nisan 2015
Ankara Ticaret Borsası	6 Mayıs 2015
Beypazarı Ticaret Odası	21 Mayıs 2015
Eskişehir Sanayi Odası	28 Mayıs 2015
Kocaeli Sanayi Odası	11-12 Haziran 2015

Her ziyaret sonrasında, ilgili ekip tarafından bir rapor hazırlanmış, tüm ziyaretler sonucunda ise genel bir değerlendirme tablosu yapılmıştır. Değerlendirmelerden elde edilen sonuçlar şunlardır: Odalarda TSE 9001 Kalite Yönetim Sistemi Belgesinin yanında TSE 10002 Müşteri Memnuniyeti Yönetim Sistemi, TSE 14001 Çevre Yönetim Sistemi ve TSE 27001 Bilgi Güvenliği Yönetim Sistemi gibi farklı yönetim sistemi belgeleri olduğu da görülmüştür. Çalışan başına düşen üye sayısı ziyaret edilen sanayi odalarında yaklaşık 60 civarı iken, Odamızda 132'dir. Üye memnuniyet oranı Kocaeli Sanayi Odası'nda %94 ile diğer odalara kıyasla 10 puan daha fazladır. Çalışan memnuniyet oranında ise Kocaeli Sanayi Odası %84 ile benzer şekilde ilk sıradadır. Eskişehir Sanayi Odasında ayrı bir Kalite Birimi mevcut iken, Kocaeli Sanayi Odasında İş Geliştirme Birimindeki sorumlularca yönetilmektedir. Ziyaret edilen odaların tamamında çalışana ücretin yanında ek haklar açısından maaş ikramiyesi verilmektedir. Kocaeli Sanayi Odasında üstün

performans gösteren bir çalışan, proje yönetiminde başarılı olan bir çalışan ve Yönetim Kurulu tarafından belirlenen bir çalışan ödüllendirilmektedir. Yerinde görülen iyi uygulamalar açısından Kocaeli Sanayi Odası tarafından “Bizim Köy” isimli sosyal sorumluluk projesi (engelli istihdamı) iyi bir örnek teşkil etmektedir. Proje fikirleri komitelerin etkin kullanılmasıyla elde edilmektedir. Ayrıca, söz konusu Oda tarafından sektörel performans ve çevre ödülleri düzenli bir şekilde verilmektedir. Eskişehir Sanayi Odası ise Avrupa İşletmeler Ağı projesine önem vermektedir. Bu ziyaret deneyimleri çerçevesinde raporlar kalite çalışmalarımız kapsamında değerlendirmeye alınmıştır.

A.2.4. Üniversite, Araştırma Merkezi, Ar-Ge Merkezi Ziyaretleri (A.S.1/S.H.1)

“A.1.1.3. İleri Teknolojilerde İhracat Odaklı Kalkınma Mali Destek Programı (İLTEK) - Teknoloji Ara Birimi Projesi” maddesi altında belirtilen Teknoloji Ara Birimi çalışmaları kapsamında sekiz ziyaret yapılmıştır. Ziyaret edilen yerler ve tarihleri aşağıdaki tabloda gösterilmektedir.

Sıra No	Ziyaret Yeri	Ziyaret Tarihi	Ziyaret Saati
1	Çankaya Üniversitesi Teknoloji Transfer Ofisi (TTO)	05 Ağustos 2015	14.00-17.00
2	Atılım Üniversitesi TTO	11 Ağustos 2015	13.30-17.00
3	ODTÜ Teknokent	14 Ağustos 2015	10.00-12.00
4	Hidromek A.Ş.	18 Ağustos 2015	10.30-15.30
5	Bilkent Üniversitesi TTO	08 Eylül 2015	10.00-12.00
6	Man Türkiye A.Ş.	04 Kasım 2015	10.30-15.30
7	Ankara Üniversitesi Ziraat Fakültesi	05 Kasım 2015	09.30-11.30
8	ODTÜ (Kaynak Teknolojisi ve Tahratsız Muayene Uygulamalar Merkezi (KAYNAK), Güneş Araştırmaları Merkezi (GÜNAM) ve Merkez Laboratuvar (MERLAB)	11 Kasım 2015	09.30-15.30

Ziyaret edilen üniversitelerdeki mevcut beşeri sermayenin ve teçhizatın sanayide kullanılabileceği tespit edilmiş; ancak, kesimlerin birbirlerinden haberleri olmadığı için işbirliğine gidilemediği görülmüştür. Ortak küme toplantılarına üniversitelerin katılması, teknoloji ve bilgi günleri düzenlenerek, üniversitelerin kendilerini sanayicilere tanıtmaya imkanı sunulması, Organize Sanayi Bölgelerinde sergiler açılarak, üniversitelerde geliştirilen teknolojilerin tanıtımına katkı sağlanması yapılabilecek faaliyetler olarak ortaya çıkmıştır.

A.3. Yatırımcıların Sorunlarının Giderilmesi için Çalışmalar Yapılması (A.S.1/S.H.1)

A.3.1 Basın – Yayın Faaliyetleri

Odamız 1 Ocak 2015 - 04 Aralık 2015 tarihleri arasındaki 11 aylık sürede yazılı ve görsel yayın organlarında etkili bir biçimde yer almış, sosyal medyada da etkinliklerini takipçileriyle paylaşmıştır.

Odamızın kurumsal duruşunun yanısıra medya ilişkileriyle de geliştirdiği kamuoyundaki olumlu imajı bu dönemde de güçlenerek sürmüştür. Odamız tarafından gerçekleştirilen projelerin tanıtılması, gündemdeki konulara verilen tepkilerle, gündem oluşturmaya yönelik faaliyetler ve açıklamalar ile yapılan tespitler, kamuoyuyla paylaşılmış ve toplumsal algımızı olumlu yönde etkilemeye devam etmiştir.

Oda Meclisi toplantılarının yanısıra, Odamızda yapılan çeşitli toplantı ve panel gibi etkinlikler ya da önemli konukların Oda'ya yaptıkları ziyaretler de medyada geniş bir şekilde yer almıştır.

Bu dönemde de medya mensuplarıyla çeşitli platformlarda bir araya gelinmiştir. Ankara ve İstanbul'da gazetelerin muhabir ve yöneticileriyle çok sayıda özel görüşme ve yemekli toplantı gerçekleştirilmiştir.

Bu süre zarfında, ekonomik gündem ağırlıklı olmak üzere çeşitli konular ve etkinliklerle ilgili toplam 37 yazılı basın açıklaması yapılmıştır. Ayrıca Oda Meclisi ve ASO Gündem Toplantıları başta olmak üzere çeşitli etkinlikler ve ziyaretler nedeniyle 24 kez medya kuruluşlarına basın daveti gerçekleştirilmiştir. Ayrıca, çok sayıda ajans, dergi ve TV muhabirine özel röportajlar verilmiştir.

11 aylık bu süre içinde ASO ile ilgili toplam 1968 haber ve köşe yazısı yazılı basında yer almıştır. Bu haberlerin yaklaşık 1310'u ulusal gazete ve eklerinde, kalan kısmı ise yerel basında yayınlanmıştır. Bu rakamların 72'si köşe yazılarından oluşmuştur. Ayrıca, özel röportajlar da bu rakamın içinde bulunmaktadır.

2015 yılında Meclis toplantıları başta olmak üzere toplam 24 basına açık etkinlikle ilgili haberler, etkinliğin içeriğine göre çeşitli kanallarda duyurulmuştur. Bu dönem içinde Odamız Yönetim Kurulu Başkanı canlı ve banttan yayınlanan 33 programa bizzat ya da telefon bağlantısıyla katılmıştır.

ASO'yla ilgili faaliyetler ve Odamız Yönetim Kurulu Başkanı ve üyelerinin önemli etkinlikleri de, Odamız dergisi ASOMEDYA'ya haber olarak yansıtılarak üyelerin ve kamuoyunun bilgilendirilmesi sağlanmıştır. Basına açık etkinliklerimiz fotoğraflı olarak web sitemizde de yayınlanmıştır.

Ayrıca internet üzerinden yayın yapan ASOTV çeşitli faaliyetlerimizin üyelere aktarılmasında etkin bir görev almıştır. ASO Meclis Toplantıları ile basına açık etkinliklerin 15 tanesi ASOTV üzerinden canlı olarak yayınlanmış olup, canlı yayın yapılacağı ASO web sitesinde önceden duyurularak üyelerimizin bilgilendirilmesi sağlanmıştır. Ayrıca tüm etkinliklerin haber videoları ASOTV'de yer almıştır. Odamız tarafından gerçekleştirilen bazı eğitimlerin videoları da ASOTV'nin ilgili bölümünde üyelerimizin istifadesine sunulmuştur. Bununla birlikte, ASO Hizmet Binasının önünde bulunan Outdoor TV kanalıyla çeşitli etkinliklerimiz kamuoyu ile paylaşılmıştır. Facebook ve Twitter gibi sosyal paylaşım sitelerinde de ASO etkinliklerine yer verilmiştir.

ASOMEDYA Dergisi iki aylık periyodla yayınlanmaya devam etmiş, dosya konuları ve etkinliklerimizin üyelerimizle paylaşılması açısından önemli bir kurumsal iletişim aracımız olmuştur.

Bu dönemde ayrıca Sn. Abdullah KÖTEN tarafından yazılan “Küresel ve Bölgesel Gelişmeler TTIP ve Türkiye” raporu kitap haline getirilmiş ve ilgili kesimlerin faydasına sunulmuştur. Yayınlanan kitaplarımıza Odamız web sayfasından erişim de sağlanmıştır.

A.4. İnovasyon ve Patent Çalışmaları (A.S.1/S.H.1)

Odamız ve Türk Patent Enstitüsü (TPE) arasında 10 Temmuz 2013 tarihinde sanayi sektöründe faaliyet gösteren firmalar ile TPE arasındaki işbirliğini artırmak, sanayicilerin sınaî haklar konusunda bilinçlendirilmesine katkı sağlamak, yenilikçiliği, üretkenliği ve yaratıcılığı teşvik ederek, ulusal yenileşim sistemini güçlendirmek ve Türk sanayicisinin rekabet gücünü artırarak, ulusal ve uluslararası pazarlardaki payının büyümesine fayda sağlamak amacıyla bir Protokol imzalanmıştır. Bu çerçevede, Odamız Teknoloji Ara Birimi, TPE Bilgi ve Doküman Birimi olarak da görev yapmaktadır.

Bu kapsamda, üyelerimizden patent, tasarım ve markalaşma konularında gelen sorular cevaplanarak, talepleri doğrultusunda araştırmalar gerçekleştirilmektedir.

Ayrıca, aşağıda detayları verilen çok sayıda ulusal ve uluslararası eğitim, konferans ve seminere iştirak edilmiştir.

- Odamız ve Türk Patent Enstitüsü işbirliği ile, Odamız üyelerinin patent ve marka konusundaki faaliyetlerini desteklemek ve ihtiyaçları doğrultusunda bilinçlendirmek üzere 1 Nisan 2015 tarihinde 14.00 - 17.30 saatleri arasında Odamız Zafer Çağlayan Meclis Salonunda “Patent ve Marka Bilgilendirme Toplantısı” düzenlenmiştir. Odamız Genel

Sekreteri Sn. Doç. Dr. Yavuz CABBAR'ın gerçekleştirdiği açılış konuşması sonrasında, Türk Patent Enstitüsü Marka Uzmanı Sn. Melih YELEN marka konusundaki, Türk Patent Enstitüsü Patent Uzmanı ve Makine Yüksek Mühendisi Sn. Hakan BAYRAM Patent Hakları ve Patent Süreci ile Patent Araştırması konusundaki sunumlarını gerçekleştirmişlerdir. Sunumlar sonrasında Türk Patent Enstitüsü uzmanları üyelerimizin sorularını cevaplamışlardır.



Patent ve Marka Bilgilendirme Toplantısı - 1 Nisan 2015

- 20 - 22 Nisan 2015 tarihleri arasında Avrupa Patent Ofisi (European Patent Office EPO) üyesi tüm ulusal patent ofisleri ve onlara bağlı olan patent bilgi merkezi çalışanlarının katılımı ile düzenlenen PATLIB2015 Konferansı'na iştirak edilmiştir. Bu sene Almanya Münih'de bulunan Avrupa Patent Ofisi'nde gerçekleştirilen Konferans, farklı ülkelerden farklı

tecrübelere sahip PATLIB temsilcilerinin ve Avrupa Patent Ofisi bünyesinde çalışan patent araştırma uzmanlarının deneyimlerini katılımcılara aktarmak amacıyla eğitim şeklinde organize edilmiştir.

- ÜSİMP Ulusal Kongresi'nin 8.'si bu yıl 9 - 10 Haziran 2015 tarihleri arasında Konya'da bulunan Selçuk Üniversitesi ev sahipliğinde gerçekleştirilmiştir. Bu kapsamda düzenlenen "Politika Kararları ve Uygulamaların Etki Değerlendirmesi" başlıklı 3. oturumuna Odamız Genel Sekreteri Sn. Doç. Dr. Yavuz CABBAR moderatör olarak iştirak etmiş ve söz konusu panelde konuşma yapmışlardır.
- İstanbul Sanayi Odası ev sahipliğinde, 18 Ağustos 2015 tarihinde gerçekleşen Üniversite Sanayi İşbirliği Platformu (USIMP) Patent Fuarı Danışma Kurulu'nun ilk toplantısına Odamız Genel Sekreter Yardımcısı Sn. Mustafa BARAN katılım sağlamıştır. Söz konusu toplantıda, USIMP Patent Fuarı hakkında görüşler değerlendirilmiş ve toplantı içeriği hakkında taslak oluşturulmuştur.
- 19 Ekim 2015 tarihinde Gazi Teknoloji Transfer Ofisi tarafından düzenlenen "Buluşların Patentlenebilirliği" konulu seminere iştirak edilmiştir. Seminerde Türk Patent Enstitüsü Uzmanı Sn. Ertan BİÇER ve Sn. Bayram DAŞBAŞI tarafından gerçekleşen sunumlarda, buluşların patentlenme kriterleri ve bilgisayar tabanlı buluşlar hakkında bilgiler paylaşılmıştır. Uygulama ve soru-cevap bölümü ile seminer tamamlanmıştır.

- Türk Patent Enstitüsü ve Avrupa Birliği İç Pazarda Uyumlaştırma Ofisi (OHIM) işbirliğinde 27 Ekim 2015 tarihinde gerçekleştirilen "Türkiye ve Avrupa Birliği'nde Marka ve Tasarım Semineri"ne katılım gösterilmiştir. Türkiye ile Avrupa Birliği kurum ve kuruluşlarının temsilcileri tarafından sunumların yapıldığı söz konusu seminer kapsamında, Topluluk Markası ve Tescilli Topluluk Tasarım Sistemi Veritabanı, OHIM'in faaliyet alanı, marka ve endüstriyel tasarımının OHIM veritabanına kayıt prosedürü, Türkiye'de marka ve tasarım korumaları, Avrupa Birliği ülkelerinde fikri mülkiyet haklarının yoğun olarak kullanıldığı sektörler ile bu sektörlerin istihdama olan etkisi ve Avrupa Birliği örnek uygulamaları ele alınmıştır.
- 2015 İngiltere - Türkiye Bilim ve İnovasyon Yılı çerçevesinde; ODTÜ Teknoloji Transfer Ofisi ve İngiltere Bilim ve Yenilik Ağı (UK Science & Innovation Network) işbirliği ile 9 Kasım 2015 tarihinde ODTÜ Kültür ve Kongre Merkezi'nde Fikri ve Sınai Mülkiyet Haklarının Ticarileştirilmesi ile ilgili bir çalıştay düzenlenmiştir. Söz konusu çalıştay kapsamında, ODTÜ Rektörü Sn. Prof. Dr. Ahmet ACAR, TÜBİTAK Başkanı Sn. Prof. Dr. Ahmet Arif ERGİN, Bilim ve Teknoloji Merkezleri Konseyi (Science and Technology Facilities Council) Sınai Mülkiyet Hakları Lisans Müdürü Sn. Elizabeth BAIN, Cambridge Üniversitesi tarafından oluşturulan Cambridge İşletmeler - Başlangıç Fonları (Cambridge Enterprise - Seed Funds) Başkanı Sn. William John MATTHEWS, Cambridge Enterprise Limited Teknoloji Müdürü Sn. Andrew Peter

WALSH konuşmacı olarak yer almıştır. Çalıştay kapsamında örnek olay çalışmaları üzerinden gerçekleşen oturumda ise, BlueGnome Limited, Cambridge Display Technology, Smart Holograms Limited, Metalysis Limited, Warwick Ventures Limited ve Thruvision firmalarının yetkilileri, bahse konu fondan nasıl faydalandıklarını, şirket kuruluş tarihinden bu yana hangi aşamalardan geçtiklerini, fikri ve sınai mülkiyet haklarını kullanmaları sonucu elde ettikleri fayda ve başarıları katılımcılarla paylaşmıştır.

- 11 - 12 Kasım 2015 tarihleri arasında İstanbul Harbiye Askeri Müzesi'nde düzenlenen "Üniversite Sanayi İşbirliği Platformu (USIMP) Patent Fuarı kapsamında gerçekleşen "Sektör Bakışından Buluşların Ticarileştirilmesi Paneli"nde Odamız Genel Sekreteri Sn. Doç Dr. Yavuz CABBAR konuşmacı olarak yer almıştır.
- Üniversite Sanayi İşbirliği Platformu'nun, 11 - 12 Kasım 2015 tarihinde İstanbul'da gerçekleştirdiği USIMP Patent Fuarı'nda 17 Üniversitenin Teknoloji Transfer Ofisleri tarafından sergilenen 126 patente ait detayları içeren afişler, USİMP'in izniyle 27 - 29 Kasım 2015 tarihleri arasında Haymana'da bulunan Grannos Thermal Hotel & Convention Center'da düzenlenen II. Meslek Komiteleri Ortak Toplantısı'nda iki gün boyunca sergilenmiştir.

Odamız tarafından başlatılan bir diğer çalışma da, iş dünyasına yönelik inovasyon faaliyetlerini özendirmek; bunlara süreklilik ve

sürdürülebilirlik kazandırmak ve bu faaliyetler sonucu elde edilen sosyo-ekonomik kazanımları artırmak amacıyla "Türkiye'nin En İnovatif Firmaları Listesi"ni hazırlamak yönünde olmuştur. Bu kapsamda, Türkiye'nin En İnovatif Firmaları Listesi; Türkiye'nin En İnovatif Firmaları ve Türkiye'nin İnovasyonda Yükselen Yıldızları Listesi olmak üzere iki kategoride hazırlanması planlanan çalışmanın, Bilim, Sanayi ve Teknoloji Bakanlığı ile birlikte yapılması için Bakanlık ile görüşülmüş olup, konu ile ilgili cevap beklenmektedir.

B- OSB'lerdeki Doluluk Oranının Artırılması ve Yeni OSB'lerin Hayata Geçirilmesi

B.1. OSB'lerde Seminer/Konferans/Toplantı Düzenlenmesi (A.S.1/S.H.2)

Odamızın düzenlemiş olduğu bazı eğitim, seminer ve bilgilendirme toplantıları Organize Sanayi Bölgeleri'nde (OSB) gerçekleştirilerek, OSB'lerin tanıtımlarına katkı yapılması ve yatırımcı ile bölge idarelerinin bir araya gelmesi sağlanmaktadır. Bu kapsamda yapılan seminerler aşağıdaki tabloda yer almaktadır.

Organize Sanayi Bölgesi	Seminer Tarihi	Seminer Konusu
Anadolu Organize Sanayi Böl.	03 Eylül 2015	UMEM Beceri 10 Tanıtım Semineri
ASO 1. Organize Sanayi Böl.	08 Eylül 2015	UMEM Beceri 10 Tanıtım Semineri
OSTİM Organize Sanayi Böl.	10 Eylül 2015	UMEM Beceri 10 Tanıtım Semineri
ASO 1. Organize Sanayi Böl.	12 Kasım 2015	İş-Kur İşbaşı Eğitim Programı

UMEM: Uzmanlaşmış Meslek Edindirme Merkezleri

B.2. Ankara Uzay ve Havacılık Sanayi İhtisas Organize Sanayi Bölgesi (A.S.1/S.H.2)

Odamız, Savunma Sanayii Müsteşarlığı ile Savunma ve Havacılık Sanayii İmalatçılar Derneği (SASAD) tarafından oluşturulan Kurul ile Ankara ili sınırları içerisinde yaklaşık 730 hektar alanda 4562 sayılı Organize Sanayi Bölgeleri Kanunu gereğince Ankara Uzay ve Havacılık İhtisas Organize Sanayi Bölgesi kurulması planlanmış olup bu kapsamda, tüzel kişilik kazanılana kadar yürütülecek olan işlemlere ilişkin taraflarca Kuruluş Protokolü imzalanmıştır.

4562 sayılı Organize Sanayi Bölgeleri Kanunu hükümleri çerçevesinde, anılan alanın yer seçiminin yapılabilmesi için OSB gerekçelendirme raporu ve mülkiyet analiz çalışmalarının yapılması işi ihale edilmiş ve tamamlanarak teslim edilmiştir.

Söz konusu alanda Organize Sanayi Bölgesi kurulmasına ilişkin ilgili kurum ve kuruluşlardan gerekli izinler alınmış ve Bilim, Sanayi ve Teknoloji Bakanlığı Ankara İl Müdürlüğü'nün "Kamu Yararı" görüşü Ankara Valiliği'nin onayına sunulmuş ve onaylanmıştır.

Bu aşamada; kurulacak Uzay ve Havacılık İhtisas Organize Sanayi Bölgesi için Çevresel Etki Değerlendirmesi (ÇED) Raporu'nun hazırlanması, raporun Çevre ve Şehircilik Bakanlığı'na sunulması, ÇED değerlendirme ve halkın katılım toplantılarının yapılması, ÇED olumlu kararının alınması ve buna bağlı diğer iş ve işlemlerin gerçekleştirilmesi amacıyla sözleşme imzalanmış, Çevre ve Şehircilik Bakanlığı'ndan 23.06.2014 tarih ve 3522 sayılı karar ile anılan Organize Sanayi Bölgesi için ÇED Olumlu Belgesi alınmıştır.

Bilhare; Bilim, Sanayi ve Teknoloji Bakanı Sn. Fikri IŞIK'ın 20.01.2015 tarihli onayı ve Bilim, Sanayi ve Teknoloji Bakanlığı Sanayi Bölgeleri Genel Müdürlüğü'nün 22.01.2015 tarihli ve yine Bilim, Sanayi ve Teknoloji Bakanlığı Ankara İl Müdürlüğü'nün 26.01.2015 tarihli yazıları çerçevesinde anılan OSB Kuruluş Protokolü onaylanmış ve 303 sicil no'su ile tüzel kişilik kazanmıştır.

Savunma Sanayii Müsteşarlığı (SSM), Ankara Sanayi Odası (ASO) ve Savunma ve Havacılık Sanayii İmalatçılar Derneği (SASAD) bir tüzel kişilik oluşturarak, Ankara Kazan mevkiinde kent merkezine 35 km mesafede TUSAŞ/TAI yerleşkesinin yanında ve Ankara - İstanbul otoyolunun kenarında, yaklaşık 730 hektarlık alana Ankara Uzay ve Havacılık İhtisas Organize Sanayi Bölgesi'nin yer seçimi tamamlanmış ve Bilim, Sanayi ve Teknoloji Bakanlığı'nca 21.01.2015 tarihinde tescil edilerek tüzel kişilik kazanmıştır.

Bölgenin içerisinde, 400 hektar Sanayi Alanı, 100 hektar Yeşil Alan, 100 hektar Teknoloji Geliştirme Merkezi ve 130 hektar Yollar, Eğitim, İdari ve Sosyal Tesis Alanının yer alması planlanmaktadır.

Bölgenin kurulmasındaki amaç, uzay ve havacılık alanında faaliyet gösteren yerli ve/veya yabancı firmaları bir araya toplayıp entegrasyon sağlamak ve üniversiteler, Ar-Ge Merkezleri ve sektörde faaliyet gösteren kümeler arasında sinerji yaratmaktır. Uzay ve havacılık sektörünün ileri teknoloji ve yüksek katma değer üretmesi, üretilen ürünlerin ihracatı artırıcı ve ithalatı azaltıcı etkisinin olmasından dolayı ülkemizin cari açığının azaltılması da hedeflenmektedir. Bu alanda eleman yetiştirilmesi için eğitim kurumları kurulması da amaçlarımız arasındadır.

Bölgenin ihtisas bölgesi olması sebebiyle, sadece bu alanda faaliyet gösteren firmalara yani gerçek yatırımcılara yer verilmektedir. Buradaki amaç, niceliği değil, niteliği yüksek bir bölge oluşturmaktır. Bölgede 15.000 istihdam ve 5 milyar ABD Doları ciro hedeflenmektedir.

Bölgeyle ilgili olarak, bölgenin içinden geçen Ova çayının ıslahı ile ilgili olarak Etüd çalışmasına başlanmış, İmar Planına Esas Jeolojik Etüd çalışması, halihazır harita yapımı ve 1/25.000 ölçekli Başkent Ankara Nazım İmar Planı Değişikliği tamamlanmış olup, Bilim, Sanayi ve Teknoloji Bakanlığı'na sunulması ve arazinin alınması sürecinde son aşamaya gelinmiştir.

B.3. OSTİM-2 Organize Sanayi Bölgesi (A.S.1/S.H.2)

OSTİM Organize Sanayi Bölgesi'nden gelen ve bölgenin mevcut yapılanmalarına uzak olmayacak şekilde, öncelikle bölgesel kalkınma ve sektörel kümelenme çalışmalarında bulunan firmaların yer alacakları, uluslararası projelerini rahatlıkla uygulama imkanı bulacakları, ilgili kümeler tarafından da desteklenecek ve OSTİM 2 diye adlandırılacak yeni bir bölgeye ihtiyaç olduğuna dair talep Odamızca değerlendirilmiştir.

Yönetim Kurulumuzca konu incelenmiş ve mevcut bölgede gelişen ve büyüyen firmaların, gerek fiziki şartlar gerekse lojistik imkanlar dolayısıyla günümüz gereksinimlerini karşılamada ve projelerini gerçekleştirmede olumsuzluklar yaşadığı, ayrıca bölgede bulunan binaların yanaşık düzende olması nedeniyle olası bir patlama ve tehlike anında alternatif kaçış alanlarının bulunmaması ve benzeri sebepler de dikkate alındığında söz konusu yeni bir

OSB'nin kurulması talebi olumlu karşılanmış ve işbu hususta Oda Meclisimizce, Yönetim Kurulumuz yetkilendirilmiştir.

Anılan Organize Sanayi Bölgesi için ilgili Belediyelerden olumlu görüşler alınmış ve Ankara Valiliği'nin olumlu görüşüyle birlikte OSTİM 2 Organize Sanayi Bölgesi'nin kurulması talebimizin Bilim, Sanayi ve Teknoloji Bakanlığı'na iletilmesi hususu Ankara Valiliği'ne bildirilmiştir.

Ancak bu aşamada, yer seçimi Bakanlıkça reddedilmiş olup, yeni alternatif alanlar için çalışmalar yapılmaktadır.

B.4. Parlayıcı ve Yanıcı Madde İhtisas Organize Sanayi Bölgesi (A.S.1/S.H.2)

Ankara Büyükşehir Belediye Meclisi'nin 08.02.2011 tarih ve 304 sayılı kararında belirtilen patlayıcı ve yanıcı madde üretim ve depolama tesislerinin Ankara yerleşim alanı dışında belirlenen bir alana çıkarılması ve bu konuda Odamız ile işbirliği yapılması, yeni kurulacak tesislerin teknik özelliklerinin Odamız ile birlikte tespit edilmesi ve bu müesseselerin tespit edilecek yeni alana taşınmaları hususuna istinaden, Odamız tarafından başlatılan çalışmalar neticesinde; Temelli'de bulunan ASO 2. ve 3. Organize Sanayi Bölgesi ilave alanı, bu işyerleri için tahsis edilmiş ve Bilim, Sanayi ve Teknoloji Bakanlığı'nın 03.08.2012 tarih ve 1722 sayılı yazısı ile yer seçimi sonuçlanmış olup bu alan için katılımcıların başvuruları alınmaya başlanmıştır.

Ancak, söz konusu bölgenin altyapı çalışmaları için Büyükşehir Belediyesiince imzalanan protokolün süresinin bitmesi ve bu

aşamada yeniden imzalanmamış olması sebebiyle henüz bir gelişme olmamıştır.

B.5. Kazak – Türk Sanayi Bölgesi (A.S.1/S.H.2)

Odamız ile Güney Kazakistan Sanayi Bölgeleri Yönetim Şirketi (Ontustik Ltd.Şti.) arasında Güney Kazakistan Bölgesi Ordabasins ilçesi Badam köyünde yerleşik Kazak - Türk Sanayi Bölgesinin ortak olarak işletilmesine ilişkin sözleşme 16 Nisan 2015 tarihinde imzalanmıştır.

İmzalanan bu sözleşme kapsamında, anılan Sanayi Bölgesinin etkili bir şekilde işletilmesi ve kalkınması amacıyla karşılıklı mutabakat sağlanmış olup, yıl içerisinde değişik tarihlerde Odamız, Organize Sanayi Bölgelerimiz ve çeşitli illerdeki oda ve organize sanayi bölgeleri ziyaretleri gerçekleştirilmiştir. Aynı zamanda anılan şirket yetkilisi Sn. Maksat YESKENDİR, oda ve bölge uygulamalarından bilgi almak ve tecrübe edinmek kaydıyla Odamızda staj görmüştür.

Yine bu kapsamda, Sn. Maksat YESKENDİR, Odamız Meslek Komiteleri ve Meclis Toplantısı'na iştirak ederek, Kazak - Türk Sanayi Bölgesi'nin yatırım imkanlarını anlatan bir sunum yapmışlardır.

B.6. Leningrad Organize Sanayi Bölgesi (A.S.1/S.H.2)

Odamız ile Leningrad Bölgesi Ticaret ve Sanayi Odası arasında imzalanan 13 Mayıs 2010 tarihli İşbirliği Anlaşmasını müteakiben 8 Kasım 2010 tarihinde imzalanan Mutabakat Zaptı ile iki Oda arasındaki işbirliğinin geliştirilerek, Leningrad bölgesinde 150

hektarlık bir alan üzerine Organize Sanayi Bölgesi kurulması, bu çerçevede Odamızın bilgi ve tecrübelerinin paylaşılması ve ayrıca 50'ye yakın firmaya bu bölgede yatırım imkanı sağlanması kararlaştırılmıştır.

Leningrad'daki söz konusu OSB'yi kuracak olan "Yönetici Şirket" olarak tanımlanan tüzel kişiliğin hisselerinin % 80'nin Rönesans şirketine, % 10'luk bölümünün Leningrad Ticaret ve Sanayi Odasına, % 10'luk bölümünün ise Odamıza ayrılması önerilmiş olup, alınan yetki çerçevesinde hissemiz karşılığı 100.000,-Ruble (6.008,-TL.) aktarılmıştır.

C- Ankara'da Uluslararası Fuarlar Düzenlenmesi

C.1. Fuar Merkezinin Tamamlanması (A.S.1/S.H.3)

(Ankara Uluslararası Fuarlık ve Kongre Merkezi)

Yönetim Kurulu Başkanımız Sn. Nurettin ÖZDEBİR'in Yönetim Kurulu'nda Odamızı temsil ettiği Ankara Uluslararası Fuarlık ve Kongre A.Ş. tarafından inşa edilecek ve tamamlandığında 50.000 m² kapalı ve 125.000 m² açık sergileme alanına sahip olacak olan Ankara Akyurt Uluslararası Fuar ve Kongre Merkezi inşaatının yapılacağı alanda hafriyat ve dolgu çalışmalarına 2015 yılı içerisinde başlanmıştır. Fuar ve Kongre Merkezi'nin yapım işine başlanması amacıyla çalışmalar devam etmekte olup, 2016 yılı içerisinde ihale sürecinin tamamlanarak inşaata başlanması planlanmaktadır.

D- Girişimci Sayısının Artırılması

D.1. ASO İş Melekleri Ağının Kurulması için Model Oluşturulması (A.S.1/S.H.4)

ODTÜ Teknopark'ın bir İş Melekleri Ağı mevcut olup, bu ağın temel olarak alınması uygun görülmüştür. Bu çerçevede, METUTECH-BAN Yönetim Kurulu Üyesi Sn. Mustafa İhsan KIZILTAŞ ve Sn. Hürsel KENDİR, Odamız Genel Sekreteri Sn. Doç. Dr. Yavuz CABBAR'ı 22 Ocak 2015 tarihinde makamında ziyaret etmişlerdir. ODTÜ Melek Yatırımcılar Ağı ile Odamız arasında nasıl bir işbirliği kurulacağı konusunda görüş alışverişinde bulunmuşlardır. Bununla birlikte, İş Melekleri Ağının mevcut durum analizini içeren ve bir yol haritası niteliği taşıyabilecek bir araştırma raporu hazırlanmaktadır.

D.2. ASO Girişimcilik Okulunun Kurulması (ASO KOSGEB Uygulamalı Girişimcilik Okulu) (A.S.1/S.H.4)

D.2.1. Uygulamalı Girişimcilik Kurslarının Düzenlenmesi (A.S.1/S.H.4)

Girişimcilik eğitimlerine KOSGEB Siteler Hizmet Müdürlüğü ile yapılan Protokol çerçevesinde, 2013 yılı Eylül ayı içerisinde ASO Hasan Altun Konağı'nda (Hamamönü/Ankara) başlanmıştır. KOSGEB Girişimcilik Destek Programı kapsamında destek alarak, kendi işini kurmak isteyen girişimci adaylarına yönelik olarak 70 saatlik uygulamalı girişimcilik eğitimleri, dönemsel olarak 20'şer kişilik hafta içi ve hafta sonu grupları halinde gerçekleştirilmektedir.

Kuruluşundan bu yana hafta içi ve hafta sonu olmak üzere toplam 45 adet sertifika kursunda 1179 katılımcı eğitilmiştir. 01.01.2015- 24 .12.2015 tarihi itibarıyla, hafta içi ve hafta sonu olmak üzere 22 adet sertifika kursu düzenlenmiştir. Düzenlenen kurslarda 637 katılımcıya eğitim verilmiş olup, 398 katılımcıya sertifika düzenlenmiştir. İşletme kuran sertifika sahibi girişimci sayısı toplamda 119 olup, 32 girişimci adayı ise iş kurma aşamasındadır. Bu girişimcilerden 28'i KOSGEB Girişimcilik Destek Programından faydalanmıştır. Bu çerçevede, eğitimlerin genel başarı oranı %16,9'dur.

D.3. TOBB Ankara Kadın Girişimciler Kurulu (A.S.1/S.H.4)

TOBB Ankara İl Kadın Girişimciler Kurulu, kadın girişimciliği konusunda genel politikalar geliştiren ve görüş oluşturulmasına katkıda bulunan istişari bir kuruldur. Ankara'da yer alan hemen hemen tüm sektörlerde ve alt sektör gruplarında üyesi olan Kurul, Ankara genelinde dinamik girişimci kadın profiline sahiptir.

Kurul, kadın girişimcilere eğitim, kapasite geliştirme desteği ile girişimci fikirlerini hayata geçirmelerinde destek sağlamak üzere kurulmuş olup, 2015 yılı çalışma döneminde yapması gereken hizmetlerin yanı sıra; Kurul üyelerinin sınıai ve ticari faaliyetlerini ilgilendiren konularda da gerekli girişimlerde bulunmuştur.

Bu girişim ve çabalarda, Kurul üyelerinin yanı sıra, koordinatör oda olan Ankara Sanayi Odası ve sivil toplum kuruluşları ile işbirliği halinde gerekli çalışmalar yapılmıştır.

TOBB Ankara Kadın Girişimciler Kurulu Çalışma Usul ve Esasları Madde 10'da belirtildiği üzere, İl İcra Komitesi, en az ayda bir defa olağan toplantısını ve yılda iki kez yapılan Genel Kurul Toplantılarını gerçekleştirmiştir.

TOBB Ankara İl Kadın Girişimciler Kurulu tarafından 2015 yılında yapılmış olan toplantı ve ziyaretler EK 2'de detaylı olarak yer almaktadır.

Ayrıca, "A.11.7. ALO Kadın Girişimciler Danışma Hattı Projesi" başlığı altında detaylandırılan Alo Kadın Girişimci Danışma Merkezi faaliyete geçmiş, bu Merkez vasıtasıyla özellikle Ankara'daki kadın girişimcilere yön verme ve onların önünü açma hedeflenmiştir. Merkeze telefonla ulaşan kadın girişimciler, devlet tarafından verilen fonlar ile ilgili detaylı bilgiye ulaşabilmektedir.

D.4. Farkındalık Yaratmak için Eğitim, Toplantı vb. Etkinlikler Yapılması

D.4.1. AB KOBİ Haftası Etkinliği (A.S.1/S.H.4)

AB KOBİ Haftası Etkinliği kapsamında 17 Kasım 2015 tarihinde düzenlenen "Şirketlerin Halka Arzı" konulu panel; Sermaye Piyasası Kurulu, KOSGEB, Emek Elektrik Endüstrisi A.Ş. ve Güreli Yeminli Mali Müşavirlik temsilcilerinin katılımıyla gerçekleştirilmiştir.



Şirketlerin Halka Arzı Paneli - 17 Kasım 2015

D.4.2. ASO Girişimcilik Okulu Mezunları Buluşması (A.S.1/S.H.4)

ASO Girişimcilik Okulu Mezunları Buluşması 19 Kasım 2015 tarihinde gerçekleştirilmiştir. Gün boyunca değişik etkinliklere yer verilen faaliyet kapsamında Başkent Üniversitesi işbirliğinde "Başarılı ve Başarısız Girişimcilik Öyküleri" konulu bir panel, "Başarılı Mezunların Hikayeleri" kapsamında ASO Girişimcilik Okulu Mezunları konuşmaları ve Ankara Ticaret Odası işbirliğinde "Genç Girişimciler için Erasmus+" tanıtımı yapılmıştır. Söz konusu etkinliğe girişimci ve/veya girişimci adayları katılım sağlamıştır. Etkinliğin harcamaları Avrupa İşletmeler Ağı projesinden karşılanmıştır.



ASO Girişimcilik Okulu Mezunları Buluşması - 19 Kasım 2015

D.4.3. ASO Giriřimcilik Okulu Mezunlarının İzlenmesi (A.S.1/S.H.4)

ASO Giriřimcilik Okulu mezunları arasındaki iřbirliđini geliřtirmek, ekosistem ierisinde yer alanlar arasında ticari faaliyetlerin yapılmasını sađlamak, ulusal ve bōlgesel geliřmelerden haberdar etmek maksadıyla bir izleme sistemi kurulması planlanmaktadır. Bu amala fizibilite alıřmalarına bařlanılmıřtır.

2. ÜYELERE YÖNELİK HİZMETLERİN GELİŐTİRİLMESİ

A- Üye Beklentilerinin Tespit Edilmesi

A.1. Üye Memnuniyeti Anketi Yapılması (A.S.3/S.H.1)

Üye memnuniyeti anketi 02 - 11 Aralık 2015 tarihleri arasında online olarak uygulanmıřtır.

A.2. Üye Ziyaretlerinin Yapılması (A.S.3/S.H.1)

A.2.1. Üyelerin İnsan Kaynakları Yönetimi Birimlerini Ziyaret (A.S.3/S.H.1)

Odamız üyesi sekiz firmanın İnsan Kaynakları birimleri ziyaret edilerek, İnsan Kaynakları yönetimi süreçleri hakkında görüřmeler sađlanmıřtır. Özellikle alıřanların niteliđinin artırılması ve yeni istihdam sađlanması için kullanılacak yöntemler üzerinde durulmuřtur. Ziyaret edilen firmalar ve gündem konuları ařađdaki tabloda gösterilmektedir.

Sıra No	Firma	Gündem
1	Nuh'un Ankara Makarnası San. ve Tic. A.Ő.	UMEM
2	Emek Boru Makina Sanayi ve Ticaret A.Ő.	UMEM
3	Erbazlar Mobilya Sanayi ve Ticaret Ltd.Őti.	UMEM
4	Durukan Őekerleme Sanayi ve Ticaret A.Ő.	UMEM
5	MFS Hafriyat Nakliyat İnřaat Taahhüt Makina İmalat Sanayi Ticaret Ltd. Őti.	UMEM
6	Akana Mühendislik ve Ticaret Ltd.Őti.	UMEM*, ASO METES**, Eğitim Planlama, İnsan Kaynakları Uygulamaları
7	AFS Boru Sanayi A.Ő.	UMEM
8	Altım Alüminyum Sanayi ve Ticaret Ltd. Őti.	UMEM
9	Selnikel Isıtma ve Klima Cihazları San. A.Ő.	Staj İncelemesi

*UMEM: Uzmanlařmıř Meslek Edindirme Merkezleri

**ASO METES: Ankara Sanayi Odası Mesleki Test ve Sertifikalandırma Merkezi

A.2.2. UMEM Projesi Tanıtım Ziyareti (A.S.3/S.H.1)

UMEM projesini tanıtmak ve yaygınlařtırmak amacı ile ASO 1. OSB, OSTİM ve Anadolu OSB olmak üzere 3 Organize Sanayi Bölgesinde,

Şereflikoçhisar Ticaret Odası ve Polatlı Ticaret Odası olmak üzere 2 Ticaret Odasında tanıtım seminerleri gerçekleştirilmiştir. Etkinliklerin tarihleri aşağıdaki tabloda yer almaktadır.

Sıra No	Bölge Müdürlüğü/Ticaret Odası	Etkinlik Tarihi
1	Polatlı Ticaret Odası	4 Şubat 2015
2	Şereflikoçhisar Ticaret Odası	29 Nisan 2015
3	Anadolu Organize Sanayi Bölgesi	03 Eylül 2015
4	ASO 1. Organize Sanayi Bölgesi	08 Eylül 2015
5	OSTİM Organize Sanayi Bölgesi	10 Eylül 2015

A.2.3. Odamız Tarafından Yürütülen Projeler Kapsamındaki Ziyaretler (A.S.3/S.H.1)

2010/8 Sayılı Uluslararası Rekabetçiliğin Geliştirilmesinin Desteklenmesi Hakkındaki Tebliğ çerçevesinde Odamızca, Plastik, Biyoteknoloji ve Medikal, Mobilya ile Nükleer sektörlerinde dört UR-GE Projesi yürütülmektedir. Bu çerçevede, 2015 yılı içerisinde Plastik UR-GE kapsamında 7 firma ziyareti, Biyoteknoloji ve Medikal UR-GE kapsamında 9 firma ziyareti, Mobilya UR-GE kapsamında 6 firma ziyareti, Nükleer UR-GE kapsamında 21 firma ziyareti gerçekleştirilmiştir.

Ayrıca, “A.1.1.3. İleri Teknolojilerde İhracat Odaklı Kalkınma Mali Destek Programı (İLTEK) - Teknoloji Ara Birimi Projesi” başlığı altında detayları verilen Teknoloji Ara Birimi çerçevesinde 25 , “A.1.1.2. ArGeMEN Projesi” başlığı altında ifade edilen ArGeMEN Projesi kapsamında 15 üye firmamız ziyaret edilmiştir. Avrupa İşletmeler Ağı projesi kapsamında, firmalarımızın proje hakkında bilgilendirilmesi amacıyla 2015 yılı içerisinde 5 firmamız ziyaret edilmiştir. Firma ziyaretlerinin diğer bir amacı da firmalarımızın proje

veritabanına kaydedilmesidir. Avrupa İşletmeler Ağı veritabanına kaydedilen firmalarımız, uluslararası ticari ve teknolojik işbirliği anlaşmaları yapmaları konularında yönlendirilmiş ve firma işbirliği profilleri hazırlanmıştır.

A.3. Üye İşlemleri (A.S.3/S.H.1)

A.3.1. Üye Kayıtları ve Güncelleme İşlemleri (A.S.3/S.H.1)

A.3.1.1. Kayıt ve Terkin (A.S.3/S.H.1)

Odamıza 2015 yılında 11.12.2015 tarihi itibarıyla, 410 firmanın kayıt yapılmıştır. Kaydını gerçekleştirdiğimiz 410 firmadan 159 adeti Re’sen, 251 adeti başvuru üzerine kayıt edilmiştir. Terk, vefat ve benzeri sebeplerle sınaî faaliyeti kalmayan gayrifaal firmaların durumları yakından takip edilmiş ve sanayicilik vasfını kaybeden 442 firmanın Odamızdaki kaydı, Meslek Komitelerinin görüşleri alındıktan sonra Yönetim Kurulu kararları ile silinmiştir. Buna göre; Odamızın 2015 yılı başında 7.260 olan üye sayısı, 442 adet terkin ve 410 adet yeni kayıt ile 7.228 olmuştur.

Odamız üyelerinin meslek gruplarına göre sayısal dağılımı aşağıdadır:

Odamız Üyelerinin Kayıt ve Terkin Durumuna Göre Dağılımı

Meslek Grupları	Kayıt	Terkin	Üye sayısı
1 Madencilik Sanayi	57	5	207
2 Medikal Sanayi	15	4	175
3 Muhtelif Gıda Sanayi	4	36	335
4 Un ve Unlu Mamuller Sanayi	15	14	259
5 İplik / Örmeye ve Dokuma Sanayi	2	9	96
6 Konfeksiyon ve Deri Sanayi	5	33	266
7 Orman Ürünleri Sanayi	2	3	98
8 Kağıt Ürünleri ve Baskı İşleri Sanayi	3	22	258
9 Petrol ve Kimya Sanayi	9	31	282
10 Kauçuk ve Kauçuk Ürünleri Sanayi	2	4	64
11 Plastik ve Plastik Ürünleri Sanayi	9	17	257
12 Cam ve Cam Ürünleri Sanayi	5	8	86
13 Yapı Elemanları İmalat Sanayi	22	10	272
14 Hadde ve Boru Sanayi	11	9	169
15 Döküm Sanayi	6	8	186
16 Demir ve Metal İşleri Sanayi	24	27	584
17 Alüminyum Doğrama İmalat Sanayi	4	7	232
18 Fabrikasyon Metal Ürünleri Sanayi	7	9	136
19 Madeni Eşya Sanayi	1	10	57
20 Elektronik Sanayi	8	17	171
21 Elektrik Sanayi	22	27	397
22 Ev ve Ofis Aletleri Dayanıklı Tüketim Malları Sanayi	8	4	99
23 Isıtma ve İklimlendirme Cihazları Sanayi	1	6	104
24 Genel Amaçlı Makina ve Yedek Parça Sanayi	10	25	313
25 Motorlu Kara Taşıtları, Tarım Aletleri ve Yedek Parça Sanayi	7	18	345
26 Sanayi ve İnşaat Makinaları İmalat Sanayi	11	9	320
27 Asansör Sanayi	35	1	117

28 Mobilya Sanayi	10	19	394
29 Diğer İmalatlar ve Bilgisayar Yazılımları Sanayi	8	14	149
30 İnşaat ve Tesisat Mütahhitleri Sanayi	37	27	501
31 Altyapı Mütahhitleri Sanayi	10	7	170
32 Taşocakçılığı Sanayi	40	2	129
TOPLAM	410	442	7.228

A.3.1.2. Belge Düzenleme ve Tasdik (A.S.3/S.H.1)

Talep üzerine, üyelerimiz ve çalışanlarıyla ilgili olarak durumlarını tevsik eden ve aşağıda sayılan belgeler, Odamız sicil kayıtlarına göre tanzim ve tasdik edilerek üyelere verilmiştir. “Sicil Kayıt Sureti, Yabancı Dillerdeki Sicil Kayıt ve Faaliyet Belgesi, İstigal Belgesi, İhale Durum Belgesi, Ortaklık Teyit Belgesi, Sicil Bilgileri ile ilgili Tasdikler, Vize Talep Belgesi, Ustalık, Kalfalık, Çıraklık Belgesi Onayı, Bağ-Kur, Yönetim Kurulu Üyeleri ile Meclis Üyeleri'nin silah taşıma ruhsatı ve 4734 sayılı Devlet İhale Kanunu'na göre ihalelere katılmaktan yasaklı olup olmadıklarını gösteren belgeler, Oda kimlik, Oda üyelik levhası, fatura ve işyerlerine asılmak üzere Odamız üyesi olduklarını gösteren üye kartları.”

Ayrıca; işadamlarına ve meslek kuruluşu üst düzey yöneticilerine vize konusunda kolaylıkların sağlanması amacıyla, Elçiliklere ithafen yazılmış Referans ve Takdim yazıları üyelerimize verilmektedir.

01.01.2015-08.12.2015 tarihleri arasında Odamız Sicil Kayıtlarına göre Düzenlenen Belgeler (Merkez ve Temsilcilikler dahil)

Belge Adı	Belge Sayısı (adet)
Sicil Kayıt Sureti	5831
Yabancı Dillerdeki Sicil Kayıt Sureti	166
İştigal Belgesi	3146
Vize Talep Belgesi	39
İhale Durum Belgesi	577
Üye Kimlik Kartları	21
Sicil Bilgileri İle İlgili Tasdikler	39
Yabancı Dillerdeki Diğer Her Türlü Belge	33
Oda Üyelik Belgesi	410
TOPLAM	10262

A.3.1.3. Güncelleme İşlemleri (A.S.3/S.H.1)

Üyelerimizin unvan, adres, telefon, faks, iştigal, sermaye, e-posta ve derece gibi, sicil kayıtlarımızla ilgili olarak durumlarında meydana gelen değişiklikler takip edilmiş ve Türkiye Odalar ve Borsalar Birliği Ortak Veritabanı'na aktarılarak güncellenmiştir.

Ayrıca, yine Odamız üye bilgilerinin güncellenmesi amacıyla, Odamızca Asist A.Ş.'den hizmet alımı yapılmış olup, güncelleme çalışmalarının sonuçları Odamız sicil kayıtlarına intikal ettirilmiştir.

Ticaret Sicil Müdürlüğü'nden alınan firmalar ile ilgili bilgiler, Odamız üyelerinin bilgileri ile karşılaştırılarak, değişiklikler bulunan firmalarımızın bilgileri güncellenmiştir.

Ayrıca, Ticaret Sicil Müdürlüğü'nün, sermayesini artırmayan, diğer yasal yükümlülüklerini yerine getirmeyen ve benzeri sebeplerden

dolayı Re'sen Terkin yaptığı ve ilan ettiği firmalar ile Odamız Üyesi firmalar karşılaştırılarak, Terkin işlemleri yapılmıştır.

5174 sayılı Türkiye Odalar ve Borsalar Birliği ile Odalar ve Borsalar Kanunu'nun 10. maddesi gereğince bütün üyelerimizin sicil kayıtları gözden geçirilmiş, güncellemeler yapılmış ve ilgili mevzuat çerçevesinde, borçlarını ödemeyen üyelerimizin kayıtları askıya alınmış, aidat borçlarını ödeyen ve askı nedeni ortadan kalkan üyelerimizin de askıdan indirilme işlemleri gerçekleştirilmiştir.

A.3.1.4. Yerinden Hizmetler / Hizmet Ofisleri (A.S.3/S.H.1)

Odamız görev alanına giren hizmetlerin yerinden ve hızlı bir şekilde verilmesi amacıyla hizmete sunulmuş olan ASO 1. Organize Sanayi Bölgesi, OSTİM, İvedik, Söğütözü ve Kazan çevresinde faaliyet gösteren üyelerimiz için açılan ASO 1. Organize Sanayi Bölgesi Temsilciliği, OSTİM - İvedik Temsilciliği, Ankara Ticaret Odası (ATO) Kayıt Ofisi Temsilciliği ve Ankara Lojistik Üssü (Kazan) Temsilciliklerine ek olarak, ASO 2. ve 3. Organize Sanayi Bölgesi çevresinde faaliyet gösteren üyelerimiz için, 2015 yılı içerisinde açılan Ankara Sanayi Havzası ASO Temsilciliği ile en iyi ve en hızlı şekilde hizmet vermeye devam edilmektedir.

Bu hizmet ofislerinde yasaların Odamıza tanıdığı yetki ve sorumluluk içinde verilmesi gereken belge, tasdik ve onaylar üyelerimizin talepleri doğrultusunda görevli personel tarafından sağlanmakta olup, bundan sonra da en iyi şekilde vermeye devam edilecektir.

- OSTİM-İvedik Temsilciliği,
- ASO 1. Organize Sanayi Bölgesi Temsilciliği,

- ASO Kayıt Ofisi Temsilciliği,
- Ankara Lojistik Üssü (Kazan) Temsilciliği,
- Ankara Sanayi Havzası ASO Temsilciliği'nde;
 - Oda Kayıt İşlemleri
 - İhale Durum Belgesi
 - İştigal Belgesi
 - İngilizce İştigal Belgesi
 - Vize Talep Belgesi
 - Sicil Kayıt Sureti
 - İngilizce Sicil Kayıt Sureti
 - Çıraklık Sözleşmesi Tasdiki
 - Kalfalık Sözleşmesi Tasdiki
 - Kapasite Rapor Suretleri Onayı
 - Kapasite Müracaatı
 - ATR, Form A, Menşe Şahadetnamesi, EUR.1 Tasdiki
 - Bağ-Kur Onayları
 - Yıllık ve Munzam Aidat Tahsilatı
 - Sair Belgeler

gibi belgelerin sağlanması hizmetleri yerine getirilmektedir.

01.01.2015 - 30.11.2015 TARİHLERİ ARASINDA TEMSİLCİLİKLER TARAFINDAN VERİLEN HİZMETLER

NO	BELGE VE HİZMET ADI	BELGE ADETİ				
		ATO	OSTİM	ASO 1. OSB	Kazan	Sanayi Havzası
1	Sicil Kayıt Suretleri	1256	1648	1191	65	16
2	Yabancı Dillerdeki Sicil Kayıt Suretleri	21	13	50	-	-
3	Vize Talep Belgesi	3	13	3	-	1
4	Sicil Bilgileri ile ilgili Tasdikler	3	12	-	2	1

5	İştigal Belgesi	627	985	785	42	3
6	İhale Durum Belgesi	307	87	83	-	1
7	Oda Üyelik Belgesi	-	-	-	-	-
8	Bağ-Kur Belgesi Onayı	-	-	-	-	-
9	Çıraklık Belgesi Onayı	-	-	-	-	-
10	Ustalık Belgesi Onayı	-	-	-	-	-
11	Çıraklık Fesih Onayı Belgesi	-	-	-	-	-
12	Kapasite Raporu Suret Tasdiki	40	267	279	11	5
13	Kapasite Raporu	46	79	24	1	-
14	Yurt Dışı Temsilcilik ve Acentelik Sözleşmelerinin Tasdik Harcı	-	7	-	-	-
15	İmza Tasdik Harcı					
	- Barkodlu A.TR Onayı için	260	468	2621	1195	5
	- Diğer Dolaşım Belgelerinin Tasdiki için	1155	1156	3273	2732	18
	- İhracat Faturası Tasdiki için	65	422	953	120	3
16	Matbu Evrak Bedeli					
	Barkodlu A.TR Satışı	276	652	7345	1520	-
	Diğer Dolaşım Belgelerinin Satışı için	1489	1242	12910	4489	-
17	Diğer her türlü Belge (Basılı veya Elektronik Ortamda)	4	44	190	-	-
BELGE VE HİZMET TOPLAMI		5552	7095	29707	10177	53

A.4. Vize İşlemleri (A.S.3/S.H.1)

Odamıza kayıtlı sanayicilerimizin yurt dışına yaptıkları iş seyahatleri için gerekli vize işlemleri, Ankara'daki Almanya, İtalya ve Macaristan Büyükelçilikleri ile Odamız arasında yapılan anlaşma gereğince yerine getirilmektedir.

Vize uygulaması yapan diğer ülkelerde ise, üyelerimiz adına belge tanzim edilerek, vize başvurularının sonuçlandırılmasına Odamızca yardımcı olunmuştur.

Odamız üyesi sanayicilerin özellikle Büyükelçilikler nezdinde yaşadıkları sıkıntılarda, sorunların çözülmesi ve sonuçlandırılması hususunda gereken gayret ve çaba sarfedilmiş ve münferiden karşılaşılan sorunlar, Odamız tarafından yapılan yazışmalar ve birebir görüşmeler neticesinde çözümlenmiştir.

“Türkiye Cumhuriyeti Hükümeti ile İtalya Cumhuriyeti Hükümeti Arasında Umuma Mahsus Pasaport Hamillerinin Vize İşlemlerinin Kolaylaştırılmasına Dair Mutabakat Muhtırası” çerçevesinde, Odamız aracılığı ile Türkiye Odalar ve Borsalar Birliği tarafından hazırlanan “Takdim Mektubu”, üyelerimize çok girişli ve uzun süreli Schengen Vizesi imkanı sağlamaktadır.

Ayrıca, Macaristan Büyükelçiliği ile Odamız arasında imzalanan protokol çerçevesinde Odamızdan alınacak “Referans Yazısı” kapsamında, Macaristan’a seyahat edecek üye firmalarımıza, kısa sürede, çok girişli ve uzun süreli Schengen Vizesi imkanı sağlanmaktadır.

A.5. Üye Eğilim Anketine Katılımın Artırılması (A.S.3/S.H.1)

Odamızın 2003 yılından beri düzenlediği ve ayrıntısı bir sonraki bölümde verilen “ASO Üyeleri Eğilim Anketi”ne katılımın artırılması için söz konusu anket, Komite Toplantılarında Komite Üyelerimizin dikkatine sunulmuştur. Ayrıca, Mayıs ayı itibariyle online olarak üyelerimize gönderilmeye başlanmıştır.

A.6. Ekonomik Araştırmalar ve İstatistikî Çalışmalar (A.S.3/S.H.1)

Odamız üyelerinin mevcut durumlarını analiz etmek, yaşadıkları sıkıntı ve darboğazları tespit ederek, Odamızdan beklentilerini belirleyebilmek amacıyla her yılın Mart, Haziran, Eylül ve Aralık aylarında “ASO Üyeleri Eğilim Anketi”i yapılmaktadır. 3 ayda bir periyodik olarak düzenlenen bahse konu anketin sonuçları değerlendirilerek, Odamız web sayfasında yayınlanmıştır.

İstanbul Sanayi Odası’nın yayınladığı “Türkiye’nin Birinci 500 ve İkinci 500 Büyük Sanayi Kuruluşu” listeleri kapsamında; Odamızın listeye giren üyelerinin tespit edilmesi amacıyla çalışmalar gerçekleştirilmiştir. Sıralamada temel kriter, üretimden satışlar olup, çalışma kapsamında satış hasılatı, brüt katma değer, özkaynak, aktif toplamı, vergi öncesi dönem kâr ve zarar toplamı, ihracat ve ortalama çalışan sayısı büyüklükleri gibi istatistikî değerlere ait analizlere yer verilmektedir. Ayrıca finansal oranlar, kaynak yapısı, karlılık oranları, ekonomik karlılık, varlık devir hızları, net katma değerinin faktör gelirleri (fonksiyonel) dağılımı, üretim faaliyeti dışı gelirler, istihdam ve brüt katma değer dağılımı ile işgücü verimliliği konularında da çeşitli değerlendirmeler yapılmıştır.

A.7. Meslek Komitelerinden Gelen Teklifler Doğrultusunda Resmi Kurum ve Kuruluşlar Nezdindeki Girişimler (A.S.3/S.H.1)

- Organize Sanayi Bölgelerinde katı atık toplama işleminin Belediyelere bırakılarak Bölge giderlerinin düşürülmesi

ile çöp toplama işlemiyle ilgili ödemelerde mükerrerliğin ortadan kalkması ve Belediyeler tarafından gerçekleştirilen stok ve bertaraf işlemleri için Belediye ve OSB yönetimi arasında bir anlaşma yapılması talep edilerek, her iki durumda da sanayicilerimize ek yük teşkil eden çevre temizlik giderinin azalacağı hususu 05.01.2015 tarihinde ASO 1. Organize Sanayi Bölge Müdürlüğü'ne iletilmiştir. ASO 1. OSB Bölge Müdürlüğü'nden alınan 04.02.2015 tarih ve 428 sayılı cevabi yazıda ASO 1. Organize Sanayi Bölgesi olarak Bölge üyelerinden evsel atıkları toplayıp Belediyenin atık depolama sahasına teslim edildiği, atık depolaması ve bertaraf işlemlerinin Belediye tarafından yapılmakta olduğu ve bu hizmetten dolayı bölge üyelerinden alınan aidatlara herhangi bir ilave yapılmadığı ifade edilerek, günlük olarak düzenli bir şekilde katı atıkların firmalardan Belediyece toplanıp depolama alanına taşınması işinin taraflarınca yapılıp yapılamayacağı hususunda Belediye nezdinde görüşmelerin devam etmekte olduğu bildirilmiştir.

- Odamız üyesi Elektrik Sanayi Meslek Komitesi üyelerinin özelleştirilmiş elektrik dağıtım şebekeleri yatırımlarında yaşanan sorunlarla ilgili dikkate alınacağı inancıyla üyelerimizin görüşleri, 15.01.2015 tarihli yazı ile Türkiye Odalar Borsalar Birliği Başkanı Sn. Rifat HİSARCIKLIOĞLU'na iletilmiştir.
- Kamuya olan mevcut borç toplamı içinde yaklaşık %30'luk bir pay teşkil eden ihtilafli vergi borçları, inceleme aşamasındaki

işler, matrah artırımı ve stok artırımının 11.09.2014 tarihli Resmi Gazete'de yayımlanarak yürürlüğe giren 6552 sayılı Bazı Alacakların Yeniden Yapılandırılması Hakkında Kanunun kapsamında yer almadığı hakkında Kocaeli Sanayi Odası'nın destek talep yazısı 23.01.2015 tarihinde dönemin Maliye Bakanı Sn. Mehmet ŞİMŞEK'e iletilmiştir. Odamız tarafından konu takip edilmektedir.

- Sanayimizin orta ve yüksek teknolojiye geçişini sağlayacak çok önemli bir adım olan orta ve yüksek teknoloji sanayi ürünleri arasından belirlenen ve her yıl Ocak ayında Kamu İhale Kurumu tarafından ilan edilen listede yer alan malların ihalelerinde yerli malı teklif eden istekliler lehine % 15 oranına kadar fiyat avantajı sağlanması uygulamasının başarılı olabilmesi için Kamu İhale Kurumu tarafından ilan edilen listede yer alan malların üretimini yapacak yatırımların nerede kurulmuş olurlarsa olsunlar 5. Bölge teşviklerinden yararlanması için gerekli düzenlemelerin yapılması gerektiği hususu 05.02.2015 tarihinde Başbakan Sn. Ahmet DAVUTOĞLU'na, Bilim, Sanayi ve Teknoloji Bakanı Sn. Fikri IŞIK'a, dönemin Ekonomi Bakanı Sn. Nihat ZEYBEKÇİ'ye, Kalkınma Bakanı Sn. Cevdet YILMAZ'a, Ankara Valisi Sn. Mehmet KILIÇLAR ve Ankara Kalkınma Ajansı Genel Sekreteri Sn. Arif ŞAYIK'a iletilmiştir. Odamız tarafından konu takip edilmektedir.
- Odamız ve Türk Standartları Enstitüsü arasında 04.12.2014 tarihinde imzalanan sözleşmenin, belgelendirme amacıyla

Enstitü'ye gönderilen numunelere yapılan deneylerin çok büyük önem taşıdığı ve bu deneylerin indirimli yapılması hususu 20.02.2015 tarihinde Türk Standartları Enstitüsü Başkan Vekili Sn. Doç. Dr. Mehmet Fahrettin ÖNDER'e iletilmiştir. Odamız tarafından konu takip edilmektedir.

- Organize Sanayi Bölgelerinde faaliyette bulunan üyelerimiz tarafından Odamıza yapılan başvurularda; sanayide kullanılan ve Ankara Büyükşehir Belediyesi tarafından Ankara'da uygulanan su tarife bedellerinin fazla olduğu ifade edilerek, üyelerimize ek mali külfet getiren bu durumun çözüme kavuşturulması hususu 20.02.2015 tarihinde Ankara Büyükşehir Belediye Başkanı Sn. Melih GÖKÇEK'e, 24.02.2015 tarihinde dönemin Başbakan Yardımcısı Sn. Ali BABACAN'a, İçişleri Bakanı Sn. Efkân ALA'ya ve Bilim, Sanayi ve Teknoloji Bakanı Sn. Fikri İŞİK'a iletilmiştir. 20.03.2015 tarihinde Bilim, Sanayi ve Teknoloji Bakanlığı, Sanayi Bölgeleri Genel Müdürlüğü'nden alınan cevabi yazıda su ve atıksu bedellerinin gerek iç gerekse dış pazardaki sanayicilerle aynı seviyeye getirilmesi veya yakınlaştırılması gerektiğinden, bu bedellerin belediyenin mevzuatı ile belirlendiğinden Ankara Büyükşehir Belediye Başkanlığı'na yazı yazıldığı belirtilmiştir.
- Odamız üyesi bir firmanın, vizesi yapılmış sanayi sicil belgelerini Enerjisa Elektrik Perakende Satış A.Ş.'nin Sincan'daki müşteri hizmetleri merkezine götürmüş ve sonrasında postayla göndermiş olmalarına rağmen teslim alınmadığı belirtilerek, sanayi sicil belgesini en son olarak

noter aracılığı ile iletmeleri esnasında borçları bulunduğu söylenerek teslim alınmadığı ve sorun yaşadıkları hususu 03.03.2015 tarihinde Başkent Elektrik Dağıtım A.Ş.'ye iletilmiştir. Odamız tarafından konu takip edilmektedir.

- Üyelerimiz tarafından Odamıza yapılan başvurularda; 22 Şubat 2015 tarih ve 29275 sayılı Resmi Gazete'de yayımlanan "Araçların İmal, Tadil ve Montajı Hakkında Yönetmelik"te yapılan değişiklik içeren ilgili Yönetmelik neticesinde TSE tarafından damperlerin muayenesi sonrasında düzenlenen uygunluk raporlarının ücretlerinin çok yüksek olduğu hususu 03.03.2015 tarihinde Bilim, Sanayi ve Teknoloji Bakanı Sn. Fikri İŞİK ve TSE Başkan Vekili Sn. Doç. Dr. Mehmet Fahrettin ÖNDER'e iletilmiştir. Odamız tarafından konu takip edilmektedir.
- Denizli Sanayi Odası tarafından destek istemek amacıyla Odamıza iletilen; orman işletmelerinin yaptıkları ihalelerde, bir kişinin 2 ila 22 adet vekaletname ile aynı anda ihaleye iştirakinin önlenmesi, bir kişinin ancak bir vekalet ile ihaleye girmesinin sağlanması hususu 04.03.2015 tarihinde Rekabet Kurumu Başkanı Sn. Prof. Dr. Nurettin KALDIRIMCI'ya iletilmiştir. Rekabet Kurumu III. Denetim ve Uygulama Dairesi Başkanlığı'ndan alınan 09.07.2015 tarih ve 6905 sayılı cevabi yazıda 4054 sayılı Kanunun ikinci maddesi uyarınca mal ve hizmet piyasalarında faaliyet gösteren teşebbüslerin aralarında yapmış oldukları anlaşma veya uyumlu eylemlerle, teşebbüs birliklerinin aldıkları kararlarla veya hakim durumda

bulunan bir teşebbüsün bu durumu kötüye kullanması suretiyle ilgili piyasadaki rekabeti bozmasına, kısıtlamasına veya engellemesine yönelik davranışları ile hakim durum yaratacak birleşme ve devralmaların Kanun kapsamında değerlendirilerek inceleneceği ancak bu kapsamda inceleme olanağının bulunmadığı belirtilmiştir.

- Odamız üyesi bir firmanın, medikal grade PVC granül ithali sırasında, 39.04 GTİP ile ithal ettikleri granüllerin Çevre ve Şehircilik Bakanlığı İl Müdürlüğü'nden alınacak kapsam dışı yazısının her sevkiyat için Gümrük İdarelerine beyan edilmesi gerekliliği hususunun sanayicilerimizi mağdur ettiği yönündeki görüşü 10.03.2015 tarihinde Ekonomi Bakanlığı İthalat Genel Müdürlüğü'ne iletilmiştir. Odamız tarafından konu takip edilmektedir.
- Odamız üyesi bir firmanın; 2015 yılı içinde C şekeri kotası yeteri kadar ayrılmadığı için imalatçı-ihracatçı firmalara işletme sermayesi sağlayabilmek, artan girdi maliyetlerini azaltmak, yurt dışındaki rekabet imkanlarını ve pazarı kaybetmemek amacıyla devletin elinde bulunan A tipi şekerden, sadece şekerleme imalatı ve ihracatını yapan firmalara yönelik bir yıl vadeli olarak satılmasının, şekerli mamül sektörünün içinde bulunduğu finansman darboğazının aşılmasında etkin bir teşvik olacağı, şeker fabrikalarının satışlarını da olumlu yönde etkileyeceği hususu 16.04.2015 tarihinde dönemin Maliye Bakanı Sn. Mehmet ŞİMŞEK'e, dönemin Ekonomi Bakanı Sn. Nihat ZEYBEKÇİ'ye ve Bilim,

Sanayi ve Teknoloji Bakanı Sn. Fikri İŞİK'a iletilmiştir. Odamız tarafından konu takip edilmektedir.

- Değişen mevzuat ışığında; senetlerin de çekler ile benzer muameleye tabi tutulması, diğer bir ifadeyle basımı, tedavülü ve tahsiline ilişkin konuların bankaların yetki ve sorumluluğunda yürütülmesinin zorunlu hale getirilmesinin ticaret erbabını koruyucu nitelikte olacağı ve ticari hayatı rahatlatacağı hususu 17.04.2015 tarihinde dönemin Gümrük ve Ticaret Bakanı Sn. Nurettin CANİKLİ'ye iletilmiştir. Odamız tarafından konu takip edilmektedir.
- 6518 sayılı Kanun'un 51. maddesiyle 4734 sayılı Kamu İhale Kanunu'nun 63. maddesinde yapılan değişiklikle, bazı orta ve yüksek teknolojili sanayi ürünleri arasından yerli malı teklif eden istekliler lehine %15'e kadar fiyat avantajı sağlanmasının zorunlu olduğunu belirten Kanun'la ihalelerde yerli malı teminine öncelik verilmesi ve söz konusu Kanun maddesinde "yerli istekliler lehine %15 oranına kadar fiyat avantajı sağlanır" ifadesi yer almasına rağmen, bu ifade bazı bürokratlar tarafından ihale makamınca isterse %1 isterse, %15 olarak, %15 oranına kadar uygulanabilir olarak yorumlanmakta olduğu hususu 25.05.2015 tarihinde Bilim, Sanayi ve Teknoloji Bakanı Sn. Fikri İŞİK'a iletilmiştir. Bilim, Sanayi ve Teknoloji Bakanlığı Sanayi Genel Müdürlüğü'nden alınan 14.07.2015 tarih ve 2272 sayılı cevabi yazıda Yerli Malı Tebliği'nin uygulama sonuçlarının izlenmekte olduğu ve mevzuata ilişkin önerilerin dikkate alınacağı ifade edilmektedir.

- Üretici firmalarımız, %51 oranının altında kalan ürünlerinin tanım olarak hangi kategoriye girdiği hususunda yaşadıkları karmaşa ve belirsizliklerin mağduriyetlerine sebep olduğunu belirtmekte ve bu hususta yaşanan olumsuzlukların ortadan kaldırılması ve uygulamanın sağlıklı bir çerçeveye kavuşturulması için ilgili mevzuat çerçevesinde gerekli düzenlemelerin yapılması, yerli ürünlerimizin özellikle Kamu İhale Kanunu kapsamında ithal ürünlerle rekabet edebilmesi için kalıcı çözümlerin uygulanabilmesi amacıyla yerli katkı payıyla ilgili sektörel bazda özel analizler yapılmasının ve toplam yerli katkı payının hesaplanması konusunda sektörel bazda yöntemlerin oluşturulmasının ya da elektronik, bilişim gibi yüksek teknoloji içeren sektörlerde tasarım, yazılım v.b. beyin gücü gerektiren faaliyetlerin fiyatlandırılmasında işgücü maliyetinin yanında ilave unsurların da dahil edilmesinin uygun olacağı hususu 26.05.2015 tarihinde Bilim, Sanayi ve Teknoloji Bakanı Sn. Fikri İŞİK'a iletilmiştir. Bilim, Sanayi ve Teknoloji Bakanlığı Sanayi Genel Müdürlüğü'nden alınan 03.07.2015 tarih ve 2170 sayılı cevabi yazıda Yerli Malı Tebliği'nin uygulama sonuçlarının izlenmekte olduğu ve mevzuata ilişkin önerilerin dikkate alınacağı belirtilmiştir.
- Odamız üyesi firmaların ilettikleri; belediye sınırları içerisinde faaliyet gösteren bazı imalatçıların işyeri açma ve çalışma ruhsatı almadan kaçak olarak çalıştığı, bu durumun haksız rekabete sebep olduğu ve merdiven altı imalat yapılarak sektöre zarar verildiği hususu 01.06.2015 tarihinde Ankara Büyükşehir Belediye Başkanı Sn. Melih GÖKÇEK'e iletilmiştir.
- Kuyumculuk sektöründe, merdiven altında üretilen ürünlerin net 22 ayar (0,916 milyon) olmayışı, düşük ayarlı (21,5 ayar) piyasaya sürülmesi, denetimlerin olmayışı ve yasadaki boşluktan kaynaklanan nedenlerle haksız rekabetin yaşanması ve sektördeki üreticiyi zor duruma soktuğu hususu 02.06.2015 tarihinde Başbakanlık Hazine Müsteşarı V. Sn. Cavit DAĞDAŞ'a iletilmiştir. Odamız tarafından konu takip edilmektedir.
- Odamızın üyesi firmaların; Türk Hava Yolları'ndan (THY) internet üzerinden aldıkları uçak biletlerinin faturasının THY tarafından kendilerine postalanmadığı, uçak biletini kullanan kişilerin THY bürolarına şahsen gelmeden faturanın teslim edilmediği, söz konusu uygulamanın yeniden gözden geçirilerek faturaların vergide kullanılmak üzere posta yolu ile ya da firmanın muhasebecisine teslim edilmesi suretiyle firmaya verilmesi yönünde gerekli düzenlemelerin yapılmasının uygun olacağı hususu 02.06.2015 tarihinde Türk Hava Yolları A.O. Genel Müdürü Sn. Doç. Dr. Temel KOTİL'e iletilmiştir. Odamız tarafından konu takip edilmektedir.
- 4 Haziran 2010 tarih ve 27601 sayılı Resmi Gazete'de yayımlanmış olan "Çevresel Gürültünün Değerlendirilmesi ve Yönetimi Yönetmeliği"nin 24. maddesinde; "(Çok hassas kullanım alanlarında) açık ve yarı açık eğlence yerlerinin kurulmasına izin verilmez, bu alanlardaki mevcut açık ve yarı açık eğlence yerleri kapalı hale getirilir" hükmü bulunmakta, 4. maddesinde ise, çok hassas kullanım alanları" çok hassas kullanımların sınırlarından itibaren 250 metreyi içine alacak

şekilde belirlenen alanlar olarak tanımlandığı konusunda üyelerimiz tarafından Odamıza yapılan başvurularda; ilgili düzenlemenin, lunaparkların kapatılmasına veya şehir dışına çıkarılmasına gerekçe olarak gösterildiği, bunun da birçok kişinin işsiz kalmasına ve lunapark sektörünün büyük zarar görmesine sebep olduğu hususu 05.06.2015 tarihinde dönemin Çevre ve Şehircilik Bakanı Sn. İdris GÜLLÜCE'ye iletilmiştir. Odamız tarafından konu takip edilmektedir.

- Odamız üyesi firmaların; 17 Mart 2015 tarihinde Dahilde İşleme İzin Belgesi özel şartlar bölümüne eklenen ve özel şartlar içeren 117'nci maddenin yeni kısıtlamalar getirmesi sebebiyle özellikle ihracatta büyük sorunlar yaşanacağı hususu 08.06.2015 tarihinde dönemin Ekonomi Bakanı Sn. Nihat ZEYBEKÇİ'ye iletilmiştir. Odamız tarafından konu takip edilmektedir.
- Odamızın üyesi firmaların; 23.04.2015 tarih ve 29335 sayılı Resmi Gazete'de yayımlanan İş Sağlığı ve Güvenliği Kanunu ile Bazı Kanun ve Kanun Hükmünde Kararnamelerde Değişiklik Yapılmasına Dair Kanun kapsamındaki yönetmelikte belirtilen turizm, özel güvenlik ve sağlık hizmeti yürütülen işlerde olduğu gibi, sanayi sektörlerinde çalışan işçilerin de yazılı onayının alınarak gece çalışması yaptırılmasının sağlanması hususunda düzenleme yapılması konusu 08.06.2015 tarihinde dönemin Çalışma ve Sosyal Güvenlik Bakanı Sn. Faruk ÇELİK'e iletilmiştir. Odamız tarafından konu takip edilmektedir.

- Odamız üyesi firmaların; son dönemlerde PP hammaddesine sürekli zam yapıldığı, hammadde bedeli dışında palet bedeli kesildiği, söz konusu paletlerin geri alımının yapılacağı söylemine rağmen alınmadığı ve Petkim'in sevkیات yapmamasından dolayı firmaların artık çalışamaz duruma geldikleri hususu 12.06.2015 tarihinde Petkim PetroKimya Holding A.Ş. Genel Müdürü Sn. Sadettin KORKUT'a iletilmiştir. Odamız tarafından konu takip edilmektedir.
- Odamız Madencilik Meslek Komitesi tarafından hazırlanan Maden Atık Yönetimi ve Madencilik Uygulama Yönetmeliği, İhale Yönetmeliği hakkındaki görüşler 06.07.2015 tarihinde Çevre Yönetimi Genel Müdürü Sn. Muhammet ECEL'e ve Enerji ve Tabii Kaynaklar Bakanlığı Maden İşleri Genel Müdür V. Sn. Sadi CİVELEKOĞLU'na iletilmiştir. Odamız tarafından konu takip edilmektedir.
- 27.08.2015 tarih ve 29458 sayılı Resmi Gazete'de yayımlanarak yürürlüğe giren elektronik tebligat yapılmasına ilişkin 456 sıra no.lu Vergi Usul Kanunu Genel Tebliği ile Ticari, Zirai ve Mesleki Kazancından dolayı gerçek usulde vergilendirilen Gelir Vergisi mükellefleri ile Kurumlar Vergisi mükelleflerine 01.01.2016 tarihinden itibaren elektronik tebligat yapılmasının sanayicilerimizin mağduriyetine sebep olacağı hususu 13.10.2015 tarihinde dönemin Maliye Bakanı Sn. Mehmet ŞİMŞEK'e iletilmiştir.
- 09.11.2015 tarihinde; Teknoloji sektöründe faaliyet gösteren Üyelerimizin Teknoparklar ile yaşadığı sorunları ve çözüm

önerilerini tartışmak, Teknoparkların avantajlarını görüşmek üzere 29. Diğer İmalatlar ve Bilgisayar Yazılımları Sanayi Meslek Komitemize Ankara Teknopark Müdürü Fatih Mutlu, ODTÜ Teknopark Müdürü Mustafa İhsan Kızıldaş, Hacettepe Teknopark Müdürü Abdurrahman Güngör iştirak ederek, Bölgelerinde sürdürülen faaliyetler, projeler ve ileride gerçekleştirilmesi planlanan işler hakkında açıklamalarda bulunmuşlardır. Toplantımıza ayrıca Grubumuza dahil bilgisayar yazılımları sektöründe faaliyet gösteren üyelerimiz de iştirak ederek, teknopark müdürlerine teknoparklarda yaşanan sorunlar ve çözüm önerileri hakkında bilgi vermişlerdir.

Ayrıca, üyelerden telefon ile kamudaki sorunların çözümüne ilişkin gelen talepler, kamu idareleri nezdinde gerek ziyaretler, gerekse telefon görüşmeleriyle çözüme kavuşturulmuştur.

A.8. Çeşitli Konularda Türkiye Odalar ve Borsalar Birliği'ne ve İlgili Kurumlara Gönderilen Odamız Görüşleri (A.S.3/S.H.1)

- Ankara Yeminli Mali Müşavirler Odası tarafından; Gelir İdaresi Başkanlığı'nca yeniden yazımı konusunda çalışmalar başlatılan "213 sayılı Vergi Usul Kanunu" hakkındaki Odamız görüşleri 10.03.2015 tarihinde Türkiye Odalar ve Borsalar Birliği Genel Sekreterliği'ne iletilmiştir.
- Yerli ürünlerimizin özellikle Kamu İhale Kanunu kapsamında ithal ürünlerle rekabet edebilmesi için kalıcı çözümlerin

uygulanabilmesi amacıyla, yerli katkı payıyla ilgili sektörel bazda özel analizler yapılmasının, toplam yerli katkı payının hesaplanması konusunda iş kollarına yöntemlerin oluşturulmasının ve orta-yüksek ve yüksek teknoloji içeren sektörlerde, Yerli Malı Belgesi talep edilmeden, Kapasite Raporu ve Sanayi Sicil Belgesi'ndeki üretim durumuna göre değerlendirme yapılmasının uygun olacağı yönündeki Odamız görüşleri 18.06.2015 tarihinde Türkiye Odalar ve Borsalar Birliği Genel Sekreterliği'ne iletilmiştir.

- "KOBİ'lerin kamu alımlarına katılımının artırılması amacıyla kamu ihale mevzuatında gerekli değişiklikler yapılacaktır" başlıklı eylem çerçevesinde Odamızdan, kamu ihale mevzuatında yapılmasını önerdiğimiz değişiklikler 24.06.2015 tarihinde Türkiye Odalar ve Borsalar Birliği Genel Sekreterliği'ne iletilmiştir.
- Şirketlerin iradi tasfiyesi sürecindeki düzenlemelerin 6102 sayılı Türk Ticaret Kanunu hükümlerine göre gözden geçirilerek süreçlerin yeniden düzenlenmesiyle ilgili Odamız görüşleri 13.08.2015 tarihinde TOBB Genel Sekreterliği'ne iletilmiştir.
- Adalet Bakanlığı'nca 21 - 22 Kasım 2015 tarihlerinde İstanbul'da düzenlenen "İş Dünyasının Yargı Sisteminden Beklentileri, Karşılaşılan Sorunlar ve Çözüm Önerileri Sempozyumu"nda dile getirilmesini istediğimiz hususlar 11.11.2015 tarihinde Türkiye Odalar ve Borsalar Birliği Genel Sekreterliği'ne iletilmiştir.

A.9. Teknik Faaliyetler Kapsamında Düzenlenen Belgeler ve Verilen Hizmetler (A.S.3/S.H.1)

- Ankara ve çevresindeki savunma sanayi altyapısını oluşturan, savunma sanayi konusunda çalışan ve çalışabilecek kapasitedeki firmalar tespit edilmiş olup; bu firmalara Odamıza iletilen ve savunma sanayini ilgilendiren bilgiler gönderilmiştir.
- “Kapasite Raporu Kriterleri” hakkında yapılan yeni düzenlemeler çerçevesinde üyelerimizin üretimlerini gerçekleştirmeleri için gerekli makine ve teçhizat, hammadde girdi miktarları ile ilgili olarak üyelerimiz bilgilendirilmiştir.
- Gerek Büyükelçilikler, gerekse uluslararası kuruluşlarla temalarının ve işbirliği imkanlarının artırılması ve geliştirilmesi amacıyla düzenlenen toplantılara katılacak üyelerimizin belirlenmesine yönelik çalışmalar yapılmıştır.
- Dahilde İşleme İzin Belgeleri kapsamında üyelerimiz gümrük işlemlerini teşvik imkanlarından faydalanılarak gerçekleştirmektedir. 30.10.2015 tarihi itibarıyla 112 adet Ekspertiz Raporu düzenlenmiştir.
- Odamızca; üyelerimiz adına, kamu kurum ve kuruluşları, ihale mercileri, teşvik açma-kapama, ithalat-ihracat ve benzeri diğer iş ve işlemlerde kullanılmak üzere düzenlenen ve firmaların bilanço durumu, üretim ve tüketim miktarlarını gösteren “Kapasite Raporu”; 01.01.2015 tarih ve 30.10.2015 tarihleri arasında 749 adet düzenlenmiştir.
- Bayındırlık ve İskan Bakanlığı’nca yayımlanan birim fiyat listelerinde yer almayan makine, teçhizat ve malzemelerle ilgili olarak üyelerimizce düzenlenen 30 adet “Fatura” incelenmiş ve Yönetim Kurulu Yetkili Üyelerinin onayları alındıktan sonra tasdik işlemleri yapılmıştır.
- Kamu kuruluşlarınca ihale yoluyla imal ettirilerek satın alınacak her türlü makine, cihaz, malzemeler için talep edilen muhammen bedellerle ilgili 30 adet fiyat listesi tespit edilerek talep sahibi kuruluşlara bildirilmiştir.
- Avrupa Birliği Konsey Tüzüğü’ne göre, Katılım Öncesi Mali Yardım Aracı - IPA programları ile ilgili sözleşme kapsamında iç piyasadan tedarik edilen tüm mal ve malzemelerin, tercihsiz menşee kurallarına göre Türk menşeli olduğunu veya Türk menşee kazanmış olduğunu belirlemek üzere 14 adet “Türk Malı Belgesi” düzenlenmiştir.
- Üyelerimize ait arsa-bina, makine-teçhizat ve ekipmanlar mahallinde incelenmek suretiyle, demirbaş ve fatura kayıtlarına göre, 2 adet “Cari Değer Ekspertiz Raporu” ve “Makine Parkı Liste”si düzenlenmiştir.
- Kamu kuruluşlarına taahhütte bulunan üyelerimizin, taahhüt süresi içinde üretimlerinin durmasına sebep olan makine, cihaz, alet vb. arızaları için mahallinde yapılan inceleme neticesinde 1 adet Mücbir Sebep Belgesi verilmiştir.
- Üyelerimize ait iş makinelerinin belge ve dokümanları incelenerek tescil işlemleri yapılmış ve bu iş makineleri ile ilgili

Türk Silahlı Kuvvetlerince verilen “Sefer Görev Emirleri” ilgili firmalara tebliğ edilmeye devam edilmiştir.

- Kamu ihalelerinde üyelerimizin üretimleri ile ilgili olarak talep edilen 163 adet “İmalat Yeterlilik Belgesi” ve 361 adet “Yerli Malı Belgesi” düzenlenmiştir.
- Odamızca düzenlenen Kapasite Raporlarıyla ilgili olarak; kamu kurum ve kuruluşlarınca, üretim ve tüketim miktarlarının açıklığa kavuşturulması ve yorumlanması için talep edilen 72 adet “İştigal Belgesi” hazırlanmıştır.
- Üyelerimizin kamu kurumlarından sondaj izin belgesi alabilmeleri için gerekli olan ve işyerlerindeki üretim, temizlik, bahçe sulama işlerinde tüketebilecekleri su miktarlarını gösteren 1 adet “Su İhtiyaç Belgesi” düzenlenmiştir.
- Üyemiz ve üyemiz olmayan firmalarca yurt dışından ithal edilen kullanılmış makinalar ile ilgili olarak Gümrük İdareleri tarafından talep edilen yazılara istinaden, eksperlerimiz tarafından değerlendirme yapılarak 6 adet “Ekspertiz Raporu” düzenlenmiştir.
- Eski, kullanılmış veya yenileştirilmiş makinalara ilişkin 2010/9 sayılı Tebliğ kapsamında, Ekonomi Bakanlığı İthalat Genel Müdürlüğü tarafından bahse konu ürünlerin ilimizdeki üretimlerine ilişkin olarak Odamızdan talep edilen 35.000 adet makina ve cihaz ile ilgili bilgi elektronik ortamda incelemeleri yapılarak anılan Kuruma bildirilmiştir.

A.10. İhracat ve Yatırım Teşvik İşlemleri (A.S.3/S.H.1)

A.10.1. İhracat İşlemleri (A.S.3/S.H.1)

Avrupa Birliği, İkili Serbest Ticaret Anlaşmaları, Avrupa Serbest Ticaret Anlaşması (EFTA) ve Genel Preferanslar Sistemi dahilindeki ülkelere üyelerimiz tarafından gerçekleştirilen ihracatlar ile ilgili olarak; 30.10.2015 tarihi itibarıyla; Odamız Merkez Hizmet Binasında 5592 adet, Odamız OSTİM Hizmet Ofisinde 1158 adet, Odamız Kayıt Ofisinde 889 adet, ASO 1. Organize Sanayi Bölgesi Hizmet Ofisinde 3805 adet, Kazan - Ankara Lojistik Üssü Hizmet Ofisinde 1958 adet ATR, EUR.1, Form A, Menşe Şahadetnamesi vb. ihracat belgeleri ile birlikte Odamız Merkez Hizmet Binasında 531 adet, Odamız OSTİM Hizmet Ofisinde 485 adet, Odamız Kayıt Ofisinde 75 adet, ASO 1. Organize Sanayi Bölgesi Hizmet Ofisinde 1824 adet ve Kazan - Ankara Lojistik Üssü Hizmet Ofisinde 36 adet ihracat faturası onayı gerçekleştirilmiştir.

A.10.2. Yatırım Teşvik İşlemleri (A.S.3/S.H.1)

Odamız Yönetim Kurulu Başkan Yardımcısı Sn. Mehmet DOĞANLAR, Yönetim Kurulu Sayman Üyesi Sn. Seyit ARDIÇ, Yönetim Kurulu Üyeleri Sn. Bülent BAYRAM ve Sn. Mevlüt AÇIKGÖZ'den oluşan “Yatırım Teşvik Belgesi Değerlendirme İhtisas Komisyonu” 2015 yılında 2 kez toplanmıştır.

Söz konusu Komisyonun kararları çerçevesinde, yatırımcının tercihine bağlı olarak, Ankara ili sınırları içindeki Büyük Ölçekli Yatırımlar, Bölgesel Uygulamalar Kapsamındaki Yatırımlar, Ar-Ge Yatırımları, Çevre Yatırımları ve Yabancı Sermayeli Şirketlerce

Yapılacak Yatırımlar hariç olmak üzere, asgari sabit yatırım tutarı 10 milyon TL'yi aşmayan imalat sanayi yatırımlarına ilişkin Odamıza yapılan 2 adet 10.140.847,00 TL tutarındaki Yatırım Teşvik Belgesi başvurusu sonuçlandırılmıştır.

11 adet yurt içinden ve yurt dışından temin edilecek makine ve teçhizat listesi değişikliği, 4 adet Yatırım Teşvik Belgesi tamamlama vizesi işlemi gerçekleştirilmiştir.

A.10.3. Diğer İşlemler (A.S.3/S.H.1)

İthal edilen cihazlarda oluşan arızalar nedeniyle, söz konusu cihazların tamir amacıyla yurt dışına gönderilmesini teminen ve yine ithal edilen ve sözleşme hükümlerine uygun gelmeyen malzemelerin mahrecine iade edilmesini teminen 88 adet ekspertiz raporu düzenlenmiştir.

Yurt dışında yerleşik firma ve şahıslara temsilcilik veya acentelik verecek firmaların hazırladıkları 9 adet sözleşmenin onayı gerçekleştirilmiştir.

Milletlerarası ticari ve kültürel faaliyetlerin artırılması için sisteme dahil ülkeler arasında eşyaların geçici olarak vergiden muaf ithal edilmesini temin ederek, akit tarafların gümrük sistemlerinde yeknesaklığının sağlanması amacıyla düzenlenen 27 adet ATA karnesinin onayları yapılmıştır.

4982 sayılı "Bilgi Edinme Hakkı Kanunu" gereğince; Odamızda oluşturulan "Bilgi Edinme Birimi"ne 5 adet başvuru yapılmış ve sonuçlandırılmıştır.

Üyelerimizin faaliyetleri ile ilgili olarak Resmi Gazete'de yayımlanan mevzuat ile ilgili kamu kurum ve kuruluşlarından gelen uyarı yazıları hakkında üyelerimiz elektronik posta, Odamız web sayfası, faks ve Odamız Bülteni yoluyla bilgilendirilmiştir.

Yukarıda sayılan belgelerle ilgili döküm aşağıda sunulmuştur.

Belge Hizmetleri Müdürlüğü Tarafından Verilen Belgeler	
Belge Adı	Adet
Kapasiteye Göre Düzenlenen İştigal Belgesi	72
Kapasite Raporu Suret Tasdiki	1527
Fiili Sarfiyat Belgesi	200
İmalat Yeterlilik Belgesi	163
Yerli İmalat Durum Belgesi	27
İmalatçı Belgesi	19
Mücbir Sebep Belgesi	
- Tabii Afetler için Mücbir Sebep Belgesi	-
- Makine, Cihaz, Alet Arızaları için Mücbir Sebep Belgesi	1
Patent Kullanım Belgesi	9
Kobi Kredi Onay Belgesi	-
İş Makinası Tescil Belgesi	41
Arazi, Bina, Fabrika, Tesisat ve Makine Cari Değer Tespiti	2
Makine Parkı Tespiti	-
Yerli Malı Belgesi	
- Yerli Malı Belgesi	361
- İlave Her Ürün için	-
Türk Malı Belgesi Satış ve Onayı	14
Fatura Tasdiki	
- Fatura Bedeli 30.000,- TL'ye Kadar Olanlardan (Üyemiz Olan)	5
- Fatura Bedeli 30.000,- TL'den Fazla Olanlardan (Üyemiz Olan)	25
- Fatura Tasdiki (Üyemiz Olmayanlardan)	-
Kapasite Raporu	
- Çalışan Sayısı 10 ve Altı Olan İşyerleri için	186

- Çalışan Sayısı 11 ve Üzeri Olan İşyerleri için	563
Gümrük Ekspertizi (Faturadaki Her Makine için)	
- Üyemiz Olanlardan	6
- Üyemiz Olmayanlardan	-
Yerel Muhteva Oranları Ekspertiz Raporu	-
Fire Oranları Belgesi	1
Yatırım Teşvik Belgesi Başvuru Harcı	2
Yurt Dışı Temsilcilik ve Acentelik Sözleşmelerinin Tasdik Harcı	9
Mahrece İade - Hariçte İşleme Ekspertiz Raporu	
- Üyemiz Olanlardan	
- Makine Arızaları için	84
- Ara Malı Arızaları için	-
- Üyemiz Olmayanlardan	4
Ata Karnesi Tasdik Harcı	27
İmza Tasdik Harcı	
- Barkodlu A.TR Onayı için	3948
- Form A Onayı için	486
- EUR.1 ve EUROMED Onayı için	1341
- Menşe Şahadetnamesi Onayı için	7867
- Diğer Dolaşım Belgeleri Onayı için	3
- İhracat Faturası Tasdiki için	2097
Matbu Evrak Bedeli	
- Barkodlu A.TR Satışı için	5082
- Barkodlu Onaylı A.TR Satışı için	4877
- Form A satışı için	969
- EUR.1 ve EUROMED satışı için	2015
- Menşe Şahadetnamesi satışı için	9389
- Diğer dolaşım belgelerinin satışı için	50
- ATA karnesi satışı için	22
Ortak Belge ve Hizmetler	
Diğer her türlü belge (Basılı veya elektronik ortamda)	335
Yabancı dilde diğer her türlü belge	25
Diğer ekspertiz raporları	112
TOPLAM	41966

A.11. Disiplin Kurulu Çalışmaları (A.S.3/S.H.1)

Odamız Disiplin Kurulu çalışmaları kapsamında, Türkiye Odalar ve Borsalar Birliği'nce, Gıda Tarım ve Hayvancılık Bakanlığı'nın 22.07.2015 tarihinde gerçekleştirilen kamuoyu duyurusunda imal edilen ürünlerde taklit ve tahşiş yapıldığı, kişilerin sağlığını tehlikeye düşürecek şekilde ürün imal edildiğinden bahisle Odamız üyesi;

- Tostçum Gıda Üretim Paketleme Turizm İnşaat Akaryakıt Nakliye İmalat San. ve Tic. Ltd. Şti.
- Özgü Süt Ürünleri Arıcılık Gıda İnşaat San. Tic. Ltd. Şti.
- Ankara Soğuk Hava Tesisleri Tic. A.Ş.
- Anadolu Ekspertiz Gıda San. İç ve Dış Tic. Ltd. Şti.

firmaları hakkında disiplin soruşturması açılıp açılmadığı sorulmuştur.

Bu kapsamda Odamız Disiplin Kurulu tarafından bahse konu 4 firma ile ilgili yapılan disiplin soruşturması neticesinde; Ankara Soğuk Hava Tesisleri Tic. A.Ş.'ye uyarma, Tostçum Gıda Üretim Paketleme Turizm İnşaat Akaryakıt Nakliye İmalat San. ve Tic. Ltd. Şti., Özgü Süt Ürünleri Arıcılık Gıda İnşaat San. Tic. Ltd. Şti., Anadolu Ekspertiz Gıda San. İç ve Dış Tic. Ltd. Şti.'ne kınama cezası verilmesi kararlaştırılarak, Oda Meclisine arz edilmiş ve söz konusu karar Oda Meclisince onaylanmıştır.

B-Komitelerin Etkili Hale Getirilmesi

B.1. Oda Meclisi ve Meslek Komiteleri Toplantıları (A.S.3/S.H.2)

2015 yılında da Oda Meclisi ve Meslek Komitesi Üyelerimiz toplantılara katılımda hassasiyet göstermiş, sektörlerinin sorunlarını görüş ve önerilerini dile getirerek bu sorunların çözümü konusunda gerek Yönetim Kurulu vasıtasıyla gerekse kişisel ilişkileri yoluyla sektörlerini başarıyla temsil etmişlerdir.

Ayrıca; bu dönemde bazı Meslek Komitelerimiz sektörleri ile ilgili yaşanan sorunları ve çözüm önerilerini görüşmek üzere genişletilmiş komite toplantıları yaparak sektörlerine bağlı üyelerin de fikir ve görüşlerini almışlardır.

B.1.1. Oda Meclisi Toplantıları (A.S.3/S.H.2)

Odamız Hizmet Binasında, 2015 yılında ülkemizde ve dünyadaki ekonomik ve siyasi gelişmeler, bu gelişmeler çerçevesinde oluşan gündem, bunların üyelerimize ve Odamıza yansımalarının Oda Meclisi Toplantılarımızda en üst düzeyde değerlendirilmesi ve Üyelerimizin sağlıklı bir biçimde doğrudan bilgilendirilmesi, sorunlarının ve görüşlerinin bizzat ifade edilebilmesi amaçlarıyla kanuni ve mutad Oda Meclisi Toplantıları gerçekleştirilmiştir.

B.1.2. Meslek Komiteleri Toplantıları (A.S.3/S.H.2)

01.01.2015 tarihinden itibaren Odamızın 32 Meslek Komitesinde toplam 385 toplantıda 603 karar alınmıştır.

Bu kararlar Yönetim Kuruluna sunulmuş ve Komitelerimizin söz konusu görüş, talep ve önerileri çerçevesinde ilgili Bakanlıklar, kurum ve kuruluşlarla temasa geçilerek gerekli toplantılar, görüşmeler ve yazışmalar gerçekleştirilmiş olup, bu konulardaki gelişmeler Odamızca takip edilerek sonuçları hakkında üyelerimiz bilgilendirilmiştir.

Ayrıca, Üyelerimizin işgücü verimliliğini artırabilmek, işgücü maliyetlerini azaltabilmek amacıyla 2015 yılı Şubat ayı içerisinde Meslek Komitelerine Uzmanlaşmış Meslek Edindirme Merkezleri (UMEM) Projesi hakkında bilgilendirmeler yapılmıştır. Bu bilgilendirmelerden sonra ayrıntısı “A.2. Üye Ziyaretlerinin Yapılması” bölümünde verilen üye ziyaretleri gerçekleştirilerek, üye talepleri karşılanmaya çalışılmıştır.

Bu konulardaki girişim ve yazışmalarımız faaliyet raporumuzun “A.7. Meslek Komitelerinden Gelen Teklifler Doğrultusunda Resmi Kurum ve Kuruluşlar Nezdindeki Girişimler” bölümünde ayrıntılı olarak açıklanmıştır.

B.2. Meslek Komiteleri Ortak Toplantıları (A.S.3/S.H.2)

Ankara Sanayi Odası 2015 yılı I. Meslek Komiteleri Ortak Toplantısı, 29 - 31 Mayıs 2015 tarihlerinde Çanakkale Kolin Otel'de gerçekleştirilmiştir. Odamız Meclis ve Komite Üyelerinin geniş katılımıyla gerçekleştirilen toplantının açılış konuşmalarını, Yönetim Kurulu Başkanımız Sn. Nurettin ÖZDEBİR yapmıştır.



Odamız Yönetim Kurulu Başkanı Sn. Nurettin ÖZDEBİR

Meslek Komiteleri Ortak Toplantısı'nın 30 Mayıs 2015 tarihinde gerçekleştirilen I. Oturumunda, Adalet Bakanlığı Arabuluculuk Daire Başkanı Sn. Hakan ÖZTATAR, "Arabuluculuk Sistemi" hakkında bilgilendirme yapmış, sonrasında Odamız ile Adalet Bakanlığı Arabuluculuk Daire Başkanlığı arasında Odamızda bünyesinde

"Tahkim, Arabuluculuk ve Uzlaştırıcılık Merkezi (ASOTAUM)" kurulmasına yönelik protokol imzalanmıştır. I. Oturum, Bilim, Sanayi ve Teknoloji Bakanlığı Bakan Danışmanı Sn. Mehmet DUYAR'ın "Girişimci Bilgi Sistemi" ile ilgili paylaşımlarda bulunmasıyla devam etmiştir.



Adalet Bakanlığı Arabuluculuk Daire Başkanı Sn. Hakan ÖZTATAR



ASOTAUM Protokol İmza Töreni



Bilim, Sanayi ve Teknoloji Bakanlığı Bakan Danışmanı Sn. Mehmet DUYAR

İkinci oturumda ise, Kalkınma Bakanlığı Kurumsal ve Stratejik Yönetim Dairesi Başkanı Sn. Kutluhan TAŞKIN'ın moderatörlüğünde "Ankara Sanayi Odası Stratejik Planı" tartışılmış, Odamız Meclis ve Komite Üyelerinin görüş ve önerilerine yer verilmiştir. 31 Mayıs 2015 Pazar günü de Çanakkale Şehitlik Gezisi düzenlenmiştir.



II. Meslek Komiteleri Ortak Toplantısı, Haymana'da bulunan Grannos Thermal Hotel & Convention Center'da 27 - 29 Kasım 2015 tarihleri arasında düzenlenmiştir. Toplantının açılışını Odamız Yönetim Kurulu Başkanı Sn. Nurettin ÖZDEBİR, Haymana Ticaret Borsası Yönetim Kurulu Başkanı Sn. Servet ÖZER, Haymana Ticaret Odası Yönetim Kurulu Başkanı Sn. Ercan ÖZKAN, Haymana Belediye Başkanı Sn. Özdemir TURGUT ve Haymana Kaymakamı Sn. Turan ERDOĞAN yapmışlardır.



2. Meslek Komiteleri Ortak Toplantısı - Haymana



Haymana Ticaret Borsası Yönetim Kurulu Başkanı Sn. Servet ÖZER



Haymana Ticaret Odası Yönetim Kurulu Başkanı Sn. Ercan ÖZKAN



Haymana Belediye Başkanı Sn. Özdemir TURGUT



Haymana Kaymakamı Sn. Turan ERDOĞAN



Devlet Destekleri başlığı altında gerçekleştirilen Meslek Komiteleri Ortak Toplantısı'nın I. Oturumunda öncelikle, TEYDEB Bilimsel Programlar Başuzmanı Sn. Bayram YILMAZ ve Kıdemli Uzman Sn. Emre YURTTAGÜL TÜBİTAK destekleri hakkında bilgi vermişlerdir. Sonrasında KOBİ Araştırmalar ve Proje Koordinasyon Dairesi Başkanı Sn. Ahmet Merih ÖZYILMAZ KOSGEB desteklerini detaylı olarak sunmuştur. I. oturumun ikinci bölümünde Sanayi ve Teknoloji Uzman

Yardımcısı Sn. Turgut DEVECİ tarafından Bilim Sanayi ve Teknoloji Bakanlığı Destekleri konusu işlenmiş, sonrasında da İhracat Genel Müdürlüğü KOBİ ve Kümelenme Destekleri Dairesi Uzmanı Sn. Ümit ATEŞAĞAOĞLU Ekonomi Bakanlığı'nın ihracata ve markalaşmaya yönelik desteklerini tanıtmıştır.

Toplantının II. oturumunda, Odamızda yürütülen Avrupa İşletmeler Ağı Projesi Odamız Uzman Yardımcısı Sn. Esmâ DİLİK tarafından tanıtılmış, ARGEMEN Mentörlük Projesine katılmış olan üyelerimizden Aksa Park Yönetim Kurulu Üyesi Sn. Ertan ORBAY ve Erbazlar Mobilya Yönetim Kurulu Başkanı Sn. Fatih ERBAZ proje süresince kazanmış oldukları deneyimleri Başarı Hikayeleri bölümü altında anlatmışlardır. Durukan Şekerleme Yönetim Kurulu Eş-Başkanı Sn. Nedim DURUKAN ise firmalarının şimdiye kadar yararlandığı devlet desteklerinden ve ortaya koydukları projelerden bahsetmişlerdir.

Programın son oturumunda da, ASO 1. OSB, ASO 2. ve 3. OSB ile ASO Mesleki Test ve Sertifikalandırma Merkezi (METES) çalışmaları hakkındaki bilgilendirmeler, sırasıyla ASO 1. OSB METES Müdürü Sn. Cemal SÖYLER, ASO 2. ve 3.OSB METES Müdürü Sn. Şeref DEMİR ve ASO METES Müdürü Sn. Halis YEŞİL tarafından yapılmıştır. Kapanış sunumunda ise Kredi Garanti Fonu Ankara Şube Müdürü Sn. B. Onur CENGİZ Kredi Garanti Fonu hakkında bilgilendirme yapmıştır.

B.3. İftar Yemeği (A.S.3/S.H.2)

Odamız Geleneksel İftar Yemeği, 24 Haziran 2015 tarihinde ASO 1. Organize Sanayi Bölgesinde gerçekleştirilmiştir. Söz konusu İftar Yemeğine, Ekonomi Bakan Yardımcısı Sn. Adnan YILDIRIM, Maliye Bakan Yardımcısı Sn. Abdullah CANTİMUR, başta olmak üzere Bürokratlar, Belediye Başkanları, Sivil Toplum Örgütleri Başkanları, Odamız Meclis ve Komite Üyeleri ile çok sayıda davetli katılmıştır.



Odamız Yönetim Kurulu Başkanı Sn. Nurettin ÖZDEBİR



Ekonomi Bakan Yardımcısı Sn. Adnan YILDIRIM



Odamız Geleneksel İftar Yemeği

C- Üyelerin Ulusal ve Uluslararası Düzeyde İş Yapma Kapasitelerinin Artırılması

C.1. Yeni Pazarlar Konusunda Üye Bilgilendirme Toplantıları Yapılması (A.S.3/S.H.3)

Odamızda, üyelerimizin uluslararası platformdaki yetkinliklerini ve ihracat kapasitelerini artırabilmek, potansiyel ülkelerdeki iş yapabilme durumu, pazarın güçlü ve zayıf yönleri ile tüketici trendlerini daha yakından tanıyabilmelerini sağlamak ve çeşitli işbirliği alanları yaratabilmek amacıyla, Ülke Günleri düzenlenmektedir.

Bu çerçevede, Litvanya Cumhuriyeti Ankara Büyükelçiliği ve Odamız işbirliği ile 10 Aralık 2015 Perşembe günü “Ülke Günleri: “Litvanya’daki İş Fırsatlarını Keşfet” etkinliği gerçekleştirilmiştir. Litvanya Cumhuriyeti Başbakan 1. Yardımcısı Sn. Rimantas VAITKUS, Litvanya Cumhuriyeti Ankara Büyükelçisi Sn. Audrius BRŪZGA ve Yönetim Kurulu Başkanımız Sn. Nurettin ÖZDEBİR’in açılış konuşmaları ile başlayan toplantıda, Büyükelçilik ikinci sekreteri Sn. Kristina BABIČIENĖ Litvanya ekonomisi hakkında bilgi aktarımında bulunmuştur.



Odamız Yönetim Kurulu Başkanı Sn. Nurettin ÖZDEBİR



Litvanya Cumhuriyeti Başbakan 1. Yardımcısı Sn. Rimantas VAITKUS



Litvanya'daki İş Fırsatlarını Keşfet - 10 Aralık 2015

Bilim, İnovasyon ve Teknoloji Ajansı Ar-Ge ve İnovasyon Destekleri Birim Müdürü Sn. Ričardas VALANČIAUSKAS Açık Erişim Merkezi: Devlet Laboratuvarlarına Erişim; Vilnus Gediminas Üniversitesi İnşaat Mühendisliği Araştırma Merkezi Müdürü Sn. Šarūnas SKUODIS İnşaat Mühendisliği alanındaki Mevcut Projeler; Kaunas Teknoloji Üniversitesi Savunma Teknolojileri Enstitüsü Müdürü Sn. Prof. Algimantas FEDARAVIČIUS Askeri Eğitim Ekipmanları: Tasarım, Araştırma ve Uygulama; Julijus GLEBOVAS, Litvanya Demiryolları Multimodal Ulaştırma ve Geliştirme Bölümü Başkan Yardımcısı Sn. Julijus GLEBOVAS Lojistik çözümler: Baltık ülkeleri, Almanya, İskandinavya, Rusya, Ukrayna ve Belarus konulu sunumlarını gerçekleştirdikten sonra bahsi geçen merkezlerin temsilcileri ile üyemiz firmalar arasında ikili iş görüşmeleri gerçekleştirilmiştir.

C.2. Üyelere Eğitim Verilmesi (A.S.3/S.H.3)

C.2.1. Eğitimler (A.S.3/S.H.3)

2014 yılında gerçekleştirilen anket çalışması ile talepler toplanarak, 2015 yılı eğitim planı oluşturulmuştur. Eğitimler aylık bazda gerçekleştirilmektedir. 21 Aralık 2015 tarihi itibarıyla toplam 39 eğitim yapılmış, 1349 işletme sahibi ve/veya çalışan toplamda 355 saat eğitime katılım sağlamıştır. Eğitimler aşağıdaki tabloda yer almaktadır.

Eğitimin Konusu	Eğitim Tarihi		Katılım Sayısı
	Başlama	Bitiş	
Proje Hazırlama Eğitimi	09.01.2015	10.01.2015	22
Performans Yönetimi Eğitimi	24.01.2015	24.01.2015	24
İletişim Becerilerini Geliştirme Eğitimi	29.01.2015	29.01.2015	20
e-Fatura, e-Defter, e-Arşiv	06.02.2015	06.02.2015	86
5S Yalın Üretim Eğitimi	07.02.2015	07.02.2015	25
Ar-Ge ve Teknoloji Eğitimi	18.02.2015	18.02.2015	7
İnternet'le Güçlü KOBİ Semineri	24.02.2015	24.02.2015	37
Problem Çözme Teknikleri Eğitimi	04.03.2015	04.03.2015	9
Proje Hazırlama Eğitimi "TÜBİTAK Ulusal Sanayi Projeleri"	20.03.2015	20.03.2015	13
Seveso III Direktifi Eğitimi	06.04.2015	17.04.2015	56
İhracata Yönelik Devlet Yardımları	07.04.2015	07.04.2015	47
Değişen Yüzyılda İnsan Kaynakları Yönetimi	13.04.2015	13.04.2015	71
Bilgi Yönetimi Eğitimi	21.04.2015	21.04.2015	7
Toplam Kalite Yönetimi Eğitimi ve Ekip Çalışması Eğitimi	06.05.2015	06.05.2015	29
İş Sağlığı ve Güvenliği Semineri	13.05.2015	13.05.2015	68
Patlamadan Korunma Dökümanı Hazırlama Eğitimi	22.05.2015	23.05.2015	7
Alacak Sigortası Bilgilendirme Semineri	26.05.2015	26.05.2015	41
Dijital Pazarlama Bilgilendirme Semineri	02.06.2015	02.06.2015	36
Bilgi Güvenliği Eğitimi	11.06.2015	11.06.2015	13
Güvenlik Bilgi Formu Hazırlayıcısı Eğitimi	19.06.2015	19.06.2015	15
Satın Alma Teknikleri ve Tedarik Yönetimi	21.08.2015	22.08.2015	24
Kurumsal Görgü ve Davranış Kuralları Eğitimi	04.09.2015	04.09.2015	13
EAC Gümrük Birliği Sertifikası Bilgilendirme Semineri	10.09.2015	10.09.2015	44
İnsan Kaynakları Yönetimi Sertifika Programı	12.09.2015	11 Hafta	7
Yabancı Yatırımlar için Mevzuat	02.11.2015	02.11.2015	19
Yönetici Asistanlığı Eğitimi	03.10.2015	3 Hafta	36
Kurumsallaşma ve Değişim Yönetimi	08.10.2015	08.10.2015	16
ISO 9001:2005 ve ISO14001:2015 Revizyon Bilgilendirme Semineri	13.10.2015	13.10.2015	111

İş Hukuku Eğitimi	22.10.2015	22.10.2015	30
6645 Sayılı Yasa Uygulamaları	05.11.2015	05.11.2015	115
Şirketlerin Halka Arz'ı	17.11.2015	17.11.2015	30
ASO Girişimcilik Okulu II. Geleneksel Buluşması	19.11.2015	19.11.2015	53
ASO Gelecek Konuşmaları	20.11.2015	20.11.2015	60
İş Hayatında Koçluk Becerileri Eğitimi	04.12.2015	04.12.2015	35
İş Hukuku Eğitimi	10.12.2015	10.12.2015	20
Aile Şirketlerinde Kurumsallaşma ve Değişim Yönetimi	17.12.2015	17.12.2015	12
e-Fatura, e-Defter, e-Arşiv	18.12.2015	18.12.2015	33
ASO Gelecek Konuşmaları II	18.12.2015	18.12.2015	44
TOPLAM			1335

C.2.2. Mesleki Eğitimler (A.S.3/S.H.3)

Mesleki eğitim, sanayi için büyük önem arz eden konuların başında gelmektedir. Bunun bilincinde olan Odamız, farklı açılardan, mesleki eğitim konusunda öncü olan kuruluşlar arasında yer almaktadır. 2015'te de geçtiğimiz yıllarda olduğu gibi mesleki eğitim alanında yürütülen ve örnek teşkil eden projelere devam edilmiştir.

İl İstihdam ve Mesleki Eğitim Kurulunda, geçtiğimiz yıllarda olduğu gibi bu yıl da aktif olarak görev alınmış, Odamızın Ankara İl İstihdam ve Mesleki Eğitim Yürütme Kurulunda temsil edilmiştir. Bununla birlikte Ankara Çalışma ve İşkur İl Müdürlüğü tarafından düzenlenen mesleki eğitim programlarının denetlemelerine katılım sağlanmıştır.

Odamız, Dikmen Endüstri Meslek Lisesi, MAN Türkiye A.Ş. ve diğer ilgili üyelerimiz ile işbirliği halinde uzun yıllardır sürdürülmekte olan ve ikili mesleki eğitim uygulaması olan projemiz bünyesinde Elektroteknik ve Metal Teknik konularında çırak ve kalfa yetiştirme

sinavları gerçekleştirilmiş, çırakların sözleşmelerinin tasdiki ve Odamız bünyesinde kayıtlarının tutulması işlemleri yapılmıştır.

Bir mesleki eğitim projesi olarak başlamış ve 2006 yılında merkez haline getirilmiş olan "ASO 1. Organize Sanayi Bölgesi Otomasyon Teknolojileri Eğitim ve Uygulama Merkezi"nde verilen eğitim hizmetleri kapsamında otomasyon teknolojileri konusunda gelişen teknolojilere bağlı olarak sürekli eğitimler düzenlenmiştir. Bu kapsamda, başlangıcından itibaren 229 kursta 2335 kişiye, 2015 yılında ise 11 kursta 121 kişiye eğitim verilmiştir.

C.3. Büyükelçilikler Resepsiyonu (A.S.3/S.H.3)

Ankara iş dünyası ile Ankara'daki yabancı misyon temsilcilerini bir araya getirmek amacıyla her sene düzenlediğimiz Büyükelçilikler Resepsiyonumuzun beşincisi, dönemin Gümrük ve Ticaret Bakanı Sn. Cenap AŞCI'nın katılımı ile 16 Eylül 2015 Çarşamba günü Ankara Etnografya Müzesi'nde gerçekleştirilmiştir. Afganistan, Amerika Birleşik Devletleri, Arjantin, Avusturya, Belarus, Bangladeş, Benin, Brundi, Çek Cumhuriyeti, Endonezya, Etiyopya, Filistin, Fransa, Gine, Güney Afrika, Güney Sudan Cumhuriyeti, Gürcistan, Hırvatistan, Hollanda, Irak, İngiltere, İran, İspanya, İtalya, Japonya, Kazakistan, Kenya, Demokratik Kongo, Küba, Litvanya, Lübnan, Macaristan, Moğolistan, Pakistan, Polonya, Portekiz, Raunda, Rusya Federasyonu, Somali, Uganda, Ürdün Haşimi Krallığı olmak üzere 41 ülkeden Büyükelçi ve Ticaret Ataşesi, iş dünyası örgütlerinin temsilcileri ve Odamız Yönetim Kurulu Üyeleri ile Meclis ve Komite üyesi sanayicilerimiz katılmıştır.



Odamız Yönetim Kurulu Başkanı Sn. Nurettin ÖZDEBİR



Gümrük ve Ticaret Bakanı Sn. Cenap AŞCI



Odamız Büyük Elçiler Resepsiyonu - 16 Eylül 2015

C.4. Ödül Töreni (A.S.3/S.H.3)

Üyelerimizin, ihracat, vergi, patent, yenilikçilik vb. konularda yaptığı başarılı çalışmalarından dolayı teşvik edilmesi ve motivasyonlarının artırılarak bu başarılı sonuçların üyelerimize ve kamuoyuna tanıtılması amacıyla Yönetim Kurulumuzun belirlediği kriterler çerçevesinde Türkiye İhracatçılar Meclisi, Gelir İdaresi Başkanlığı, Türk Patent Enstitüsü, Türkiye'nin En Büyük 500 Firması Araştırması v.b. verileri kullanılarak, 2015 yılında gerçekleştirilmesi planlanan "52. Yıl Ödül Töreni" için 12 adet Resmi kurum ve kuruluştan veri temin edilmiş olup, söz konusu törenin Aralık ayı içerisinde gerçekleştirilmesi için organizasyon çalışmaları devam etmektedir.

C.5. Hedef Pazarlara Yönelik Heyet Organizasyonları Oluşturulması (A.S.3/S.H.3)

C.5.1. Fuarlara Katılım (A.S.3/S.H.3)

Odamız üyelerinin yeni pazarlara erişimini kolaylaştırmak ve dış ticaret faaliyetlerine katkı sağlamak amacıyla, yurt içi ve yurt dışı fuar araştırmaları yapmakta, talepler doğrultusunda çeşitli devlet desteklerini kullanarak, standlı veya standsız olarak fuar organizasyonları gerçekleştirmektedir.

Odamız, detayları "A.2.2. Ulusal Hibe Programları" altında verilen Plastik, Biyoteknoloji ve Medikal, Mobilya ile Nükleer sektörlerinde olmak üzere dört UR-GE Projesi yürütmektedir.

Plastik Sektörü Ur-Ge Projesi kapsamında, 2015 yılında üç yurt dışı pazarlama faaliyeti gerçekleştirmiştir. 26 - 31 Ocak 2015 tarihleri arasında Moskova'da düzenlenen 18. Uluslararası Interplastica Ticaret Fuarı'na 21m²'lik üç cephesi açık stant ile, 27 - 31 Mayıs 2015 tarihleri arasında Cezayir'de düzenlenen 48. FIA Uluslararası Genel Ticaret Fuarı'na 48 m²'lik stand ile, 13 - 19 Ekim 2015 tarihleri arasında Çin'de gerçekleşen Canton Fuarına ise heyet ziyareti şeklinde katılım sağlanmıştır.

Medikal Sektörü Ur-Ge Projesi, 2015 yılı içerisinde, 26 - 30 Ocak 2015 tarihleri arasında Dubai'de gerçekleştirilen ArabHealth'15 Uluslararası Sağlık fuarına 21 m²'lik bir stand ile ve 5 - 8 Mayıs 2015 tarihleri arasında Güney Afrika'da gerçekleştirilen AfrikaHealth'15 Uluslararası Sağlık Fuarı'na 36m²'lik bir stand ile olmak üzere, iki yurt dışı pazarlama faaliyeti düzenlemiştir.

Mobilya Sektörü Ur-Ge Projesi ise, 3 - 8 Mayıs 2015 tarihleri arasında Katar'ın başkenti Doha'da yapılan Project Qatar Fuarı'na 60 m²'lik stand ile katılmıştır.

Nükleer Ur-Ge Projesi kapsamında da, 18 - 20 Mart 2015 tarihleri arasında İstanbul Nükleer Santraller Zirvesi çerçevesinde oluşturulan fuar alanında, Odamız NuIndusTRy Nükleer Endüstride Yerli Katkı Projesi bünyesinde yer alan 10 firmamız ile 40 m² stand alanı ile katılım sağlanmıştır.

Ayrıca, ATO Congressium'da 11 Mart 2015 tarihinde Atis Fuarçılık tarafından organize edilen ve Odamızın da destekçi olarak yer aldığı "ART Ankara Çağdaş Sanat Fuarı ve Design Ankara Endüstriyel Tasarım Fuarı"nda Odamız 12 m²'lik stand ile katılımında bulunmuştur.

C.5.2. Yabancı Ülkelerle ilgili Toplantı ve İşbirliği Çalışmaları (A.S.3/S.H.3)

C.5.2.1. Heyet Ziyaretleri ve İkili Görüşme Toplantıları (A.S.3/S.H.3)

■ Odamız ve Rusya Federasyonu Ticaret Temsilciliği işbirliği ile Rusya Federasyonu PSKOV Bölgesi Vali Yardımcısı Sn. Sergey PERNİKOV'un Ankara ziyareti çerçevesinde, 16 Mart 2015 tarihinde Genel Sekreterimiz Sn. Doç. Dr. Yavuz CABBAR başkanlığında Odamızda ağırlanmıştır. PSKOV Bölgesi'nde Ekonomi ve Yatırımlardan sorumlu Vali Yardımcısı olan Sn. Pernikov ile Odamız Üyesi firmalar tanıştırılarak, bölgede yapılabilecek yatırımlar ve iş imkanları hakkında görüşmeler yapılmıştır. 17 Mart 2015 tarihinde ise Rusya Federasyonu Ticaret Ateşesi Sn. Tofik MELİKOV ve ekibi ile Vali Yardımcısı

Sn. Pernikov, öncelikle OSTİM Organize Sanayi Bölgesi'ni ziyaret etmiştir. Kendisine bölge tanıtımı yapılmış ve bölgede üretim yapan bazı sanayiciler tanıştırılmıştır. Ardından ASO 1. Organize Sanayi Bölgesi ziyareti gerçekleştirilmiş, bölge tanıtımı yapılmış, sonrasında Hidromek, Termikel ve Erkunt Traktör fabrikaları ziyaret edilmiştir.



Rusya Federasyonu PSKOV Bölgesi Vali Yardımcısı Sn. Sergey PERNİKOV Ziyareti
17 Mart 2015

- Polonya Dışişleri Bakanı Sn. Grzegorz SCHETYNA'nın Türkiye'yi ziyareti kapsamında Ankara'ya gelen iş adamları heyeti 24 Mart 2015 tarihinde Odamızı ziyaret etmiş olup; 15.00-17.00 saatleri arasında Odamız Zafer Çağlayan Meclis Salonu'nda Polonya-Türk firmalarının arasında ikili iş görüşmelerinin yapıldığı bir organizasyon düzenlenmiştir. Odamız Genel Sekreteri Sn. Doç. Dr. Yavuz CABBAR'ın başkanlığında gerçekleştirilen söz konusu etkinliğe, Ems Elektromekanik, Sefa Kimya, Aksan Kardan, İlka Consulting Engineering, Greysan, Hidropol, Kaleli Şaft Sanayi ve Alfa Makine firmaları katılım göstermiştir. 25 Mart 2015 tarihinde

ise Polonya Dışişleri Bakanı Sn. Grzegorz SCHETYNA ve Dışişleri Bakanı Sn. Mevlüt ÇAVUŞOĞLU'nun katılımı ile Hilton Otel'de düzenlenen "Polonya - Türkiye : Ortak Hedef ve Engeller - Yeni İşbirliği Fırsatları" başlıklı bir iş forumuna iştirak edilmiştir. Söz konusu foruma, ikili iş görüşmeleri yapmak üzere çeşitli sektörlerde faaliyet gösteren Polonya ve Türk firmaları katılmıştır. Açılış konuşmaları ile başlayan etkinlik, sunumlar, ikili iş görüşmeleri ile devam etmiş olup, yemek organizasyonu ile sonlanmıştır.

- İsviçre Vaud Kantonu Ekonomi ve Spor Bakanı Sn. Philippe LEUBA ve beraberindeki heyet 07 Mayıs 2015 tarihinde bir ziyaret gerçekleştirmiştir. Odamız Genel Sekreteri Sn. Doç. Dr. Yavuz CABBAR'ın eşlik ettiği heyet ile birlikte BOSS Otel'de bir öğle yemeği verilmiş, sonrasında ASO 1. Organize Sanayi Bölgesi'nde heyete bölge tanıtılarak, Organize Sanayi Bölgeleri hakkında bilgi verilmiştir. Heyet, Hidromek ve Küçükpazarlı fabrikalarının ziyareti sonrasında bölgeden ayrılmıştır.
- Rusya Leningrad Bölgesi Vali Yardımcısı Sn. Dimitri YALOV başkanlığında bir heyet 02 Haziran 2015 tarihinde ASO 1. Organize Sanayi Bölgesi'ni ziyaret etmiştir. Ankara Sanayi Odası ve ASO 1. Organize Sanayi Bölgesi Yönetim Kurulu Başkanı Sn. Nurettin ÖZDEBİR'in ev sahipliğinde gerçekleşen ziyarette ilk olarak Ankara Sanayi Odası ile Leningrad Bölgesi Ekonomik Kalkınma Ajansı arasında işbirliği anlaşması imzalanmıştır. Bu anlaşmanın ardından, Leningrad Bölgesi

Tıbbi, Eczacılık Sanayi ve Işınım Teknolojiler Kuzeybatı Kümesi ve Odamız üyelerinden Dinçsa İlaç Sanayi ile Dinamik Röntgen San. ve Tic. Ltd. arasında da birer işbirliği anlaşması imzalanmıştır. Bu anlaşmaların içeriği ise, karşılıklı olarak kar amacı gütmeyen, deneyim paylaşımı, danışma, iş bağlantılarını güçlendirme konularını kapsamaktadır. İmzalanan anlaşmalar sonrası; bölge ziyareti yapılarak, Erkunt Traktör, Hidromek ve Dinçsa ilaç fabrikaları gezilmiştir.



Rusya Leningrad Bölgesi Vali Yardımcısı Sn. Dimitri YALOV Başkanlığındaki Heyet

■ Gana Büyükelçiliği Bakan Müşaviri / Ticaret Ateşesi Sn. Dr. John-Hawkins ASİEDU, Küçük Ölçekli Sanayi Ulusal Kurulu İcra Direktörü Sn. Lukman ABDUL-RAHİM, Kadın Girişimciliği Geliştirme Platformu Yönetmeni Sn. Habiba SUMANİ, Maliye ve Ekonomik Planlama Bakanlığı Traque Proje Takvimi Görevlisi Sn. Dauda AHMED ve Sn. Asare Amoyaw SEKYİ, Sanayi ve Ticaret Bakanlığı Üretim ve KOBİ'ler Yönetmeni Sn. Kofi NUHU, Sanayi ve Ticaret Bakanlığı Traque Programı Yönetmeni Sn. Michael SENAYAH, Grace Foods Üretim Müdürü Sn. Jennifer OWUSU-BOATENG, KOBİ İşletmecisi Sn. Samuel Nii Afotey Ayiku QUARCOO'dan oluşan Gana Heyeti tarafından, Ankara'daki Organize Sanayi Bölgesi yapılanmasının yerinde görülmesi ve benzer bir modelin Gana'ya uygulanabilmesi için ASO 1. Organize Sanayi Bölgesi ziyaret edilmiştir. Ankara Kalkınma Ajansı Yatırım ve Destek Uzmanlığı Bölümü tarafından 5 Haziran 2015 tarihinde düzenlenen Gana Heyetinin ziyaretleri esnasında, Odamız Yönetim Kurulu Üyesi Sn. Yılmaz KAYAASLAN tarafından Heyete bizzat eşlik edilmiştir. Söz konusu program dahilinde, Bölge tanıtım brifingi verilmiş, Hidromek ve Ulusoy Elektrik'in fabrikaları ziyaret edilmiştir.

■ Güney Afrika Cumhuriyeti Küçük İşletmeleri Geliştirme Bakan Yardımcısı Sn. Elisabeth THABETTE ve işadamlarından oluşan Güney Afrika Heyeti Ankara sanayisini yakından incelemek ve Türk işadamlarıyla ortak iş yapabilmek amacıyla; Odamız ve Güney Afrika Cumhuriyeti Büyükelçiliği organizasyonunda ASO 1. Organize Sanayi Bölgesi'ne bir ziyaret düzenlemiştir. 30 Temmuz 2015 tarihinde Odamız Yönetim Kurulu Başkanı

Sn. Nurettin ÖZDEBİR'in ev sahipliğinde gerçekleşen ziyarette Yönetim Kurulu Başkanımız, Heyete Ankara sanayisi ve ASO 1. Organize Sanayi Bölgesi hakkında bilgiler vermiştir. Karşılıklı tanıtımların yapıldığı Heyet ziyaretinde Odamız üyesi firmalardan gelen yetkililer Güney Afrikalı firmalar ile ikili iş görüşmeleri de yapma imkanı bulmuştur. Ziyaret kapsamında Heyet, bölgede yer alan Hidromek, Küçükpazarlı Havacılık ve Ulusoy Elektrik fabrikalarını gezerek, Ankara sanayisini yakından tanıma fırsatı bulmuştur.



FOTO 28

30 Temmuz 2015

Güney Afrika Cumhuriyeti Küçük İşletmeler Geliştirme
Bakan Yardımcısı Sn. Elisabeth THABETTE



Güney Afrika Cumhuriyeti Heyeti Hidromek Ziyareti

ABD Ticaret ve Kalkınma Ajansı (USTDA) Türkiye Müdürü Sn. Heather K. LANIGAN, ABD Ticaret Bakanlığı Türkiye Masası Şefi Sn. Ryan BARNES, ABD Büyükelçiliği Ticaret Ataşesi Sn. John Peter FAY, ABD Ticaret Müşavir Yardımcısı Sn. Serdar ÇETİNKAYA, ABD Ticaret Ataşe Yardımcısı Sn. Özge ÇIRIKA EKŞİ'nin katılımıyla 2 Eylül 2015 tarihinde ASO 1. Organize Sanayi Bölgesi'nde bir toplantı yapılmıştır. Odamız Yönetim Kurulu Üyesi Sn. Yılmaz KAYAASLAN ve Sn. Aytaç DİNÇER ile Genel Sekreteri Sn. Doç. Dr. Yavuz CABBAR'ın başkanlığında düzenlenen toplantıya üyelerimizden geniş bir katılım sağlanmıştır. Amerika Birleşik Devletleri ile Türkiye arasındaki ekonomik ve ticari ilişkileri güçlendirmek istediklerini vurgulayan ABD Heyeti, ABD Ticaret ve Kalkınma Ajansı

Hibeleri ve firmalara yaptıkları fizibilite çalışmaları hakkında bilgi vermiştir.

- 16 Eylül 2015 tarihinde Türkiye ile Macaristan arasındaki ticareti geliştirmek amacıyla, Macar-Türk İşadamları Komitesi Başkanı ve Rév Group CEO'su Sn. András RÉV başkanlığındaki Macar İş Adamları Heyeti Yönetim Kurulu Başkanımızı makamında ziyaret etmiştir. Ziyaretin ardından Odamızda, üye firmalarımız ile Macar iş adamları arasında ikili iş görüşmeleri düzenlenmiştir.



Macar-Türk İşadamları Komitesi Başkanı Sn. András RÉV Ziyareti

- Somali Federal Cumhuriyeti Büyükelçiliği ve Somali Ticaret ve Sanayi Odası önderliğindeki İşadamları Heyeti 16 Eylül 2015 tarihleri arasında ASO 1. Organize Sanayi Bölgesini ziyaret etmiştir. Odamız Genel Sekreteri Sn. Doç. Dr. Yavuz CABBAR'ın başkanlığında, Bölge Müdürlüğünde gerçekleştirilen toplantının ardından Heyet, Erkunt Traktör ve Bilkapen fabrikalarını ziyaret etmiştir.

- Odamız ve Güney Kazakistan Eyaleti işbirliği ile Güney Kazakistan Eyaleti Organize Sanayi Bölgeleri Yönetim Şirketi Başkanı Sn. Muhtar TURABEKO'un önderliğindeki Heyet ile, 30 Eylül 2015 tarihinde öncelikle ASO 1. Organize Sanayi Bölgesi ziyaret edilmiştir. Kendilerine bölge tanıtımı yapılmış ve bölgede üretim yapan bazı sanayiciler tanıştırılmıştır. Öğle yemeğinin ardından panoramik bölge turu yapılarak, Ulusoy Elektrik, Sonbay Boru ve Çesan Sanayi fabrikaları ziyaret edilmiştir.

- İran İslam Cumhuriyeti Sanayi, Maden ve Ticaret Bakanı Sn. Mohammad Reza NEMATZADEH ile İran İslam Cumhuriyeti Sanayi, Maden ve Ticaret Bakan Yardımcısı ve İran Ticareti Geliştirme Merkezi Başkanı Sn. Valiollah Afkhami RAD, Ankara Büyükelçisi Sn. Ali Rıza BIKDELI, İran Ticareti Geliştirme Merkezi Uluslararası Kurumlar Bürosu Genel Müdürü Sn. Dr. Sadegh Ziaei BIGDELI ve Ankara Büyükelçilik Ticaret Müşaviri Sn. Hamid ZADBOOM'dan oluşan Heyet 10 Ekim 2015 tarihinde Yönetim Kurulu Başkanımız ve üyemiz iş adamları ile Odamızda bir araya gelmiştir. Toplantıda, Türkiye ve İran

arasındaki ilişkilerin güçlendirilmesi, mevcut işbirliklerinin geliştirilmesi ve yeni fırsatların yaratılarak uygulanması hususlarında görüş alışverişi yanında, üyelerimizin yaşadıkları sorunlar hususunda bilgi aktarımında bulunulmuştur.



İran İslam Cumhuriyeti Sanayi, Maden ve Ticaret Bakanı
Sn. Mohammad Reza NEMATZADEH Ziyareti



C.5.2.2. Çeşitli Ülkelerin Büyükelçilikleri ve Yabancı Kuruluşlar İle Yapılan Temaslar (A.S.3/S.H.3)

- 16 Ocak 2015 tarihinde Romanya Büyükelçisi Sn. Radu ONOFREI Yönetim Kurulu Başkanımız Sn. Nurettin ÖZDEBİR'e bir nezaket ziyaretinde bulunmuştur. Ziyarete iki ülke liderlerinin koydukları 10 milyar dolarlık ticaret hacmi hedefine ulaşmak için yapılabilecekler hususunda bilgi alışverişinde bulunulmuş olup, mevcut işbirliklerinin artırılması ile yeni işbirliği alanlarının yaratılması için bir çalışma grubunun oluşturulması kararlaştırılmıştır.



Romanya Büyükelçisi Sn. Radu ONOFREI Ziyareti

- Ticari Eşleştirme Derneği Başkanı Sn. Koray TUNCER, Dynatom firması CEO'su Sn. Arnaud LEFEVRE ve Nuvia firması İhracat Direktörü Sn. Tirstan CEROSKY 21 Ocak 2015 tarihinde Odamıza bir ziyaret gerçekleştirmiş ve Odamız Genel Sekreteri Sn. Doç. Dr. Yavuz CABBAR ile görüşmüşlerdir.

Toplantıda, Odamızın çatı kuruluş olarak yürüttüğü Nuc IndusTRY- Nükleer Endüstride Yerli Katkı projesi kapsamında geliştirilebileceğimiz iş birlikleri değerlendirilmiştir. Ziyaretçi firmalar, nükleer endüstriye yönelik firma eşleştirme tecrübelerini ve yurt dışında koordine ettikleri çalışmalarını Odamızla paylaşmışlardır.

- 05 Şubat 2015 tarihinde Ankara'nın yeni Kenya Büyükelçisi Sn. Julius Kiema KILONZO ve Kenya Büyükelçiliği Başkatipli Sn. Christine NZUMBU, Odamız Yönetim Kurulu Başkanı Sn. Nurettin ÖZDEBİR'e bir nezaket ziyaretinde bulunmuşlardır.



Kenya Büyükelçisi Sn. Julius Kiema KILONZO Ziyareti

- 17 Şubat 2015 tarihinde Ruanda Büyükelçisi Sn. Ceaser KAYİZARİ, Büyükelçilik Ticaet Ataşesi Sn. Vivian KAYİTESİ ve Ruanda Mesleki Eğitim Lisesi Müdürü Sn. Pascal GATABAZİ oluşan Ruanda Heyeti Ankara'daki mesleki eğitim sistemini daha yakından tanımak ve benzer bir sistemi kendi ülkelerinde

uygulamak adına ASO Teknik Koleji'ni ve ardından Erkunt Mesleki Eğitim Merkezi'ni ziyaret etmişlerdir. Ruanda Heyetinin ziyaretleri esnasında Odamız Yönetim Kurulu Başkanı Sn. Nurettin ÖZDEBİR kendilerine bizzat eşlik etmiş ve Odamızın mesleki eğitim alanındaki uygulamalarını anlatmışlardır.



Ruanda Büyükelçisi Sn. Ceaser KAYİZARİ Ziyareti

- Fransa Büyükelçiliği Bölgesel Nükleer Danışmanı Sn. Dr. Gerard COGNET ve Nükleer Ateşe Sn. Hadrien LAVAUX, Türkiye'de devam etmekte olan nükleer güç santrali projeleri kapsamında Odamızın da yer aldığı çalışmalarını yakından tanımak amacıyla 23 Şubat 2015 tarihinde Odamız Genel Sekreteri Sn. Doç. Dr. Yavuz CABBAR'ı ziyaret etmişlerdir. Ziyarete Odamızın faaliyet alanları ve projeleri hakkında bilgilendirmeler paylaşılmıştır. Bunun yanı sıra, Fransa ile Türkiye arasında nükleer eğitim konusunda yapılabilecek işbirlikleri değerlendirilmiştir.

- “Türkiye Ulusal Enerji Verimliliği Aksiyon Planı” projesi kapsamındaki konularda sektörler bazında daha derinlemesine görüş almak, uluslararası iyi uygulamalardan yola çıkılarak öngörülen bazı gelişim noktalarının sahadaki uygulanabilirliğini tartışmak üzere, Deloitte Ankara Ofisi yetkilileri tarafından 26 Şubat 2015 tarihinde Odamıza ziyaret gerçekleştirilmiştir. Odamızı temsilen Genel Sekreterimiz Sn. Doç. Dr. Yavuz CABBAR ve Genel Sekreter Yardımcımız Sn. Mustafa BARAN’ın katıldığı bahse konu ziyarete, Deloitte Ankara Ofisi Enerji ve Kaynaklar Birimi Yöneticisi Sn. Aysun ÖZEN TACER ve proje ortakları Dena - Alman Enerji Ajansı Enerji Sistemleri Bölüm Başkanı Sn. Steffen JOSET ve Deloitte İspanya Ofisi Kıdemli Yöneticisi Sn. Enrique DOHEİJO iştirak etmişlerdir. Ziyarete proje kapsamında sanayi, bina ve ulaşım alanında enerji verimliliği açısından mevcut durum değerlendirmesi; sıkıntı noktalarının tespiti, ülkemizdeki durumun uluslararası iyi uygulama örnekleri ile kıyaslanması ve Türkiye için uygulanabilir örneklerin belirlenmesi ve bu uygulamaları hayata geçirmek üzere gerekenlerin tespiti ile bir yol haritasına yerleştirilmesi konularında Odamız görüşleri alınmıştır.
- 06 Mart 2015 tarihinde Yönetim Kurulu Başkanımız Sn. Nurettin ÖZDEBİR, Odamız Genel Sekreteri Sn. Doç. Dr. Yavuz CABBAR ile birlikte, Gana Cumhuriyeti’nin Bağımsızlık Günü vesilesiyle Büyükelçilik tarafından gerçekleştirilen Resepsiyona iştirak etmişlerdir.
- Yönetim Kurulu Başkanımız Sn. Nurettin ÖZDEBİR, 09 Mart 2015 tarihinde Almanya Federal Cumhuriyeti Büyükelçiliği, Ekonomi ve Ticaret Bölümü, Avusturya Büyükelçiliği “Advantage Austria” Ticaret Müsteşarlığı ve İsviçre Büyükelçiliği Müsteşarlığı tarafından düzenlenen, Bosch Türkiye ve Ortadoğu Başkanı Sn. Steven YOUNG katılımıyla gerçekleştirilen “3 Ülke Toplantısı”na iştirak etmiştir.
- Yönetim Kurulu Başkanımız, Macaristan Cumhurbaşkanı Sn. Janos ADER’in teşrifleriyle 13 Mart 2015 tarihinde İstanbul’da gerçekleştirilen Macaristan Milli Günü Resepsiyonuna iştirak etmiştir.
- 17 Mart 2015 tarihinde, Amerika Birleşik Devletleri Ekonomi Müşaviri Sn. Patrick J. FİSCHER ve Ekonomi Uzmanı Sn. Özlem TUNÇEL TOPÇU, Nuc IndusTRy - Nükleer Endüstride Yerli Katkı projemiz çerçevesinde devam eden çalışmaları ve işbirlikleri imkanlarını değerlendirmek üzere Odamıza ziyaret gerçekleştirmiş, Odamız Genel Sekreter Yardımcısı Sn. Mustafa BARAN ile görüşmüştür.
- İngiliz Başbakanının Ticaret Elçisi Sn. Lord JANVRIN ve beraberindeki 25 İngiliz Nükleer Sektör İş Temsilcilerinin Türkiye’ye ziyareti vesilesiyle 18 Mart 2015 tarihinde İstanbul’da düzenlenen Resepsiyona Odamız Yönetim Kurulu Başkanı Sn. Nurettin ÖZDEBİR iştirak etmiştir.
- Changchun Demiryolu Şirketi (CNR) Genel Sekreter Yardımcısı Sn. Liu GANG ve CNR firma yetkilileri Sn. Zhang WANXİ,

Sn. Zhang JĪANXĪN, Türkiye’de hızlı tren ihalesine girmek ve Türkiye’de yatırım yapmak için, Odamız Genel Sekreteri Sn. Doç. Dr. Yavuz CABBAR’a bir ziyarette bulunmuşlardır. 19 Mart 2015 tarihinde yapılan ziyarette Sn. GANG, demiryolu sektörüne yatırım yapabilmek için Ankara’da 100 dönümlük bir araziye ihtiyaç duyduklarını belirtmiştir. Bu husus üzerine Sn. CABBAR oluşabilecek potansiyel işbirliği için Ankara’daki Organize Sanayi Bölgeleri ile görüşmeler yapmış olup, aynı gün ilgili firmayı Organize Sanayi Bölgeleri’ne yönlendirilmiştir. Yapılan görüşme esnasında, CNR firmasına, Türkiye Cumhuriyeti Pekin Büyükelçiliği, Ekonomik İşler Danışmanı Sn. T. İlker ŞENEL eşlik etmiştir.

■ Odamızın çatı kuruluş olarak yürütmekte olduğu, NuclIndusTRY- Nükleer Endüstri’de Yerli Katı Projesi hakkında sunabilecekleri hizmetleri tanıtmak amacıyla Dynatom firması CEO’su Sn. Arnaud LEFEVRE ve İş geliştirme Direktörü Sn. Aline TELLE 30 Mart 2015 tarihinde Odamıza bir ziyaret gerçekleştirmiş ve Odamız Genel Sekreter Yardımcısı Sn. Mustafa BARAN ile görüşme gerçekleştirmiştir. Toplantıda Dynatom’un Çin’de nükleer santrallere yönelik üretimde yerleştirme alanında tamamladığı çalışmalar ve bu tecrübelerinin ülkeye kazandırdıkları tarafımıza aktarılmıştır.

■ Rusya Federasyonu Penza Bölgesi Valisi Sn. Vasiliy BOÇKAREV başkanlığında, Penza Bölgesi Hükümet Başkanı 1. Yardımcısı ve Penza Bölgesi Yatırımlar ve Dış Ekonomik İlişkiler Bakan Vekili Sn. V.F. VOLKOV, Penza Bölgesi Hükümet

Başkan Yardımcısı Sn. V.N. BESPALOV, Penza Bölgesi Tarım Bakanı Sn. A.V. BURLAKOV, Penza Bölgesi Ticaret ve Sanayi Odası Başkanı Sn. V.N. PODOBED ile Penza Bölgesi Yatırım ve Kalkınma Ajansı Başkanı Sn. A.M. BESSONOVA’dan oluşan Heyet, 13 Nisan 2015 tarihinde Yönetim Kurulu Başkanımız Sn. Nurettin ÖZDEBİR’i makamında ziyaret etmiştir. Penza Bölgesindeki mevcut yatırım imkanları hususunda görüşmelerin yapıldığı ziyarete, Rusya Federasyonu Türkiye Cumhuriyeti Ticaret Mümessili Sn. Tofik MELİKOV’da eşlik etmiştir.



Rusya Federasyonu Penza Bölgesi Valisi Sn. Vasiliy BOÇKAREV Ziyareti



- Yönetim Kurulu Başkanımız, Tataristan Cumhurbaşkanı Sn. Rustam MİNNİHANOV'un teşekkürleriyle 29 Nisan 2015 tarihinde gerçekleşen Türk Dünyası Objektifinden Tataristan Fotoğraf ve El Sanatları Sergisi'nin açılışına iştirak etmiştir.
- 30 Nisan 2015 tarihinde Yönetim Kurulu Başkanımız, Tataristan Cumhurbaşkanı Sn. Rustam MİNNİHANOV'un teşekkürleriyle gerçekleşen İşadamları ile yapılan programı müteakip Türkiye - Tataristan İş Forumu'na iştirak etmiştir.
- Güney Kazakistan Bölgesi Sanayi Bölgeler İşletme Şirketinin Genel Müdürü Sn. Mukhtar TURABEKOV, Genel Müdür Yardımcısı Sn. Dauren KOZİBAYEV ve Kazak-Türk OSB İşletme Müdürü Sn. Maksat YESKENDİR 04 Mayıs 2015 tarihinde Yönetim Kurulu Başkanımız Sn. Nurettin ÖZDEBİR'i makamında ziyaret etmiştir.



Güney Kazakistan Bölgesi Sanayi Bölgeler İşletme Şirketinin Genel Müdürü Sn. Mukhtar TURABEKOV Ziyareti

- TÜMAŞ Yönetim Kurulu Üyesi Sn. Taylan ATAKAN, TÜV-SÜD Uluslararası Nükleer Program Yöneticisi Sn. Heike RÖHRİCH ve Llyod's Register Enerji Grubu İş Geliştirme Yöneticisi Sn. Zeynep AYDINKAYA; TÜMAŞ ve TÜV-SÜD'ün proje ortaklıkları kapsamında yer alan çalışmalar hakkında bilgi paylaşımı amacı ile 05 Mayıs 2015 tarihinde Odamıza bir ziyaret gerçekleştirmiştir. Ziyarete Odamız Genel Sekreter Yardımcısı Sn. Mustafa BARAN ile görüşen yetkililer TÜV-SÜD'ün nükleer kalite sistemi programı ile ortakları Apave ve Llyod's Register'ın çalışmaları hakkında bilgiler aktarmıştır.
- Advantis Danışmanlık Şirketi Yöneticisi Sn. İlker ONUR ve Çek İş Adamları Derneği Temsilcisi Sn. Alena KNEZOVA YURDAGÜL 05 Mayıs 2015 tarihinde Odamız Genel Sekreter Yardımcısı Sn. Mustafa BARAN ile toplantı gerçekleştirmiştir. Odamızın çatı kuruluş olarak yürütmekte olduğu, NuclIndusTRY- Nükleer Endüstri'de Yerli Katı Projesi kapsamında ihtiyaç analizi sürecinden sonra yapılabilecek ikili iş birlikleri ve Heyet çalışmaları hakkında görüşülmüştür.
- Mavinci Yazılım Kurucusu Sn. Salih ÇETİN ve Global Research for Safety -GRS firması Uluslararası İlişkiler ve Kalite Yönetimi Bölüm Başkanı Sn. Carla C. EİBL-SCHWAGER Odamızın çatı kuruluş olarak yürütmekte olduğu, NuclIndusTRY - Nükleer Endüstri'de Yerli Katı Projesi kapsamında sunabilecekleri hizmetler hakkında bilgileri paylaşmak amacı ile 07 Mayıs 2015 tarihinde Odamıza ziyaret gerçekleştirmiştir. Toplantıda aynı zamanda iki firma arasında yapılan işbirliği anlaşmasının

içeriği ve nükleer santrallerde yazılım güvenliği ve simülasyon konularındaki çalışmaları hakkında görüşmeler gerçekleştirilmiştir.

- 07 Mayıs 2015 tarihinde Yönetim Kurulu Başkanımız, İsviçre Vaud Kantonu Ekonomi Bakanı Sn. Philippe LEUBA ve İşadamları Heyeti onuruna İsviçre Büyükelçiliği Konutunda verilen resepsiyona iştirak etmiştir.
- 12 Mayıs 2015 tarihinde Uganda Cumhuriyeti'nden 15 kişilik üst düzey basın Heyeti, Odamız Başkanı Sn. M. Nurettin ÖZDEBİR ve Genel Sekreterimiz Sn. Doç. Dr. Yavuz CABBAR'ı Odamızda ziyaret etmiştir. Afrika açılım politikası çerçevesinde, Afrika ülkeleri ile Türkiye'nin mevcut ilişkilerini güçlendirmek ve daha iyiye götürmek amacıyla Uganda - Türkiye arasındaki potansiyel ekonomik ve ticari ilişkiler görüşülmüştür.



Uganda Cumhuriyeti Üst Düzey Basın Heyeti Ziyareti

- Macaristan Dışişleri ve Dış Ticaret Bakanlığının Bakanlık Komiseri Sn. Gyula BUDAI ve yakın Heyetinin Ankara'yı ziyareti vesilesiyle 20 Mayıs 2015 tarihinde Macaristan Büyükelçiliği'nde düzenlenen toplantıya Yönetim Kurulu Başkanımız Sn. Nurettin ÖZDEBİR iştirak etmiştir.
- Barbados Tarım Bakanı ve Yatırım Kurulu Başkanı Dr. David C. ESTWICK ve ilgili temsilciler, Barbados ve Türkiye arasında geliştirilmesi mümkün işbirlikleri hakkında bilgi paylaşımı amacıyla 09 Haziran 2015 tarihinde Odamıza ziyaret gerçekleştirmiştir. Odamız Genel Sekreteri Sn. Doç. Dr. Yavuz CABBAR'ın evsahipliği yaptığı bahse konu toplantıda Türk ürünlerinin kalitesinin Karayip Bölgesi'ndeki ticari faaliyetlerde kolaylıkla yer alabileceği ve bunun için işbirliklerine açık oldukları belirtilmiştir. Bakan ESTWICK aynı zamanda bölgede fizibilite ve tasarım çalışmaları tamamlanmış olan gemi limanı, ticari liman ve marina inşaatları için uluslararası ihale açılmasını planladıklarını, bu konuda Türk firmaları ile iş ortaklıkları kurulabileceğini belirtmiştir. Bu kapsamda, temsilcilere, Ankara Sanayi Odası üye firmalarının ticari çalışmaları ve üretim faaliyetleri hakkında bilgiler sunulmuştur. Toplantı her iki ülkenin ticari işbirliğinde iletişimi güçlendirmesi kararı ile tamamlanmıştır.
- 23 Haziran 2015 tarihinde Rusya Büyükelçiliği, Türkiye - Rusya Diplomatik ilişkilerinin 95. Yıldönümü nedeniyle; Odamız ve Rusya Federasyonu Ticaret Temsilciliği arasındaki çalışmalar neticesinde, Odamız Yönetim Kurulu Başkanı Sn.

Nurettin ÖZDEBİR'e Rusya Federasyonu Büyükelçisi Sn. Andre KARLOV tarafından "Rusya Büyükelçiliği Madalyası" verilmiştir. Odamız ve Büyükelçilik; iki ülke arasında 95 yıldır süren ilişkilerinin bundan sonra da katlanarak büyümesi gerektiği görüşünü bildirmiş, bu çalışmaların bundan sonra da katlanarak çoğalacağını belirtmişlerdir.



Rusya Federasyonu Büyükelçisi Sn. Andre KARLOV Ziyareti

- 29 Haziran - 10 Temmuz 2015 tarihleri arasında TR2009/0135.03 - Civil Society Dialogue - EU-Turkish Chambers Forum II (ETCF-II)" Projesi'nin 5. Sonuç Odaklı İzleme çalışması kapsamında; Kıdemli İzleme Uzmanı Sn. Hülya GÜNAYDIN ve İzleme Uzmanı Sn. Selin ASLAN, 03 Temmuz 2015 Cuma günü Odamızı ziyaret etmiştir. Anılan kişiler Genel Sekreterimiz Sn. Doç. Dr. Yavuz CABBAR ile görüşerek, Odamız tarafından yürütülen proje faaliyetleri ve Avrupa Birliği ülkeleri ile işbirliğinde bulunulan inceleme gezileri hakkında bilgi almışlardır.

- Kolombiya Cumhuriyeti Ankara Büyükelçiliği Maslahatgüzarı Sn. Alicia Fernando QUIJANO, 15 Temmuz 2015 tarihinde Odamızı ziyaret ederek, Genel Sekreterimiz Sn. Doç. Dr. Yavuz CABBAR ile görüşme gerçekleştirmiştir. Yapılan görüşmede Sn. Quijano, Kolombiya'daki yatırım olanakları, ortaklık fırsatları ve devam eden projeler hakkında bilgi vermiştir.
- 27 Temmuz 2015 tarihinde Somali Ticaret Ateşesi Sn. Yusuf Ahmed HASSAN'ın Odamıza gerçekleştirdiği ziyarette Genel Sekreterimiz Sn. Doç. Dr. Yavuz CABBAR ile görüşmüştür.
- 29 Temmuz 2015 tarihinde görev süresi dolan İsrail Ticaret Müşaviri Sn. Joseph AVRAHAM ve yeni atanan İsrail Ticaret Müşaviri Sn. Mouneer AGBARIYA Yönetim Kurulu Başkanımız'a makamında nezaket ziyaretinde bulunmuşlardır.
- 31 Temmuz 2015 tarihinde Yönetim Kurulu Başkanımız Benin Cumhuriyeti'nin 55. Bağımsızlık Yıldönümü vesilesiyle düzenlenen Resepsiyona iştirak etmiştir.
- 01 Ağustos 2015 tarihinde Yönetim Kurulu Başkanımız, Başbakan Yardımcısı Sn. Numan KURTULMUŞ, Kırım Tatarları lideri Sn. Mustafa Cemil KIRIMOĞLU, Kırım Tatar Milli Meclisi Başkanı Sn. Rifat ÇUBAROV, dönemin TBMM Başkan Vekili Sn. Naci BOSTANCI, Yurtdışı Türkler ve Akraba Topluluklar Başkanı Sn. Kudret BÜLBÜL, Ukrayna Dışişleri Bakanı Sn. Pavlo KLIMKIN, siyasi parti temsilcileri, çeşitli ülkelerin Ankara'daki diplomatik misyon temsilcilerinin katılımıyla gerçekleştirilen Dünya Kırım Tatar Kongresi'ne iştirak etmiştir.

- 14 Ağustos 2015 tarihinde ABD Büyükelçiliği Ticaret Müsteşarı Sn. Larry FARRIS ile Ticaret Ataşeleri Sn. John FAY ve Sn. Joshua BURKE Yönetim Kurulu Başkanımız'a makamında nezaket ziyaretinde bulunmuşlardır. Ziyarete, iki ülke arasında ticaretin artmasına yönelik geliştirilebilecek yeni projeler hakkında bilgi alışverişinde bulunulmuştur.
- 26 Ağustos 2015 tarihinde yeni Somali Büyükelçisi Sn. Abdullahi Mohamed ALI ve Somali Ticaret Ataşesi Sn. Yousuf Ahmed HASSAN Yönetim Kurulu Başkanımız'a makamında bir nezaket ziyaretinde bulunmuşlardır.
- İspanyol Comunicacion Plus firması CEO'su Sn. Paz Perez PERNAS firma faaliyet alanlarını ve olası işbirliklerini görüşmek üzere 15 Eylül 2015 tarihinde Odamıza ziyaret gerçekleştirmiştir. Odamız Genel Sekreteri Sn. Doç. Dr. Yavuz CABBAR ve Genel Sekreter Yardımcısı Sn. Oya GÖRKMEN'in iştirak ettiği toplantıda, ilk olarak Odamızın üyelerine sunduğu hizmetler ve güncel projelerimiz hakkında bilgiler paylaşılmıştır. Eğitim, sosyal medya, e-ticaret, internet ve mobil internet alanlarında eğitim ve danışmanlık hizmetleri sunan firma, Odamız ile ortak geliştirilebilecek olan Avrupa Birliği projeleri dahil işbirliklerine açık olduklarını belirtmiştir.
- 29 Eylül 2015 tarihinde Belarus Büyükelçisi Sn. Andrei SAVINYKH, Yönetim Kurulu Başkanımız'a makamında bir nezaket ziyaretinde bulunmuştur. Ziyarete iki ülke arasında gerçekleştirilebilecek projeler ile ticaret ve yatırım işbirliklerinin artırılması amacıyla, Odamız ev sahipliğinde
- "Türkiye - Belarus Ülke Toplantısı ve B2B" düzenlenmesi hususunda mutabakat sağlanmıştır.
- İtalya Büyükelçiliği Ekonomi ve Ticaret Ofisi Müdürü Sn. Francesco VARRIALE, Odamız Genel Sekreteri Sn. Doç. Dr. Yavuz CABBAR tarafından 30 Eylül 2015 tarihinde kabul edilmiştir. Sn. VARRIALE, Türkiye'deki İtalyan Firmalarının yer aldığı bir kitapçık sunmuştur. Sn. VARRIALE konuşmasında, İtalya'daki yatırım imkanlarını konu alan bir seminer düzenlendiği ve bu seminerin Ankara, İstanbul ve İzmir'de gerçekleştirilecek bir "roadshow" kapsamında sunulacağı bilgisini vermiştir.
- 09 Ekim 2015 tarihinde Litvanya Ankara Büyükelçisi Sn. Audrius BRÜZGA ve İkinci Katip Sn. Kristina BABIČIENE Yönetim Kurulu Başkanımız'a makamında bir nezaket ziyaretinde bulunmuşlardır. Toplantıda Yönetim Kurulu Başkanımız'ın Ankara sanayisini tanıtımının ardından iki ülke arasında işbirliği yapılabilecek alanlar hakkında görüş alışverişinde bulunulmuş olup, Aralık ayında "Türkiye - Litvanya Ülke Toplantısı ve B2B" düzenlenmesi hususunda karar verilmiştir.
- 26 Ekim 2015 tarihinde Yönetim Kurulu Başkanımız, İran İslam Cumhuriyeti Büyükelçisi Sn. Alireza BIKDELİ'ye bir nezaket ziyaretinde bulunmuştur.
- 02 Kasım 2015 tarihinde Yönetim Kurulu Başkanımız ve Genel Sekreterimiz Japonya Büyükelçisi Sn. Yutaka YOKOI'ye

bir nezaket ziyaretinde bulunmuşlardır. Ziyarete iki ülke arasındaki ticari ve ekonomik yatırımlar hususunda işbirliği konularında bilgi alışverişinde bulunulmuştur.

- 23 Kasım 2015 tarihinde görevine yeni başlaması sebebiyle Avusturya Başkonsolosluğu Ticari Konsolosu Sn. Georg KARABACZEK, Yönetim Kurulu Başkanımız'a bir nezaket ziyaretinde bulunmuştur. Avusturya Büyükelçiliği Ticaret Ataşesi Sn. Dr. Christian MAIER, Avusturya Büyükelçiliği Ticaret Müsteşarı Sn. Konstantin BEKOS ve Genel Sekreterimiz Sn. Doç. Dr. Yavuz CABBAR'ın da iştirak ettikleri görüşmede Yönetim Kurulu Başkanımız Ankara sanayisi hakkında Ticari Konsolosa bilgi aktarımında bulunmuştur, ayrıca 2016 yılında iki ülke iş adamlarının ilişkilerinin geliştirilmesi, karşılıklı işbirliği ve yatırım imkanlarının artırılması amacıyla Avusturya Ülke Günü düzenlenmesi kararlaştırılmıştır.
- 24 Kasım 2015 tarihinde Yönetim Kurulu Başkanımız, Kazakistan Büyükelçisi Sn. Canseyit TÜYMEBAYEV ile bir araya gelerek, güncel ekonomik ve ticari ilişkiler hakkında fikir alışverişinde bulunmuşlardır.
- Yönetim Kurulu Başkanımız Sn. Nurettin ÖZDEBİR ve Genel Sekreterimiz Sn. Doç. Dr. Yavuz CABBAR, Kazakistan Cumhuriyeti'nin Bağımsızlık Günü münasebetiyle 03 Aralık 2015 tarihinde gerçekleştirilen Resepsiyona iştirak etmiştir.
- 10 Aralık 2015 tarihinde Yönetim Kurulu Başkanımız Sn. Nurettin ÖZDEBİR ve Genel Sekreterimiz Sn. Doç. Dr. Yavuz

CABBAR, Macaristan Büyükelçilik Konutunda düzenlenen program ve Resepsiyona iştirak etmiştir.

C.5.2.3. Odamızın Yabancı Ülkeler ile Gerçekleştirdiği İşbirlikleri (A.S.3/S.H.3)

- Rusya Leningrad Bölgesi Vali Yardımcısı Sn. Dimitri YALOV başkanlığında bir Heyet 02 Haziran 2015 tarihinde ASO 1. Organize Sanayi Bölgesini ziyaret etmiştir. Yönetim Kurulu Başkanımız Sn. Nurettin ÖZDEBİR'in ev sahipliğinde gerçekleşen ziyarette, Odamız ile Leningrad Bölgesi Ekonomik Kalkınma Ajansı arasında bir işbirliği anlaşması imzalanmıştır. Anlaşmaya göre; taraflar ortak üretim, bilim ve teknoloji, ticari ve ekonomik ilişkiler, hedef pazar ve tüketici araştırmaları konularında her iki taraf için faydalı olacak işbirliklerinin geliştirilmesine katkıda bulunacaklar ve her iki tarafın ilgi alanlarına giren konularda birbirlerini bilgilendireceklerdir.



Rusya Leningrad Bölgesi Vali Yardımcısı Sn. Dimitri YALOV Ziyareti

- Katowice Bölgesi Ticaret ve Sanayi Odası ile Odamız arasında İşbirliği Protokolü imzalamak üzere; Katowice Sanayi ve Ticaret Odası Başkan Yardımcısı, Genç İşadamları Forumu Başkan Yardımcısı, Polonya-Türkiye Ticaret Odası Başkanı, Polonya Büyükelçiliği Ticaret ve Yatırım Geliştirme Bölümü Ticaret Müsteşarı, Silezya Eyaleti Belediyesi Yabancı Yatırımları Uzmanı, Polonya Büyükelçiliği Ticaret ve Yatırım Geliştirme Bölümü Uzmanı ile Infolab ve Norm Elektronik Firmaları Yetkililerinden oluşan bir Heyet 18 Haziran 2015 tarihinde Odamıza ziyarette bulunmuştur. Odamız Yönetim Kurulu Üyesi Sn. Zahid POYRAZ'ın başkanlığında gerçekleştirilen toplantıda, imzalanan protokolün iki ülke arasındaki ticaret hacminin artırılmasına, küçük ve orta ölçekli işletmelerin gelişmesine katkıda bulunacağını belirtilmiştir.
- Somali Federal Cumhuriyeti Büyükelçisi Sn. Abdullahi Mohamed Ali SANBALOOLSHE, Somali Ticaret ve Sanayi Odası Başkanı Sn. Muhamud Abdikariin GABAYRE ve Başkan Yardımcısı, Somali Büyükelçiliği Ticaret Ataşesi ve beraberindeki İşadamları Heyeti 17 Eylül 2015 saat 15.00-18.00 saatleri arasında Odamızı ziyaret etmiştir. Ziyaret kapsamında, Odamız ve Somali Ticaret ve Sanayi Odası arasında bir Mutabakat Zaptı imzalanmıştır. İmza töreninin ardından Odamız üye firmaları ve Somalili firmalar arasında ikili iş görüşmeleri gerçekleştirilmiştir.



Somali Federal Cumhuriyeti Büyükelçisi
Sn. Abdullahi Mohamed Ali SANBALOOLSHE



C.5.3. Destekler (A.S.3/S.H.3)

Avrupa Birliđi, Türkiye Bilimsel ve Teknolojik Arařtırma Kurumu (TÜBİTAK), Küçük ve Orta Ölçekli İşletmeleri Geliřtirme ve Destekleme İdaresi Başkanlıđı (KOSGEB), Ankara Kalkınma Ajansı, Bilim, Teknoloji ve Sanayi Bakanlıđı, Ekonomi Bakanlıđı, Türkiye Teknoloji Geliřtirme Vakfı vb kurumların sađladığı hibeler ve destekler, üyelerimizden gelen talepler dođrultusunda arařtırılarak, raporlar halinde hazırlanarak, sunulmuřtur. Ayrıca, ilgili çalıřtay, seminer ve eđitimlere iřtirak edilerek, Odamız ve üyelerimiz temsil edilmiřtir.

C.6. ASO Gündem Toplantıları (A.S.3/S.H.3)

Dönemin Gıda, Tarım ve Hayvancılık Bakanı Sn. Mehmet Mehdi EKER'in katılımlarıyla 24. ASO Gündem Toplantısı, 20 Mart 2015 Cuma günü saat 10.00'da Odamız Meclis Salonunda gerçekleştirilmiřtir. Gıda, Tarım ve Hayvancılık Bakan Yardımcısı Sn. Kutbettin ARZU, Tarım ve Kırsal Kalkınmayı Destekleme Kurumu (TKDK) Başkanı Sn. Ali Recep NAZLI, Odamız Meclis Başkanı Sn. Şerafettin CECELİ, Yönetim Kurulu Başkan Yardımcısı Sn. Celal KOLOĐLU ve Sn. Mehmet DOĐANLAR, Yönetim Kurulu Üyelerinden Sn. Bülent BAYRAM ve Sn. Aytaç DİNÇER ile Genel Sekreteri Sn. Doç. Dr Yavuz CABBAR'ın da iřtirak ettiđi söz konusu toplantı, Odamız Yönetim Kurulu Başkanı Sn. Nurettin ÖZDEBİR'in açılıř konuşmaları ile başlamıřtır. Sonrasında Bakan Sn. Mehmet Mehdi EKER, tarımsal destekler ve Ankara'ya yapılan yatırımlara iliřkin deđerlendirmelerde bulunmuř, üyelerimizin sorularını cevaplamıřtır.



Gıda, Tarım ve Hayvancılık Bakanı Sn. Mehmet Mehdi EKER



C.7. ASO METES İktisadi İşletmesi (A.S.3/S.H.3)

ASO METES İktisadi İşletmesi, Mesleki Yeterlilik Kurumu (MYK) tarafından Yetkilendirilmiş Personel Belgelendirme Kuruluşudur. Çelik Kaynakçısı (Elektrotla ark kaynađı, Toz altı kaynađı, MIG kaynađı, MAG kaynađı, TIG kaynađı, Oksi-asetilen kaynađı), Metal

Kesimci (Sac Kesme-Dilimleme, Giyotin Makas, Lazer Kesim, Plazma Kesim, Oksi-Gaz Kesim, Profil Kesim), Metal Kesim Operatörü (Sac Kesme-Dilimleme, Lazer Kesim, Plazma Kesim), Metal Sac İşlemeci, Metal Levha İşleme Tezgâh İşçisi (Kavis Verme Makineleri, Pres, Punch Pres), Metal Levha İşleme Tezgâh Operatörü (Açık Profil Çekme, Punch Pres, Pres, Abkant Pres) mesleklerinde sınav ve belgelendirme faaliyetlerini yürütmektedir.

2015 yılı içerisinde yapılan sınavlarda 243 kişi belge almaya hak kazanmıştır. 25.05.2015 tarihinde Resmi Gazete'de yayımlanan Tebliğde belirtilen tehlikeli ve çok tehlikeli işler kapsamındaki 40 meslekte başarılı olan adayların sınav ve belge ücretlerinin İşsizlik Sigortası Fonundan ve diğer mesleklerde sınav ücretlerinin de 08.10.2015 tarihinde MYK ile imzalanan protokol gereği Belgelendirme için Doğrudan Hibe Programından karşılanmaktadır.

Çalışma ve Sosyal Güvenlik Bakanlığı VOC-Test I Hibe Programı kapsamında, 2011-2013 döneminde proje başvurusu yapılarak, Ankara Sanayi Odası Mesleki Test ve Sertifikalandırma Merkezi (ASO METES) kurulmuştur. 2015 yılında açılan çağrı ile VOC-Test II Hibe Programı kapsamında ise, ASO METES Merkezinde sertifikalandırılması yapılan mesleklerin kapsamının artırılması ve sektöre ait 10 yeni mesleğin ulusal meslek standartlarının hazırlanması için proje başvurusu yapılmıştır. Değerlendirme aşamasında olan projemiz ile ayrıca Önceki Öğrenmelerin Tanınması (ÖÖT) uygulamalarının altyapısının kurulması da hedeflenmektedir. Projemiz ile Elektrik-Elektronik Ürün ve Teçhizatın Montaj, Kurulum, Bakım ve Onarımı alt sektörüne ait; Kuvvetli Akım Tesistatçısı (seviye 3,4), Mobil İletişim Sistemleri Bakım Onarımcısı (seviye 4,5), Haberleşme Sistemleri Tesistat Bakım ve Onarımcısı

(seviye 3,4), Görüntü ve Ses Sistemleri Elemanı (seviye 3,4), Bilgisayar Donanımları Bakım Onarımcısı (seviye 4,5) mesleklerinin Ulusal Meslek Standartları (UMS) ve Ulusal Yeterlilikleri (UY) hazırlanacaktır. ASO METES Merkezi için sertifikalandırma ve ÖÖT yetkilendirmesi alınarak sınav, belgelendirme ve ÖÖT çalışmaları yapılacaktır.

C.8. İhtisas Komisyonlarının Çalışmaları (A.S.3/S.H.3)

2013 yılı sonunda Odamızca hazırlanan ve Oda Meclisimiz tarafından kabul edilen İhtisas Komisyonları Yönergesi çerçevesinde oluşturulan, Meclis ve Komite üyelerimizden oluşan İhtisas Komisyonları, çalışmalarına 2015 yılında devam etmiştir.

Enerji Komisyonu 19 Şubat 2015, 30 Nisan 2015, 09 Haziran 2015, 01 Ekim 2015 ve 03 Aralık 2015 tarihlerinde, Teknik Mevzuat ve Standartlar Komisyonu 17 Şubat 2015, Fikri Mülkiyet Hakları Komisyonu 12 Mart 2015, Dış İlişkiler Komisyonu 06 Şubat 2015 tarihlerinde toplanmış olup, Basın Yayın ve Halkla İlişkiler Komisyonu, İş Hukuku, İşçi-İşveren İlişkileri Komisyonu, Vergi Komisyonu, Çevre Komisyonu, Ekonomi Komisyonu, Üniversite - Sanayi İşbirliği ve Eğitim Komisyonu, Üyelerin Sorunları (Kurumlararası Koordinasyon) Komisyonu ile Ar-Ge ve İnovasyon Komisyonu yıl içerisinde toplanmamıştır. Ancak ilgili komisyonlara TOBB vb. kurumlardan gelen görüş talepleri düzenli olarak iletilmektedir.

C.9. Üye Faaliyetlerine Yönelik Araştırmaların ve Yayınların Yapılması (A.S.3/S.H.3)

Üye faaliyetlerine yönelik planlanan araştırmalar kapsamında çalışanların beklenti ve yükümlülüklerine ilişkin algılarının belirlenmesi, hizmet içi eğitimlerin iş gören davranışlarına etkilerinin tespit edilmesi, ASO Girişimcilik Okulu eğitimlerine katılan girişimci adaylarının profilinin belirlenmesi ve üyelerimizin iş gören adayı yetiştirilen Uzmanlaşmış Meslek Edindirme Merkezlerinde açılan kurslara katılan kişilerin algılarının ölçülmesi maksadıyla çalışmalar yürütülmüştür. Ayrıca, Odamız bünyesinde kurulan Teknoloji Ara Birimi tarafından tıbbi medikal sektörü üyelerimize yönelik inovasyon kapasitesinin analizine ilişkin çalışmalar hakkında bir rapor hazırlanmıştır.

Ayrıca, üye firmalarımızda hem işletme seviyesinde hem birey seviyesinde yürütülen çalışmalar neticesinde “Çalışanların Beklenti ve Yükümlülüklerinin İşgücü Verimliliğine Etkilerinin Psikolojik Sözleşme Kuramı Bağlamında Değerlendirilmesi: Ankara Sanayi Odası Üyeleri Örneğinde Bir Araştırma”, “Üniversite Sanayi İşbirliğinde Oda ve Borsaların Rolüne İlişkin Bir Model Önerisi: Ankara Sanayi Odası Teknoloji Ara Birimi Örneği” ve “İnovasyon Ekosisteminin Oluşturulması: Ankara Sanayi Odası Örneği” olmak üzere üç bildiri hazırlanmıştır. Bununla birlikte, hizmet içi eğitimin iş gören tutum ve davranışlarına etkisini belirlemeye yönelik çalışma kapsamında veri toplama faaliyeti sonlandırılmış ve raporlama aşamasına geçilmiştir.

C.10. Bilgilendirme Seminerleri (A.S.3/S.H.3)

- ▶ Odamız ve Digital Planet Yazılım ve İnternet Teknolojileri işbirliği ile 06 Ocak 2015 tarihinde ilgili mevzuat kapsamında elektronik fatura ve elektronik defter uygulamasından yararlanmaya başlama zorunluluğu bulunan, zorunlu olmadığı halde avantajlarından yararlanmak amacıyla e-fatura ve e-defter uygulamasına girmek isteyen firmalar için genel hatlarıyla “Mevzuat Esasları, Entegrasyon, Uygulama Çözümleri ve Çalışma Prensiplerinin Paylaşılması” konulu seminer düzenlenmiştir.



Mevzuat Esasları, Entegrasyon, Uygulama Çözümleri ve Çalışma Prensiplerinin Paylaşılması Semineri

- ▶ Odamız ve IAB Türkiye - İnteraktif Reklamcılık Derneği ile işbirliği ile 24 Şubat 2015 tarihinde KOBİ'lere internet reklamcılığının imkanlarını ve araçlarını öğretmek, KOBİ'lerin, internet reklamlarını kullanarak rekabet güçlerini artırmalarına

ve küresel pazarlara entegre olmalarına destek vermek amacıyla re-KOBİ “İnternetle Daha Çok Kazanmanın Yolları” konulu bilgilendirme semineri gerçekleştirmiştir.



İnternetle Daha Çok Kazanmanın Yolları Semineri

Odamız ve Endüstriyel Tasarımcılar Meslek Kurulu (ETMK) işbirliği ile 12 Mart 2015 tarihinde Atış Fuarcılığın düzenlediği “ART Ankara Çağdaş Sanatlar Fuarı ve Design Ankara Endüstriyel Tasarım Fuarı” kapsamında “Ankara’da Tasarımcı-Sanayi İlişkisi” konulu bir panel düzenlenmiştir. Panel ünlü tasarımcılarla sanayicileri bir araya getirmiştir. Moderatörlüğünü ODTÜ Öğretim Görevlisi ve ETMK Ankara Şube Yönetim Kurulu Üyesi Sn. Dr. Barış YAZICI’nın yaptığı panelde, Ersa Mobilya Genel Müdür Yardımcısı Sn. Yalçın ATA, Ertunç Özcan Fabrika Müdürü Sn. Ayşegül SAMUR, Arlight Aydınlatma Genel Müdürü Sn. Cemil ARLI, Tasarımcılar Sn. Ece YALIM, Sn. Orhan DAYBELGE, Sn. Hakan TELİŞİK ve Sn. Hakan BOĞAZPINAR konuşmacı olarak yer almıştır. Odamızı temsilen Yönetim Kurulu Başkan Yardımcısı Sn. Mehmet DOĞANLAR,

Genel Sekreteri Sn. Doç. Dr Yavuz CABBAR ve Genel Sekreter Yardımcısı Sn. Mustafa BARAN’ın da iştirak ettiği söz konusu panele katılımcıların ilgisi oldukça yoğun olmuştur. Ünlü tasarımcıların birikimlerini paylaştığı panelde, endüstriyel tasarım, firma ürünleri için tüketicide kalıcı ve çekici bir etki oluşturabilmek, marka yaratabilmek, sanayicilerin endüstriyel tasarıma bakışı, Ankara’da özellikle mobilya, savunma ve medikal sanayicilerini uluslararası rekabete hazırlamak gibi konular ele alınmıştır.



ART Ankara Çağdaş Sanatlar Fuarı ve Design Ankara Endüstriyel Tasarım Fuarı



02 Nisan 2015 tarihinde Odamız ile Bilkent Üniversitesi Teknoloji Transfer Ofisi (TTO) işbirliği ile “Sağlık Odaklı Üniversite Sanayi İşbirliği Çalıştayı” Odamız Meclis Salonunda gerçekleştirilmiştir. Çalıştayı açılış konuşmalarını Yönetim Kurulu Başkanımız Sn. Nurettin ÖZDEBİR ve Bilkent Üniversitesi Rektörü Sn. Prof. Dr. Abdullah ATALAR yapmışlardır. Bilim, Sanayi ve Teknoloji Bakanlığı’ndan Girişimciliği Geliştirme ve Destekleme Daire Başkanı Sn. Fatih Kemal ÖZTÜRK, Sağlık Bakanlığı’ndan Sağlık Yatırımları Genel Müdürü Sn. Dr. Fuat KANTARCI, TÜBİTAK’tan Sağlık Alanı Ulusal İrtibat Noktası Uzmanı Sn. Ayşe Özge GÖZAY katılmış ve programın ilk bölümünde üniversite ve iş dünyasının yararlanabileceği Ar-Ge fon programları ve devlet destekleri hakkında katılımcılara bilgiler aktarmışlardır. Ardından; çalıştay 3 farklı oturum şeklinde devam etmiştir. İlk oturum; Immün ve Metabolik Hastalıklar ve Kanser Araştırmaları hakkında gerçekleşmiş, oturum başkanlığını Bilkent Üniversitesi’nden Sn. Prof. Dr. İhsan GÜRSEL yapmış ve bu konuda çeşitli Ar-Ge Projeleri geliştirmiş, medikal sektörde faaliyet gösteren firmalara da projelerini tanıtmaya fırsatı vermiştir. İkinci oturum; nanobiyoteknoloji ve biyomalzeme konusunda gerçekleştirilmiş, oturum başkanlığını Bilkent Üniversitesi’nden Sn. Prof. Dr. Mehmet BAYINDIR yapmış ve bu konuda çeşitli Ar-Ge Projeleri geliştirmiş medikal sektörde faaliyet gösteren firmalara da projelerini tanıtmaya fırsatı vermiştir. Son olarak; biyomedikal / görüntüleme / biyoenformatik ve sinir bilim konusunda Oturum başkanlığını

Bilkent Üniversitesi’nden Sn. Prof. Dr. Ergin ATALAR’ın yaptığı Oturumda da yine konusunda faaliyet gösteren ve projeler geliştiren yine medikal sektöründeki firmalar projelerini ve ürünlerini tanıtmıştır.



Odamız Yönetim Kurulu Başkanı Sn. Nurettin ÖZDEBİR



Bilkent Üniversitesi Rektörü Sn. Prof. Dr. Abdullah ATALAR



Sağlık Odaklı Üniversite Sanayi İşbirliği Çalıştayı

- Odamız ve AFAD işbirliği ile 06 Nisan - 17 Nisan 2015 tarihleri arasında AFAD'ın afete hazır iş yeri kampanyası dahilinde başlatmış olduğu "Büyük Endüstriyel Kazaların Önlenmesi ve Etkilerinin Azaltılması Hakkında Yönetmelik (SEVESO III Direktifi)" kapsamında bir eğitim gerçekleştirmiştir. 11 gün süren bu teknik ve istisnai eğitimin programına Ankara içi ve Ankara dışından kamu kurumu temsilcileri de katılım sağlamıştır.



SEVESO III Direktifi Eğitimi

- Odamız, 07 Nisan 2015 tarihinde ÜNSPED Gümrük Müşavirliği ve Lojistik Hizmetler A.Ş. ile işbirliği içerisinde üyelerimizi "İhracata Yönelik Devlet Yardımları" konusunda bilgilendirmek amacıyla Dış Ticaret Teşvik Danışman Uzmanı Sn. Hakan KAYA ve Müşteri İlişkileri ve Teşvik Departmanı Müdürü Sn. Tahir

Birol ÇONKA'nın sunumları ile Özel Statülü Şirketler, Çevre Maliyetlerinin Desteklenmesi, Pazar Araştırması ve Pazara Giriş, Desteği, Yurtdışı Birim, Marka ve Tanıtım Faaliyetlerinin Desteklenmesi, Uluslararası Rekabetçiliğin Geliştirilmesinin Desteklenmesi, İstihdam Desteği, Tasarım Desteği konularında katılımcılar bilgilendirilmiştir.



İhracata Yönelik Devlet Yardımları Bilgilendirme Toplantısı

- Odamızda, 13 Nisan 2015 tarihinde Humanika Yönetim Danışmanlığı, Özel Eğitim ve İletişim Hizmetleri ile işbirliği içerisinde "Türkiye'de Fark Yaratan İnsan Kaynakları Yöneticisi" dalında birincilik ödülü olan ve ayrıca Adler International Learning Koçluk Okulunda International Coach Federation (ICF) tarafından onaylanmış koçluk yapma konusunda sertifikaya sahip, Uluslararası Koçluk Federasyonu(ICF) üyesi olan Sn. Dr. Barbaros KON'un sunumlarıyla Seçme ve yerleştirme sürecinde nasıl farklılaşırız, kurumları geleceğe taşıyacak cevheri işe almak için neler yapmalıyız, onları nasıl mücevhere dönüştürürüz, çalışanlar ne ister, sürdürülebilir çalışan bağlılığı nasıl oluşturulur, çalışanların mutlu ve

bağlı olacağı işveren markasını nasıl oluştururuz, yetenek yönetiminde ilişkilirmede kelimelerin önemi, yetenek yönetimine dayalı bir kurum oluşturmak gibi konuların ve soruların ele alındığı “Değişen Yüzyılda İnsan Kaynakları Yönetimi” konulu bilgilendirme semineri gerçekleştirilmiştir.



Değişen Yüzyılda İnsan Kaynakları Yönetimi Semineri

■ Odamızda, 13 Mayıs 2015 tarihinde Aramis danışmanlık ile işbirliği içerisinde Çevre Yüksek Mühendisi, İş Güvenliği Uzmanı (A), İşyeri Hekimliği ve İş Güvenliği, Uzmanlığı Eğiticisi, IOSH&NEBOSH Eğitmeni olarak görev yapan Kadir TOMAS'ın sunumlarıyla İş Sağlığı ve Güvenliği konusunda yasal düzenlemeler, Kanun kapsamına giren işyerleri, Kanunun kademeli olarak uygulanma tarihleri, Tarafları, Taraflara düşen yükümlülükler, Asansör ve Yürüyen Merdivenlerde İSG ile 6331 Sayılı İş Sağlığı ve Güvenliği ve İş Güvenliği Kanununda yer almayan, ancak dolaylı da olsa İş Kanununda

yer alan İş Sağlığı ve Güvenliğine etkili olan hususlar konusunda üyelerimizin iştirakleri ile bilgilendirme semineri gerçekleştirilmiştir.



İş Sağlığı ve Güvenliği Semineri

■ Odamız, 02 Haziran 2015 tarihinde Google Earth ve Reknova firmaları ile işbirliği içerisinde Dijital Pazarlama Sektörü Uzmanı Sn. Fethi GÖKSU'nun sunumları ile günümüzde pazarlama alanında algı oluşturan geleneksel pazarlamaya oranla daha geniş kitlelere ulaşım sağlayan, dijital pazarlama üzerine avantajlar, ihtiyaçlar, davranışlar, aracısızlaştırma ve gelişen güç dengeleri ile küçüklerin artan gücü konu başlıkları üzerinden elektronik ortamda bir veya birden fazla kanal

aracılığıyla ürün ve hizmetlerin satışa sunulması konu başlıkları üzerinden sosyal marka ve pazarlama hizmetleri alanında ilgi duyan üyelerimizin iştirakleriyle bilgilendirme semineri gerçekleştirmiştir.

- Odamız, Ankara Ticaret Odası, Türk Sanayici ve İş Adamları Vakfı, Ankara Sivil Toplum Kuruluşları Platformu ve Medikal Turizm Derneği işbirliğinde 04 Haziran 2015 Perşembe günü Odamızda “Ankara, Sağlık Turizminin de Başkenti Olmaya Aday” konulu bir Çalıştay düzenlenmiştir. Çalıştay iki oturumdan oluşup, ilk oturum açılış konuşmaları ile başlamıştır. Açılış konuşmalarını; Türk Sanayici ve İş Adamları Vakfı Başkanı Sn. Veli SARITOPRAK, Ankara Sivil Toplum Kuruluşları Platformu Dönem Sözcüsü Sn. Nezih ALLIOĞLU, Medikal Turizm Derneği Başkanı Sn. Uzm. Dr. Sinan İBİŞ, Ankara Ticaret Odası Başkan Vekili Sn. Koray ŞANAL, Ankara Sanayici ve İşadamları Derneği Başkanı ve Ankara Milletvekili adayı Sn. Barış AYDIN, Ankara Üniversitesi Rektörü Sn. Prof. Dr. Erkan İBİŞ ve Odamız Yönetim Kurulu Başkanı Sn. Nurettin ÖZDEBİR gerçekleştirmiştir. Çalıştayın ikinci oturumunda; Uzman Doktor Sn. Sinan İBİŞ moderatörlüğünde Ankara Yaşlı ve Hasta Bakımında Turizm Başkenti nasıl olur konulu arama oturumu düzenlenmiştir.



Türk Sanayici ve İş Adamları Vakfı Başkanı Sn. Veli SARITOPRAK



Ankara Sivil Toplum Kuruluşları Platformu Dönem Sözcüsü Sn. Nezih ALLIOĞLU



Ankara Ticaret Odası Başkan Vekili Sn. Koray ŞANAL



Ankara Sanayici ve İşadamları Derneği Başkanı Sn. Barış AYDIN



Odamız Yönetim Kurulu Başkanı Sn. Nurettin ÖZDEBİR



Ankara Üniversitesi Rektörü Sn. Prof. Dr. Erkan İBİŞ



Ankara, Sağlık Turizminin de Başkenti Olmaya Aday Çalıştayı

- Kamu İhale Mevzuatı ve KOBİ'ler hakkında üyemiz firmalar ile değerlendirme yapmak ve görüş alışverişinde bulunulmasını teminen 11 Haziran 2015 Perşembe günü saat 10.30'da, Odamız 14.kat toplantı salonunda bir toplantı düzenlenmiştir.
- Odamız, 19 Haziran 2015 tarihinde NBC Belgelendirme firması ile işbirliği içerisinde Belgelendirme Müdürü Sn. Bülent ÜNLÜKALAYCI'nın sunumlarıyla, Odamız kimya sektöründe faaliyet gösteren firmalara, Güvenlik Bilgi Formu Hazırlayıcısı programı hakkında farkındalık oluşturmak amacıyla zararlı madde ve karışımların özelliklerine ilişkin ayrıntılı bilgileri, alınacak güvenlik önlemlerini çevre ve insan sağlığının olumsuz etkilerinden korunmasına yönelik gerekli bilgileri içeren belgenin, 13.12.2014 tarih ve 29204 sayılı Resmi Gazete'de yayınlanarak yürürlüğe giren "Zararlı Maddeler ve Karışımlara İlişkin Güvenlik Bilgi Formları Hakkında Yönetmelik"e göre zararlı olarak sınıflandırılan bir madde veya karışımların piyasaya arz etmekten sorumlu üretici, ithalatçı, alt kullanıcı veya dağıtıcılar, kullanıcılarına bu zararlı madde veya karışımına ait Güvenlik Bilgi Formunu sağlamakla yükümlü olduğuna dair bilgilendirme semineri gerçekleştirilmiştir.



Zararlı Maddeler ve Karışımlara İlişkin Güvenlik Bilgi Formları Hakkında Yönetmelik Toplantısı

- Odamız, 10 Eylül 2015 tarihinde Ecert Ecocert Uluslararası Sertifika Merkezi ile işbirliği içerisinde Genel Müdür Nurhan AYDIN ve Rusya Sertifika Merkezinden katılan uzman eşliğinde Rusya'nın 2000 yılı başlarında, ihracat yapan firmalardan Gost-r adı altında kalite sertifikası talep etmesi, yeni yapılan düzenlemeye göre ise, Rusya'ya ve yapılan ihracatta bazı ürünler için istenilen Gost-r Uygunluk Belgesinin, 15 Mart 2015 tarihinde yürürlükten kalkarak Avrasya Birliği Sertifikası olarak adlandırılan "EAC Gümrük Birliği Sertifikası" adı altında yürürlüğe girmesi ile ilgili ihracat yapan firmalarımız bilgilendirilmiştir.



EAC Gümrük Birliği Sertifikası Semineri

- Odamız, 02 Ekim 2015 tarihinde Korsay Hukuk & Danışmanlık firması ile işbirliği içerisinde Avukat Nihal KORKUTAN'ın sunumları ile Yabancı Yatırım Türleri, Neden Doğrudan Yabancı Yatırım, Doğrudan Yabancı Yatırımlar Kanunu Kapsamında Yabancı Şirket ile Türkiye'de Ortaklık gibi konularda Yabancı Yatırımlara İlişkin Esaslar ve Fırsatlara İlişkin Bilgilendirme Semineri gerçekleştirilmiştir.
- Odamız, 05 Ekim 2015 tarihinde ASO 1. Organize Sanayi Bölgesi METES ile, ASO 2. ve 3. Organize Sanayi Bölgesi METES işbirliği içerisinde, ASO 1. OSB METES Merkez Müdürü Sn. Dr. Halis YEŞİL ve ASO 2. 3. OSB METES Merkez Müdürü Sn. Şeref DEMİR'in sunumlarıyla tehlikeli ve çok tehlikeli işlerden olup, Mesleki Yeterlilik Kurumu tarafından standardı yayımlanan ve Çalışma ve Sosyal Güvenlik Bakanlığı'nca çıkarılacak tebliğlerde belirtilen mesleklerde, tebliğlerin yayım tarihinden itibaren on iki ay sonra Mesleki Yeterlilik Kurumu Kanununda düzenlenen esaslara göre Mesleki Yeterlilik Belgesine sahip olmayan kişiler çalıştırılmayacağı ayrıca 6645 Sayılı Yasa uygulamalarında olan Ulusal Yeterlilik Sistemi ile Belge Zorunlulukları, Sınav, Belgelendirme ve Devlet Desteği gibi konularda üyelerimiz bilgilendirilmiştir.



6645 Sayılı Yasa uygulamalarında olan Ulusal Yeterlilik Sistemi ile Belge Zorunlulukları, Sınav, Belgelendirme ve Devlet Desteği Bilgilendirme Semineri



- 10 Ekim 2015 tarihinde Odamız, Bureau Veritas firması ile işbirliği içerisinde gerçekleştirilen, dünyanın en iyi bilinen kalite yönetim sistemi standardı olan ISO 9001 ve uluslararası bilinirliğe sahip çevre yönetim sistemi standardı olan ISO 14001, kuruluşların günümüzde karşılaştığı problemlere uyum sağlamak amacıyla revize edildiği, bu kapsamda ISO 9001:2008'den ISO 9001:2015'e ve ISO14001:2004'den ISO 14001:2015'e geçiş yapılırken oluşan gereksinimlerin

ve revizyon ile birlikte nelerin değiştiğinin anlatıldığı, bilgilendirme semineri sonunda yapılan revizyonların Kalite Yönetim Sistemi ve Çevre Yönetim Sistemi üzerinde etkisi ve Bureau Veritas belgelerinde yer alacak yeni düzenlemelerin geçiş sürecine etkisi hakkında üyelerimiz bilgilendirilmiştir.



ISO 9001:2015 Revizyon Bilgilendirme Semineri

- Adalet Bakanlığı Arabuluculuk Daire Başkanı Sn. Hakan ÖZTATAR Odamızda kurulmuş olan ASOTAUM'un faaliyetlerinin tanıtılmasını ve desteklenmesini teminen ve iş hayatında yaşanan hukuki uyuşmazlıkları mahkemeye taşınmadan, zaman ve itibar kaybına neden olmadan, daha kısa sürede çözümlenerek ortadan kaldırılması için en yaygın kullanılan alternatif uyuşmazlık çözüm yollarından arabuluculuk hakkında bilgi vermek amacıyla 12 Ekim 2015 tarihinde Ankara Sanayi Odası Zafer Çağlayan Meclis Salonunda "Arabuluculuk Bilgilendirme Toplantısı" düzenlenmiştir.



Arabuluculuk Bilgilendirme Toplantısı

- Odamız, 17 Ekim 2015 tarihinde Sermaye Piyasası Kurulu, KOSGEB, Güreli Yeminli Mali Müşavirlik ve Emek Elektrik End. A.Ş. işbirliği içerisinde, ASO İnsan Kaynakları Müdürü Sn. Dr. Mustafa Kemal TOPCU'nun moderatörlüğünde, Sn. Emre KAVAKLI (SPK, Ortaklıklar Finansmanı Dairesi Bşk.

Yrd.), Sn. Halit SEZER (KOSGEB KOBİ Uzmanı), Sn. Murat TOKMAKKAYA (Gürel Yeminli Mali Müşavir) ve Sn. Zeynep Ece ARABUL GÜNEL'in (Emek Elektrik End. A.Ş. Yönetim Kurulu Üyesi) sunumları ile şirketlerin faaliyetlerini yürütebilmesi için ihtiyaç duyduğu finansman kaynaklarından birisi olan halka açılma konusunda, hisse senetlerinin çok sayıda ve önceden bilinmeyen yatırımcılara çağrı ve ilan yoluyla satışı, şirketlerin hisse senetlerini halka arz etme şekli, yöntemleri, şirketler açısından halka arzın avantajları ve dezavantajları, yöntemleri, süreci ve maliyeti, gelişen işletmeler piyasası KOBİ destek programı, bağımsız denetim hizmetleri ile iyi uygulama örnekleri konusunda ilgi duyan üyelerimizin iştirakleri ile panel gerçekleştirilmiştir.

3. SOSYAL, KÜLTÜREL POLİTİKALAR, PROJELER VE İŞBİRLİKLERİ GELİŞTİRİLMESİ

A- Paydaşlarla Ortak Projeler ve Organizasyonlar Geliştirilmesi

A.1. Ulusal ve Uluslararası Hibe Programlarından Yararlanılması (A.S.4/S.H.1)

A.1.1. Ulusal Hibe Programları (A.S.4/S.H.1)

A.1.1.1. UR-GE Projeleri (A.S.4/S.H.1)

2010/8 Sayılı Uluslararası Rekabetçiliğin Geliştirilmesinin Desteklenmesi Hakkındaki Tebliğ çerçevesinde Odamız, Plastik,

Biyoteknoloji ve Medikal, Mobilya ile Nükleer sektörlerinde dört UR-GE Projesi yürütmektedir.

Ayrıca, Raylı sistemler ve sinyalizasyon sistemleri sektöründe faaliyet gösteren firmaların uluslararası pazarda rekabet etme düzeylerini üst seviyeye çıkararak, ihracatlarını geliştirmeleri amacıyla bir Ur-Ge Projesi yapılması için 2015 yılında ilk girişimlere başlanmış olup, 2016 yılında proje başvurusunun yapılması öngörülmektedir.

Odamız tarafından yürütülen Plastik, Biyoteknoloji ve Medikal ile Mobilya sektörü UR-GE Projelerine yönelik çalışmalar www.asocluster.com adresinden takip edilebilmektedir.

A.1.1.1.1. Plastik Sektörü Ur-Ge Projesi “Ankara Sanayicisi İhracatta Söz Sahibi Olacak; Plastik Sektöründe İhracat Potansiyelinin Harekete Geçirilmesi” (A.S.4/S.H.1)

“Ankara Sanayicisi İhracatta Söz Sahibi Olacak; Plastik Sektöründe İhracat Potansiyelinin Harekete Geçirilmesi” başlıklı plastik sektörü UR-GE Projesi, Odamız plastik sektöründe faaliyet gösteren 13 firmanın katılımı ile devam etmektedir. 2013 yılı Mart ayında başlayan Plastik Sektörü Ur-Ge Projesi kapsamında 2015 yılında üç yurt dışı pazarlama faaliyeti gerçekleştirmiş olup, 2016 yılı Mart ayında tamamlanacaktır.

Plastik Sektörü Ur-Ge Projesi'nin, ilk yurt dışı pazarlama faaliyeti olarak, 26 - 31 Ocak 2015 tarihleri arasında Moskova'da düzenlenen Interplastica 2015 Moskova Fuarına katılma kararı verilmiştir. Her yıl 50.000'inin üzerinde ziyaretçisi olan ve 30 ülkeden 1.000'e yakın şirketin fuar alanında yer aldığı 18.Uluslararası Interplastica Ticaret

Fuarı'na katılım öncesinde Danışmanlık Firması ve eski Moskova Ticaret Müşaviri olarak görev yapmış Sn. H.Murat NESİMOĞLU firmalarımıza program hakkında bilgilendirme yapmıştır. Ekonomi Bakanlığı Rusya Ülke Masası Uzmanı Sn. Ayşe Oya BENLİ firmalarımıza bir sunum hazırlayarak, sorularını cevaplandırmıştır. Küme üyesi 8 firmadan toplam 11 kişinin katıldığı Fuarda 21m2'lik üç cephesi açık stant kullanılmıştır.

Yapılan yoğun tanıtım çalışmaları, sektör dergileri reklam çalışmaları, sanayici ve Sivil Toplum Kuruluşları ile görüşmeler, ithalatçı davetleri ve reklam çalışmaları sonunda; Odamız Plastik Kümelenmesi standımızı, kartviziti ile tespiti yapılan 384 firma ziyaret etmiştir. 46 tanesi randevulu olmak üzere toplamda 112 birebir iş görüşmesi (B2B) gerçekleştirilmiştir. Fuar alanında numune siparişleri alınmış, ihracat görüşmeleri başlamıştır. Ayrıca Rusya'nın en büyük gaz şirketi, kamu kurumu temsilcileri ve bürokratlar ile görüşmeler yapılmıştır. Ekonomi Bakanlığı Rusya Ticaret Müşaviri ve Rus - Türk İşadamları Birliği Başkanı fuar yerinde firmalarımızı ziyaret etmiş, düzenlenen akşam yemeklerinde tecrübelerini aktarmışlardır.

Plastik UR-GE Projesi'nin ikinci Yurt Dışı Pazarlama Faaliyeti, 9 küme üyesi firmadan 13 yetkilinin iştirakiyle 27 - 31 Mayıs 2015 tarihleri arasında Cezayir'de düzenlenen 48. FIA Uluslararası Genel Ticaret Fuarı'na 48 m2'lik stant ile katılım sağlanmıştır. Bahse konu fuar öncesinde, firmalardan fuara göndermek istedikleri ürünler yerlerinde ziyaret edilerek toplanmıştır. Sonrasında Odamızda çeşitli bilgilendirme toplantıları düzenlenerek, söz konusu Fuar ve ziyaret programı ile ikili iş görüşmelerinde izlenecek yol hakkında sunumlar yapılmış ve üyelerimizin sorularını cevaplandırılmıştır. Bahse

konu toplantıda, Ekonomi Bakanlığı Eski Cezayir Ticaret Müşavir Yardımcısı Sn. Erhan KARAKOÇ da Cezayir ile ilgili deneyimlerini paylaşmıştır. UR-GE Plastik Kümelenmesi standımızı, kartviziti ile tespiti yapılan 300'e yakın firma ziyaret etmiştir. 25 tanesi randevulu olmak üzere toplamda 173 birebir iş görüşmesi (B2B) gerçekleştirilmiştir. Alınan numune siparişlerine istinaden ihracat görüşmeleri başlamıştır. Cezayir Türk Büyükelçisi Sn. Adnan KEÇECİ, fuar alanında Heyetimizi ziyaret etmiş, makamında Odamız Heyetini ağırlamış ve ülke ile sektör hakkındaki tecrübelerini aktarmıştır.

Amerika Birleşik Devletleri, Kuveyt, Çin, Birleşik Arap Emirlikleri ve Katar pazarları için araştırmalar yapılmış ve danışman firmalardan alınan teklifler neticesinde Çin Kanton Fuarı'na gidilmesi yönünde görüş birliğine varılmıştır. Etkinlik öncesinde düzenlenen bilgilendirme toplantısında Ekonomi Bakanlığı'ndan Çin Ülke Masası Sorumlusu Sn. Mustafa YILMAZ Çin ülke sunumu, sektör, pazar ve ülkede iş yapabilme olanakları hakkında deneyimlerini paylaşmıştır.

13 – 19 Ekim 2015 tarihleri arasında Guangzhou'da gerçekleşen Canton Fuarına katılmak ve Hong Kong ile Shenzen şehirlerinde ikili iş görüşmeleri yapmak üzere Plastik Ur-Ge Kümesi bir Ticaret Heyeti düzenlemiştir. Söz konusu Ticaret Heyetine, küme üyesi 8 firmadan 15 firma temsilcisi katılmıştır. Organizasyonda UR-GE Plastik Kümelenmesi firmalarımız, kartviziti ile tespiti yapılan 300'den fazla firmayı yerinde ziyaret etmiştir. 25 tanesi randevulu olmak üzere yaklaşık 350 birebir iş görüşmesi gerçekleştirilmiştir. Heyet kapsamında, T.C. Hong Kong Ticaret Ataşeliği, Hong Kong Genel Ticaret Odası, Hong Kong Verimlilik Merkezi, T.C. Guangzhou Ticaret Ataşeliği ve plastik sektörü üzerine 5 fabrika ziyareti yapılmıştır.

A.1.1.1.2. Medikal Sektörü Ur-Ge Projesi “Ankara Biyoteknoloji ve Medikal İhracatı Geliştirme” (A.S.4/S.H.1)

Hedefi firmaların uluslararası rekabet stratejilerinin belirlenmesi ve firmaların ihracat kapasitelerinin artırılması olarak belirlenen Odamız Medikal Sektörü Ur-Ge Projesi, 2015 yılı içerisinde Yurt Dışı Pazarlama Faaliyetlerine ağırlık vermiştir. İlk Yurt Dışı Pazarlama Faaliyeti olarak 26 - 30 Ocak 2015 tarihleri arasında Dubai'de gerçekleştirilen ArabHealth'15 Uluslararası Sağlık Fuarı'na 21m²'lik bir tanıtım standı ile katılım sağlanmıştır. Projede yer alan üyelerimiz, kendi ürünlerini tanıtmaya imkanı bulmuş olup, 4 günlük fuar süresince standı ziyaret eden yaklaşık 150 firma ile görüşme yapmıştır. Ayrıca organizasyon çerçevesinde, 28 Ocak 2015 Çarşamba günü ikili iş görüşmeleri düzenlenmiştir. Fuar öncesi irtibat kurulan Dubai Konsoloslugu, Ticaret Müşavirliği, Sanayi ve Ticaret Odası ile görüşülmüştür.

Ankara Biyoteknoloji ve Medikal İhracatı Geliştirme Projesi içerisinde yer alan 8 küme üyesi firmamız, 5 – 8 Mayıs 2015 tarihleri arasında Güney Afrika'da gerçekleştirilen AfrikaHealth'15 Uluslararası Sağlık Fuarı'na 36m²'lik bir tanıtım standı ile katılım sağlamış, hem kendi ürünlerini tanıtmaya, hem de fuar süresince ziyaret eden firmalar ile görüşme yapma imkanı bulmuşlardır. Fuar sırasında Güney Afrika Pretoria Büyükelçimiz Sn. Kaan ESENER standı ziyaret ederek, küme üyeleriyle görüşmeler yapmıştır. Güney Afrika'nın ulusal kanallarından biri olan Johannesburg News Channel, Büyükelçimiz Sn. Kaan ESENER ve Ankara Sanayi Odası yetkilileri ile Türkiye - Güney Afrika arasındaki ekonomik ilişkiler ve Medikal Sektörü için bölgenin ticari değeri konusunda röportaj yapmıştır. Ayrıca, Güney

Afrika Pretoria Büyükelçimiz Sn. Kaan ESENER Türkiye'den fuara katılan tüm Medikal küme üyelerini ve bölgede faaliyet gösteren önemli Afrikalı firma yetkililerini Pretoria'daki Rezidansında akşam yemeğinde ağırlamıştır.

Küme üyesi firmalarımız Fuarı gezip sektördeki rakiplerini gözlemlene fırsatı bulmuş; bu sayede rakiplerin ulaştıkları mevcut durumu görmüş, rakip firmaların müşterileri ile kurdukları ilişkileri, onlara davranış biçimlerini ve iş yapma yöntemlerini takip edebilme gibi sektörle ilgili bilgi toplama açısından son derece önemli deneyimler edinmişlerdir.

Ziyaret sonrasında, Medikal UR-GE Üyeleri ile katılım sağlanan Afrika Health Fuarı Sonuç Değerlendirme Toplantısı Güney Afrika Pretoria Ticaret Ateşemiz Sn. Hakan KARABALIK'ın teşrifleri ile Odamızda yapılmıştır. Söz konusu toplantıda Güney Afrika'da yapılması düşünülen işbirlikleri hakkında görüşülmüştür.

17 Haziran 2015 tarihinde Güney Afrika Cumhuriyeti Büyükelçiliği 1. Katip ve Ticaret Ateşesi Sn. Jonathan PASSMOOR Odamızı ziyaret etmiştir. Medikal UR-GE Kümesi ile yapılan Güney Afrika Yurt Dışı Pazarlama Faaliyeti sonrası görüş almak isteyen Sn. PASSMOOR, bu süreç sonrasında da Odamız ile Güney Afrika Cumhuriyeti Büyükelçiliği arasında ticari işbirliklerinin devam etmesi yönünde dileklerini dile getirmiştir.

Dış Ticaret Danışmanlığı sürecinde, Ankara Biyoteknoloji ve Medikal İhracatı Geliştirme Projesi üyelerine pazar analizi ve hedef pazarlara ihracat konusunda danışmanlık hizmeti verilmiştir. Bu hizmet ile

firmaların dış ticaret alanında potansiyellerini ve etkinliklerini artırmak amacıyla çalışmalar yapılmıştır. Her bir firmanın farklı ürünü için hedef pazarlar belirlenmiş ve firmalar danışmanlık sürecinde 3 defa ziyaret edilerek, her ürün için detaylı araştırma yapılmıştır.

Firmaların Danışmanlık hizmeti dahilinde; firma mevcut durum analizleri, firma bazında hedef pazarların ve pazar potansiyellerinin tespiti, hedef potansiyel pazarların rekabet yapısının ve devlet politikalarının tespiti, hedef pazarlarda ithalatçıların ve potansiyel distribütör / müşterilerin tespiti, firmaya özel dış pazarlama stratejilerinin oluşturulması, firma talebi üzerine ek dış ticaret araştırmalarının yapılması, firmaya özel çalışmaların raporlar haline getirilmesi ve sunulması adımları tamamlanmıştır. Hazırlanan Firma Sonuç Raporları, kitapçık halinde firmalara teslim edilmiştir.

04 Kasım 2015 tarihinde Odamız Ankara Biyoteknoloji ve Medikal İhracatı Geliştirme UR-GE'sinde yer alan firmalarımız ile medikal sektörde bulunan bazı üyelerimizin katılımı ile "Medikal Sektör Toplantısı" düzenlenmiştir. Yönetim Kurulu Başkanımız Sn. Nurettin ÖZDEBİR, Genel Sekreterimiz Sn. Doç. Dr. Yavuz CABBAR ve Genel Sekreter Yardımcımız Sn. Mustafa BARAN'ın da iştirak ettiği söz konusu toplantıda, UR-GE kapsamında gerçekleştirilen fuar ziyaretleri hakkında değerlendirmeler yapılmış, sektör sorunları tartışılarak çözüm önerileri üzerinde istişarelerde bulunulmuştur.

A.1.1.1.3. Mobilya Sektörü Ur-Ge Projesi “Contract Furniture Cluster” (A.S.4/S.H.1)

Firmaların ihracat yetkinliklerini artırmaya yönelik olarak Odamız üyesi 14 firma ile yürütülen ve “Contract Furniture Cluster” olarak anılan Mobilya UR-GE Projesinin 2015 yılı Eğitim ve Danışmanlık faaliyeti kapsamında, “Dış Ticarete Ödeme Biçimleri ve Dış Ticarete Dokümanlar”, “Dış Ticaretin Finansmanı, Akreditif ve Devlet Destekleri”, “Nakliye, Gümrük, Dış Ticaret Muhasebesi ve KDV İade İşlemleri” başlıklarında, toplamda 42 saat dış ticaret eğitimi alınmıştır. Söz konusu eğitimlere, kümede yer alan firmaların tamamı çok sayıda personeli ile katılmış olup eğitim sonunda katılımcılara sertifika verilmiştir.

Devam eden süreçte; Yurt Dışı Pazarlama ve Alım Heyeti faaliyetlerinde kullanılmak üzere kümenin tanıtımına yönelik olarak firmalara; 1500 adet dosya, küme tanıtım broşürü, baskılı elyaf çanta, 8 GB USB disk, video formatında tanıtım sunumu, her bir firma için 1000 adet firma broşürü, kümeye özel logo tasarımı ve hazırlanan broşürlerin 4 farklı dile (İngilizce, Fransızca, Rusça, Arapça) çevrilmesi hizmeti sunulmuştur.

Projenin Yurt Dışı Pazarlama Faaliyetinin ilk Ticaret Heyeti, 3 - 8 Mayıs 2015 tarihleri arasında Katar’ın başkenti Doha’ya gerçekleştirilmiştir. Programı üstlenecek olan danışmanlık firması tarafından talebimiz üzerine ön heyet düzenlenmiş, ikili iş görüşmeleri organizasyonuna davet edilecek firmalara ziyaretler gerçekleştirilerek kümede yer alan firmaların faaliyetine ilişkin bilgilendirmeler yapılmıştır. Söz konusu tarihlerde, Project Qatar

Fuarı’na, 9 üye firmanın temsilcilerinin bulunduğu 18 kişilik Heyet ile 60 m2’lik standla katılım sağlanmış ve ikili iş görüşmeleri organize edilmiştir. Program kapsamında, resmi kurum ve sivil toplum kuruluşları temasları haricinde, büyük ölçekli 8 yerel firmanın tesislerine gidilmiştir. Ayrıca Fuar öncesi, Körfez’in etkili yayın organı Gulf Times’da küme tanıtımına yönelik yarım sayfa ilan ile yer alınmıştır.

T.C. Doha Büyükelçiliği Ticaret Müşavirliği’ne yapılan ziyarette; Katar ekonomisi, Türkiye - Katar ilişkileri, mobilya ve yapı malzemeleri sektörleri, Katar’ın 2030 yılı vizyonu, ülkedeki Türk müteahhitlik firmalarının durumu, Katar’daki büyük çaplı projelerin büyük çoğunluğunun kimler tarafından ihale edildiği ve pazara giriş koşulları konularında bilgiler alınmıştır.

4 - 8 Ekim 2015 tarihleri arasında Fas’ın Rabat ve Kazablanka şehirlerine ikinci Ticaret Heyeti organize edilmiştir. Bahse konu tarihlerde, 9 üye firmanın temsilcilerinin bulunduğu 16 kişilik Heyet ile ikili iş görüşmeleri gerçekleştirilmiştir. Program kapsamında, Rabat ve Kazablanka Sanayi Ticaret ve Hizmet Odaları, Kazablanka Yatırım Ajansı, Fas İşadamları Derneği ve Rabat’taki büyük tiyatro projesinin şantiyesi de ziyaret edilmiştir.

Söz konusu heyet öncesinde ise mobilya sektörünün Fas’taki durumu araştırılarak küme üyeleri ile paylaşılmış, potansiyel ithalatçılar tespit edilerek küme firmaların tanıtımını içeren bilgilendirme ve ikili iş görüşmelerine davet maili gönderilmiştir.

A.1.1.1.4. Nükleer Ur-Ge Projesi (A.S.4/S.H.1)

Ülkemizde Sinop ve Mersin Akkuyu Bölgelerinde kurulacak olan Nükleer Güç Santrali (NGS) projelerinde, yerli sanayinin yer alması hedefiyle gerçekleştirilen “Nuc-IndusTRy Nükleer Endüstride Yerli Katkı Projesi”imizde, Enerji ve Tabii Kaynaklar Bakanlığı gözlemci, Odamız ise çatı kuruluşu olarak yer almaktadır.

Proje kapsamında, Odamız üyesi firmalar ile Şubat ayında başlatılan ihtiyaç analizinin saha ziyaretleri, Nisan ayından itibaren yapılmış olup, 2015 Ekim ayı itibariyle ihtiyaç analizi faaliyeti tamamlanmıştır. İhtiyaç analizi faaliyeti kapanış çalıştay proje üyesi firmalarımızın temsilcilerinin de katılımı ile 14 Ekim 2015 tarihinde Odamızda gerçekleşmiştir. 31 üye firmamızın Hacettepe Teknokent, Pöyry, Türkiye Teknoloji Geliştirme Vakfı ve Gazi Teknoloji Transfer Ofisi konsorsiyumu yetkililerince yerinde ziyaretiyle gerçekleştirilen İhtiyaç Analizi Sonuç Raporları üyelerimiz ve Ekonomi Bakanlığı ile paylaşılmıştır. İlgili raporların Bakanlık tarafından onaylanması sonrasında proje, Eğitim, Danışmanlık ve Yurt Dışı Pazarlama Faaliyetleri ile devam edecektir.

Ayrıca yürütülmesi planlanan Danışmanlık Hizmeti ile ilgili ulusal ve uluslararası danışmanlık firmaları ile toplantılar gerçekleştirilmiş, projeye sağlayabilecekleri katkılar değerlendirilmiştir.

Devamla, İngiltere Ticaret ve Yatırım Ofisi (UKTI) tarafından 27 - 29 Ocak 2015 tarihleri arasında, İngiltere'nin Londra şehrinde düzenlenen, 4. Yerli Nükleer Enerji Çalıştay'ına (Civil Nuclear Energy Showcase - 2015) UKTI Ankara Ofisinin daveti üzerine katılım

sağlanmıştır. Çalıştayda Türkiye'de Nükleer Güç Santrali Projeleri ve endüstriye yönelik çalışmaların görüşüldüğü oturumda, Odamızın çatı kuruluşu olduğu, NuIndusTRy-Nükleer Endüstri'de Yerli Katkı Projesi Odamız Proje Koordinatörü Sn. Ceyda Mine POLAT tarafından bir sunum ile tanıtılmıştır.

11 Şubat 2015 tarihinde Sinop bölgesinde inşaatı planlanan Nükleer Güç Santrali Projesi ortaklarından GDF Suez firmasının Ankara Ofisi'ne bir ziyaret düzenlenmiş olup, söz konusu toplantıda firma yetkililerinden Sinop Bölgesi'nde devam eden çalışmalar ve projenin güncel durumu hakkında bilgi alınmıştır. Aynı zamanda proje kapsamında yerli tedarik çalışmaları için planları hakkında görüşler alınmış ve Odamız proje kümesi hakkında tanıtım bilgileri firma yetkilileri ile paylaşılmıştır.

Rus şirketlerinin başta Akkuyu olmak üzere, diğer ülkelerde kuracakları nükleer santrallerde tedarikçi olmak isteyen firmalarımızı nasıl bir sürecin beklediği ve ne tür gerekliliklerin yerine getirilmesi gerektiği hususlarında firmalarımızı bilgilendirmek ve farkındalıklarını artırmak amacıyla, Enerji ve Tabii Kaynaklar Bakanlığı ev sahipliğinde 26 Şubat 2015 tarihinde “Bureau Veritas” ve “VO Safety (Rus Düzenleyici Kurumu Rosteknadzor RTN'nin Teknik Destek Organizasyonu)” firmalarının oluşturduğu “BV SAFETY” ortaklığı tarafından bir günlük bilgilendirme seminerine projede bulunan üye firmalar ile birlikte katılım sağlanmıştır.

Bahse konu projemiz, Türkiye'de nükleer sektörde yapılan ilk Ur-Ge Projesi olması sebebiyle, konu ile ilgilenen diğer Sanayi ve Ticaret Odaları ile bilgi paylaşımı toplantıları organize edilmiştir.

Bu toplantıların ilki, 13 Mart 2015 tarihinde İstanbul Sanayi Odası ev sahipliğinde düzenlenmiştir. Odamız Genel Sekreter Yardımcısı Sn. Mustafa BARAN nükleer sanayide yerleşme çalışmalarında Odaların katkılarını artırmak amacıyla yapılabilecek işbirlikleri ile ilgili değerlendirmelerde bulunmuş olup, Odamız Proje Koordinatörü Sn. Ceyda Mine POLAT, 14.URGE.041 NuIndusTRY-Nükleer Endüstri’de Yerli Katı Projesi’ne yönelik proje süreci, proje güncel durumu ve beklenen sonuçların yer aldığı bir sunum gerçekleştirmiştir.

Nükleer Endüstri alanında Türkiye’de ilk olan Projenin tanıtımı, İhtiyaç analizi faaliyetinin başlamasını takiben, projede yer alan firmalarımızın bir bölümünün katılımıyla, Nükleer Enerji Mühendisleri Derneği ve Ticari Eşleştirme Derneği tarafından 18 – 20 Mart 2015 tarihleri arasında düzenlenen İstanbul Nükleer Santraller Zirvesi’nde gerçekleştirilmiştir. Zirve’ye Odamız NuIndusTRY Nükleer Endüstride Yerli Katı Projesi bünyesinde yer alan 10 firmamız ile ortak bir stant alanı ile katılım sağlanmıştır. Bu kapsamda, ikili iş görüşmeleri gerçekleştirilmiş ve katılımcı firmalarımız uluslararası üreticilerle bir araya getirilmiştir. Zirve sırasında “Yerli Tedarik Zinciri’nin Önemi”, “Nükleer Güvenlik” ve “Nükleer Santral Projeleri’nde Mevcut Durum” konularında eş zamanlı konferanslar da yer almış olup, katılımcılarımız bu oturumlar ile sektöre yönelik detaylı bilgiye ulaşabilmiştir.

Bahse konu Zirve sırasında, nükleer endüstriye yönelik iş gücü geliştirilmesine yönelik, Odamız tarafından kurulması planlanan eğitim merkezi hakkında iş birliklerinin değerlendirilmesi amacıyla;

Fransa’nın yetkin eğitim kurumlarından temsilcilerin katıldığı bir toplantı da gerçekleştirilmiştir. Toplantıya; Fransa Büyükelçiliği Bölgesel Nükleer Enerji Danışmanı, Fransa Uluslararası Nükleer Enerji Enstitüsü (I2EN) Direktörü, Fransa Uluslararası Nükleer Ajansı (AFNI), Nükleer Emniyet ve Radyoaktif Korunma Enstitüsü (IRSN), Ulusal Nükleer Bilim ve Teknik Enstitüsü (CEA) iştirak etmiştir.

Programla eşzamanlı olarak, İngiltere Ticaret Ataşeliği ev sahipliğinde İngiltere Başbakanı Türkiye Ticaret Elçisi Sn. Lord R. JANVRİN’in davetleri ile nükleer sektörde işbirlikleri hakkında yetkililerin bir araya getirilmesi amacıyla 18 Mart 2015 tarihinde düzenlenen resepsiyonda, İstanbul Nükleer Santraller Zirvesi öncesinde nükleer endüstri ve enerji sektöründe tecrübeli katılımcılar ile Türkiye’de nükleer tedarik zinciri oluşturulması hakkında görüşmeler yapılmıştır.

Dönemin Enerji ve Tabii Kaynaklar Bakanı Sn. Taner YILDIZ, Rosatom Başkanı Sn. Sergey KİRİENKO, Mersin Valisi Sn. Özdemir ÇAKACAK ve Akkuyu Nükleer A.Ş. Genel Müdürü Sn. Fuad AKHUNDOV ile çok sayıda Türk ve Rus yetkilinin katılımı ile 14 Nisan 2015 tarihinde düzenlenen Akkuyu Nükleer Santral Projesi Deniz Yapıları’nın temel atma törenine Odamızı temsilen katılım sağlanmıştır.

Türkiye Atom Enerjisi Kurumu (TAEK), 28 Mayıs 2015 tarih ve 29369 sayılı Resmi Gazete’de yayımlanarak yürürlüğe giren Nükleer Tesisler İçin Ekipman Tedarik Süreci ve İmalatçıların Onaylanmasına İlişkin Yönetmelik ve uygulaması hakkında bir seminer düzenlemiştir. İlgili Yönetmeliğin projede yer alan firmalarımızı yakından ilgilendirmesi

sebebi ile seminer sonucu oluşturulan bilgi notu proje üyelerimizle paylaşılmıştır.

Devamla, nükleer endüstrinin önde gelen uzmanları, farklı ülkelerden devlet yetkilileri ve özel sektör temsilcilerinin katıldığı 4. Nükleer Enerji Kalkınma Zirvesi 1-2 Ekim 2015 tarihlerinde İstanbul'da gerçekleşmiştir. Projede yer alan üye firmalarımıza aktarılmak üzere, nükleer enerjinin ülkelerin sanayisindeki yeri, iyi uygulama örnekleri, nükleer güvenlik, eğitim ve kalkınma konularındaki oturumlar takip edilmiştir.

Ülkemizdeki ikinci nükleer güç santrali projesi paydaşlarından Fransa'nın Büyükelçilik Ticaret Departmanı (Business France) tarafından 27 - 28 Ekim 2015 tarihinde Ankara'da Fransız - Türk Nükleer Konferansı ve İkili İş Görüşmeleri etkinliği organize

edilmiştir. Etkinlikte nükleer sektörde tecrübeli ülkelerin sanayi, enerji, insan kaynakları ve eğitim konularında çalışan uzmanları ve Fransız Nükleer Tedarikçiler Birliği (Groupe Intersyndical De L'industrie Nuclearie - GIIN) temsilcileri ile görüşmeler sağlanmıştır.

Söz konusu proje çerçevesinde 2015 yılı içerisinde, 6 Uluslararası Danışmanlık Şirketi, 5 Ulusal Danışmanlık Şirketi, 2 Büyükelçilik temsilcisi grubun Odamızı ziyaretleri, 11 yabancı firma ile temas neticesinde 24 değerlendirme toplantısı, UR-GE projesinde yer alan firmaların katılımı ile 4 küme bilgilendirme toplantısı, 21 üye firma ziyareti, 2 Ulusal Konferans, 3 Uluslararası Çalıştay ve 1 Ulusal Çalıştay katılımı, 17 Uluslararası Merkez ziyareti yapılmıştır. Projeyi ilgilendiren konularda, ilgili Bakanlıklar, kamu ve diğer kurum ve kuruluşlar ile Odamızın temsil edildiği 44 toplantı ve 4 resepsiyona katılım sağlanmıştır.

A.1.1.2. ArGeMEN Projesi (A.S.4/S.H.1)

Odamız, TÜBİTAK desteği ve İNOMER A.Ş işbirliği ile, TÜBİTAK'ın “Yenilik ve Girişimcilik Alanlarında Kapasite Artırılmasına Yönelik Destek Programı” kapsamında “1601-2013-2 Özel Sektör Firmalarının Ar-Ge ve Yenilik Kapasitesini Artırmaya Yönelik Mentörlük Mekanizması Geliştirilmesi ve Uygulanması Çağrısı” altında desteklenen “ArGeMEN Rekabet ve Kalkınma için Ar-Ge ve İnovasyon Mentör Ağı Projesi”, uygunluk kriterlerini sağlayan 15 üye firmamız ile tamamlanmıştır. Proje ile ülkemizde Ar-Ge ve inovasyon odaklı firmaların sağlıklı ve hızlı büyümesine katkı sağlayacak mentörlük mekanizmasının eksikliğinin giderilmesi hedeflenmiştir.

Projede öncelikle, firmaların Ar-Ge ve inovasyon kapasitelerinin tespiti için Mevcut Durum Analizi yapılmış olup, ön değerlendirmeler ışığında her bir firma için ihtiyaca bağlı sayıda ve uzmanlıkta mentör belirlenerek, firma mentör eşleştirmesi yapılmıştır. Mentörlük mekanizmasının tasarımından uygulanmasına ve değerlendirilmesine kadar tüm süreçlerde, Odamız ve İNOMER yakın işbirliği ve koordinasyon içinde çalışmıştır. Bu kapsamda, Odamız uzmanlarının da katkılarıyla, projede yer alan KOBİ'lere, alanlarında en yetkin uzmanlardan oluşan mentörlerle Ar-Ge, ürün, süreç, organizasyon ve pazarlama inovasyonu ve fikri haklar konularında yol göstericilik desteği sağlanmış; Ar-Ge ve inovasyon proje portföylerinin, Ar-Ge ve inovasyon stratejilerinin ve eylem planlarının hazırlanması; kısa, orta ve uzun vadeli gösterge ve hedeflerinin belirlenmesi konusunda verimli çıktılar oluşturulmuştur.

ArGeMEN Projesinden faydalanan firmalarımız, sistematik, sürdürülebilir ve stratejik Ar-Ge ve inovasyon konusunda önemli bir ivme kazanmış olup, TÜBİTAK Ar-Ge proje başvuru dosyalarını sunmaya başlamışlardır.

A.1.1.3. İleri Teknolojilerde İhracat Odaklı Kalkınma Mali Destek Programı (İLTEK) - Teknoloji Ara Birimi Projesi (A.S.4/S.H.1)

Ankara Kalkınma Ajansı tarafından yürütülen “İleri Teknolojilerde İhracat Odaklı Kalkınma Mali Destek Programı” kapsamında başvurusu yapılan Teknoloji Ara Birimi (TAB) Projesi, Ankara Kalkınma Ajansı tarafından 9 Temmuz 2014 tarihinde onaylanmıştır. “Başkenti sanayide ve teknolojiye lider yapmak” vizyonu doğrultusunda faaliyetlerine 19 Temmuz 2014 tarihinde başlayan TAB'ın hedefi, firmaların sürdürülebilir rekabet avantajı sağlaması, yeni pazarlara başarılı bir giriş yapmaları için üniversitelerdeki bilgi birikimi ve deneyimini kullanarak üniversite-sanayi işbirliğini geliştirmek ve firmaların inovasyon ve Ar-Ge faaliyetlerinin artmasını sağlamak olarak belirlenmiştir. TAB'ın; üniversite ile sanayi arasında işbirliğinin oluşturulması, sanayinin ihtiyaç duyduğu bilgi ve teknolojinin üniversitede üretilmesine yardımcı olunması, firmaların kapasitelerinin geliştirilmesi, firmalar tarafından yeni proje fikirlerinin üretilmesinin sağlanması, ulusal ve uluslararası fon imkanlarının duyurulması, üyelerin ulusal ve uluslararası hibe ve destek programlarından daha etkin bir şekilde yararlandırılması konularında hizmet vermesi planlanmaktadır. TAB, aynı zamanda, üyelerinin fikirlerini korumak için TPE Bilgi ve Doküman Birimi olarak da hizmet vermektedir. Proje 19 Nisan 2015 tarihinde sonlanmıştır.

Halihazırda insan kaynaklarının yetkinlik kazanması maksadıyla kalitatif ve kantitatif araştırma yöntemleri, Ar-Ge ve inovasyon yönetimi, analiz ve raporlama konularında uygulamalı eğitimler yapılmış, soru formunun geliştirilmesi ve personelin işbaşı eğitimi yapılabilmesi için iki akademisyenin gözetiminde çalışmalar yapılmış, geliştirilen soru formu ile tıbbi medikal sektöründe 25 firma ziyareti

gerçekleştirilmiştir. Firmaların yenilik ve işbirliği kapasitesinin belirlenmesi için hazırlanan soru formunun geçerlik ve güvenilirlik çalışmaları devam etmektedir. Soru formu yaklaşık iki saat süren derinlemesine mülakat ile anketör tarafından doldurulmakta ve kayıt altına alınmaktadır. Görüşmeye başlamadan önce firmaya gizlilik taahhütnamesi sunulmaktadır. Soru formu beş bölümden oluşmaktadır. İlk bölümde firmaya ve görüşülen kişiye ait tanıtıcı bilgiler yer almaktadır. İkinci bölümde firmanın Ar-Ge ve yeniliğe yaklaşımı, yenilik süreçleri, yenilik çeşitleri hakkındaki farkındalık düzeyi ve yenilik finansmanı sorgulanmaktadır. Üçüncü bölümde ise firmanın başka kuruluşlarla işbirliği hakkında sorular bulunmaktadır. Dördüncü bölümde firmadan rekabet edebilirlik açısından bir durum değerlendirmesi yapması beklenmektedir. Son kısımda ise firmanın karşılaştığı zorlukların listelenmesi hedeflenmektedir. Saha ziyaretleri iki personel tarafından yapılmakta, ziyaret sonrasında kısa bir rapor düzenlenmektedir. Raporda soru formunun ana başlıkları özetlendikten sonra bir Ar-Ge ve yenilikçilik açısından güçlü ve zayıf yanlar, fırsatlar ve tehditler metodolojisi ile mevcut durum analizi yapılmakta ve firmaya öncelikli inovasyon alanlarına yönelik önerilerde bulunmaktadır.

TAB eldeki mevcut bilgilerle ve sahadan edindiği deneyimle kendini sürekli yenileyerek sorunlara çözüm bulmak, lobicilik yaparak hakları savunmak, yenilikçilik kültürün yaygınlaşmasına çabalamak için faaliyetlerini artırarak sürdürmeyi planlamaktadır. TAB'ın hedefleri arasında özel sektörde Ar-Ge merkezleri kurulumları için danışmanlık hizmeti vermek de yer almaktadır. Ayrıca üyelerinin taleplerini daha hızlı karşılayabilmek ve daha uygun yönlendirebilmek için bir yetenek havuzu oluşturulması planlanmaktadır.

A.1.1.4. KOBİ'lerin Verimliliğinin Artırılması Projesi (A.S.4/S.H.1)

Bilim, Sanayi ve Teknoloji Bakanlığı Verimlilik Genel Müdürlüğü'nün yürütmekte olduğu "KOBİ'lerin Verimliliğinin Artırılması" kamu yatırım projesi kapsamında Odamız, Ankara ili içerisinde paydaş kurum olarak belirlenmiştir. KOBİ'lerin verimlilik sorunlarının belirlenmesi ve çözüm önerilerinin geliştirilmesi amacıyla on altı ay sürecek projede, pilot çalışmaların yürütülmesi için Odamız KOBİ'lerin tespit edilmesi, bilgilendirilmesi gibi faaliyetlerde bulunacaktır.

Bu çerçevede, 9 Kasım 2015 tarihinde Ankara Sheraton Otel'de, Ankara Valiliği, Odamız, ASO 1. Organize Sanayi Bölgesi, Bilim, Sanayi ve Teknoloji Bakanlığı Ankara İl Müdürlüğü, Ankara Kalkınma Ajansı, Gazi Üniversitesi ve Yıldırım Beyazıt Üniversitesi'nin katılımı ile bir proje tanıtım toplantısı düzenlenmiş ve Proje Protokol İmza töreni gerçekleştirilmiştir.



KOBİ'lerin Verimliliğinin Artırılması Projesi

A.1.1.5. İleri Teknolojiler Eğitim Merkezi Projesi (A.S.4/S.H.1)

Enerji ve Tabii Kaynaklar Bakanlığı Nükleer Proje Uygulama Daire Başkanlığı önerisi ve Nükleer sektöre yönelik insan kaynaklarının geliştirilmesinde Bakanlığın daha önce yapmış olduğu çalışmalardan alınan bilgilerden yola çıkılarak, Ankara’da enerji sektörü altyapısının ve özellikle nükleer sektöre yönelik işgücünün geliştirilmesi için bir eğitim merkezi kurulması gündeme gelmiştir. Bu çerçevede ilgili merkezin, Odamız koordinatörlüğünde, ASO 1. Organize Sanayi Bölgesi yerleşkesinde “İleri Teknoloji Eğitim Merkezi” adı ile kurgulanabileceği değerlendirilmiş ve konu ile ilgili kurum ve kuruluşlarla temaslara başlanmıştır.

Projenin fonlanması hususunda Kalkınma Ajansları yetkisinde tanımlanan güdümlü projelerin uygun olduğu öngörülmüştür. Kamu kurum ve kuruluşları ile gerçekleştirilen toplantılar neticesinde ise güdümlü proje önerisinin sunulabilmesi için saha çalışması ve fizibilite incelemesinin yapılmasına karar verilmiştir.

Bahse konu saha çalışması için Odamız, Ankara Kalkınma Ajansı ile Enerji ve Tabii Kaynaklar Bakanlığı arasında bir protokol imzalanmış olup, protokol kapsamında saha çalışmasına ait ihale yönetim süreci Ankara Kalkınma Ajansı’nın yetkisinde tanımlanmıştır. İlgili saha çalışması tamamlanarak, nihai rapor sonuçları 15 Aralık 2015 tarihinde Kalkınma Ajansı tarafından kabul edilmiştir.

Odamız bünyesinde ise, 2015 yılı içerisinde, iyi uygulama örneklerinin yerinde görülmesi ve tecrübeli eğitim kurumları ile işbirliklerinin geliştirilmesi yönünde faaliyetler gerçekleştirilmiştir.

Bu kapsamda nükleer endüstriye yönelik üretim ve eğitim konularındaki tecrübelerini paylaşmak ve merkez yapılarını görmek amacıyla İngiltere’nin Sheffield Bölgesi’nde yer alan, İleri Üretim Teknolojileri Araştırma Merkezi’ne bağlı Eğitim Merkezi (Advanced Manufacturing Research Center – Training) ve Nükleer Üretim Birimi (Nuclear AMRC), 28 Ocak 2015 tarihinde ziyaret edilmiştir. Merkez yetkilileri ile yapılan görüşmelerin gündemini, Odamız ile yapılabilecek iş birlikleri oluşturmuştur.

Devamında, 14-20 Haziran 2015 tarihinde Enerji ve Tabii Kaynaklar Bakanlığı ve Fransız Uluslararası Nükleer Enerji Enstitüsü (I2EN)’nün desteğiyle, Fransa’nın Türkiye Büyükelçiliği tarafından düzenlenen program kapsamında, nükleer eğitim, test ve üretim kalitesine yönelik tesisleri ziyaret etmek üzere Fransa ve Belçika’ya gerçekleştirilen Heyete Odamızı temsilen katılım sağlanmıştır. Heyet ile Lyon’da yer alan nükleer enerji alanında uzman AFPI Merkezi (Sanayi için Meslek Formasyonu Derneği), Bugey Nükleer Santrali, EDF’e bağlı UFPI, Fransa’da nükleer santraller için operatör ve teknisyen Su Basınçlı Nükleer Kazan Teknik Müdahale Deney Ve Uygulama Merkezi (CEFTI), AREVA Kaynak Okulu, Chalons-sur-Saône’da iki meslek lisesi ve aralarında Fransız Ulusal Nükleer Bilim ve Teknik Enstitüsü (INSTN)’nin de bulunduğu araştırma ve eğitim merkezleri ziyaret edilmiştir. Program 19 Haziran 2015 tarihinde Belçika’da yer alan, Thiange Nükleer Güç Santrali ziyareti ile tamamlanmıştır.

Yurt içinde devam eden temaslarda, 23 Temmuz 2015 tarihinde Enerji ve Tabii Kaynaklar Bakanlığı ev sahipliğinde, Rus Atom Enerjisi Kurumu Rosatom’a bağlı eğitim enstitüsü olan Sürekli

Eğitim ve Öğrenim Merkezi CICE&T (Continuing Education and Training) yetkilileri ile bir araya gelinmiştir. Toplantıda, CICE&T St. Petersburg Temsilciliği ve sundukları eğitim hizmetlerini tanıtan bilgiler alınmış olup, Odamızın koordinatörlüğünde kurulması planlanan İleri Teknoloji Eğitim Merkezi projesi kapsamında oluşturulabilecek işbirlikleri değerlendirilmiştir. Toplantı sonrasında CICE&T temsilcilerinden, merkezlerin ziyaretine ilişkin bir davet Odamıza iletilmiş, ziyaret tarihi henüz belirlenmemiştir.

19 Ağustos 2015 tarihinde ise Hacettepe Üniversitesi Nükleer Enerji Mühendisliği Bölümü'nde gerçekleşen; Japon Bilgi ve Kültür Merkezi (JIIC)'ye bağlı çalışan Japon Atom Endüstrisi Forumu (Japan Atomic Industrial Forum - JAIF)'nin tanıtım toplantısına katılım sağlanmıştır. JAIF ülkemizde kurulacak olan ikinci nükleer güç santrali projesinin yol haritası çalışmalarında yer almakta olup, Japonya'nın nükleer endüstride sahip olduğu bilgi birikiminin diğer ülkelerle paylaşılması ve nükleer endüstride yeni yer alan ülkelere eğitimler sunulması alanında hizmet sunmaktadır. Toplantıda hem yerli tedarik zinciri oluşturulması, hem de Odamız koordinatörlüğünde kurulması planlanan İleri Teknoloji Eğitim Merkezi çalışmaları hakkında değerlendirmeler yapılmıştır.

İlgili Eğitim Merkezi Projesi kapsamında, ulusal işbirliklerinin değerlendirilmesi amacıyla, 29 - 30 Eylül 2015 tarihleri arasında Gedik Holding ev sahipliğinde gerçekleşen Türkiye'de Nükleer İş Gücünün Eğitimi, Öğretimi ve Sertifikalandırılması konulu değerlendirme toplantısına iştirak edilmiştir. Toplantıda Gedik Holding ve Gedik Üniversitesi temsilcilerinin yanı sıra, Enerji ve Tabii Kaynaklar Bakanlığı, Hacettepe Üniversitesi Nükleer

Enerji Mühendisliği Bölümü, Fransa Büyükelçiliği Nükleer Enerji Departmanı, Fransa Uluslararası Nükleer Enerji Enstitüsü IZEN ve Fransız Endüstriyel Eğitim Enstitüsü AFPI de yer almıştır. Toplantıda kurumların sunduğu hizmetler paylaşılmış; nükleer iş gücünün planlanmasına yönelik fikir alışverişinde bulunulmuştur.

04-07 Ekim 2015 tarihlerinde Odamız, Enerji ve Tabii Kaynaklar Bakanlığı ve Ankara Kalkınma Ajansı arasında imzalanan protokol gereğince, saha çalışması şartnamesi kapsamında yer alan iyi uygulama örneği olarak bir yurt dışı merkezin ziyaretine istinaden, APAVE Danışmanlık Şirketi'nin Lyon'daki eğitim merkezi ile bölgedeki nükleer santral sahasına bir Heyet ziyareti gerçekleştirilmiştir. Ziyarete Yönetim Kurulu Başkanımız Sn. Nurettin ÖZDEBİR ile Yönetim Kurulu Üyemiz Sn. Yılmaz KAYAASLAN, Kalkınma Ajansı Genel Sekreteri Sn. Arif ŞAYIK ve diğer yetkililer iştirak etmişlerdir.

Fransa Büyükelçiliği Ticaret Departmanı (Business France) tarafından 27 - 28 Ekim 2015 tarihleri arasında Ankara'da düzenlenen Fransız - Türk Nükleer Konferansı ve İkili İş Görüşmeleri etkinliği çerçevesinde de yine İleri Teknoloji Eğitim Merkezi projesi kapsamında, iyi niyet anlaşması imzalanması öngörülen IZEN yetkilileri ile değerlendirme temaslara sağlanmıştır.

4 Kasım 2015 tarihinde proje kapsamında fiziki alt yapı desteği alınması planlanan ASO Teknik Koleji'ne, Enerji ve Tabii Kaynaklar Bakanlığı Müsteşar Yardımcısı ile, bu süreçte temaslara devam ettiği kamu kurumları ve diğer kurum temsilcileri ile birlikte bir ziyaret düzenlenmiştir.

A.1.1.6. Nükleer Sanayi Kümelenmesi Projesi (NÜKSAK) (A.S.4/S.H.1)

Yerli firmaların ülkemizde kurulacak olan güç santrallerine yerli tedarik sağlayabilmeleri maksadı ile, Bilim, Sanayi ve Teknoloji Bakanlığı Kümelenme Destek Programı kapsamında, Odamızın koordinatör kuruluş olarak yer alacağı Nükleer Sanayi Kümelenmesi Projesi'ne 10 Temmuz 2015 tarihinde başvuruda bulunulmuştur. Proje kabul sürecinin ilk basamağı olan ön değerlendirme, yüksek bir puanlama ile geçildiği 14 Ekim 2015 tarihinde Odamıza bildirilmiştir. Son değerlendirme ve jüri sunumu öncesi, TÜBİTAK Marmara Araştırma Merkezi'nde projede yer alan 17 firma temsilcisi, diğer Sanayi ve Ticaret Odası yetkilileri ve Üniversite temsilcileri ile 3 Kasım 2015 tarihinde iş planı değerlendirme toplantısı gerçekleştirilmiştir. Bahse konu toplantıda projede yer alan firmalardan işbirliği önerileri alınmış, sektör grupları belirlenmiş, bu grupların nükleer sektörde kazanabilecekleri yetkinlikler ile ilgili araştırma çalışmalarının yapılmasına karar verilmiştir.

19 Kasım 2015 tarihinde Bilim, Sanayi ve Teknoloji Bakanlığı'nda gerçekleşen Nükleer Kümelenme Toplantısı'na Genel Sekreterimiz Sn. Doç. Dr. Yavuz CABBAR iştirak etmiştir. Söz konusu toplantıda, ilgili Bakanlığa sunulan Proje dokümanlarının eksiklikler tartışılmış, Seçici Kurul tarafından daha iyi değerlendirme yapılabilmesi için iş planında yapılabilecek değişiklikler ve ilaveler değerlendirilmiştir.

A.1.1.7. Alo Kadın Girişimciler Danışma Hattı Projesi (A.S.4/S.H.1)

Adrese Dayalı Nüfus Kayıt Sistemi veri tabanına göre: 2014 yılı sonu itibarıyla Ankara'da 20-49 yaş arası 1 milyon 248 bin kadın

yaşamaktadır. Yine TÜİK'in Merkezi Dağıtım Sisteminde yer alan İşgücü İstatistikleri Bölgesel Sonuçlarına göre, Ankara'da 20-49 yaş aralığında olup da işsiz olan kadın sayısı 99 bindir. Ankara'da bulunan 20-49 yaş arası işsiz olan ve potansiyel girişimci olabilecek kadınlardan 6 bin 600 kişilik bölümü hedeflenmektedir. Kadınların büyük bölümü bilgiye ulaşım imkanından mahrum olmasının yanı sıra toplumsal baskılar nedeniyle gerektiği kadar araştırma yapma dolayısıyla bilgiye ulaşma şansına sahip değildir. Türkiye'deki ve dünyadaki 900'ün üzerindeki fondan hibe veya eğitim imkanı bulunmaktayken kadın girişimcilerin bunlara ulaşması mümkün olmamaktadır. Bunun yanında özellikle Türkiye'deki girişimcilere yönelik fonların ve eğitim imkanlarının çok parçalı olması bunlara ulaşım konusunda sıkıntıları ortaya çıkarmakta ve bilgiye ulaşım güçleşmektedir. Bu çerçevede oluşturulan "Alo Kadın Girişimci Danışma Merkezi" vasıtasıyla özellikle Ankara'daki kadın girişimcilere yön vermek ve onların önünü açmak hedeflenmektedir. Projenin nihai yararlanıcıları, Ankara'da bulunan 6 bin 600 kadını kapsamaktadır. Bunların yüzde biri olan 66 kişinin girişimciliğe adım atması sonucunda, her birinin 5 işçi istihdam edeceği öngörüsüyle toplamda 330 kişiye yakın istihdam sağlanabileceği öngörülmektedir. 2015 Ocak ayı itibarıyla bir kişiye istihdam yaratmanın maliyetinin 425 bin TL olduğu düşünüldüğünde, projenin hedefine ulaşması durumunda 140 milyon TL tutarındaki yatırım karşılığı istihdam sağlanmış olacaktır. Bu durum Ankara genelinde ekonomik ve sosyal gelişimi desteklerken, aynı zamanda toplanan vergi gelirlerine de katkı sağlayacaktır. Ankara'nın girişimci sayısındaki ve bağlantılı olarak istihdamdaki artışın ise, Türkiye ekonomisine ve sosyolojisine yansımaları beklenmektedir.

1980’li yıllardan itibaren birçok gelişmiş ve gelişmekte olan ülkede olduğu gibi Türkiye’de de kadın girişimcilerinin karşılaştıkları sorunları konu alan pek çok araştırma ve çalışma yapılmıştır. Bu araştırmaların ortak yanı ise kadınların genel olarak, girişimcilerin karşılaştıkları sorunların yanı sıra, bir de kadın olmaktan dolayı erkeklerden farklı olarak bir takım sorunlar yaşadığıdır. Yine yapılan araştırmalar göstermiştir ki, kadınların girişimcilik faaliyetlerinde karşılarına çıkan engellerin bir bölümü bilgi eksikliğinden kaynaklanmaktadır. Gerek girişimcilik eğitimleri, gerekse fon kaynakları konusunda yeterli bilgiye ulaşamayan kadınlar, girişimcilik fikri olsa bile bu fikri hayata geçirme konusunda çaba gösterememektedir. Ankara Kalkınma Ajansı tarafından 2014 yılında yayınlanan Ankara’da Kadın Girişimciliği: Çevre Örnekler ve Yol Haritası raporunda, “Çevredeki kadınların ihtiyaç olarak daha fazla fiziksel altyapı ve işletmecilikle ilgili temel ihtiyaçları tanımlaması, çevredeki kadınların daha fazla maddi ve bilgi desteğine ihtiyaç duyduğunu göstermektedir” şeklinde yer alan tanımlamayla, bilgi ve fon kaynaklarına ulaşma konusundaki sorun ortaya konmuştur. Yine aynı yayında Ankara Kalkınma Ajansı ile ortaklaşa gerçekleştirilen Kadın Girişimciliği Çalıştayı’nda, Ankara’da kadın girişimciliğinin geliştirilmesi için öne sürülen somut çözüm önerileri arasında; “kadın girişimciliğinin yaygınlaştırılmasında desteklerin ve sponsorlukların daha iyi tanıtılması, kadınların hangi desteklerden nasıl yararlanabileceği konusunda danışabileceği bir hat veya bir portalın oluşturulması, kadınların da girişimci olabileceğine yönelik bir zihniyet yaratılması ve kadın girişimcilerin cesaretlendirilmesi için altyapının oluşturulması” yer almaktadır. Söz konusu araştırma

yayınından da görüleceği gibi, Ankara’da kadın girişimciliğini geliştirmek için çalışmalara ihtiyaç vardır ve bu çalışmanın başlangıcını da eğitim ve fonlara ulaşma imkânları konusunda bilgilendirme hizmetini bir telefon hattıyla verebilecek tek merkezin kurulması oluşturmaktadır.

Resmi açılışı 16 Ekim 2015 tarihinde yapılan ve 9 ay sürmesi planlanan proje kapsamında şu ana kadar 250 kadın girişimciye, 0312 906 0 666 no’lu telefon hattı vasıtasıyla bilgilendirme yapılmıştır. Proje 30 Nisan 2016 tarihinde son bulacaktır.

A.1.1.8. Kayıtdışı İstihdamın Azaltılması Projesi (A.S.4/S.H.1)

Odamız, İstanbul Sanayi Odası ve Adana Sanayi Odası ortaklığı ile Çalışma ve Sosyal Güvenlik Bakanlığı tarafından yürütülen destek programı kapsamında başvurusu yapılan, Kayıtdışı İstihdamın Azaltılması Projesi ile, kayıtdışı istihdam ile ilgili analiz yapmak, mücadele için ilgili tüm kurum ve kuruluşlarla işbirliğini geliştirmek ve bu kapsamda kayıt dışılığın azaltılması amacıyla çalışan ve işverenlere verilecek eğitimlerle çalışanların bilincini artırmak, işverenin kurumsallaşma sürecini başlatmak, medya yolu ile farkındalığı artırmak hedeflenmektedir. 19 Ocak 2015 tarihinde projeye yönelik ikinci aşama başvuru formu ve ilgili evraklar hazırlanarak, Çalışma ve Sosyal Güvenlik Bakanlığı’na sunulmuş, 28 Eylül 2015 tarihinde ise Odamızdan talep edilen Uygunluk Belgeleri teslim edilmiştir. Projenin kabulüne yönelik Çalışma ve Sosyal Güvenlik Bakanlığı’ndan onay beklenmektedir.

A.1.1.9. Paydaş Yönetimi ve Lobicilik Yeteneğinin Geliştirilmesi Projesi (A.S.4/S.H.1)

Proje taslağı hazırlama çalışmaları yapılmış, ancak planlandığı şekilde uygun bir hibe veya destek çağrısı bulunamadığından başvuru yapılamamıştır.

A.1.1.10. Türkiye’deki Medikal Sektöründe Ofset Üretimini Desteklemek Amacıyla Yürütülmesi Planlanan Envanter Çalışması (A.S.4/S.H.1)

2014 yılında Sağlık Bakanlığı Sağlık Yatırımları Genel Müdürlüğü Yatırım Modelleri Daire Başkanlığı ile Türkiye’de medikal sektörde ofset üretimini desteklemek amacıyla, sektöre ait envanter hazırlanması konusunda yapılan işbirliği çalışması kapsamında, oluşturulacak envanter ile tıbbi cihaz sektörü kapasite ve üretim durumu tespitine yönelik içerik belirlenerek, ofset çalışmalarında izlenecek yol haritası oluşturulması yönünde Odamız görüşleri belirlenerek, Sağlık Bakanlığı Sağlık Yatırımları Genel Müdürlüğü Yatırım Modelleri Daire Başkanlığı’na iletilmiştir. 2015 yılında konu ilgili çalışmaların devam edilmesi öngörülmüş olup, Sağlık Bakanlığı Sağlık Yatırımları Genel Müdürlüğü tarafından projenin devamına yönelik bir talep gelmemiştir.

A.1.1.11. Ankara Sanayi Odası Sektör Raporları Projesi (A.S.4/S.H.1)

Ankara Kalkınma Ajansı tarafından yürütülen “Doğrudan Faaliyet Desteği” kapsamında Kasım 2014 tarihinde başvurusu yapılan ve başta Ankara olmak üzere ülkemizin ekonomik, teknolojik, sosyal gelişiminde yol gösterici olmak adına tüm ekonomi ve iş dünyasına

rehberlik etmesi hedeflenen Ankara Sanayi Odası Sektör Raporları Projesi, Ankara Kalkınma Ajansı tarafından destek almaya uygun görülmemiştir. Söz konusu Sektör Raporları önümüzdeki dönemde Odamız imkanları ile hazırlanacaktır.

A.1.1.12. Ankara Üniversitelerinden Mezun Yabancı Uyruklu Öğrenciler Platformu Projesi (A.S.4/S.H.1)

Yurtdışı Türkler ve Akraba Topluluklar Başkanlığı tarafından yürütülen “Doğrudan Proje Desteği 2015 Yılı Mali Destek Programı” kapsamında Türkiye Mezunlarının Oluşturdukları / Oluşturacakları Sivil Toplum Kuruluşlarıyla (STK) İletişimin Güçlendirilmesi Projesi, Türkiye Mezunları ile Buluşma Organizasyonları Projesi, Türkiye Mezunları İletişim ve İşbirliği Ağı (Portali) Oluşturulması Projesi, Türkiye Mezunlarının İletişim Bilgilerinin Toplanması Projesi başlıkları altında başvurusu yapılan Projeler, ilgili Kurum Başkanlığı tarafından desteklenmeye uygun görülmemiştir.

A.1.1.13. Kayıtlı İstihdam Sertifikası Projesi (A.S.4/S.H.1)

Çalışma ve Sosyal Güvenlik Bakanlığı tarafından yürütülen destek programı kapsamında Ankara Ticaret Odası ortaklığı ile başvurusu yapılan projede kayıt dışı istihdamla mücadele konusunda ilgili yerel aktörlerin kapasitelerini artırmak; projenin uygulanması ile Odalara kayıtlı üyelerin kayıtlı istihdam konusunda teşvik edilmesi ve konu ile ilgili farkındalıkların artırılması hedeflenmektedir. 01 Aralık 2014 tarihinde projenin ön teklifi Çalışma ve Sosyal Güvenlik Bakanlığı’na sunulmuş, ancak proje desteklenmeye uygun bulunmamıştır.

A.1.1.14. Mutlu Gençlik Huzurlu Başkent Projesi (A.S.4/S.H.1)

Ankara İl Emniyet Müdürlüğü tarafından hazırlanan ve Odamızın eş başvuru sahip olduğu projede evden ya da yurttan kaçma davranışını alışkanlık haline getirmiş olan çocukların geleceklerini yönlendirme amaçlı mesleki kursların düzenlenmesi planlanmaktadır. Odamız yönetiminde Ankara Çalışma ve İşkur İl Müdürlüğü ve Millî Eğitim İl Müdürlüğü işbirliğinde düzenlenecek mesleki eğitim kurslarının sonucunda 15-18 yaş grubu çocukların istihdamının sağlanması öngörülmektedir. Emniyet Genel Müdürlüğüne sunulmuş olan proje değerlendirme aşamasındadır.

A.1.2. Uluslararası Hibe Programları (A.S.4/S.H.1)

A.1.2.1. Avrupa İşletmeler Ağı – COSME Projesi (A.S.4/S.H.1)

İşletmelerin ve KOBİ'lerin Rekabet Edebilirliği Programı altında yer alan, 2008 yılında AB Komisyonu tarafından kurulan ve finansal olarak desteklenen teknoloji transfer, ticari ve araştırma işbirlikleri oluşturan Avrupa İşletmeler Ağı Projesi faaliyetlerine Odamız 1 Ocak 2015 tarihinde başlamıştır. Ülkemizde KOSGEB'in koordinatörlüğünde yürütülen programın ulusal açılış toplantısı, 20 - 21 Ekim 2015 tarihinde Ankara Sheraton Otel'de geniş bir katılım ile gerçekleştirilmiştir.

Projenin resmi açılış toplantısı öncesinde, konsorsiyum ortağı olan ODTÜ Teknokent tarafından, projenin işleyişi, süreçleri ve bütçe planlaması hakkında detaylı bilgiler tüm gün süren bir eğitimle aktarılmıştır.

Ayrıca, proje hakkında detaylı bilgi vermek ve projeye üye firmalarımızı dâhil etmek amacıyla Odamız üyesi firmalar yerlerinde ziyaret edilmiştir. Firma ziyaretleri sonucunda projeye ilgilenen üyelerimiz, firma profilleri oluşturularak, Avrupa İşletmeler Ağı veritabanına kaydedilmiştir.

Pazara yönelik Ar-Ge ve Yenilik Projelerinin desteklendiği EUREKA Programı kapsamında, 20 - 22 Mayıs 2015 tarihlerinde, Güney Kore'nin Seul kentinde "KORE EUREKA GÜNÜ 2015 Etkinliği" EUREKA Sekreterliği ve Avrupa İşletmeler Ağı sponsorluğunda, Kore Cumhuriyeti Ticaret, Sanayi ve Enerji Bakanlığı ve İsviçre EUREKA Başkanlığı ev sahipliğinde ve Kore Teknoloji Geliştirme Enstitüsü (Korea Institute for Advancement of Technology, KIAT) organizatörlüğünde gerçekleştirilmiştir. Odamız, etkinliğin eş organizatörü olarak FİGES A.Ş., Cymsoft Bilişim Teknolojileri, MedSav Savunma, Mikro Protez ve Havelsan olmak üzere 5 üye firmayla katılım sağlamıştır.

Etkinlik boyunca, Odamızın Network kapsamında tanınırlığı artırılarak, üye firmalarımızın EUREKA, EuroStars ve Ufuk2020 Programlarına başvurmak için ortaklıklar kurmaları, Ar-Ge ve ticari işbirliği ortaklıkları kurmaları organize edilmiş ikili görüşmeler sayesinde sağlanmıştır.

Yine Proje kapsamında, Avrupa İşletmeler Ağı'nın (AİA) yapısı, işleyişi, hizmetleri hakkında bilgi verilmesi, faaliyet ve raporlamaya yönelik pratik çalışmaların yapılması amacıyla Avrupa KOBİ'ler için Yürütme Ajansı (EASME) tarafından, 3 - 4 Haziran 2015 ve 04 - 05 Kasım 2015 tarihleri arasında Brüksel şehrinde düzenlenen "Avrupa

İşletmeler Ağı Yeni Gelenler Eğitim” programlarına iştirak edilmiştir.

COSME Programı Avrupa İşletmeler Ağı (AİA) Projesi 2015 yılı açılış toplantısı, 8-9-10 Haziran 2015 tarihinde Türkiye’den 42 katılımcı ile Brüksel’de Odamız Proje Koordinatörünün katılımıyla gerçekleştirilmiştir. Üç günlük toplantı programında genel olarak; Avrupa İşletmeler Ağı hizmetleri, vizyonu, pilot faaliyetler ve 2015-2020 hedefleri, AİA Bilgi Teknolojileri Araçları, Ağ Veritabanı Kullanımı, Teknik Bilgiler (Firma ortaklık profili yazma teknikleri), Ufuk 2020 “KOBİ Aracı” Programı hakkında toplantılar gerçekleştirilmiş ve son gün de AİA ülke ofisleri ile ülke koordinatörleri buluşması yapılmıştır.

A.1.2.2. COSME - Genç Girişimciler için Erasmus Programı (EYE) – 2015 Çağrısı (A.S.4/S.H.1)

Yeni kurulmuş ve/veya kurulacak KOBİ girişimleri için sağlam bir başlangıç yapılmasını, iş geliştirme aşamasında destek verilmesini ve start-up işletmelerin teşvik edilmesini amaçlayan hibe programı için, Odamızın proje ortağı olarak yer aldığı İtalya, İspanya, İrlanda ve Arnavutluk ülkelerinden oluşan Proje Konsorsiyumu ile 1 Haziran 2015 tarihinde “You.Mov.E” isimli proje başvurusu yapılmıştır.

A.1.2.3. KOBİ’lerin Sınırötesi Hareketlerinin Hızlandırılması Projesi (A.S.4/S.H.1)

KOBİ’lerin Sınırötesi Hareketlerinin Hızlandırılması Projesi kapsamında, KOBİ’lerin yeni pazarlara girebilmesi, uluslararasılaşması, uluslararası alıcı ve/veya satıcılarla iş yapabilmesi için eğitim materyalleri, yol haritaları ve iyi uygulamalar

gibi yenilikçi yöntemlerin geliştirilmesi amacıyla Türkiye Ulusal Ajansı’na başvurulmuştur. Bahse konu projede, hedef kitle tüm sektörlerden KOBİ’ler olup, KOBİ’lere özel bireysel işletme danışmanlığı, girişimcilik desteği ve uluslararası potansiyellerini artırma desteği sağlayacaktır. Söz konusu proje 1 Eylül 2015 tarihinde kabul edilmiş olup, 2016 yılı başında faaliyetlerine başlayacaktır.

A.1.2.4. COSME - Genç Girişimciler için Erasmus Programı (EYE) – 2014 Çağrısı (A.S.4/S.H.1)

19 Temmuz 2014 tarihinde başvurusu yapılan Genç Girişimciler için Erasmus Programı, yeni kurulmuş ve/veya kurulacak KOBİ girişimleri için sağlam bir başlangıç yapılmasını, iş geliştirme aşamasında destek verilmesini ve start-up işletmelerin teşvik edilmesini amaçlamakta olup, Avrupa Komisyonu tarafından desteklenmeye uygun bulunmamıştır. 1 Haziran 2015 tarihinde Odamızın Proje ortağı olarak dahil olduğu yeni bir konsorsiyum kurulmuş ve “A.1.2.2. COSME - Genç Girişimciler için Erasmus Programı (EYE) – 2015 Çağrısı” başlığı altında detayları verilen programa, yeni bir proje başvurusunda bulunulmuştur.

A.2. Yerel Yönetim, STK’lar ve Diğer Kurumlarla İşbirliği Yaparak Ortak Eğitim ve Bilgilendirme Toplantıları Gerçekleştirilmesi (A.S.4/S.H.1)

A.2.1. Seminer Düzenlenmesi (A.S.4/S.H.1)

Üyelerimizin özellikle mevzuat hakkında güncel bilgiler ile donatılması önem taşımaktadır. Bu sebeple denetleyici ve

düzenleyici kurumlar başta olmak üzere kamu kurum ve kuruluşları, yerel yönetimler, STK'lar ile yetkinlik alanlarında işbirliği yaparak ilk kaynaktan bilgi edinilmesi sağlanmıştır. Bu kapsamda verilen seminer isimleri üye eğitimleri listesinde ve seminerlere ilişkin detaylı bilgiler “C- Üyelerin Ulusal ve Uluslararası Düzeyde İş Yapma Kapasitelerinin Artırılması” – “C.10. Bilgilendirme Seminerleri” başlığı altında yer almaktadır.

A.3. Odamızın Görev Aldığı Kurum, Kuruluş ve İştirakler (A.S.4/S.H.1)

Odamız, aşağıda sayılan kurum ve kuruluşlarda; Genel Kurul Delegeliği, Yönetim Kurulu Üyeliği, İcra Kurulu Üyeliği, Konsey Üyeliği, Denetim Kurulu Üyeliği, Sektör Meclisi Üyeliği, Seçim Kurulu Üyeliği ile Komisyon Üyeliği ünvanları ile temsil edilmiştir.

- **Türkiye Odalar ve Borsalar Birliği Genel Kurul Delegeliği;** Oda Meclisi Başkanı Sn. Şerafettin CECELİ, Yönetim Kurulu Başkanı Sn. Nurettin ÖZDEBİR, Yönetim Kurulu Başkan Yardımcısı Sn. Celal KOLOĞLU, Yönetim Kurulu Başkan Yardımcısı Sn. Mehmet DOĞANLAR, Yönetim Kurulu Sayman Üyesi Sn. Seyit ARDIÇ, Yönetim Kurulu Üyesi Sn. Musa ERTUNÇ, Oda Meclisi Üyesi Sn. Seyit KOCA, Oda Meclisi Üyesi Sn. Şenol ÇAĞLAYAN, Oda Meclisi Üyesi Sn. Ercan ATA, Oda Meclisi Üyesi Sn. Faik GÜNGÖR, Oda Meclisi Üyesi Sn. Hakkı YILDIRIM, Oda Meclisi Üyesi Sn. Hasan Sezai ERDOĞAN, Oda Meclisi Üyesi Sn. Mahmut Nedim DURUKAN, Oda Meclisi Üyesi Sn. Sedat KAYMAK, Oda Meclisi Üyesi Sn. Nihat GÜÇLÜ, Oda Meclisi Üyesi Sn. Özcan ÜLGENER, Oda Meclisi Üyesi Sn.

Ramazan ÇELİK, Oda Meclisi Üyesi Sn. Recep KÖKSAL, Oda Meclisi Üyesi Sn. Süreyya ÖZDEN, Oda Meclisi Üyesi Sn. Taner ÖZDEMİR, Oda Meclisi Üyesi Sn. Zeki ÖZBUDAK, Oda Meclisi Üyesi Sn. Levent Seyit DOĞAN

- **Türkiye Odalar ve Borsalar Birliği Sanayi Konseyi Üyeliği;** Oda Meclisi Başkanı Sn. Şerafettin CECELİ, Yönetim Kurulu Başkanı Sn. Nurettin ÖZDEBİR, Oda Meclisi Üyesi Sn. Özcan ÜLGENER, Oda Meclisi Üyesi Sn. Hasan Sezai ERDOĞAN
- **ODTÜ Teknokent Yüksek Denetleme Kurulu;** Yönetim Kurulu Başkanı Sn. Nurettin ÖZDEBİR
- **Türk Akreditasyon Kurumu (TÜRKAK);** Genel Sekreter Sn. Doç. Dr. Yavuz CABBAR
- **Uygunluk Değerlendirme Derneği (UDDER);** Yönetim Kurulu Üyesi Sn. Mevlüt AÇIKGÖZ
- **MEKSA Vakfı;** Yönetim Kurulu Üyesi Sn. Musa ERTUNÇ
- **ASO-KOSGEB Çevre Laboratuvarı Yürütme Kurulu;** Yönetim Kurulu Üyesi Sn. Aytaç Muhittin DİNÇER, Oda Meclisi Üyesi Sn. Taner KALYON
- **ODTÜ Tekmer İcra Kurulu;** Yönetim Kurulu Üyesi Sn. Yılmaz KAYAASLAN
- **Ortadoğu Teknopark Geliştirme, Mühendislik, İnşaat, Taahhüt ve Tic. A.Ş.;** Yönetim Kurulu Üyesi Sn. Yılmaz KAYAASLAN

- **KOBİ Girişim Sermayesi Yatırım Ortaklığı A.Ş.;** Yönetim Kurulu Başkan Yardımcısı Sn. Mehmet DOĞANLAR
- **TOBB Ankara İli Kadın Girişimciler Kurulu İcra Komitesi Üyeliği;** Yönetim Kurulu Üyesi Sn. Aytaç Muhittin DİNÇER, Genel Sekreter Yardımcısı Sn. Oya GÖRKMEN
- **OSB Denetim Kurulu;** Yönetim Kurulu Üyesi Sn. Bülent BAYRAM
- **Ankara İli İstihdam ve Mesleki Eğitim Kurulu;** Yönetim Kurulu Başkanı Sn. Nurettin ÖZDEBİR
- **Ankara İli İstihdam ve Mesleki Eğitim Yürütme Kurulu;** İnsan Kaynakları Müdürü Sn. Dr. Mustafa Kemal TOPCU
- **Ankara Kalkınma Ajansı;** Odamız Temsilcisi Yönetim Kurulu Başkanı Sn. Nurettin ÖZDEBİR
- **İktisadi Kalkınma Vakfı (İKV);** Yönetim Kurulu Başkanı Sn. Nurettin ÖZDEBİR (TOBB adına)
- **Milletlerarası Ticaret Odası Temsilcisi;** Yönetim Kurulu Sayman Üyesi Sn. Seyit ARDIÇ
- **Ankara Dökümcüler İhtisas OSB ASO Temsilcisi;** Oda Meclisi Üyesi Sn. Berat DARÇIN
- **Ankara Valiliği Hal Hakem Heyeti;** Komite Üyesi Sn. Hüseyin KALEBOZAN

- **Etik Komisyonu;** Yönetim Kurulu Üyesi Sn. YILMAZ KAYAASLAN, Meclis Üyesi Sn. Seyit KOCA, Genel Sekreter Sn. Doç. Dr. Yavuz CABBAR, Genel Sekreter Yardımcısı Sn. Oya GÖRKMEN, Genel Sekreter Yardımcısı Sn. Mustafa BARAN
- **Ankara Cumhuriyet Başsavcılığı Koruma Kurulu;** Genel Sekreter Yardımcısı Sn. Oya GÖRKMEN
- **Türkiye İş Kurumu Denetim Kurulu;** Genel Sekreter Yardımcısı Sn. Oya GÖRKMEN, Genel Sekreter Yardımcısı Sn. Mustafa BARAN, İnsan Kaynakları Müdürü Sn. Dr. Mustafa Kemal TOPCU
- **Özel Güvenlik Komisyonu;** Mali İşler Müdürü Sn. Uğur UYGUN
- **TOBB Personeli Emekli Sandığı Vakfı;** Mali İşler Müdürü Sn. Uğur UYGUN

çalışmalarına iştirak ederek, Odamızı temsil etmişlerdir.

A.4. Odamız İştirak ve Ortaklıkları (A.S.4/S.H.1)

- Ortadoğu Teknopark Geliştirme, Mühendislik, İnşaat, Taahhüt ve Ticaret A.Ş.
- KOBİ Girişim Sermayesi Yatırım Ortaklığı A.Ş.
- ASO Teknopark A.Ş.
- Gümrük ve Turizm İşletmeleri Ticaret A.Ş.
- Ankara Uluslararası Fuar ve Kongre Merkezi A.Ş.
- Ankara Dökümcüler İhtisas OSB

- Leningrad OSB Yönetici Şirket Oratklığı
- Kazak - Türk OSB Yönetici Şirket Ortaklığı
- Ankara Sanayi Odası Mesleki Test ve Sertifikalandırma Merkezi İktisadi İşletmesi

B- Topluma Yönelik Faaliyetlerin Gerçekleştirilmesi

B.1. Toplum Algısı Anketi Yapılması (A.S.4/S.H.2)

Odamızın toplum tarafından bilinirliği ve algısını ölçmek üzere toplum algısının araştırılmasına yönelik olarak 3 yıldır uygulanan anketler, Kasım ayının sonunda, sivil toplum kuruluşlarına, basın kuruluşlarına, üniversitelere, çeşitli kurum ve kuruluşlara gönderilmiş olup, 2015 yılında da toplumun çeşitli kesimlerine uygulanmış ve geri dönüşler başlamıştır. Değerlendirme aşaması devam etmektedir.

B.2. Hukuk Uyuşmazlıklarında Alternatif Çözüm Yolları (Tahkim, Arabuluculuk, Uzlaştırıcılık) (A.S.4/S.H.2)

Yargının iş yükü sorununun ve işleyişteki tıkanıklığın gündemi oldukça meşgul ettiği günümüzde, uyuşmazlıkların alternatif ve dostane çözüm yöntemleri ile sonlanması konusunda Odamız gereken sorumluluğu üzerine alarak ulusal ve uluslararası alanda geçerliliği olan, kabul görmüş, güvenilir ve hızlı çözümler üreten "Tahkim, Arabuluculuk ve Uzlaştırıcılık Merkezi"nin tüm hukuki ve teknik alt yapısını 2015 yılında oluşturmuştur. Akabinde, 30 Mayıs 2015 tarihinde Çanakkale'de yapılmış olan Meslek Komiteleri

Ortak Toplantısı'na Adalet Bakanlığı Arabuluculuk Daire Başkanı Sn. Hakan ÖZTATAR davet edilmiş ve Meclis Üyelerine konu hakkında bilgilendirme yapılarak, iki kurum arasında protokol imzalanmıştır. Konu hakkında Bakanlık yetkilileriyle yapılan görüşme ve ziyaretler sonrasında Odamız Merkez Binası 8. Katta Bakanlıkça standartları bildirilen odaların düzenlenmesi yapılmış ve 05 Ağustos 2015 tarihinde üyelerimizin iş hayatında yaşadıkları hukuki uyuşmazlıkları mahkemeye taşınmadan, zaman ve itibar kaybına neden olmadan, daha kısa sürede çözülerek ortadan kaldırılabilmesi amacıyla Tahkim, Arabuluculuk ve Uzlaştırıcılık Merkezi - ASOTAUM kurulmuştur. Söz konusu Merkezin Açılış Törenine Odamız Yönetim Kurulu Başkanı Sn. Nurettin ÖZDEBİR, Adalet Bakanlığı Arabuluculuk Daire Başkanı Sn. Hakan ÖZTATAR ve Tetkik Hakimleri Sn. Abdulkadir KUTLUK ve Sn. Fatih KARATAŞ, Arabuluculuk Kurumu Derneği Başkanı Sn. Çiğdem ARSLAN, Ankara Arabulucular Topluluğu Derneği Başkanı Sn. İbrahim GÜRLER, Ankara Arabulucular Derneği Başkanı Sn. Hacı Ali BULUT ve basın mensupları katılmıştır.



Tahkim, Arabuluculuk ve Uzlaştırıcılık Merkezi Açılışı

B.3. Çevreye Katkı Faaliyetleri (A.S.4/S.H.2)

B.3.1. Dünya Çevre Günü Etkinliği (A.S.4/S.H.2)

Dünya Çevre Günü Etkinliği çerçevesinde 5 Haziran 2015 tarihinde ASO 2. ve 3.OSB Hatıra Ormanı'nda Odamız çalışanları adına ağaçlandırma faaliyeti yapılmış ve çalışanlara e-bilgilendirme yapılmıştır.



Dünya Çevre Günü Etkinliği Ağaçlandırma Faaliyeti

B.4. Kurumsal Sosyal Sorumluluk Faaliyetleri (A.S.4/S.H.2)

- Türkiye Odalar Birliği'nin 16 Haziran 2015 tarihinde ihtiyaç sahibi ailelere dağıtılmak üzere gönderdiği yardım tutarından ve Odamız gider bütçesinden oluşturulan bütçe ile, Ankara'da muhtarlıklar aracılığı ile tespit edilen ihtiyaç sahibi 1100 aileye gıda yardımı paketi dağıtılmıştır.

- İlgi Otizm Derneği yararına 5 Ağustos 2015 tarihinde düzenlenen Başkent Ticaret Liderleri futbol turnuvasına çalışanlarımızdan teşkil edilen futbol takımı ile katılım sağlanmıştır.
- Türkiye Odalar ve Borsalar Birliği'nin 28 Eylül 2015 tarihinde yoksul ve muhtaç öğrencilere dağıtılmak üzere gönderdiği yardım tutarı çerçevesinde ve Odamız gider bütçesinden oluşturulan bütçe ile temin edilen bot ve montlar, Ankara'da bulunan okullarda öğrenim gören 1200 öğrenciye verilmek üzere Okul Müdürlüklerine teslim edilmiştir.
- Odamızın Kurumsal Sosyal Sorumluluk Faaliyetleri kapsamında, 7 Kasım 2015 tarihinde, "Çocuklar Buluşma Etkinliği" kapsamında Odamızda sevgi evlerinde kalan çocuklar ağırlanarak, Odamız çalışanların ve bir kısım üyelerinin gönüllü katkılarıyla, bir kısım etkinlikler düzenlenmiştir.



Çocuklar Buluşma Etkinliği

- 14 - 28 Aralık 2015 tarihleri arasında Odamız çalışanları gönüllülük esasına dayanarak bir günlük mesailerini huzurevlerinde kalan yaşlılara hizmet ederek geçirmişlerdir.
- Bütün yıl boyunca, LÖSEV tarafından gönderilen banner, afiş ve kısa filmler Odamız internet sayfası ve Outdoor TV'de yayınlanmıştır.

B.5. Resim Sergisi (A.S.4/S.H.2)

Odamız Kültür Merkezi'nde Ressam Gülseren Sönmez'in, "Murakka Esmâ-ül Hüsna" (Allah'ın Adları) konulu Ebru Sergisi, Yönetim Kurulu Başkanımız Sn. Nurettin ÖZDEBİR'in gerçekleştirdikleri konuşmaları ile açılmıştır. 07 Nisan 2015 Salı günü düzenlenen açılış kokteyli, TOBB Ankara Kadın Girişimciler Kurulu Başkanı Sn. Serpil POLAT, Rusya Federasyonu Büyükelçiliği 3. Katip Sn. Alexey KUIMOV ve çok sayıda sanatseverin katılımı ile gerçekleştirilmiştir.



"Murakka Esmâ-ül Hüsna" (Allah'ın Adları) konulu Ebru Sergisi



Hülya Şalk YÜCESAN'ın resim sergisi 23 Kasım - 31 Aralık 2015 tarihleri arasında gerçekleştirilmiştir.

4. ÇALIŞANLARA YÖNELİK FAALİYETLER

A- Çalışanların Yetkinliklerinin Artırılması

A.1. Çalışanlara Eğitim Verilmesi (A.S.2/S.H.1)

Performans değerlendirme formları ile alınan ve tüm birimlerden gelen eğitim talepleri toplanmıştır. Ayrıca yönetimin uygun gördüğü ve çalışanların bilgi, beceri ve yeteneklerinin kazanılması, idamesi ve geliştirilmesi için farklı eğitimler planlanmıştır. Halihazırda toplamda 29 eğitim düzenlenmiş, 216 saat eğitimle 309 çalışan eğitilmiştir. Eğitimler aşağıdaki tabloda yer almaktadır.

Eğitimin Konusu	Eğitim Tarihi	Katılım (Kişi Sayısı)
Kendi Sağlığının Koçu Ol	08 Ocak 2015	12
İş Pedagojisi ve Algı Analizi	21 Ocak 2015	33
Vücut Analizi	21 Ocak 2015	40
İletişim Becerilerini Geliştirme	29 Ocak 2015	5
Çalışan Oryantasyon Eğitimi	19 Şubat 2015	28
Resmi Yazışma Kuralları	20 Şubat 2015	21
Kurumsal Girişimcilik ve Yenilikçilik	17 Mart 2015	13

Problem Çözme Teknikleri	24 Mart 2015	3
Üniversite Sanayi İşbirliği Konferansı	07-08 Nisan 2015	2
İhracata Yönelik Devlet Yardımları	08 Nisan 2015	1
İş Sağlığı ve Güvenliği Semineri	13 Mayıs 2015	3
Patent Araştırması Semineri	17-23 Mayıs 2015	1
Dijital Pazarlama Semineri	02 Haziran 2015	2
Süreç Yönetimi Eğitimi	03 Haziran 2015	43
Stajyer Oryantasyon	02 Temmuz 2015	8
Kitap Tanıtımı ve Söyleşi	09 Temmuz 2015	13
Kitap Söyleşisi	24 Temmuz 2015	14
Kitap Söyleşisi ve Stajyerlere Veda	30 Temmuz 2015	17
Satın Alma Teknikleri ve Tedarik Yönetimi	21-22 Ağustos 2015	1
Açık Ofiste Çalışma Kuralları	27 Ağustos 2015	35
Kurumsal Görgü ve Davranış Kuralları	04 Eylül 2015	2
EAC Gümrük Birliği Sertifikası Semineri	10 Eylül 2015	2
Yabancı Yatırımlar İçin Mevzuat	02 Ekim 2015	2
OECD Yatırım Küresel Forumu	04-05 Ekim 2015	1
TOBB Akreditasyon Çalıştayı	05-07 Ekim 2015	2
Dış Ticarete Teslim ve Ödeme Şekilleri ve Dış Ticarete Kullanılan Belgeler	15 Ekim 2015	1
İş Hukuku Eğitimi	22 Ekim 2015	1
Üst Düzey Yönetici Asistanlığı Sertifika Programı	24 Ekim 2015 07 Kasım 2015	2
Dış Ticaret Uzmanlığı Sertifika Programı	19 Aralık 2015 30 Ocak 2016	1

A.2. Çalışanlarımız Tarafından İştirak Edilen Toplantılar (A.S.2/S.H.1)

- Ekonomi Bakanlığı tarafından Ankara'da gerçekleştirilen "3. Ticaret Müşavirleri Konferansı" kapsamında, 8 Ocak 2015 tarihinde düzenlenen Ticaret Müşavirleri ve Ticaret Ataşelerinin özel sektör temsilcileri ile Sheraton Otel'de bir araya geldiği "Ticaret Müşavirleri/Ataşeleri - Firma

Buluşmaları Etkinliği”ne katılım sağlanmıştır. 110 ülkenin, 160 merkezine bağlı 181 Ticaret Müşaviri/Ataşemizin bulunduğu toplantıda, Odamızın yürütmekte olduğu UR-GE Projeleri kapsamında Yurt Dışı Pazarlama Faaliyeti ve/veya Alım Heyeti düzenlenmesi halinde fayda sağlayacağı düşünülen 29 ülke Ticaret Müşaviri ile görüşme yapılmıştır.

- 10-11 Ocak 2015 tarihinde TOBB tarafından düzenlenen Milletlerarası Ticaret Odası (ICC) Türkiye Milli Komitesi ile ICC YAF Türkiye işbirliği ile TOBB İstanbul Hizmet Binasında gerçekleştirilen Tahkim Hukuku Eğitimi’ne iştirak edilmiştir.
- 31 Ocak-1 Şubat 2015 tarihinde TOBB tarafından düzenlenen Milletlerarası Ticaret Odası (ICC) Türkiye Milli Komitesi ile ICC YAF Türkiye işbirliği ile TOBB İstanbul Hizmet Binasında gerçekleştirilen Tahkim Hukuku Eğitimi’ne iştirak edilmiştir.
- Orman ve Su İşleri Bakanlığı koordinasyonunda gerçekleştirilen Birleşmiş Milletler Çölleşme ile Mücadele Sözleşmesi Taraflar Konferansı (COP 12) kapsamında, İş Forumu ve Expo etkinlikleri hakkında Türkiye Odalar ve Borsalar Birliği’nde bir hazırlık toplantısı düzenlenmiştir. 09 Şubat 2015 tarihinde yapılan toplantıya Orman ve Su İşleri Bakanlığı ilgili Genel Müdürlük temsilcisi, Gümrük ve Ticaret Bakanlığı Uzmanları, İstanbul Sanayi Odası, TOBB Kağıt Sektörü Meclisi Temsilcisi, İktisadi Kalkınma Vakfı, Türkiye Ekonomi Politikaları Araştırma Vakfı (TEPAV), Global Compact ve REC Türkiye temsilcileri katılım sağlamışlardır. Toplantıda İş

Forumu hazırlık çalışmalarının takvimi ve gelecek toplantıların içerikleri belirlenmiştir. Bununla birlikte, katılımcıların İş Forumu Organizasyon Komitesi’nde yer almalarına karar verilmiştir.

- 10 Şubat 2015 tarihinde TÜBİTAK tarafından, Avrupa Birliği Ufuk 2020 Programına katılımın artırılması amacıyla Türkiye’deki tüm Avrupa İşletmeler Ağı Konsorsiyumlarına yönelik bir çalıştay düzenlenmiştir. Çalıştaya Avrupa İşletmeler Ağı’na dahil kurum ve kuruluşların temsilcileri katılmış olup, UFUK 2020 programına ulusal katılımın artırılması amacıyla Avrupa İşletmeler Ağı mensuplarının üstleneceği rol ve görevler belirlenmiştir.
- 02 Mart 2015 tarihinde Odamız bünyesindeki Tahkim ve Arabuluculuk Ofisi hakkında görüşme yapmak üzere Adalet Bakanlığı Arabuluculuk Dairesi Başkanı Sn. Hakan ÖZTATAR ziyaret edilmiştir.
- Bilkent Üniversitesi Teknoloji Transfer Ofisi yetkilileri ile 6 Mart 2015 tarihinde Üniversite Sanayi İşbirliği çerçevesinde, Medikal Sektörüne yönelik yapılması planlanan “Sağlık Çalıştayı” projesinin ön hazırlık toplantısı yapılmıştır.
- Ankara’da Enerji Sektörüne ait Altyapının Geliştirilmesi Projesi ile ilgili Ankara Kalkınma Ajansı’nda 09 Mart 2015 tarihinde yapılan toplantıya katılım sağlanmıştır. Ankara Kalkınma Ajansı uzmanları ve Enerji ve Tabii Kaynaklar Bakanlığı Nükleer Enerji Proje Uygulama Dairesi (NEPUD) Başkanı ve

uzmanlarının katıldığı bahse konu toplantıda, Proje ile ilgili analiz çalışmalarının başlatılabilmesi için Ankara Kalkınma Ajansı, Odamız ve Enerji ve Tabii Kaynaklar Bakanlığı arasında bir protokol düzenlenmesi gerektiği değerlendirilmiş ve protokol metninin taslak çalışması tamamlanmıştır.

- Ekonomi Bakanlığı KOBİ ve Kümelenme Destekleri Daire Başkanlığı'na atanan Sn. Ayşegül ŞAHİNOĞLU YERDEŞ'e 10 Mart 2015 tarihinde bir ziyarette bulunulmuş, kendilerine Odamız UR-GE Projeleri tanıtılarak, UR-GE kapsamındaki faaliyetlerimiz aktarılmıştır.
- 19 - 20 Mart 2015 tarihleri arasında Bilim, Sanayi ve Teknoloji Bakanlığı Verimlilik Genel Müdürlüğü tarafından düzenlenen 2 günlük "Temiz Üretim/Kaynak Verimliliği Alanında Hizmet Sağlamaya Yönelik İşletim ve Finansman Modelleri Çalıştayı"na Odamız tarafından katılım sağlanmıştır. Çalıştay programında Genel Müdürlüğün temiz üretim / kaynak verimliliği alanındaki faaliyetleri, TÜBİTAK MAM Çevre ve Temiz Üretim Enstitüsü faaliyetleri, Çevre ve Şehircilik Bakanlığı - Entegre Kirlilik Önleme ve Kontrol Direktifi Uygulamaları anlatılmıştır. Ayrıca, Alman Wuppertal İklim ve Çevre Enstitüsü, The Effizienz-Agentur NRW ve New Efficiency Enstitüleri tarafından Almanya'daki kaynak verimliliği işletim modeli ve kaynak verimliliği ağı tanıtılmıştır. Çalıştay bölümünde ise, Alman modelinin Türkiye'de uygulanabilirliği ve kaynak verimliliği ağı için yol haritası oluşturulması çalışmaları yapılmıştır.

- "Türkiye'de İnsana Yakışır İş için Kadınların Güçlendirilmesi Projesi" kapsamında Ankara, İstanbul, Konya ve Bursa İl istihdam ve Mesleki Eğitim Kurulu (İİMEK) üyeleri, ülkedeki toplumsal cinsiyet eşitliği odaklı işgücü piyasası politikaları, istihdam hizmetleri ve ilgili müdahalelerle ilgili örnek uygulamalar hakkında bilgi almak üzere 28 Mart ve 04 Nisan 2015 tarihleri arasında Kore Cumhuriyeti Seul kentine bir inceleme gezisi gerçekleştirilmiştir. Projeye İl istihdam ve Mesleki Eğitim Kurulu üyesi olan Odamızı temsilen İnsan Kaynakları Müdürü Dr. Mustafa Kemal TOPCU iştirak etmiştir.
- Samsun'da Ticaret ve Sanayi Odası ev sahipliğinde, Ondokuz Mayıs Üniversitesi desteğiyle, Üniversite - Sanayi iş birlikleri modelleri üzerine Türkiye ve Avrupa'dan birçok uzman ile birlikte 7-8 Nisan 2015 tarihlerinde gerçekleştirilen Uluslararası Üniversite-Sanayi İşbirliği Konferansına iştirak edilmiştir.
- 09 Nisan 2015 tarihinde Ekonomi Bakanlığı'nda "DTÖ Çevresel Ürünler Çoklu Girişimi" toplantısına iştirak edilmiştir.
- OSTİM Medikal Kümelenmesinin talebi üzerine 11 Nisan 2015 tarihinde gerçekleştirilen toplantıya katılım sağlanarak UMEM Beceri 10 Projesi hakkında bilgilendirme yapılmıştır.
- TOBB tarafından 81 ilde görev yapan kurs yönetimlerine yönelik düzenlenen UMEM Beceri'10 Projesi Mevzuat Eğitimine, 16 Nisan 2015 tarihinde, Odamızı temsilen Genel Sekreter Yardımcısı Sn. Oya GÖRKMEN ve İnsan Kaynakları Müdürü Sn. Dr. Mustafa Kemal TOPCU katılım sağlamıştır.

- Ankara Valiliği İl Afet ve Acil Durum Müdürlüğü tarafından 24 Nisan 2015 tarihinde düzenlenen Seferberlik ve Savaş Hazırlıkları Koordinasyon toplantısına katılım sağlanmıştır.
- Dışişleri Bakanlığı ve Dış Ekonomik İlişkiler Kurulu (DEİK) evsahipliğinde, Ankara'daki Afrika Büyükelçiliklerin işbirliğiyle, Afrika Birliği Örgütü'nün kuruluş tarihi olan 25 Mayıs 2015'de Ankara Sheraton Otel'de "Afrika Günü Sempozyumu" düzenlenmiştir. Afrika'dan uzmanların da katıldığı sempozyumda, Afrika'da Türkiye için yatırım fırsatları ve işbirliği imkanlarının tartışıldığı bir panel düzenlenmiştir.
- Birleşmiş Milletler Çölleşme ile Mücadele Sözleşmesi (UNCCD)'nin en yüksek organı olan Taraflar Konferansı (COP)'nin on ikincisi 12-24 Ekim 2015 tarihlerinde Ankara'da Orman ve Su İşleri Bakanlığı koordinatörlüğünde düzenlenmiştir. Bu konferans kapsamında; Sürdürülebilir Arazi Yönetimi (SAY) İş Forumu, Türkiye Odalar ve Borsalar Birliği koordinasyonunda gerçekleştirilmektedir. SAY İş Forumu konusunda işbirliği yapılması muhtemel Kurum, Kuruluş, Oda, Dernek ve Vakıflarla kapsam belirlemek ve görüş alışverişinde bulunmak üzere, 29 Mayıs 2015 tarihinde Türkiye Odalar ve Borsalar Birliği'nde düzenlenen SAY İş Forumu Organizasyon Komitesi'nin toplantısına katılım sağlanmıştır. Toplantıda, İş Forumu taslak programı, Forum konu başlıkları ve öneriler değerlendirilmiş, ilerleyen günlerde taslak programın paydaşların görüşüne açılarak, ikinci bir değerlendirmeden geçmesine karar verilmiştir.
- 2017 yılı sonuna kadar hizmete sunulmuş olması planlanan 47 bin yataklı şehir hastanelerinin donanım ihtiyaçlarının karşılanmasına yönelik özel sektör üretimleri ile ilgili beklentileri görüşmek üzere 29 Temmuz 2015 tarihinde OSTİM Organize Sanayi Bölgesi'nde yerli üretici firmalarla, Ekonomi Bakanlığı İthalat Genel Müdürü Sn. Kadir BAL'ın katıldığı "Tıbbi Cihaz ve Ekipman İlave Gümrük Vergisi Çalışması"na iştirak edilmiştir. Toplantıda görüşülen konular kısaca, sektörün yerli üretim ve kapasitesinin değerlendirilmesi ve tespit edilen ürünlere ilişkin GTİP'lerin her birinde yapılan üretimin ve kapasitesinin görüşülmesi, bahse konu GTİP dışında İGV kapsamına alınması gerektiği düşünülen GTİP'lerin görüşülmesi, ekonomik göstergeler tablosuna ilişkin bilgi verilerek, ilgili tablonun taraf olmak isteyen tüm firmalarca doldurularak, Ekonomi Bakanlığı'na iletilmesinin talep edilmesi, sektörü temsil eden firmaların İGV oranı hakkında beklentilerinin görüşülmesi olarak özetlenmektedir.
- Birleşmiş Milletler Çölleşme ile Mücadele Sözleşmesi (UNCCD) Taraflar Konferansı (COP 12) ve SAY İş Forumu ile ilgili 30 Temmuz 2015 tarihinde Türkiye Odalar ve Borsalar Birliği'nde düzenlenen SAY İş Forumu Organizasyon Komitesi toplantısına katılım sağlanmıştır. Toplantıda, İş Forumunun son taslak programı, Forum konu başlıkları ve konuşmacılar hakkında öneriler değerlendirilmiştir. Etkinliğin görünürlüğünü artırabilmek için paydaşların neler yapabileceği görülmüştür.
- İstanbul Sanayi Odası Genel Sekreteri Sn. Melek US, İstanbul Sanayi Odası Endüstriyel Strateji Şubesi Müdür Yardımcısı

Sn. Hakan ÇOBAN, İstanbul Sanayi Odası Danışmanı Sn. Zülfü DİCLELİ, Ankara Sanayi Odası Yönetim Kurulu Üyesi Sn. Fahrettin KÜRKLÜ, Sn. Aytaç Muhittin DİNÇER, Sn. Musa ERTUNÇ, Genel Sekreter Yardımcısı Sn. Mustafa BARAN, Başkent Organize Sanayi Bölgesi Denetim Kurulu Üyesi Sn. Sırrı YETKİN, OSTİM Organize Sanayi Bölgesi Yönetim Kurulu Başkanı Sn. Orhan AYDIN, Anadolu Organize Sanayi Bölgesi Yönetim Kurulu Başkanı Danışmanı Sn. Zeynep KÜRKLÜ, ORSİAD Yönetim Kurulu Başkanı Sn. Özcan ÜLGNER, Sn. Ökkeş SULTANOĞLU, Sn. Halit ERYİĞİT, Sn. Ercan ATA, Sn. Tahsin ATA'nın katılımıyla 8 Ekim 2015 tarihinde İstanbul Sanayi Odası tarafından gerçekleştirilen "Vasatlıktan Çıkış İçin: Geleceği Birlikte Kuralım" sloganlı 13. Sanayi Kongresi'ne yönelik olarak bir bilgilendirme toplantısı yapılmıştır. 21 Ağustos 2015 tarihinde yapılan söz konusu toplantıda, Kongre kapsamında yapılacak olan çalıştaylara ilişkin bilgi alışverişinde bulunulmuştur.

- 04 Eylül 2015 tarihinde İstanbul Sanayi Odası'nda Sanayi ve Ticaret Odaları hakkında değerlendirmeler yapılması amacı ile gerçekleşen toplantıya Odamız Genel Sekreter Yardımcısı Sn. Mustafa BARAN iştirak etmiştir. Ticaret ve Sanayi Odalarının Genel Sekreter ve Genel Sekreter Yardımcılarının katıldıkları toplantıda, Odaların işleyişleri ve sorunları hakkında değerlendirmeler yapılmıştır.
- Türkiye Odalar ve Borsalar Birliği Yönetim Kurulu Başkanı Sn. M. Rifat HİSARCIKLIOĞLU, ABD Ticaret Odası'nın Uluslararası

İlişkilerden Sorumlu Başkan Yardımcısı Sn. Myron BRILLIANT, ABD'nin Türkiye Büyükelçisi Sn. John BASS ve dönemin Başbakan Yardımcısı Sn. Ali BABACAN'ın açılış konuşmaları ile başlayan "Upgrading the U.S.-Turkey Commercial Relationship: A Shared Vision Towards a U.S.- Turkey FTA and Recommendations for A Plan of Action" başlıklı raporun tanıtım toplantısı; 08 Eylül 2015 tarihinde TEPAV Ticaret Çalışmaları Merkezi Direktörü Sn. Aran BOZKURT'un mentörlüğünde, ABD-Türkiye İş Konseyi Genel Müdürü Sn. Jennifer MIEL ve İktisadi Kalkınma Vakfı-İKV AB temsilcisi Sn. Dr. Haluk NURAY'ın katılımlarıyla düzenlenen panel ile devam etmiştir.

- Çevre ve Şehircilik Bakanlığı tarafından koordine edilen, Stratejik Çevresel Değerlendirme Yönetmeliği'nin Uygulanması Teknik Yardım Projesi'ne ait 10 Eylül 2015 tarihinde düzenlenen çalışmaya katılım sağlanmıştır. Söz konusu Çalıştay'da Bakanlık uzmanlarının yanı sıra farklı illerden Kalkınma Ajansı ve Belediye temsilcileri ile Ankara'daki ilgili kurum temsilcileri de yer almıştır. Türkiye'de Stratejik Çevresel Değerlendirme uygulamasındaki mevcut durum ve genel çerçeve sürecinin aktarıldığı çalıştayda, pilot çalışmalar hakkında bilgiler paylaşılmıştır.
- 2015 Mayıs ayında ülkemizin Avrupa Nükleer Araştırma Örgütü'ne (CERN) ortak üyeliğinin başlaması ile Türkiye'de üretim yapan sanayi firmalarımız CERN'de yapılan alım ve ihalelere katılma hakkı elde etmiştir. Konu ile ilgili Türk

sanayicisini bilgilendirmek üzere 5 Ekim 2015 tarihinde Türkiye Odalar ve Borsalar Birliği ev sahipliğinde gerçekleşen bilgilendirme konferansına katılım sağlanmıştır. Konferans açılış konuşmaları Türkiye Odalar ve Borsalar Birliği Yönetim Kurulu Sayman Üyesi Sn. Faik YAVUZ, Türkiye Atom Enerjisi Kurumu (TAEK) Başkanı Sn. Zafer ALPER ve CERN Genel Direktör Yardımcısı Sn. Prof. Dr. Emanuel TSESMELİS tarafından gerçekleştirilmiştir. Konferansın panel bölümünde ise CERN’de yapılan çalışmalar, alımlar ve ihale prosedürleri ile ilgili teknik ve idari sunumlar CERN uzmanları tarafından paylaşılmıştır.

- Ekonomik Kalkınma ve İşbirliği Teşkilatı (OECD) tarafından 2001 yılından beri düzenlenen “Uluslararası Yatırım Küresel Forumu” ülkemizin G20 Dönem Başkanlığı vesilesi ile bu yıl G20-OECD işbirliğinde Ekonomi Bakanlığı ev sahipliğinde 5 Ekim 2015 tarihinde İstanbul’da Hilton İstanbul Bosphorus Oteli’nde dönemin Ekonomi Bakanı Sn. Nihat ZEYBEKÇİ’nin katılımıyla gerçekleştirilmiştir. Forum süresince toplam 4 oturumda doğrudan yabancı yatırımların artırılması, teşvik edilmesi, ikili işbirliği anlaşmalarının etkileri, Trans Atlantik Ticaret ve Yatırım Ortaklığı Anlaşması’nın geleceği tartışılmıştır.
- KALDER tarafından 7 Ekim 2015 tarihinde düzenlenen “10 Adımda Kobatsu Kaizen Çalıştay”ına Odamız İnsan Kaynakları Müdürü Sn. Dr. Mustafa Kemal TOPCU katılım sağlamıştır.

■ Erasmus+ KA2 Mesleki Eğitim Alanında Stratejik Ortaklıklar Hibe Programı kapsamında, Türkiye Ulusal Ajansı’na Koordinatör/Proje Sahibi olarak başvurusu yapılan “KOBİ’lerin Sınırötesi Hareketlerinin Hızlandırılması Projesi”nin desteklenmesi uygun bulunmuş, bu kapsamda 13 Ekim 2015 tarihinde Ulusal Ajans tarafından Ankara İçkale Otel’de düzenlenen proje koordinatörleri bilgilendirme gününe iştirak edilmiştir.

■ 22 Ekim 2015 tarihinde Türkiye Teknoloji Geliştirme Vakfı (TTGV) ev sahipliğinde, ÜSİMP İnovasyon Karnesi Projesine ait çalışmalar hakkında bilgilerin paylaşıldığı toplantıya katılım sağlanmıştır. Toplantıda, ÜSİMP inovasyon karnesi için hazırlanan web tabanlı anket uygulaması yazılımı tanıtılmıştır. Yazılımın etkin kullanımı ve içeriğindeki anket soruları ile ulaşılmaya istenen bilgiler tanıtılmıştır. Değerlendirme ve soru-cevap bölümünde ÜSİMP paydaşı olacak Teknoloji Ara Yüzlerinin süreçteki rolleri değerlendirilmiştir.

■ 15.UR-GE.017 koduyla kayda alınan “Ankara Sanayi Odası 1. Organize Sanayi Bölgesi İnşaat ve Maden Makineleri Sektörlerinin Uluslararası Rekabetçiliklerinin Geliştirilmesi Projesi” başlığı altında ASO 1. Organize Sanayi Bölgesi tarafından yürütülen UR-GE projesinin İhtiyaç Analizi faaliyetini yapacak olan danışman firmayı belirlemek üzere, 5 Kasım 2015 tarihinde ASO 1. Organize Sanayi Bölgesi, Bölge Müdürlüğü Binası’nda değerlendirme toplantısı yapılmıştır. Odamız Genel Sekreter Yardımcısı Sn. Mustafa BARAN’ın katıldığı söz konusu toplantıda, UR-GE Projesi’nin detayları,

firmaya sağlayacağı katkılar, Odamız tarafından yapılmış diğer UR-GE projeleri ve 36 aylık yol haritasına ilişkin kümede yer alan firmalara bilgi verilerek görüş alışverişinde bulunulmuştur.

- 06 Kasım 2015 tarihinde Orta Anadolu İhracatçı Birlikleri tarafından “Gümrük Rejimleri ve Gümrük Beyannamesi Doldurulması” konulu eğitime iştirak edilmiştir.
- Türkiye’de 2016 yılının Romanya Ekonomik yılı olarak ilan edilmesi sebebiyle Romanya Ankara Büyükelçiliği’nde 11 Kasım 2015 tarihinde bir toplantı gerçekleştirilmiş olup söz konusu toplantıya Ankara Ticaret Odası, TİM, TOBB, Koç Holding, Banvit, Süttaş ve Hidromek başta olmak üzere çeşitli şirket ve kurumların temsilcileri davet edilmiş ve katılımcılarla 2016 yılına yönelik görüş alışverişleri yapılmıştır.
- 14 Kasım 2015 tarihinde Ankara Hakimevinde Arabulucular Derneği tarafından düzenlenen “Arabuluculuk ve Güncel Gelişmeler” konulu toplantıya iştirak edilmiştir.
- Avrupa Konseyi ve Arabuluculuk Daire Başkanlığı tarafından birlikte yürütülen “Türkiye’nin Hukuk Uyuşmazlıklarındaki Arabuluculuk Uygulamalarının Geliştirilmesi Projesi” kapsamında 19-20 Kasım 2015 tarihleri arasında Arabuluculuk Merkezlerinde görevli personel eğitimine katılım sağlanmıştır.
- Adalet Bakanlığı’nca 21-22 Kasım 2015 tarihlerinde İstanbul Retaj Otel’de “İş Dünyasının Yargı Sisteminden Beklentileri,

Karşılaşılan Sorunlar ve Çözüm Önerileri Sempozyumu”na iştirak edilmiştir.

- 26 - 27 Kasım 2015 tarihleri arasında ODTÜ Teknokent İkizler Binasında üniversite sanayi işbirliğine yönelik olarak bir Çalıştay gerçekleştirilmiş ve söz konusu Çalıştay’a ODTÜ Teknoloji Politikaları Bölümü öğretim üyelerinin yanı sıra KOSGEB, Atılım Üniversitesi, Merkezi Avrupa Üniversitesi (Central European University), Ulusal Araştırma Üniversitesi’nden (National Research University) katılımcılar yer almıştır. Genel olarak Çalıştay’da, üniversite -sanayi işbirliğinin önemi, önündeki engeller, coğrafi uzaklığın üniversite sanayi işbirliği üzerindeki etkisi, ekonomide sanayi ve üniversitenin rolü konuları üzerinde durulmuştur.
- Odamız koordinatörlüğünde yürütülen NuclIndusTRY Nükleer Endüstri’de Yerli Katkı Projesi kapsamında devam eden çalışmalar ve proje işleyişi hakkında bilgi paylaşımı amacı ile Adana Sanayi Odası’na (ADASO) 9 Aralık 2015 tarihinde bir ziyaret gerçekleştirilmiştir. Adana Sanayi Odası Genel Sekreteri Sn. Bora KOCAMAN ve Proje Uzmanı Sn. Kemal ŞENDİR’in yönettiği toplantıya katılan ADASO üyesi firma temsilcilerine yerli nükleer endüstri oluşturulması kapsamındaki projeler hakkında bilgiler aktarılmıştır. İlgili sunumlar Odamız Genel Sekreter Yardımcısı Sn. Mustafa BARAN ve Proje Koordinatörü Sn. Ceyda Mine POLAT tarafından yapılmıştır.

- Bilim, Teknoloji ve Sanayi Bakanlığı tarafından hazırlıkları devam eden Ar-Ge Kanunu reform paketi hazırlıkları kapsamında Ar-Ge ve Yenilik Ekosisteminin Güçlendirilmesi Çalıştayı 12-13 Aralık 2015 tarihlerinde Ankara'da düzenlenmiştir. Çalıştaya Odamızı temsilen İnsan Kaynakları Müdürü Sn. Dr. Mustafa Kemal TOPCU katılım sağlamıştır.
- 27 Aralık 2015 tarihinde İstanbul Bilgi Üniversitesi Santral Kampüsü Salonunda ICC Milletlerarası Tahkim Seminerlerinin on ikincisine iştirak edilmiştir.
- Her ay düzenli olarak yapılan İl İstihdam ve Mesleki Eğitim Kurulu Yürütme Kurulu Toplantılarına Odamızı temsilen İnsan Kaynakları Müdürü Sn. Dr. Mustafa Kemal TOPCU katılmıştır.
- Her ay düzenli olarak yapılan Ankara Valiliği İl Uyuşturucu Kurulu Toplantısına Odamızı temsilen katılım sağlanmıştır.

A.3. Ulusal/Uluslararası Kongre/Sempozyum Katılım (A.S.2/S.H.1)

Odamız tarafından katılım sağlanan ulusal kongre ve sempozyumlar aşağıdaki tabloda yer almaktadır.

Sıra No	Kurum Adı	Etkinlik Adı	Etkinlik Tarihi	Çalışmanın Adı
1	Bilim, Sanayi ve Teknoloji Bakanlığı	5.Verimlilik Kongresi	06 - 07 Ekim 2015	Çalışanların Beklenti ve Yükümlülüklerinin İşgücü Verimliliğine Etkilerinin Psikolojik Sözleşme Kuramı Bağlamında Değerlendirilmesi: Ankara Sanayi Odası Üyeleri Örneğinde Bir Araştırma
2	Mersin Üniversitesi	2.Yükseköğretim Stratejileri ve Kurumsallaşma Sempozyumu	22 - 24 Ekim 2015	Üniversite Sanayi İşbirliğinde Oda ve Borsaların Rolüne İlişkin Bir Model Önerisi: Ankara Sanayi Odası Teknoloji Ara Birimi Örneği
3	Ege Üniversitesi	İnovasyon Ekosistemleri Aracılığı ile Değer Yaratmak: Disiplinler arası Yaklaşımlar Kongresi	26 - 27 Kasım 2015	İnovasyon Ekosisteminin Oluşturulması: Ankara Sanayi Odası Örneği

A.4. Performans Sisteminin Kurulması (A.S.2/S.H.1)

Oda çalışanlarının performanslarını belirleyecek usül ve yöntemi tespit etmek üzere bir kalite çemberi oluşturulmuş, performans kriterleri ve modeli belirlenerek Oda için yeni bir performans değerlendirme sistemi kurulmuştur. Söz konusu sistem kapsamında oluşturulmuş olan değerlendirme formları, çalışanların sadece

yetkinliklerini değil, aynı zamanda kişisel özellikleri ile icra ettikleri görevin özellikleri arasındaki uyumunu, görev alanına giren sorumluluklarını ne derece yerine getirdiklerini ve kuruma olan katkılarını ölçmeye çalışan kriterlerden oluşmaktadır.

180 Derece Performans Değerlendirme Modeli baz alınarak oluşturulan Değerlendirme Formları çalışanlara ve yöneticilere dağıtılmış ve geri bildirimler alınarak formlara son hali verilmiştir. İlk uygulaması 2015 yılı Aralık ayı içerisinde yapılan Performans Değerlendirmesinin diğer insan kaynakları uygulamaları ile ilişkilendirilmesi çalışmaları devam etmektedir.

A.5. Aylık Çalışan Toplantısı Düzenlenmesi (A.S.2/S.H.1)

Aylık çalışan toplantıları düzenli bir şekilde planlanmasına karşın planlanan tarihlerde gerçekleştirilememiş, 17 Mart 2015 ve 03 Haziran 2015 tarihlerinde yapılmıştır. Akabinde yapılan değerlendirme sonucunda toplantının metodolojisi değiştirilmiş ve her ay Odamızdan bir birim koordinatör olarak görevlendirilmiştir. Ayrıca, toplantı gündemleri etik ve stratejik plan konularına ağırlık verilerek oluşturulmuştur. Bu şekilde Ağustos 2015 ayı sonrasında toplantıların aylık düzenliliği sağlanabilmiştir.

A.6. Liderlik Anketi Yapılması (A.S.2/S.H.1)

Çalışanlara III. Liderlik Anketi 03 Kasım 2015 tarihinde uygulanmıştır. 5'li ölçek üzerinden yöneticilerin değerlendirildiği ankette ortalama lider değerlendirme puanı 5 üzerinden 3,48 olarak tespit edilmiştir. Önceki yıllarla kıyaslandığı zaman yukarı doğru bir artış eğilimi görülmektedir.

B- Ekip Çalışmalarının Artırılması

B.1. Problem Çözme Teknikleri Eğitiminin Verilmesi (A.S.2/S.H.2)

Çalışanların problem çözme tekniklerine ilişkin eğitimleri bir önceki çalışma programında tamamlanmıştır. Ayrıca 24 Mart 2015 tarihinde Orta Anadolu İhracatçı Birliklerinde KALDER tarafından gerçekleştirilen katılım belgeli eğitime 3 çalışanımız iştirak etmiştir.

B.2. “ASO için Benim de Bir Fikrim Var” Yarışması (A.S.2/S.H.2)

Çalışanların fikir geliştirmesini teşvik etmek, kurumsal politika ve stratejilerin oluşturulmasında katılımcılığı artırmak amacıyla çalışanların sınırlama olmadan katılabildikleri bir fikir yarışması tertip edilmiştir. Toplam altı çalışan ve bir stajyerin 17 fikir ile katılım sağladığı fikir yarışması sonucunda “Başarıya Giden Yol”, “Sevgi Seli” ve “Üniversite Öğrencilerini Sanayicilerle Buluşturuyoruz “Artık Sıra Sizde”” isimli projeler dereceye girerek ödüllendirilmiştir. Fikirlerin tamamı fikir sahiplerinden oluşturulan bir ekip tarafından yeniden değerlendirilmiş ve 2016 yılı Çalışma Programında yer alabilecek fikirler tespit edilerek eylemler planlanmıştır.

B.3. Kalite Ekiplerinin Oluşturulması (A.S.2/S.H.2)

B.3.1. Kalite Çemberi Çalışması (A.S.2/S.H.2)

EFQM çalışma grubu, süreç iyileştirme ekibi ve kritik süreç iyileştirme ekibi oluşturularak çalışmalara başlanmıştır. Kritik süreç iyileştirme ekibi, kritik süreç belirleme çalışması sonucunda en

kritik iki süreç olarak belirlenen performans değerlendirme ve tanıma takdir süreçlerini gözden geçirerek uygulamayı iyileştirme yönünde çalışılmaktadır. Gönüllü çalışanlardan e-hizmetler, kaynak yönetimi ve içsel pazarlama olmak üzere üç ayrı konuda süreç iyileştirme ekipleri kurulmuştur. Ekiplerin çalışmaları sonucunda hazırlamış oldukları sunumların ilki 3 Kasım 2015 tarihinde aylık personel toplantısında yapılmıştır. Çalışmalardan ilk sonuçların 3 Aralık 2015 tarihi itibarıyla elde edilmesi ve nihai raporlamanın 17 Aralık 2015 tarihine kadar yapılması beklenmektedir. Ayrıca tasarruf tedbirleri konusunda beş kişilik bir Kaizen Ekibi oluşturulmuş ve ekip tarafından tamamlanan çalışma Genel Sekreterliğe sunulmuştur. Kalite Derneği tarafından düzenlenen Kalite Çemberleri Paylaşım Konferansına ve "10 Adımda Kobatsu Kaizen Çalıştay"ına katılım sağlamıştır.

B.3.2. Kalite Çemberleri Kurulu Oluşturulması (A.S.2/S.H.2)

Kalite ekipleri çalışmalarında yönlendirme yapmak ve çalışmalarını koordine etmek amacıyla bir üst kurul oluşturulmuştur. Kalite çalışmaları esnasında üst kurul tarafından kalite ekiplerine çalışma metodolojisine ilişkin eğitimler verilmiştir.

C- Çalışana Yönelik Memnuniyet ve Motivasyonun Artırılması

C.1. Çalışan Beklentilerinin Tespiti için Çalışan Memnuniyet Anketi Yapılması (A.S.2/S.H.3)

Çalışan beklentilerinin tespiti için 2015 yılı Çalışan Memnuniyeti Anketi 03 Kasım 2015 tarihinde uygulanmıştır. 5'li ölçek üzerinden çalışanların memnuniyetinin değerlendirildiği ankette ortalama

memnuniyet yüzdesi %65,52 olarak tespit edilmiştir. Önceki yıllarla kıyaslandığı zaman yukarı doğru bir artış eğilimi görülmektedir.

C.2. Tanıma, Takdir ve Öneri Sisteminin Oluşturulması (A.S.2/S.H.3)

Sistem dokümantasyonu tamamlanarak uygulanma aşamasında tanıma takdir süreci, performans değerlendirme süreci ile birlikte öncelikli kritik süreç olarak belirlenmiş olup; oluşturulan kritik süreç iyileştirme ekibi tarafından başlatılan iyileştirme çalışması tamamlanmış ve Genel Sekreterliğe sunulmuş olup, Genel Sekreterlik tarafından değerlendirilmektedir.

C.3. Sosyal Faaliyetleri Etkili Hale Getirmeye Yönelik Faaliyet Planı Geliştirilmesi (A.S.2/S.H.3)

2015 yılı sosyal aktivite planı çerçevesinde LIV Hospital sponsorluğu ile çalışanlarımıza beden-kitle endeksi ölçümü yapılmıştır. Ayrıca çalışanlarımız ve ailelerinin katılımıyla gününbirlik Beypazarı gezisi gerçekleştirilmiştir. Çalışanlar arasından seçilen üç personel yarım günlük pasta yapımı kursuna gönderilmiş ve ASO temalı bir yaş pasta yapılarak Kasım 2015 personel toplantısında çalışanlara sunulmuştur.

D- Odamız Etik Komisyonunun Etkili Hale Getirilmesi

D.1. Etik İlkeler Konusunda Çalışanların Bilinçlendirilmesi (A.S.2/S.H.4)

Etik kültürünün yerleştirilmesi ve geliştirilmesi, etik ilkelere ilişkin bilincin artırılması ile farkındalık ve duyarlılık oluşturulması amacıyla

27 Ağustos 2015 tarihinde “Yönetici Bakış Açısıyla ASO’da Etik”, 01 Ekim 2015 tarihinde “Çalışan Bakış Açısıyla ASO’da Etik” konulu çalışan toplantısı gerçekleştirilerek sunum yapılmıştır. Gerçekleştirilen etkinliklere toplam 66 çalışanımızın iştiraki sağlanmıştır.

E- Stratejik Hedeflere Uygun Çalışan İstihdamı Yapılması

TOBB Ankara Kadın Girişimciler Kurulu, iş fikri olan veya işini genişletmek isteyen kadın girişimcilere danışmanlık hizmeti sağlamak amacıyla “0 312 906 0 666” numaralı “Alo Kadın Girişimcilik Danışma Hattı” kurulmuştur. Ankara Sanayi Odası koordinatörlüğünde yürütülen ve TOBB Ankara Kadın Girişimciler Kurulu tarafından oluşturulan hat kapsamında Odamız bünyesinde Uzman, Proje Koordinatörü, Memur ve Proje personeli olmak üzere 4 kişi istihdam edilmiştir.

E.1. Seçme Sisteminin Gözden Geçirilmesi (A.S.2/S.H.5)

Süreç dokümantasyonu tamamlanmış olup uygulamadadır. Kadro cetvelinde tanımlı olan görevlerin gereklerini de kapsayan iş tanımları üzerinde çalışılmaktadır.

5. KAYNAK YÖNETİMİ

A- Bina, Donanım ve Malzeme Yönetilmesi

A.1. Uygulama Esaslarının Belirlenmesi (A.S.5/S.H.1)

Satın alma süreci çalışılması yapılmış ve Genel Sekreterliğe sunulmuştur. Uygulama esaslarını içeren detaylı doküman hazırlığı bulunmaktadır. Bu kapsamda emniyet, bakım ve kullanma talimatlarının da yapılması planlanmaktadır.

B- Finansal Kaynakların Yönetilmesi

B.1. Toplam Bütçe ve Bütçe Fasıllarına Uyumun Sağlanması (A.S.5/S.H.2)

Odamızın temel finansman kaynağını oluşturan gelir kalemlerine ilişkin esaslar 5174 sayılı Türkiye Odalar ve Borsalar Birliği Kanunu ile ilgili Yönetmeliklerde belirlenmiştir. Yönetim Kurulunun teklifi ve Oda Meclisinin onayından geçmiş yıllık gelir ve gider bütçe kalemleri de ilgili mevzuata uygun olarak ve Stratejik Planla uyumlu olacak şekilde düzenlenmiştir.

Yönetim Kurulunun teklifi ve Oda Meclisinin onayı ile belirlenmiş olan 2015 yılı gelir ve gider bütçesi, fasıl ve maddeleri ile birlikte Yönetim Kurulu ve Hesapları İnceleme Komisyonu tarafından aylık olarak incelenmiş ve her ay yapılan Oda Meclise sunularak onaylanmıştır.

Yönetim Kurulumuzun 2015 yılı Aralık ayındaki toplantısında kararlaştırılıp, Oda Meclisimizin aynı aydaki toplantısında onaylanan Odamız 2015 yılı Gelir-Gider Bütçesi'nin Ekim 2015 ayı sonuna kadar olan bölümü, 25.11.2015 tarihli Hesapları İnceleme Komisyonu Toplantısı'nda incelenmiş ve 2015 yılı Kasım ayına ait Oda Meclisi Toplantısı'nda onaylanmıştır.

Bu kapsamda; Odamız 2015 yılına ait Gelir-Gider bütçe gerçekleştirmeleri 31.10.2015 tarihi itibariyle aşağıda sunulmuştur.

Oda Gelirleri; 10.460.000,00 TL. olan Genel Bütçenin %74,14'üne tekabül eden 7.755.050,01 TL. tutarında,

Oda Giderleri ise; 10.460.000,00 TL. olan Genel Bütçenin %64,48'ine tekabül eden 6.744.234,38 TL. tutarında gerçekleşmiştir.

Odamız 2015 yılı bütçesinde 31.10.2014 tarihi itibariyle Gelir-Gider müspet farkı 1.007.504,80 TL.'dir.

Bu çerçevede; 5174 sayılı Türkiye Odalar ve Borsalar Birliği ile Odalar ve Borsalar Kanununun ilgili hükümlerine göre yayımlanan Oda Muamele Yönetmeliği'nin 80. maddesi gereğince oluşturulan Hesapları İnceleme Komisyonu tarafından hazırlanan Aylık Mizan ve Gelir-Gider durumlarına ilişkin Rapor, Bütçe ve Muhasebe

Yönetmeliğinin 26. maddesi hükümlerine istinaden, Oda Meclisi'nin 25.11.2015 tarihli toplantısında sunulmuş ve onaylanmıştır.

08.12.2015 tarihi itibariyle; Odamız Gelir - Gider bütçe gerçekleştirmeleri ise aşağıda belirtilmiştir.

Oda Gelirleri; 10.460.000,- TL olan Genel Bütçenin %83,57'sine tekabül eden 8.741.660,56 TL. tutarında,

Oda Giderleri; 10.460.000,- TL olan Genel Bütçenin %70,36'sına tekabül eden 7.359.717,03 TL. tutarında gerçekleşmiştir.

Odamız 2015 yılı Bütçesinde 04.12.2015 tarihi itibariyle Gelir-Gider müspet farkı 1.381.943,53 TL.'dir.

6552 sayılı Kanun ile 5174 sayılı TOBB Kanununa eklenen geçici 18. maddesiyle üye aidat borçları ve gecikme zamlarının yeniden yapılandırılmasına ilişkin uygulama ile devam eden taksit ödemelerinin 30 Eylül 2016 tarihinde bitecek olması nedeniyle 3'er aylık dönemler halinde taksitli ödeme yapan üyelerimize hatırlatmaların yapılmasına ve tahsilat takibine devam edilmektedir.

Odamıza Haziran ve Ekim aylarında ödenen aidatlarla ilgili olarak üyelerimize borç tebligatları posta yoluyla yapılmış olup, web, sms, telefon, e-posta yolu ile hatırlatma ve bilgilendirme de yapılmıştır.

Odamız mevduatlarının değerlendirmesi Yönetim Kurulu onayından geçen bankalardan teklif toplama usulü ile aylık olarak yapılmıştır.

Odamızda kiralık katlardaki kiracıların kira ve bina aidatları ile ilgili tahakkuk ve tahsilatları da aylık olarak takip edilmiştir.

Odamızda yürütülmekte olan UR-GE projeleri kapsamında tahsil edilen tutarların ve Ankara Kalkınma Ajansı ve diğer kurum ve kuruluşlara sunulmakta olan projelerin mali kısımlarıyla ilgili evraklarının hazırlanması için Proje Koordinatörleri ile ilgili çalışmalar yapılmıştır.

TOBB Ankara İl Kadın Girişimciler Kurulunun Dönem Projesi olan “Alo Kadın Girişimcilik Danışma Hattı Projesi”nin mali durumu, personel bordro ve sosyal güvenlik ödemeleri Odamız muhasebe sistemi içerisinde takip edilmiş ve edilmektedir.

Ankara Kalkınma Ajansı tarafından yürütülen “İleri Teknolojilerde İhracat Odaklı Kalkınma Mali Destek Programı” kapsamında başvurusu yapılan Teknoloji Ara Birimi Projesi kabul edilmiş olup, projeye ilişkin mali ve idari işlemler de Odamız muhasebe sistemi içerisinde takip edilmektedir.

Odamızda başvurusu yapılan ve yürütülmekte olan tüm projelerin gelir idaresi, vergi dairesi, banka işlemleri ile ilgili doküman talepleri ve mali işlemleri takip edilmektedir.

Odamız 2015 yılı gelir gider bütçesi ve fasıllarına yönelik çalışmalar da yine Stratejik Planımıza uygun olarak bütçe takvimi ve talimatları doğrultusunda Oda Meclisi onayına sunulmak üzere hazırlanmıştır.

B.2. Finansal Risklerin Tanımlanarak Yönetilmesi (A.S.5/S.H.2)

Odamızın temel finansman kaynağını oluşturan gelir ve gider kalemlerine ilişkin esaslar 5174 sayılı Türkiye Odalar ve Borsalar Birliği Kanunu ve ilgili Yönetmelikler ile belirlenmiş olup, Türkiye

Odalar ve Borsalar tarafından hazırlanan Yönetmeliklerde yer alan muhasebe usullerine uygun olarak her hesap dönemi sonunda bütçe hazırlanmakta ve her yıl sonunda Oda Meclisi onayına sunulmaktadır.

Odamız üyelerine daha iyi hizmet sunmak için gelirini günün ekonomik şartlarına uygun olarak güvenli bir şekilde değerlendirmekte ve artırmayı hedeflemektedir.

Odamız üyelerinin ihtiyaçlarının karşılanması, mesleki faaliyetlerinin kolaylaştırılması ve geliştirilmesi ile Odamızın ekonomik, kültürel ve toplumsal yükümlülüklerinin yerine getirilmesi için faaliyetlerini gerçekleştirmekte olup, bu kapsamda Odamız mali kaynakların ve harcamaların kontrol ve yönetimini kolaylaştırmak için düzenli olarak mali raporlarını Hesapları İnceleme Komisyonu’na, ilgili organlara ve oda üyelerine sunmaktadır.

B.3. Yeni Kaynaklar Oluşturulması, Gelir Getirecek Kurulu Ortaklıklar Kurulması ve Gayrimenkuller Edinilmesi (A.S.5/S.H.2)

Sanayici vasfına haiz yeni şirketlerin Odamıza kaydolmasına ilişkin Ankara Ticaret Sicil Müdürlüğü ve diğer kurum ve kuruluşlar bünyesindeki araştırmalara devam edilmektedir.

Proje bazlı kaynak oluşturulması da bu kapsamda değerlendirilmektedir.

Gelir getirecek kurulu ortaklıklar ve gayrimenkullerin edinilmesi Yönetim Kurulu ve Genel Sekreterlik ile koordinasyon içerisinde takip edilmektedir.

C- Bilgi Birikiminin Yönetilmesi

Odamızın, teknolojik gelişmeler doğrultusunda verimli ve güvenli yapıda hizmet verebilmesi için aşağıdaki çalışmalar yapılmıştır. Odamız tarafından üyelerimize verilen hizmetlerin günümüz teknolojilerinden faydalanılarak daha hızlı, fonksiyonel, etkin ve kullanıcı dostu hale getirilebilmesi amacıyla otomasyon yazılımlarımızın yenilenmesine yönelik teklifler alınmış ve bu yazılımların 2016 yılı içinde değiştirilmesi planlanmıştır.

C.1. İnternet Web Portalının Yenilenmesi ve Güncellenmesi (A.S.5/S.H.3)

Odamız web portalında; üyelerimizin iletişim bilgileri, e-posta duyuruları, Odamız aylık yayın organı ASOMEDYA Dergisi, Başkanımızın Oda Meclisi toplantılarında yapmış olduğu konuşmalar ve basın organlarında Odamız ile ilgili olarak yer alan haberler güncel olarak yayımlanmaya devam edilmiştir. Portalımıza; üye girişi yapılarak; ürün tanıtımı, uzaktan belge siparişi, özgeçmiş arama ve iş ilanı yayımlayabilme, harita üzerinde firmaların yerini belirleyebilme, üye bilgileri ve aidat borcu sorgulama hizmetlerinin verilmesine devam edilmiştir. Ayrıca, internet sitesinin görsel alt yapısının (CSS teknolojisi) günümüz teknolojisinden faydalanılarak yeni katmanlarla donatılması ve eş zamanlı olarak mevcut veri tabanı (SQL) alt yapısının geliştirilerek korunması sağlanmıştır. Bu çalışmalar sonucunda odamız web sayfası ön yüz görünümünün kod yazılımı yapılmaya başlanmış olup, Aralık ayı içerisinde tamamlanmıştır. Web sayfamıza en önemli ilave olarak üyelerin online ödeme yapabilmesi sağlanmıştır. Web sayfamız yeni nesil android, ios mobil işletim sistemlerine uyumlu hale getirilmiştir.

C.2. ASOTV İnternet Portalı (A.S.5/S.H.3)

İnternet üzerinden yayın yapan ASOTV çeşitli faaliyetlerimizin üyelere aktarılması konusunda kullanımına devam edilmiş, ASO Meclis Toplantıları, tamamı basına açık olarak yapılan ASO Gündem Toplantıları ile basına açık etkinlikler ASOTV üzerinden canlı olarak yayınlanmıştır. Canlı yayın yapılacağı önceden duyurularak üyelerimizin bilgilendirilmesinin sağlanması sürdürülmüştür. Ayrıca tüm etkinliklerin haber videoları ASOTV'de yer almıştır. Odamızda gerçekleştirilen ve eğitimcilerin uygun gördüğü eğitimlerin bazılarının videoları da ASOTV'nin ilgili bölümünde üyelerimize sunulmuştur. Ayrıca, Facebook ve Twitter gibi sosyal paylaşım sitelerinde de ASO etkinlikleri kamuoyuyla paylaşılmıştır.

C.3. Bilgisayar ve Network Altyapısı (A.S.5/S.H.3)

Odamızın binasında, meclis salonu, üst fuaye, asma kat, 10. kat, 11. kat, 12. kat, 13. kat, 14. kat, 15. kat ve 16. katlarda, yapısal network kablolama alt yapısı elden geçirilmiş ve gerekli iyileştirmeler yapılmıştır. Odamız binasında Türk Telekom fiber hattının güvenlik odasındaki ilk girişi 11. kat sistem odasına taşınmıştır. Odamız binası network sistem güvenliğini sağlayan güvenlik duvarı (firewall), Labris marka cihaz yeni sürümü ile değiştirilerek günümüz koşullarına uyarlanmıştır. Güvenliğin diğer ayağı olan antivirüs yazılımı için yeni bir server kurulmuş olup, Eset marka yazılımın son sürümü yüklenmiştir. Tüm network'ün yönetimini sağlayan sunucu bilgisayar (active directory) üzerinde otomatik IP dağıtım işini gerçekleştiren DHCP yapısı kurulmuş olup, bununla bağlantılı DNS ayarları da olması gereken güvenlik seviyesine çıkarılmıştır. Yapısal

kablolanın aktif cihazları olan ethernet anahtarlarının (switchler) bilinmeyen şifreleri kırılmış olup, yeniden yönetilebilir hale gelmeleri sağlanmıştır. Odamız binasında belirlenen katlara kablosuz erişim noktaları (access point) yeni hatları çekilerek kurulmuştur. Odamız web sayfasının kurulu olduğu server, kendi bünyemizde kurularak odamızın dış firmalara olan bağımlılığı ortadan kaldırılmıştır.

C.4. Elektronik Doküman Yönetim Sistemi, Elektronik Arşiv (A.S.5/S.H.3)

Odamız Elektronik Doküman Yönetim Sistemi yazılımının kullanımına devam edilmiştir. Odamıza gelen evrakların elektronik ortama alınması, tüm havale ve takip işlemlerinin elektronik ortamda yapılması ve Odamıza gelen ilgili faksların dijital ortama aktararak sisteme girmesi işlemleri sürdürülmüştür. Odamız belge yönetiminin elektronik ortamda yapılmasına devam edilmiştir. Elektronik Doküman Yönetim Sisteminin iyileştirilmesi amacı ile 2015 yılı içinde firmalardan teklifler alınarak Odamız yapısına uyumlu ve istediğimiz ilave özellikleri içeren yeni bir yazılım alınmasına yönelik gerekli çalışmalar yapılmıştır.

C.5. Üyelerimiz ile İletişim (A.S.5/S.H.3)

Üyelerimizin mevzuat, fuar, konferans, toplantı, eğitim ve Odamız faaliyetlerine ilişkin olarak e-posta yoluyla bilgilendirilmesi sağlanmıştır. Odamız faaliyetleri ile ilgili duyurulardan üyelerimizin haberdar edilmesi için kısa mesaj sistemi bilgilendirilmeleri sağlanmıştır. Faks yoluyla üyelerimize iletilmesi gereken duyuruların toplu faks gönderim yöntemi ile iletilmesine ve raporlanmasına

devam edilmiştir. ASO hizmet binasının önünde bulunan Outdoor TV kanalıyla çeşitli etkinliklerimiz kamuoyu ile paylaşılmıştır.

C.6. Diğer (A.S.5/S.H.3)

Teknolojisi eskimiş sunucu bilgisayarlarımızın (server) yenilenmesi amacı ile gerekli araştırmalar yapılarak ihtiyaçlarımızı karşılayacak konfigürasyonlar belirlenmiş ve bu bilgisayarların satın alımı gerçekleştirilmiştir. Alımı yapılan bu sunucu bilgisayarların donanımsal kurulumları ve işletim sistemleri yüklenerek mevcut network'ümüze dahil edilmesi işlemi tamamlanmıştır. Kullanıcı bilgisayarları için ihtiyacımız olan yazılımlar temin edilerek kurulumları yapılmıştır. Odamız için önemi olan evrak ve belgelerin daha güvenli bir şekilde elektronik ortamda saklanabilmesi için yeni depolama ürünleri alınmış ve gerekli kurulumları yapılarak mevcut network'ümüze dahil edilmiştir. Türk Telekom 20Mbps olan internet hızımız 30 mbps ye yükseltilmiştir.

D- Proses (Süreç) Yönetim Sisteminin Yapılandırılması

D.1. Proses Süreç Yönetimi Eğitiminin Alınması (A.S.5/S.H.4)

Hizmetiçi eğitim planı kapsamında çalışanların iki grup halinde eğitilmesi sağlanmıştır. 2-3 Haziran 2015 tarihlerinde icra edilen eğitime 43 çalışan katılım sağlamıştır.

D.2. Süreçlerin Gözden Geçirilerek Modeli Karşılıyacak Şekilde Tanımlanması, Uygulanması, Süreçlerin Belirlenerek Stratejik Planla İlişkilendirilmesi (A.S.5/S.H.4)

ASO Personel Yönetmeliği revize edilmiş ve Genel Sekreterliğe sunulmuştur. Yönetmeliğin 2016 yılının ilk yarısında ASO Meclisi'nin onayına sunulması planlanmaktadır.

D.2.1. İnsan Kaynakları Yönetimi Süreçlerinin Stratejik Planla İlişkilendirilmesi (A.S.5/S.H.4)

ASO Personel Yönetmeliği revize edilmiş ve Genel Sekreterliğe sunulmuştur. Yönetmeliğin 2016 yılının ilk yarısında ASO Meclisi'nin onayına sunulması planlanmaktadır.

D.3. Toplam Kalite Yönetimi Sistemi ve Stratejik Plan Çalışmaları (A.S.5/S.H.4)

D.3.1. Toplam Kalite Yönetimi - EFQM Çalışmaları (A.S.5/S.H.4)

Odamızın Ankara Kalite Derneği Kalder ile işbirliğinde başlatmış olduğu EFQM çalışmaları kapsamındaki faaliyetlerimize devam edilmiş ve yeni çalışmalara başlanmıştır. Rehber eşliğinde 25.06.2015 tarihinde 4 ekip ile Odamız'ın İyileştirmeye Açık Alanları (İAA) ile ilgili Bulgulara Yönelik Aksiyon Hazırlık Raporunun hazırlanması için gerekli bilgi ve dökümanlar, gözden geçirilerek hatırlatma eğitimi alınmıştır. Bu çerçevede belirlenen ekiplere modelin ilgili maddeleri üzerinde çalışmaları için görevlendirilmeler yapılmıştır.

EFQM modeli kapsamında 9 adet süreç iyileştirme ekibi oluşturulmuş, çalışmaların sunumları, tüm çalışanlar tarafından değerlendirilerek ekipler derecelendirilmiş ve ödüllendirilmiştir.

Ayrıca, Odamızın Kalite Yönetim Sistem Belgesi olan ISO 9001 Belgesinin güncelleme çalışmalarına başlanmıştır. Bu çerçevede Elektronik Hizmetler, Kaynak Yönetimi ve İçsel Pazarlama konularında kalite çemberleri oluşturulmuştur.

Liderlik anketi, çalışan ve üyelere yönelik memnuniyet anketleri, ekip çalışmaları gerçekleştirilmiştir.

D.3.2. Stratejik Plan Çalışmaları (A.S.5/S.H.4)

Odamız Stratejik Planı 2012-2016 tarihleri arasındaki faaliyetleri içermektedir. Bu çerçevede geçerli Stratejik Plan faaliyetleri ve hedefler periyodik olarak izlenmiştir.

Ayrıca; mevcut planı revize etmek ve 2017-2021 yılı Stratejik Planını hazırlamak üzere Kalkınma Bakanlığı Strateji Daire Başkanlığı ile görüşmeler yapılarak, Mayıs 2015 tarihinde Çanakkale'de yapılan Meslek Komiteleri Ortak Toplantısı'nda Stratejik Plan Çalıştay'ı gerçekleştirilmiştir.

Ayrıca 09 Ekim 2015 tarihinde Odamızda, Kalkınma Bakanlığı Kurumsal ve Stratejik Yönetim Dairesi Başkanı Sn. Kutluhan TAŞKIN'nın moderatörlüğünde, Odamız Genel Sekreteri Sn. Doç. Dr. Yavuz CABBAR, Genel Sekreter Yardımcısı Sn. Oya GÖRKMEN ile Meslek Komiteleri Başkanlarının katılımıyla Strateji Plan Çalıştay'ı düzenlenmiştir. Odamızın mevcut Stratejik Planı ve yeni oluşturulacak 2017 - 2021 yılı Stratejik Planına veri oluşturmak

üzere gerçekleştirilen bahse konu Çalıştay'da, Meslek Komite Başkanlarından kart tekniği kullanılarak görüş ve önerileri alınmıştır. Gelen görüşler çerçevesinde, revizyon çalışmaları ve yeni Stratejik Plan hazırlama çalışmalarına başlanmıştır.

D.4. Akreditasyon (A.S.5/S.H.4)

- TOBB Akreditasyon sistemleri kapsamında hazırlanan Odamız İş Planı 22 Nisan 2015 Tarihinde TOBB'a gönderilmiştir.
- ASO Özdeğerlendirme Raporu 15 Haziran 2015 tarihinde online sistem ile TOBB'a gönderilmiştir.
- Akreditasyon kapsamında çeşitli oda ziyaretleri planlanarak gerçekleştirilmiştir. Bu çerçevede; Eskişehir Sanayi Odası, Kocaeli Sanayi Odası, Konya Sanayi Odası, Ankara Ticaret Odası, Beypazarı Ticaret Odası ziyaret edilmiş, hazırlanan raporlar ile odalar arası karşılaştırma yapılmıştır.
- Oda/Borsa Akreditasyon Sistemi kapsamında 4. Antalya Akreditasyon Çalıştayı 5 - 7 Ekim 2015 tarihinde Antalya'da düzenlenmiştir. Akreditasyon Sorumluları çalıştaya katılmıştır. Çalıştay'da, ISO 9001 Kalite Yönetim Sistemi revizyonu, Bilgi Güvenliği Yönetim Sistemi, İş yaşamında İnsan İlişkileri ve Etkili İletişim, Protokol Kuralları ve Kurumsallaşma Yolunda Etkin Sosyal Medya Kullanımı konuları anlatılmıştır.
- Kalder'in 7 - 8 Ekim 2015 tarihinde gerçekleştirdiği 18. Kalite Çemberi Çalıştay ve Paylaşım Konferansına katılım sağlanmıştır.

EK 1

Yönetim Kurulu Başkanlığı ve Genel Sekreterlik Tarafından Gerçekleştirilen Diğer Faaliyetler

1. Yönetim Kurulu Başkanlığı Tarafından Gerçekleştirilen Diğer Faaliyetler

- 05.01.2015 tarihinde
 - Yönetim Kurulu Başkanımız, Ekonomi Bakanlığı tarafından düzenlenen, Başbakan Sn. Prof. Dr. Ahmet DAVUTOĞLU'nun teşrifleriyle gerçekleşen 3. Ticaret Müşavirleri Konferansı açılışına iştirak etmiştir.
 - Yönetim Kurulu Başkanımız, TOBB Ankara İl Kadın Girişimciler İcra Kurulu 1. Toplantısı'na katılarak, yeni seçilen Yönetim Kurulu'nu tebrik etmiş, çalışmalarında başarılar dilemiştir.



TOBB Ankara İl Kadın Girişimciler İcra Kurulu 1. Toplantısı

- 06.01.2015 tarihinde
 - Gazi Üniversitesi Teknoloji Fakültesi Dekan Vekili Sn. Prof. Dr. Yusuf ÖZÇATALBAŞ, Yönetim Kurulu Başkanımız'ı makamında ziyaret etmiştir.
 - MÜSİAD Yönetim Kurulu Başkanı Sn. Nail OLPAK ve MÜSİAD Yönetim Kurulu Üyesi Sn. Mahmut ASMALI, Yönetim Kurulu Başkanımız'a nezaket ziyaretinde bulunmuşlardır.
- 07.01.2015 tarihinde
 - Yönetim Kurulu Başkanımız, Ekonomi Bakanlığı tarafından gerçekleştirilen ve Bakanlığın yurt dışında görev yapan tüm Ticaret Müşavirleri ve Ataşelerinin katılımlarıyla düzenlenen Ticaret Müşavirleri Konferansı'na oturum konuşmacısı olarak iştirak etmiştir.
 - Yönetim Kurulu Başkanımız, "Ekonomi Bakanlığı 3. Türk Ticaret Müşavirleri Konferansı" kapsamında düzenlenen çalışma yemeğine iştirak etmiştir.
 - Yönetim Kurulu Başkanımız, MÜSİAD Ankara Genel Kurul Toplantısı'na iştirak etmiştir.
- 09.01.2015 tarihinde Yönetim Kurulu Başkanımız, Gazi Üniversitesi Teknoloji Fakültesi "İşyeri Eğitimi" uygulamasının sektörel ve akademik açıdan değerlendirilmesi amacıyla Teknoloji Transfer Ofisi işbirliğinde gerçekleştirilen İşyeri Eğitimi Forumu'na iştirak ederek bir konuşma yapmıştır.
- 13.01.2015 tarihinde Yönetim Kurulu Başkanımız ve Yönetim Kurulu Başkan Yardımcımız Sn. Mehmet DOĞANLAR, Cumhurbaşkanı Sn. Recep Tayyip ERDOĞAN'ın teşrifleriyle gerçekleşen Liv Hospital Ankara Resmi Açılış Töreni'ne iştirak etmişlerdir.
- 14.01.2015 tarihinde
 - Yönetim Kurulu Başkanımız ve Yönetim Kurulu Başkan Yardımcımız Sn. Mehmet DOĞANLAR, Hazar Enstitüsü tarafından düzenlenen "Dünya Ticaretinde Yeni Düzen Transatlantik Ticaret ve Yatırım Ortaklığı: Türkiye Ekonomisine Etkileri Çalıştayı"na iştirak etmişlerdir.
 - Yönetim Kurulu Başkanımız, Eğitime %100 Destek Projesi kapsamında Milli Eğitim Bakanı Sn. Nabi AVCI'nın teşrifleriyle gerçekleştirilen "Vefa ve Şükran Töreni"ne iştirak etmiştir. Törende Yönetim Kurulu Başkanımız'a Ankara Valisi Sn. Mehmet KILIÇLAR tarafından Proje kapsamında, şehrimize kazandırılan eğitim kurumlarına destekleri münasebetiyle Teşekkür Belgesi takdim edilmiştir.

15.01.2015 tarihinde

Yönetim Kurulu Başkanımız, TBMM'de gerçekleştirilen TÜSİAD ve TBV işbirliği ile "12. eTürkiye (eTR) Ödül Töreni"ne katılmıştır.

Yönetim Kurulumuz, Başbakan Yardımcısı Sn. Numan KURTULMUŞ'u makamında ziyaret etmişlerdir.



Başbakan Yardımcısı Sn. Numan KURTULMUŞ Ziyareti

17.01.2015 tarihinde Yönetim Kurulu Başkanımız, Bilim, Sanayi ve Teknoloji Bakanı Sn. Fikri IŞIK'ın teşrifleriyle İstanbul'da gerçekleşen TOBB Sanayi Odaları Konseyi ve İmalat Sanayi İstişare Toplantısı'na iştirak etmiştir.

18.01.2015 tarihinde gerçekleşen Kauçuk Teknolojileri Kümelenmesi Derneği Olağanüstü Genel Kurulu'na Yönetim Kurulu Sayman Üyemiz Sn. Seyit ARDIÇ iştirak etmişlerdir.

19.01.2015 tarihinde Çin Yeni Yılı vesilesiyle Türkiye ve Hong Kong arasındaki ticari ilişkileri geliştirmek amacıyla, Hong Kong Ekonomi ve Ticaret İşleri AB Nezdindeki özel temsilcisi Sn. Linda LAI ve Hong Kong Ticaret Geliştirme Konseyi AB Bölge Direktörü Sn. Stephen WONG'un ev sahipliklerinde gerçekleşen toplantıya Yönetim Kurulu Üyemiz Sn. Mevlüt AÇIKGÖZ iştirak etmiştir.

20.01.2015 tarihinde Yönetim Kurulu Başkanımız, Yönetim Kurulu Başkan Yardımcımız Sn. Mehmet DOĞANLAR ve Yönetim Kurulu Üyemiz Sn. Yılmaz KAYAASLAN, Gelir İdaresi Başkanı Sn. Adnan ERTÜRK'ü makamında ziyaret etmişlerdir.

22.01.2015 tarihinde Yönetim Kurulu Başkanımız, Ankara Valisi Sn. Mehmet KILIÇLAR'ın teşrifleriyle gerçekleşen İl İstihdam ve Mesleki Eğitim Kurulu Toplantısı'na iştirak etmiştir.

- 23.01.2015 tarihinde Yönetim Kurulu Sn. Üyemiz Yılmaz KAYAASLAN, ASO Teknik Koleji I. Yarı Yıl Karne Töreni'ne iştirak etmiştir.



ASO Teknik Koleji I. Yarı Yıl Karne Töreni

- 26.01.2015 tarihinde
 - OSTİM 2 OSB hakkında bilgi alışverişinde bulunmak üzere Yönetim Kurulu Başkanımız, OSTİM OSB Başkanı Sn. Orhan AYDIN ile birlikte Ankara Vali Yardımcısı Sn. Mehmet POLAT'ı makamında ziyaret etmiştir.
 - TOBB İl Kadın Girişimciler Kurulu İcra Komitesi Başkanı Sn. Serpil Polat ve İcra Kurulu Üyeleri, Yönetim Kurulu Başkanımız'a makamında bir nezaket ziyaretinde bulunmuşlardır.



TOBB İl Kadın Girişimciler Kurulu İcra Komitesi Ziyareti

- Yönetim Kurulu Başkanımız, Gümrük ve Ticaret Bakanlığı Orta Anadolu Gümrük ve Ticaret Bölge Müdürlüğü tarafından düzenlenen, 2015 Yılı Dünya Gümrük Günü Etkinlikleri kapsamında gerçekleştirilen programa iştirak etmiştir.

- 28.01.2015 tarihinde

- Yönetim Kurulu Başkanımız ve Yönetim Kurulu Başkan Yardımcımız Sn. Mehmet DOĞANLAR, CHP Ankara İl Başkanlığı görevine getirilen, OSİAD Başkanı Sn. Adnan KESKİN'e yeni görevi vesilesiyle nezaket ziyaretinde bulunmuşlardır.



CHP Ankara İl Başkanlığı Ziyareti

29.01.2015 tarihinde

■ Ankara İşadamları Platformu, Yönetim Kurulu Başkanımız'ı makamında ziyaret etmiştir.



Ankara İşadamları Platformu Ziyareti

■ Yönetim Kurulu Başkanımız, OSSA Genel Kurulu'na iştirak ederek açılış konuşması yapmıştır.

■ Yönetim Kurulu Başkanımız, Alman ZF Friedrichshafen AG firması yetkilisi Hermann BECK ve beraberindeki yetkililerden oluşan Heyetin katılımlarıyla ASO Teknik Koleji'nde gerçekleştirilen "Ekipman Devir Teslim Töreni"ne iştirak etmiştir. Törene, Soma Ticaret ve Sanayi Odası Meclis Başkanı Sn. Necati DANACI, Yönetim Kurulu Başkanı Sn. Hakan İŞİK ve Yönetim Kurulu Üyeleri de katılmışlardır. Törenin ardından Yönetim Kurulu Başkanımız katılımcıları BOSS Otel'de öğle yemeğinde ağırlamıştır.



Alman ZF Firması ASO Teknik Koleji Ekipman Devir Teslim Töreni

30.01.2015 tarihinde

■ Sosyal Güvenlik Kurumu Denetmenleri Derneği Başkanı Sn. Mehmet İŞ ve beraberindeki Heyet Yönetim Kurulu Başkanımız'ı makamında ziyaret etmiştir.



Sosyal Güvenlik Kurumu Denetmenleri Derneği Ziyareti

■ TÜGİAD Ankara Yönetim Kurulu Başkanı Sn. Türker NASLI ve TÜGİAD Ankara Yönetim Kurulu Üyeleri, Yönetim Kurulu Başkanımız'ı makamında ziyaret etmiştir.



TÜGİAD Ankara Yönetim Kurulu Ziyareti

- 02.02.2015 tarihinde Yönetim Kurulu Başkanımız, Yönetim Kurulu Başkan Yardımcımız Sn. Celal KOLOĞLU ve Yönetim Kurulu Üyemiz Sn. Yılmaz KAYAASLAN, Savunma Sanayii Müsteşarı Sn. Prof. Dr. İsmail DEMİR'in başkanlığında gerçekleşen Ankara Uzay ve Havacılık İOSB Müteşebbis Heyet Toplantısı'na iştirak etmişlerdir.
- 03.02.2015 tarihinde Yönetim Kurulu Başkanımız ve Genel Sekreterimiz Türkiye Teknoloji Geliştirme Vakfı (TTGV) Genel Sekreteri Sn. Mete ÇAKMAKCI'ya bir nezaket ziyaretinde bulunmuşlardır.

■ 05.02.2015 tarihinde

■ Yönetim Kurulu Başkanımız, Kalkınma Bakanı Sn. Cevdet YILMAZ ile dönemin Gıda, Tarım ve Hayvancılık Bakanı Sn. Mehdi EKER'in katılımlarıyla gerçekleştirilen Ülkesel Tarım Envanteri Takip Sistemi Bilgilendirme Toplantısı'na iştirak etmiştir.

■ Yönetim Kurulu Başkanımız, OSTİM OSB Yönetim Kurulu Başkanı Sn. Orhan AYDIN ile, Ekonomi İşlerinden sorumlu AK Parti Genel Başkan Yardımcısı Sn. Mehmet MUŞ'u makamında ziyaret ederek OSTİM 2 OSB hakkında bilgi arzında bulunmuşlardır.

■ 07.02.2015 tarihinde Yönetim Kurulu Başkanımız OSİAD 24. Olağan Genel Kurul Toplantısı'na iştirak etmiştir.

■ 09.02.2015 tarihinde Yönetim Kurulu Başkanımız ve Genel Sekreterimiz, Bilim Sanayi ve Teknoloji Bakanlığı, Sanayi Genel Müdür Vekili Prof. Dr. İbrahim KILIÇARSLAN'ı makamında ziyaret ederek, Sanayi İşbirliği Portalı hakkında Odamız görüşlerini aktarmışlardır.

11.02.2015 tarihinde

Yönetim Kurulu Başkanımız, YÖK Başkanı Sn. Prof. Dr. Yekta SARAÇ'ı yeni görevi vesilesiyle makamında ziyaret etmiştir.



YÖK Başkanı Sn. Prof. Dr. Yekta SARAÇ Ziyareti

Hakkari Ticaret ve Sanayi Odası Yönetim Kurulu Başkanı Sn. Servet TAŞ, Yönetim Kurulu Başkanımız'ı makamında ziyaret etmiştir.



Hakkari Ticaret ve Sanayi Odası Ziyareti

12.02.2015 tarihinde

Yönetim Kurulu Başkanımız İstanbul'da düzenlenen WIN Metalworking Uluslararası Makina İmalatı ve Metal İşleme Teknolojileri Fuarı Açılışına iştirak ederek açılışta bir konuşma yapmıştır.

Ankara Valiliği bünyesinde oluşturulan Ankara Alışveriş Festivali Yüksek İstişare Kurulu Toplantısı Ankara Valisi Sn. Mehmet KILIÇLAR'ın Başkanlığında gerçekleştirilmiştir. Toplantıya Yönetim Kurulu Başkan Yardımcımız Sn. Mehmet DOĞANLAR iştirak etmiştir.

16.02.2015 tarihinde Yönetim Kurulu Başkanımız, Dünyanın En Büyük 250 Uluslararası Müteahhidi listesine giren 42 müteahhitlik firması için Ekonomi Bakanlığı ile Türkiye Müteahhitler Birliği tarafından düzenlenen, Cumhurbaşkanı Sn. Recep Tayyip ERDOĞAN ve dönemin Ekonomi Bakanı Sn. Nihat ZEYBEKCI'nin teşrifleriyle gerçekleşen Ödül Töreni'ne iştirak etmiştir.

17.02.2015 tarihinde Hacettepe Üniversitesi Eczacılık Fakültesi Dekanı Sn. Prof. Dr. Bülent GÜMÜŞEL, Yönetim Kurulu Başkanımıza makamında bir nezaket ziyaretinde bulunmuştur. Ziyarete, ilaçta Ar-Ge ve Kümelenme konularında işbirliği imkanları görüşülmüştür.

24.02.2015 tarihinde Yönetim Kurulu Başkanımız ve Genel Sekreterimiz, Ankara Valisi Sn. Mehmet KILIÇLAR'ı makamında

ziyaret etmişlerdir. Ankara'da enerji sektörünün altyapısının geliştirilmesi için eğitim merkezi kurulması planı hakkında, Odamızın hazırladığı güdümlü proje önerisi ile ilgili bir sunum gerçekleştirilmiştir. Toplantıya Odamız Genel Sekreter Yardımcısı Sn. Mustafa BARAN, Enerji ve Tabii Kaynaklar Bakanlığı Nükleer Proje Uygulama Daire Başkanı Sn. Necati YAMAÇ ve Ankara Kalkınma Ajansı Genel Sekreteri Sn. Arif ŞAYIK da iştirak etmişlerdir.

25.02.2015 tarihinde

■ Yönetim Kurulu Başkanımız, ATO tarafından düzenlenen 2. Ticaret Ataşeleri Yemekli Toplantısı'na iştirak etmiştir.

■ Yönetim Kurulu Başkanımız, Ankara Uzay ve Havacılık İOSB Yönetim Kurulu Toplantısı'na iştirak etmiştir.

26.02.2015 tarihinde

■ Yönetim Kurulu Başkanımız, Türk Patent Enstitüsünde düzenlenen Teknoloji Transfer Platformu Tanıtım Toplantısı ve Ödül Töreni'ne iştirak etmiştir.

■ Ankara Vergi Dairesi Başkanı Sn. Mahmut SÜTCÜ ve beraberindeki Heyet, Vergi Haftası münasebetiyle Yönetim Kurulu Başkanımız'ı makamında ziyaret etmişlerdir.



Ankara Vergi Dairesi Başkanı Ziyareti

■ Yönetim Kurulu Başkanımız, Ankara Uluslararası Fuar Alanı ve Kongre A.Ş.'nin 2015 yılında gerçekleştirilen yedi Yönetim Kurulu Toplantısı ile, 26.02.2015 tarihindeki Olağanüstü Genel Kurul Toplantısına iştirak etmiştir.

■ 27.02.2015 tarihinde Yönetim Kurulu Başkanımız, Aile ve Sosyal Politikalar Bakanlığı Müsteşarı Sn. Nesrin ÇELİK, eski Bakanlardan Sn. Güldal AKŞİT ve Ankara Ticaret Odası Yönetim Kurulu Başkanı Sn. Salih BEZCİ'nin katılımlarıyla gerçekleştirilen TOBB İl Kadın Girişimciler Kurulu 1. Olağan Genel Kurul Toplantısı ve Devir Teslim Töreni'ne iştirak ederek açılışta bir konuşma yapmıştır.



TOBB Ankara İl Kadın Girişimciler Başkanı Sn. Serpil POLAT



Ankara Ticaret Odası Yönetim Kurulu Başkanı Sn. Salih BEZCİ



Yönetim Kurulu Başkanımız Sn. Nurettin ÖZDEBİR



Aile ve Sosyal Politikalar Bakanlığı Müsteşarı Sn. Nesrin ÇELİK



Eski Bakan Sn. Güldal AKŞİT



TOBB İl Kadın Girişimciler Kurulu 1. Olağan Genel Kurul Toplantısı ve Devir Teslim Töreni

03.03.2015 tarihinde

Yönetim Kurulu Başkanımız ve Yönetim Kurulu Başkan Yardımcımız Sn. Mehmet DOĞANLAR, dönemin Gıda Tarım ve Hayvancılık Bakanı Sn. Mehdi EKER'i makamında ziyaret etmişlerdir.

Rabat Büyükelçiliği Eski Ticaret Müşaviri Sn. Selami İNCEKARA, Yönetim Kurulu Başkanımız'ı makamında ziyaret ederek, iki ülke arasındaki ticari ve ekonomik ilişkiler hakkında bilgi paylaşımında bulunmuştur.

Türkiye Sınai Kalkınma Bankası Genel Müdür Yardımcısı Sn. Dr. Hakan AYGEN, Yönetim Kurulu Başkanımız'a makamında bir nezaket ziyaretinde bulunmuştur. Toplantıya Odamız Genel Sekreteri Sn. Doç. Dr. Yavuz CABBAR da iştirak etmiştir.

Ankara Büyükşehir Belediyesi Ankara Kent Konseyi Başkanı ve İmar ve Şehircilik Çalışma Grubu Başkanı Sn. Seyfi SALTOĞLU ile Yürütme Kurulu Üyeleri Yönetim Kurulu Başkanımız'ı makamında ziyaret etmişlerdir. Ziyarete Ankara Kent Konseyi ile Odamız arasında yapılabilecek işbirlikleri ve projeler hususunda görüş alışverişinde bulunulmuştur.



Ankara Kent Konseyi Ziyareti

Türkmenistan Devlet Başkanı Fahri Doktora Takdim Töreni'ne Odamızı temsilen Yönetim Kurulu Üyemiz Sn. Mevlüt AÇIKGÖZ iştirak etmişlerdir.

04.03.2015 tarihinde Yönetim Kurulu Başkanımız, Ankara Uzay ve Havacılık İOSB Bölge Müdürü Sn. Adnan AYDOĞAN ile Milli Emlak Genel Müdürü Sn. Abdullah KAYA'yı makamında ziyaret etmiştir.

- 05.03.2015 tarihinde Yönetim Kurulu Başkanımız, Ankara Üniversitesi ve TÜSİAV işbirliğiyle düzenlenen İnovasyon, Ar-Ge ve Teknoparklar konulu sempozyuma iştirak ederek bir konuşma yapmıştır.



İnovasyon, Ar-Ge ve Teknoparklar Sempozyumu

- 06.03.2015 tarihinde
 - Yönetim Kurulu Başkanımız, Milli Eğitim Bakanlığı Hayat Boyu Öğrenme Genel Müdürü Sn. Şaban CENGİZ'i görevine yeni atanması vesilesiyle makamında ziyaret etmiştir. Görüşmede OSEP ve ASO Teknik Koleji ile ilgili bilgi paylaşımında bulunulmuştur.

- Akyurt Belediye Başkanı Sn. Gültekin AYANTAŞ, Yönetim Kurulu Başkanımız'a makamında bir nezaket ziyaretinde bulunmuştur.



Akyurt Belediye Başkanı Sn. Gültekin AYANTAŞ Ziyareti

- 10.03.2015 tarihinde Yönetim Kurulu Başkanımız, ASO'nun çeşitli organlarında görev almış ve bu dönem farklı partilerden milletvekili aday adayı olan sanayicilerimiz ile kahvaltılı toplantıda bir araya gelerek desteğini ifade etmiştir. Basına açık gerçekleştirilen toplantıya, Yönetim Kurulu Üyelerimiz ile bazı Meclis üyelerimiz de iştirak etmiştir.
- 11.03.2015 tarihinde
 - Atis Fuarcılık tarafından organize edilen, Odamızın da destekçi olarak yer aldığı "ART Ankara Çağdaş Sanat Fuarı ve Design Ankara Endüstriyel Tasarım Fuarı" ATO Congressium'da açılmıştır. Açılışını Odamız Yönetim Kurulu Başkanı Sn. Nurettin ÖZDEBİR'in gerçekleştirdiği fuara, Yönetim Kurulu Başkan Yardımcımız Sn. Mehmet DOĞANLAR, Karadeniz

Ekonomik İşbirliği Teşkilatı Genel Sekreteri, Büyükelçi, Sn. Viktor TİVURKİN, Endüstriyel Tasarım Meslek Kuruluşu Ankara Şube Başkanı Sn. Çağrı ŞAHİN, Tüm Sanat Galerileri Derneği Başkanı Sn. Kürşat YILMAZ, Birleşmiş Ressamlar, Heykeltıraşlar Derneği Başkanı Sn. Mehmet Ali DOĞANLAR ve çok sayıda sanatsever katılmıştır. Ulusal ve uluslararası katılımı yaklaşık 300 sanatçının 2.000'i aşkın eseri ve aynı zamanda İran Çağdaş Sanatı'nın da sergilendiği fuarda Ödüllü Endüstriyel Tasarımcıların ürünleri de sergilenmiştir.



ART Ankara Çağdaş Sanat Fuarı ve Design Ankara Endüstriyel Tasarım Fuarı Açılışı



■ Yönetim Kurulu Başkanımız Sn. Nurettin ÖZDEBİR, Odamız Genel Sekreteri Sn. Doç. Dr. Yavuz CABBAR ile birlikte dönemin Başbakan Yardımcısı Sn. Ali BABACAN'ın teşrifleriyle gerçekleşen INTES Geleneksel Toplantısı'na iştirak etmişlerdir.

■ 12.03.2015 tarihinde

■ Yönetim Kurulu Başkanımız, İstanbul'da, "KOBİ'lerin Orta Gelir Tuzağı'ndan Kurtulma Stratejileri" ana teması ile gerçekleştirilen TOSYÖV XI. Kobi Zirvesi'ne iştirak etmiş olup, "2023 Vizyonu Bağlamında Fırsat ve Tehditler" konulu 1. Oturumda konuşmacı olarak yer almıştır.

■ Yönetim Kurulu Başkanımız, İstanbul CNR'da gerçekleştirilen PremiereVision İstanbul Tekstil Fuarı'nda incelemelerde bulunmuştur.

■ Gümrük ve Turizm İşletmeleri Ticaret A.Ş. Olağan Genel Kurulu Toplantısına Yönetim Kurulu Başkan Yardımcımız Sn. Celal KOLOĞLU iştirak etmiştir.

■ 16.03.2015 tarihinde

■ Yönetim Kurulu Başkanımız, Cumhurbaşkanı Sn. Recep Tayyip ERDOĞAN'ın teşrifleriyle gerçekleşen, Aselsan'ın Gölbaşı Yerleşkesi Radar ve Elektronik Harp Teknoloji Merkezi Açılış Töreni'ne iştirak etmiştir.

■ Maliye Bakanlığı Müsteşarı Sn. Naci AĞBAL, görevinden ayrılması sebebiyle Yönetim Kurulu Başkanımız'a makamında veda ziyaretinde bulunmuştur.

- 17.03.2015 tarihinde Yönetim Kurulu Başkanımız, Cumhurbaşkanı Sn. Recep Tayyip ERDOĞAN, Azerbaycan Cumhurbaşkanı Sn. İlham ALİYEV ve Gürcistan Cumhurbaşkanı Sn. Giorgi MARGVELAŞVILI'nin teşrifleriyle Kars'ta gerçekleştirilen Trans Anadolu Doğal Gaz Boru Hattı Projesi Temel Atma Töreni'ne iştirak etmiştir.
- 18.03.2015 tarihinde Yönetim Kurulu Başkanımız, Atılım Üniversitesi İşletme Fakültesi Girişimcilik ve Yenilikçilik Konferansı'na iştirak ederek öğretim üyeleri ve öğrencilere hitaben bir konuşma gerçekleştirmiştir.



Atılım Üniversitesi İşletme Fakültesi Girişimcilik ve Yenilikçilik Konferansı

- 19.03.2015 tarihinde Yönetim Kurulu Başkanımız, İstanbul Nükleer Santraller Zirvesi'ne iştirak etmiştir.

- 20.03.2015 tarihinde
 - OSTİM Sanayici ve İşadamları Derneği (OSİAD) Yönetim Kurulu Başkanı Sn. Ahmet KURT görevine yeni seçilmesi vesilesiyle Yönetim Kurulu Üyeleri ile birlikte, Yönetim Kurulu Başkanımız'ı makamında ziyaret etmiştir.



OSİAD Yönetim Kurulu Ziyareti

- TOBB İl Kadın Girişimciler Kurulu İcra Komitesi Başkanı Sn. Serpil POLAT, Başkan Yardımcısı Sn. Meral ÇETİN ve İcra Komitesi Üyesi Sn. Kadriye Esra AYGÜN ile Yönetim Kurulu Başkanımız'ı makamında ziyaret ederek, katılmış oldukları, New York'ta gerçekleşen Birleşmiş Milletler Dünya Kadınlar Günü toplantılarına ilişkin bilgi arzında bulunmuşlardır.
- 22.03.2015 tarihinde Yönetim Kurulu Başkanımız, dönemin Başbakan Yardımcısı Sn. Ali BABACAN'ın teşrifleriyle Ankara'da gerçekleştirilen, Sanayi Odaları Yönetim Kurulu Başkanları İstişare Toplantısı'na iştirak etmiştir.

- 23.03.2015 tarihinde
 - Kredi Garanti Fonu (KGF) A.Ş. Genel Müdürü Sn. Hikmet KURNAZ, Yönetim Kurulu Başkanımız'a makamında bir nezaket ziyaretinde bulunmuştur.
 - Ankara Sivil Toplum Kuruluşları Platformu Başkanı Sn. Veli SARITOPRAK ve Medikal Turizm Derneği Başkanı Sn. Dr. Sinan İBİŞ Yönetim Kurulu Başkanımız'ı makamında ziyaret etmişlerdir. Ziyarette Odamız ile gerçekleştirebilecek işbirliği olanakları ile sağlık ve yaşlı bakımı alanlarında Fikir Arama Çalıştayı yapılması hususunda görüş alışverişinde bulunulmuştur.
- 25.03.2015 tarihinde Yönetim Kurulu Başkanımız, Akyurt Sanayici ve İşadamları Derneği (AKSİAD) 12. Olağan Genel Kurul Toplantısı'na iştirak etmiştir.
- 26.03.2015 tarihinde
 - Yönetim Kurulu Başkanımız ve Yönetim Kurulu Başkan Yardımcımız Sn. Mehmet DOĞANLAR, Başbakan Yardımcısı Sn. Yalçın AKDOĞAN'ı makamında ziyaret etmişlerdir.
 - Yönetim Kurulu Başkanımız, İstanbul'da düzenlenen Expo Milano 2015 Tanıtım Toplantısı'na iştirak etmiştir.
- 27.03.2015 tarihinde Yönetim Kurulu Başkanımız, TTIP anlaşmasının AB ve G20 ülkeleri üzerinde oluşturacağı ekonomik etkileri ve çözüm yolları hakkında görüş alışverişinde bulunmak üzere Hazar Strateji Enstitüsü tarafından düzenlenen ve Amsterdam'da gerçekleştirilen, Caspian Forum Amsterdam'a "TTIP ve Türkiye Ekonomisine Etkileri" isimli panele konuşmacı olarak iştirak etmiştir.
- 30.03.2015 tarihinde Yönetim Kurulu Başkanımız, Nisan ayında gerçekleşecek TOBB 8. Türkiye Ticaret ve Sanayi Şurası'nda ilimize ait sorun ve çözüm önerilerinin belirlenmesi amacıyla Ankara'daki Oda ve Borsa başkanlarının katılımlarıyla gerçekleşen İstişare Toplantısı'na iştirak etmiştir.
- 31.03.2015 tarihinde Yönetim Kurulu Başkanımız Haber Kameramanları Derneği Uluslararası Haber Görüntüleri Yarışması Ödül Töreni'ne iştirak etmiştir.
- 01.04.2015 tarihinde Sanayi Odaları Başkanları İstanbul Sanayi Odası Yönetim Kurulu Başkanı Sn. Erdal BAHÇIVAN'ın ev sahipliğinde biraraya gelmişlerdir. TOBB Başkanı Sn. Rifat HİSARCIKLIOĞLU'nun teşrifleriyle gerçekleşen toplantıda Sanayi Odalarının ortak sorunları ele alınmıştır.
- 02.04.2015 tarihinde
 - TÜRSAB Orta Anadolu Bölge Yürütme Kurulu Başkanı Sn. Ercan DURMUŞ ve beraberindeki Heyet Yönetim Kurulu Başkanımız'ı makamında ziyaret etmiştir.
 - Teknik Eğitim Vakfı Genel Başkanı Sn. Özkan AVCI ve beraberindeki Heyet Yönetim Kurulu Başkanımız'ı makamında

ziyaret etmişlerdir. Görüşmede, nitelikli iş gücü ile teknik elemanların yetiştirilmesi ve istihdamı hususunda fikir alışverişinde bulunulmuştur.

- 06.04.2015 tarihinde Yönetim Kurulu Üyemiz Sn. Yılmaz KAYAASLAN, ODTÜ Teknokent 2014 yılı Olağan Genel Kurul Toplantısına iştirak etmiştir.
- 08.04.2015 tarihinde Yönetim Kurulu Başkanımız, Başbakan Sn. Prof. Dr. Ahmet DAVUTOĞLU'nun teşrifleriyle gerçekleşen TOBB VIII. Türkiye Ticaret ve Sanayi Şurası'na iştirak etmiştir.
- 09.04.2015 tarihinde Yönetim Kurulu Başkanımız, Cumhurbaşkanı Sn. Recep Tayyip ERDOĞAN'ın teşrifleriyle gerçekleştirilen 4. Türk Patent Ödülleri Töreni'ne iştirak etmiştir.
- 10.04.2015 tarihinde STM Savunma Teknolojileri Genel Müdürü Sn. Davut YILMAZ ve Genel Müdür Yardımcıları ile Yönetim Kurulu Başkanımız, Genel Sekreterimiz ve Genel Sekreter Yardımcımız Sn. Mustafa BARAN kurulması planlanan İleri Teknolojiler Eğitim Merkezi hakkında görüşmek üzere bir toplantı gerçekleştirmişlerdir.
- 14.04.2015 tarihinde Yönetim Kurulu Başkanımız, Bilim, Sanayi ve Teknoloji Bakanı Sn. Fikri İŞİK'in teşrifleriyle gerçekleşen Rekabetçi Sektörler Konferansı ve Fotoğraf Sergisi'ne iştirak etmiştir.

- 15-17.04.2015 tarihleri arasında Oda Meclisi Başkanımız Sn. Şerafettin CECELİ ve Yönetim Kurulu Başkanımız, Cumhurbaşkanı Sn. Recep Tayyip ERDOĞAN'ın Kazakistan Ziyareti Kapsamında Özel Sektör Heyet Programı ve Türkiye - Kazakistan İş Forumu'na iştirak etmişlerdir. Ziyarette ayrıca Odamızın Çimkent'te kuracağı Kazak-Türk Organize Sanayi Bölgesinin ortak işletilmesine ilişkin sözleşme Yönetim Kurulu Başkanımız ile Güney Kazakistan Sanayi Bölgeleri Yönetim Şirketi Genel Müdürü Sn. Mukhtar TURABEKOV tarafından imzalanmıştır.



Kazakistan'da Kurulacak OSB'nin Protokol İmza Töreni - Astana

- 22.04.2015 tarihinde
 - Yönetim Kurulu Başkanımız, Savunma ve Havacılık Sanayii İmalatçılar Derneği (SASAD) 26. Olağan Genel Kurul Toplantısı'na iştirak etmiştir.
 - ASO Teknik Koleji'nde gerçekleştirilen Mesleki ve Teknik Eğitime Öğretmen Yetiştirme Çalıştayı'na Yönetim Kurulu Başkanımız iştirak ederek açılışta bir konuşma gerçekleştirmiştir.



Mesleki ve Teknik Eğitime Öğretmen Yetiştirme Çalıştayı

- 25.04.2015 tarihinde Yönetim Kurulu Başkanımız, Cumhurbaşkanı Sn. Recep Tayyip ERDOĞAN'ın tezrifleriyle İstanbul'da gerçekleştirilen MÜSİAD 23. Olağan Genel Kurulu'na iştirak etmiştir.
- 29.04.2015 tarihinde Yönetim Kurulu Başkanımız, Airbus - TAI İşbirliği Anlaşması İmza Töreni ve TUSAŞ tarafından üretilen geniş gövdeli uçaklar için ilk kuyruk dümeninin Airbus Firmasına Teslimat Töreni'ne iştirak etmiştir.
- 01.05.2015 tarihinde Yönetim Kurulu Başkanımız, Cumhurbaşkanı Sn. Recep Tayyip ERDOĞAN'ın tezrifleriyle gerçekleştirilen 10, 20 ve 30. Yılıni dolduran TOBB Genel Kurul Delegelerine Hizmet Şeref Belgesi ve Plaket Takdimi Töreni'ne iştirak etmiştir.
- 02.05.2015 tarihinde Yönetim Kurulu Başkanımız Sn. Nurettin ÖZDEBİR ve Genel Sekreterimiz Sn. Doç. Dr. Yavuz CABBAR, TOBB Genel Kurul Üyelerimiz ile birlikte TOBB 71. Genel Kurul Toplantısı'na iştirak etmiştir.

04.05.2015 tarihinde Yönetim Kurulu Başkanımız, ASO Teknik Koleji'nde gerçekleştirilen Mesleki Eğitim Tanıtım Fuarı'na iştirak etmiştir.



Mesleki Eğitim Tanıtım Fuarı Açılışı



05.05.2015 tarihinde Yönetim Kurulu Başkanımız, İstanbul'da gerçekleşen IDEF 2015 Savunma Sanayi Fuarı'nın açılış törenine iştirak etmiştir.

07.05.2015 tarihinde

Yönetim Kurulu Başkanımız, Türk İşbirliği ve Koordinasyon Ajansı (TİKA) Başkanlığı tarafından organize edilen ve Cumhurbaşkanı Sn. Recep Tayyip ERDOĞAN'ın teşrifleriyle gerçekleştirilen "Ayrı Coğrafyalarda Aynı İmza" Proje Açılış Töreni'ne iştirak etmiştir.

Bilim Sanayi ve Teknoloji Bakanlığı Ankara İl Müdürü Sn. Vehbi KONARILI Yönetim Kurulu Başkanımız'ı makamında ziyaret etmiştir.

Yönetim Kurulu Başkanımız, Cumhuriyet Gazetes'i'nin 91. Kuruluş Yıldönümü Kutlama programına iştirak etmiştir.

09.05.2015 tarihinde

Yönetim Kurulu Başkanımız, 2. Kolejli İş Dünyası Zirvesi Programı'na iştirak ederek "Ankara Sanayisinin Dünü, Bugünü" konulu bir konuşma gerçekleştirmiştir.



2. Kolejli İş Dünyası Zirvesi

■ Yönetim Kurulu Başkanımız, Odamız Üyelerinden Lünet Optik'in Kuruluşu'nun 63. Yılı münasebetiyle düzenlenen Kutlama Töreni'ne iştirak etmiştir.



Lünet Optik'in Kuruluşu'nun 63. Yılı

12.05.2015 tarihinde

■ Yönetim Kurulu Başkanımız, Bilim Sanayi ve Teknoloji Bakanlığı Müsteşar Yardımcısı Sn. Yunus Emre KARAOSMANOĞLU'nu makamında ziyaret etmiştir.

■ Yönetim Kurulu Başkanımız, Ankara Sivil Toplum Kuruluşları Platformu (ASTOP) öncülüğünde düzenlenen Vefa Ödülleri Töreni'ne iştirak etmiştir.



ASTOP Vefa Ödülleri Töreni

13.05.2015 tarihinde Yönetim Kurulu Başkanımız, Ufuk Üniversitesi tarafından düzenlenen 1. Kariyer Zirvesi'ne panelist olarak iştirak etmiş, "Sanayi Sektöründe Kurumsallaşma ve Kariyer Olanakları" konusunda bir konuşma gerçekleştirmiştir.



Ufuk Üniversitesi 1. Kariyer Zirvesi

14.05.2015 tarihinde

■ Yönetim Kurulu Başkanımız, TOSYÖV Mütevelli Heyet Olağan Genel Kurul Toplantısı'na iştirak etmiştir.

■ Ekonomi Bakanlığı Serbest Bölgeler Genel Müdürü Sn. Uğur ÖZTÜRK, Yönetim Kurulu Başkanımız'ı makamında ziyaret etmiştir.

■ Yönetim Kurulu Başkanımız, Gıda Tarım ve Hayvancılık Bakanlığı Ankara İl Müdürü Sn. Muhsin TEMEL'in de katıldığı Muhtelif Gıda Sanayi Komite Toplantısı'na iştirak etmiştir.

■ Sosyal Güvenlik Kurumu Ankara İl Müdürü Sn. İsmail SEVİNÇ ile İl Müdür Yardımcıları, Yönetim Kurulu Başkanımız'ı SGK Haftası vesilesiyle makamında ziyaret etmiştir.



SGK Ankara İl Müdürü Sn. İsmail SEVİNÇ Ziyareti

15.05.2015 tarihinde Bilim Sanayi ve Teknoloji Bakanlığı Personel Daire Başkanı Sn. Hüseyin ÇUMAK ve beraberindeki Heyet Yönetim Kurulu Başkanımız'ı makamında ziyaret

ederek, Bilim Sanayi ve Teknoloji Bakanlığı uzman ve uzman yardımcılarının üyemiz işletmelerde staj yapmaları hususunda görüş alışverişinde bulunmuşlardır.

19.05.2015 tarihinde Yönetim Kurulu Başkanımız, OSTİM Organize Sanayi Bölgesi Sanayici İşadamı ve Yöneticileri Derneği (ORSİAD) tarafından düzenlenen, dönemin TBMM Başkanı Sn. Cemil ÇİÇEK ve AK Parti Ankara Milletvekili Sn. Prof. Dr. Emrullah İŞLER'in teşrifleriyle gerçekleştirilen toplantıya iştirak etmiştir.

21.05.2015 tarihinde

■ Yönetim Kurulu Başkanımız, Cumhurbaşkanı Sn. Recep Tayyip ERDOĞAN'ın teşrifleriyle gerçekleşen Uzay Sistemleri Entegrasyon ve Test Merkezi Açılış Töreni'ne iştirak etmiştir.

■ CHP Ankara İl Başkanı Sn. Adnan KESKİN ve bazı Ankara Milletvekilleri ile çok sayıda Milletvekili adayı Yönetim Kurulu Başkanımız'ı makamında ziyaret etmiştir.



CHP Ankara Milletvekili Adayları Ziyareti

- Ankara Sanayi Odası'nın öncülüğünde, Ankara'dan yurt dışına doğrudan uçuşların artırılmasıyla ilgili bir dizi toplantı gerçekleştirilmiştir. dönemin TBMM Başkanı Sn. Cemil ÇİÇEK ve Yönetim Kurulu Başkanımız öncülüğünde Mayıs ayında toplam 4 toplantı gerçekleştirilmiştir. 4,13 ve 18 Mayıs 2015 tarihlerinde Ankara Sanayi Odası'nda gerçekleştirilen toplantılara, dönemin TBMM Başkanı Sn. Cemil ÇİÇEK, Başbakan Yardımcısı Sn. Yalçın AKDOĞAN, Ankara Valisi Sn. Mehmet KILIÇLAR, Milletvekilleri, Bazı Vali Yardımcıları, Ulaştırma Müsteşar Yardımcısı, THY, DHMİ, TAV Esenboğa Genel Müdürleri iş dünyası örgütlerinin Başkanları katılmışlardır. 6 Mayıs 2015 tarihinde İstanbul'da THY Genel Müdürlüğündeki teknik toplantıya Yönetim Kurulu Başkanımız katılmıştır. Çalışmalar sonucunda THY ilk etapta ekim ayından başlamak üzere Ankara'dan yurt dışında 7 noktaya daha doğrudan uçuş yapmaya karar vermiştir. Bu uçuşların 2016 ve 2017 yıllarında artarak devam etmesi planlanmıştır.



Ankara'dan Yurtdışına Doğrudan Uçuşların Artırılması Toplantısı

- 25.05.2015 tarihinde

- Çorap Sanayicileri Derneği Yönetim Kurulu Başkanı Sn. Bülent İYİKÜLAH ve Yönetim Kurulu, Yönetim Kurulu Başkanımıza makamında nezaket ziyaretinde bulunmuşlardır.



Çorap Sanayicileri Derneği Ziyareti

■ Yönetim Kurulu Başkanımız, Türkiye Müteahhitler Birliği'nin düzenlediği Milletvekili adaylarıyla gerçekleştirilen istişare toplantısına iştirak etmiştir.

■ Dönemin MHP Genel Başkan Yardımcısı Sn. Tuğrul TÜRKES ve Milletvekili adayları Yönetim Kurulu Başkanımız ve Yönetim Kurulumuzu ziyaret etmişlerdir.



MHP Ankara Milletvekili Adayları Ziyareti

■ 26.05.2015 tarihinde Yönetim Kurulu Başkanımız, Ankara Uluslararası Fuar Alanı Temel Atma Töreni'ne iştirak etmiştir.



Ankara Uluslararası Fuar Alanı Temel Atma Töreni



Ankara Uluslararası Fuar Alanı Temel Atma Töreni

- 27.05.2015 tarihinde T.C. Güney Afrika Peritoria Ticaret Ataşesi Sn. Hakan KARABALIK, Yönetim Kurulu Başkanımız'ı makamında ziyaret ederek görev bölgesi hakkında bilgi arzında bulunmuştur.
- 28.05.2015 tarihinde Yönetim Kurulu Başkanımız, Başbakan Yardımcısı Sn. Numan KURTULMUŞ'un katılımlarıyla İstanbul'da gerçekleşen "Türkiye'nin Rekabet Gücü ve TTIP" konulu toplantıya iştirak etmiştir.
- 01.06.2015 tarihinde Yönetim Kurulu Başkanımız, TİM Akademi "2023 Yılı 500 Milyar Dolar İhracat Hedefinde Ankara Değerlendirmesi" konulu toplantıya iştirak etmiştir.
- 04.06.2015 tarihinde Yönetim Kurulu Başkanımız, İstanbul'da gerçekleştirilen 17. Avrupa Hazır Beton Birliği (ERMCO) Kongresi'nin açılış törenine iştirak ederek bir konuşma yapmıştır.

- 06.06.2015 Yönetim Kurulu Başkanımız Genç Girişim ve Yönetişim Derneği 6. Kuruluş Yılı Balosu'na iştirak etmiştir.
- 08.06.2015 tarihinde Yönetim Kurulu Başkanımız ASO Teknik Koleji 3. Proje Haftası etkinliğine iştirak etmiştir.



ASO Teknik Koleji 3. Proje Haftası

- 12.06.2015 tarihinde Yönetim Kurulu Başkanımız, ASO Teknik Koleji II. Yarı Yıl Karne Töreni'ne iştirak etmiştir.



ASO Teknik Koleji II. Yarı Yıl Karne Töreni

- 13.06.2015 tarihinde Yönetim Kurulu Başkanımız, ASO 1. OSB Yönetim Kurulu Başkanı ve Organize Sanayi Bölgeleri Üst Kuruluşu (OSBÜK) delegesi olarak katıldığı OSBÜK XIII. Olağan Genel Kurul Toplantısında OSBÜK Yönetim Kurulu Başkan Yardımcılığı görevine seçilmiştir.
- 15.06.2015 tarihinde MEB Müsteşar Yardımcısı Sn. Salih ÇELİK, Yönetim Kurulu Başkanımız'ı makamında ziyaret etmiştir.
- 24.06.2015 tarihinde Haziran ayı Oda Meclisi Toplantımız ve Odamız İftar Yemeği, Ekonomi Bakanlığı Bakan Yardımcısı Sn. Adnan YILDIRIM, Maliye Bakanlığı Bakan Yardımcısı Sn. Abdullah Erdem CANTİMUR, bürokratlar, STK temsilcileri ve sanayicilerimizin katılımlarıyla ASO 1. OSB'de gerçekleştirilmiştir.

25.06.2015 tarihinde

■ Enerji Verimliliği Derneği Ankara Şubesi Yönetim Kurulu Başkanı Sn. Süleyman BOŞÇA ve Yönetim Kurulu Üyeleri Yönetim Kurulu Başkanımız'a makamında bir nezaket ziyaretinde bulunmuşlardır.

■ Yönetim Kurulu Başkanımız ve Yönetim Kurulu Başkan Yardımcımız Sn. Mehmet DOĞANLAR, HSYK Başkan V. Sn. Metin YANDIRMAZ'ı yeni görevi vesilesiyle makamında ziyaret etmişlerdir.

■ Yönetim Kurulu Başkanımız, Soma Maden Kazasında hayatını kaybeden işçilerimizin çocukları ile Ankara ziyaretlerinde Çengelhan Koç Müzesi'nde biraraya gelmiştir.



Somalı Çocuklar

25.06.2015 tarihinde

■ Yönetim Kurulu Başkanımız, Hacettepe Üniversitesi Ankara Sanayi Odası 1. OSB Meslek Yüksekokulu Diploma Töreni'ne iştirak etmiştir.



Hacettepe Üniversitesi ASO 1. OSB Meslek Yüksekokulu Diploma Töreni

■ Marka Şehir Ankara Derneği Yönetim Kurulu Başkanı Sn. Ömer Faruk UÇMAN ve Yönetim Kurulu Üyeleri, Yönetim Kurulu Başkanımız'a makamında nezaket ziyaretinde bulunarak, Dernekleri hakkında bilgi arzında bulunmuşlardır.

■ 29.06.2015 tarihinde Yönetim Kurulu Başkanımız, Maliye Bakanlığı Bakan Yardımcısı Sn. Abdullah Erdem CANTİMUR'u makamında ziyaret etmiştir.

■ 30.06.2015 tarihinde

■ TÜGİAD Yönetim Kurulu Başkanı Sn. Rahmi ÇUHACI ve Yönetim Kurulu Üyeleri, TÜGİAD Ankara Yönetim Kurulu Başkanı Sn. Türker NASLI ile birlikte Yönetim Kurulu Başkanımız'a nezaket ziyaretinde bulunmuşlardır.



TÜGİAD Ziyareti

■ Yönetim Kurulu Başkanımız, Atılım Üniversitesi Rektörü Sn. Prof. Dr. Abdürrahim ÖZGEN'e nezaket ziyaretinde bulunmuştur.

■ 01.07.2015 tarihinde Sincan Kaymakamı Sn. Salim DEMİR Yönetim Kurulu Başkanımız'ı ASO 1. OSB'de ziyaret etmiştir.

■ 03.07.2015 tarihinde

■ Gazi Üniversitesi eski Elektrik ve Elektronik Bölümü Başkanı Sn. Prof. Dr. Cengiz TAPLAMACIOĞLU ve beraberindeki Heyet Yönetim Kurulu Başkanımız'ı makamında ziyaret ederek, mesleki eğitim konusunda görüş alışverişinde bulunmuşlardır.

■ Hannover Ticaret Müsteşarı Sn. Kudret CERAN Yönetim Kurulu Başkanımız'ı makamında ziyaret ederek iki ülke arasındaki ticari ilişkilerin durumu hakkında bilgi arzında bulunmuştur.

■ 08.07.2015 tarihinde

■ Yönetim Kurulu Başkanımız, Bilim Sanayi ve Teknoloji Bakanı Sn. Fikri IŞIK'ı makamında ziyaret etmiştir.

■ Eski T.C. Kazakistan Almatı Ticaret Müsteşarı Sn. Derviş ÖZTÜRK Yönetim Kurulu Başkanımız'ı makamında ziyaret etmiştir.

■ 09.07.2015 tarihinde gerçekleştirilen ASO Eğitim Vakfı Yönetim Kurulu Toplantısına, Yönetim Kurulu Başkanımız iştirak etmiştir.

■ 2006 yılından beri uygulanan OSEP Projesinin, Odamız tarafından gerçekleştirilen bir çalışma ile yaygınlaştırılması,

ulusal ve uluslararası alana taşınması hedeflenmiştir. Bu bağlamda 10.07.2015 tarihinde düzenlenen, Sanayi İşbirliği ile Mesleki Eğitim Projesi (SİMEP) Toplantısı'na ve 27.10.2015 tarihinde ASO 1. OSB'de gerçekleştirilen SİMEP Projesi Yönetim Kurulu Toplantısı'na Yönetim Kurulu Başkanımız iştirak etmiştir.

13.07.2015 tarihinde

Yönetim Kurulu Başkanımız, Ekonomi Bakanlığı Müsteşarı Sn. İbrahim ŞENEL'i makamında ziyaret ederek üyelerimizin sorunları hakkında bilgi arzında bulunmuştur.

Yönetim Kurulu Başkanımız, Ekonomi Bakanlığı İthalat Genel Müdürü Sn. Kadir BAL'ı makamında ziyaret etmiştir.

T.C. yeni Toronto Başkonsolosu Sn. Erdeniz ŞEN, Yönetim Kurulu Başkanımız'a makamında nezaket ziyaretinde bulunmuştur.

28.07.2015 tarihinde Yönetim Kurulu Başkanımız, İl İstihdam ve Mesleki Eğitim Kurulu Toplantısı'na iştirak etmiştir.

29.07.2015 tarihinde

AK Parti Çankaya İlçe Başkanı Sn. Ali GÜVEN, Yönetim Kurulu Başkanımız'ı makamında ziyaret etmiştir.

Geçtiğimiz aylarda Türkiye'deki ofislerini açan; finans, ekonomi, şirket değerlendirme, şirket alım satımları, market

araştırma ve kamu politikaları alanlarında danışmanlık ve araştırma servisleri veren Anderson Economic Group'un Türkiye Direktörü Sn. Kübra Nefise KALKAN, Yönetim Kurulu Başkanımız'ı makamında ziyaret etmiştir.

30.07.2015 tarihinde Yönetim Kurulu Başkanımız TOBB Yönetimi ve 81 ilden gelen Oda ve STK Başkanlarının katılımıyla gerçekleştirilen yemekli toplantıya iştirak etmiştir.

31.07.2015 tarihinde Meslek kuruluşlarının son günlerde tırmanan terör saldırılarına karşı huzur ve güvenlik konularını istişare etmek üzere TOBB tarafından bir toplantı düzenlenmiştir. Başbakan Sn. Prof. Dr. Ahmet DAVUTOĞLU'nun katılımlarıyla gerçekleşen toplantıya Yönetim Kurulu Başkanımız iştirak etmiştir.

03.08.2015 tarihinde Yönetim Kurulu Başkanımız ASO Teknik Koleji 2015/2016 Öğretim Yılı Hazırlık Toplantısı'na iştirak etmiştir.

04.08.2015 tarihinde

Yönetim Kurulu Başkanımız, TSE Başkanı Sn. Sebahattin KORKMAZ'ı makamında ziyaret ederek üyelerimizin yaşadıkları sorunlar hakkında bilgi aktarımında bulunmuştur.

Yönetim Kurulu Başkanımız, yeni TÜBİTAK Başkanı Sn. Prof. Dr. Arif ERGİN'e yeni görevi vesilesiyle makamında nezaket ziyaretinde bulunmuştur.

- 06.08.2015 tarihinde Milli Eğitim Bakanlığı Hayat Boyu Öğrenme Genel Müdürlüğü ile Odamız imkanları birleştirilerek iş piyasasında ihtiyaç duyulan meslek alanlarında istihdam edilecekler için gerekli nitelikleri kazandırarak uluslararası standartlara uyumlu, nitelikli insan gücünü yetiştirebilmek ve istihdamlarını sağlayabilmek amacıyla geliştirilen “Sanayici İşbirliğinde Mesleki Eğitim Projesi” nin İş Birliği Protokolü, Milli Eğitim Bakanlığı Hayat Boyu Öğrenme Genel Müdürlüğü ile Odamız arasında, Yönetim Kurulu Başkanımız ve Milli Eğitim Bakanı Sn. Nabi AVCI tarafından imzalanmıştır.
- 07.08.2015 tarihinde Yönetim Kurulu Başkanımız, Kalkınma Bakanı Sn. Cevdet YILMAZ’ı makamında ziyaret etmiştir.
- 10.08.2015 tarihinde T.C. yeni Vancouver Başkonsolosu Sn. Anıl Bora İNAN, Yönetim Kurulu Başkanımız’a makamında nezaket ziyaretinde bulunmuştur.
- 11.08.2015 tarihinde
 - Yönetim Kurulu Başkanımız, TCDD Genel Müdürü Sn. Ömer YILDIZ’ı makamında ziyaret etmiştir.
 - Yönetim Kurulu Başkanımız, ASO Eğitim Vakfı Yönetim Kurulu Toplantısına iştirak etmiştir.
- 13.08.2015 tarihinde ODTÜ Rektör Yardımcısı Sn. Prof. Dr. Volkan ATALAY ve ODTÜ Teknokent Genel Müdürü Sn. Mustafa İhsan KIZILTAŞ, Yönetim Kurulu Başkanımız’ı ASO 1. OSB’de ziyaret etmişlerdir.

- 19.08.2015 tarihinde Yönetim Kurulu Başkanımız, ASO Eğitim Vakfı Mütevelli Heyet Toplantısı’na iştirak etmiştir.

- 20.08.2015 tarihinde Odamızın davetiyle ünlü İletişim Psikolojisi Uzmanı Sn. Doğan CÜCELOĞLU, ASO Teknik Koleji öğretmenlerine Yeni Döneme Hazırlık Semineri vermiştir.



İletişim Psikolojisi Uzmanı Sn. Doğan CÜCELOĞLU ASO Teknik Koleji Ziyareti



21.08.2015 tarihinde Yönetim Kurulu Başkanımız ASO 2. ve 3. OSB'yi ve OSB'de kurulan METES laboratuvarını ziyaret ederek, Bölge Müdürlüğünden bilgi almıştır.



METES Laboratuvarını Ziyaret

24.08.2015 tarihinde "Akran Arabulucu Müzakereci Lider Öğrenci Yetiştiriyor" konulu proje hakkında ortak çalışma platformu yaratmak ve proje hakkında bilgi aktarımında bulunmak üzere Ankara Valiliği Koordinatörü Sn. Hasan ÇELİK Yönetim Kurulu Başkanımız'ı makamında ziyaret etmiştir.

03.09.2015 tarihinde Zabıta Teşkilatının kuruluşunun 189. yılı ve Zabıta Haftası vesilesiyle Ankara Büyükşehir Belediyesi Zabıta Dairesi Başkanlığı koordinasyonunda İlçe Belediye Zabıta Müdürlükleri ile beraber düzenlenen etkinlikler kapsamında, Zabıta Dairesi ve Zabıta Koordinasyon Kurulu

Başkanı Sn. Abdurrahman KARABUDAK ve İlçe Zabıta Müdürlerinden oluşan bir Heyet Odamızı ziyaret etmiştir. Ziyarete Yönetim Kurulu Üyemiz Sn. Yılmaz KAYAASLAN ile Genel Sekreterimiz Sn. Doç. Dr. Yavuz CABBAR iştirak etmişlerdir.



Zabıta Dairesi ve Zabıta Koordinasyon Kurulu Ziyareti

09.09.2015 tarihinde Yönetim Kurulu Başkanımız, Ankara Uzay ve Havacılık İOSB Müteşebbis Heyet Toplantısı'na iştirak etmiştir.

10.09.2015 tarihinde Yönetim Kurulu Başkanımız, Sn. Genel Sekreterimiz eşliğinde dönemin Başbakan Yardımcısı Sn. Cevdet YILMAZ'a yeni görevi vesilesiyle, makamında nezaket ziyaretinde bulunmuştur.

11.09.2015 tarihinde AK Parti Ankara İl Başkanı Sn. Nedim YAMALI Yönetim Kurulu Başkanımız'a nezaket ziyaretinde bulunmuştur.

14.09.2015 tarihinde

■ Yönetim Kurulu Başkanımız, AK Parti Genel Başkan Yardımcısı Sn. Naci AĞBAL ile sanayicinin önündeki engellerin kaldırılması hususunda görüş alışverişinde bulunmak üzere OSTİM OSB'de bir araya gelmiştir.

■ Yönetim Kurulu Başkanımız, Ankara İl Milli Eğitim Müdürü Sn. Erol BOZKURT'un katılımlarıyla gerçekleşen ASO Teknik Koleji 2015-2016 Eğitim Yılı Açılış Töreni'ne iştirak etmiştir.



ASO Teknik Koleji 2015-2016 Eğitim Yılı Açılış Töreni



15.09.2015 tarihinde Yönetim Kurulumuz, dönemin Milli Savunma Bakanı Sn. Vecdi GÖNÜL'ü makamında ziyaret etmiştir.



Milli Savunma Bakanı Sn. Vecdi GÖNÜL Ziyareti

16.09.2015 tarihinde Yönetim Kurulu Başkanımız Kalkınma Kurulu Toplantısı'na iştirak etmiştir.

17.09.2015 tarihinde TOBB tarafından düzenlenen, sivil toplum kuruluşları ile meslek örgütleri ve vatandaşların katılımıyla gerçekleşen "Teröre Hayır, Kardeşliğe Evet" buluşmasına Yönetim Kurulu Başkanımız iştirak etmiştir.



18.09.2015 tarihinde

■ Odamız şeref üyesi, eski Devlet Bakanı Sn. Mehmet YAZAR, Yönetim Kurulu Başkanımızı ASO 1. OSB'de ziyaret etmiştir.

■ Milli Eğitim Bakanlığı Müsteşar Yardımcısı Sn. Salih ÇELİK, Yönetim Kurulu Başkanımız'a makamında nezaket ziyaretinde bulunmuştur.

■ Çalışmalarını Odamız koordinatörlüğünde yürüten TOBB İl Kadın Girişimciler Kurulu İcra Komitesi, girişimci kadınların desteklenmesi, yol gösterilmesi ve istihdam artışının sağlanması amacıyla, ASO ve Ankara Kalkınma Ajansı'na sundukları proje çerçevesinde "Alo Kadın Girişimcilik Hattı" proje lansman toplantısını gerçekleştirmiştir. Toplantıya Yönetim Kurulu Başkanımız ile TOBB Yönetim Kurulu Başkanı Sn. Rifat HİSARCIKLIOĞLU, TOBB Yönetim Kurulu Sayman Üyesi ve Ankara Ticaret Borsası Başkanı Sn. Faik YAVUZ, Ankara Ticaret Odası Yönetim Kurulu Başkanı Sn. Salih BEZCİ ile basın mensupları iştirak etmiştir.



Alo Kadın Girişimcilik Hattı Lansmanı

■ 21.09.2015 tarihinde T.C. yeni Astana Büyükelçisi Sn. Nevzat UYANIK, Yönetim Kurulu Başkanımız'a nezaket ziyaretinde bulunmuştur.

■ 29.09.2015 tarihinde Yönetim Kurulu Başkanımız Milli Emlak Genel Müdürü Sn. Abdullah KAYA'yı makamında ziyaret etmiştir.

■ 02.10.2015 tarihinde

■ Sincan İlçe Milli Eğitim Müdürü Sn. Adem SOLMAZ, Yönetim Kurulu Başkanımız'a ASO 1. OSB'de nezaket ziyaretinde bulunmuştur.

■ Yönetim Kurulu Başkanımız, Türkiye Foto Muhabirleri Derneği Yılın Basın Fotoğrafları Ödül Töreni'ne iştirak etmiştir.

■ 03.10.2015 tarihinde Yönetim Kurulu Başkanımız, T.C. Merkez Bankası'nın 84. Kuruluş Yıldönümü ve Çanakkale Zaferi'nin 100. Yılı münasebetiyle düzenlenen programa iştirak etmiştir.

■ 08.10.2015 tarihinde Yönetim Kurulu Başkanımız, Yönetim Kurulu Üyelerimiz ve Meclis Üyelerimizden oluşan bir Heyet İSO tarafından bu yıl on üçüncüsü düzenlenen "Vasatlıktan Çıkış İçin İnsan ve Kültür: Geleceği Birlikte Kuralım" temalı, ülke genelinde çok sayıda sanayi ve ticaret odalarının işbirliğiyle düzenlenen Sanayi Kongresine iştirak etmişlerdir. Kongrede, "Nasıl Üretim?", "Nasıl İnsan?", "Nasıl İşbirliği?" ve Odamızın da iştirak ettiği "Nasıl Sürdürülebilirlik?" konularında 4 ana tema üzerinde Çalıştaylar gerçekleştirilmiştir.

10.10.2015 tarihinde Milli Eğitim Bakanlığı Müsteşar Yardımcısı Sn. Doç. Dr. Mustafa Hilmi ÇOLAKOĞLU ve beraberindeki Heyet Yönetim Kurulu Başkanımız'ı ASO 1. OSB'de ziyaret ederek Türkiye'de mesleki eğitimde yaşanan sorunlar ile geliştirilebilmesi için yapılabilecekler hakkında görüş alışverişinde bulunulmuştur.

13.10.2015 tarihinde

Yönetim Kurulu Başkanımız TOKİ Başkanı Sn. Ergün TURAN'ı makamında ziyaret ederek üyemiz sanayicilerimizin karşılaştıkları sorunlar ile çözüm önerileri hakkında bilgi aktarımında bulunmuştur.

Yönetim Kurulu Başkanımız, Bilim, Sanayi ve Teknoloji Bakanı Sn. Fikri İŞİK, Finlandiya Ekonomi Bakanı Sn. Dr. Olli REHN ve beraberindeki Heyetin katılımlarıyla; iki ülke arasında bilim, sanayi ve teknoloji alanında gerçekleştirilebilecek işbirliği imkanlarının ele alındığı toplantıya iştirak ederek bir konuşma gerçekleştirmiştir.

14.10.2015 tarihinde

10 Ekim 2015 tarihinde Ankara'da yaşanan ve hepimizi derin bir üzüntüye boğan, 102 vatandaşımızın hayatını kaybettiği ve yüzlerce vatandaşımızın yaralandığı hain terör saldırısını kınamak için Yönetim Kurulu Başkanımız'ın öncülüğünde Ankara iş dünyası ve sivil toplum kuruluşları yöneticileri olarak teröre karşı tepki göstermek üzere

patlamaların gerçekleştiği Ankara Garı önünde toplanılmış, karanfil bırakılarak, saygı duruşunda bulunulmuştur.



Yönetim Kurulu Başkanımız, ODTÜ Teknokent Yüksek Danışma Kurulu Toplantısı'na iştirak etmiştir.

Yönetim Kurulu Başkanımız İŞKUR İl İstihdam ve Mesleki Eğitim Kurulu Toplantısı'na iştirak etmiştir.

15.10.2015 tarihinde Yönetim Kurulu Başkanımız, Genel Sekreterimiz ve Genel Sekreter Yardımcısı Sn. Mustafa BARAN'ın Odamız Mobilya UR-GE'de yer alan firma temsilcileri ve üyemiz bazı mobilya firmalarımızın iştirak ettiği sektör özel toplantısında, UR-GE kapsamında gerçekleştirilen fuar ziyaretleri hakkında değerlendirmeler ile sektör sorunları tartışılarak çözüm önerileri üzerinde istişarelerde bulunulmuştur.

- 16.10.2015 tarihinde
 - Yönetim Kurulu Başkanımız, kadınların iş hayatında daha fazla yer almasını sağlamak; girişimcilik faaliyetlerini teşvik etmek, yol göstermek ve danışmanlık hizmeti vermek amacıyla oluşturulan “Alo Kadın Girişimciler Danışma Hattı” Projesi açılış törenine iştirak ederek bir konuşma yapmıştır. Konuşmaların ardından, Yönetim Kurulu Başkanımız, TOBB Ankara Kadın Girişimciler Kurulu İcra Komitesi Başkanı Sn. Serpil POLAT, AK Parti Ankara Milletvekili Sn. Jülide SARIEROĞLU ve Ankara Ticaret Odası Yönetim Kurulu Başkanı Sn. Salih BEZCİ Merkez in açılış kurdelesini birlikte kesmişlerdir.
 - Yönetim Kurulu Başkanımız, Savunma Sanayi Müsteşarlığı (SSM), Müsteşar Yardımcısı Sn. Dr. Celal Sami TÜFEKÇİ'nin katılımlarıyla gerçekleşen OSTİM Savunma ve Havacılık Kümelenmesi (OSSA) tarafından düzenlenen Sinerji Toplantısı'na iştirak etmiştir.
 - Yönetim Kurulu Başkanımız, TÜRKSAT 4B uydusunun Kazakistan'daki Baykonur Uzay Üssü'nden uzaya fırlatılması öncesinde dönemin Ulaştırma, Denizcilik ve Haberleşme Bakanı Sn. Feridun BİLGİN'in ve diğer yetkililerin katılımlarıyla, TÜRKSAT'ın Gölbaşı Yerleşkesi'nde düzenlenen programa iştirak etmiştir.
- 17.10.2015 tarihinde Yönetim Kurulu Başkanımız, TOBB tarafından organize edilen, sivil toplum kuruluşları, meslek örgütleri ve sendikaların başkanlarından oluşan Heyetle birlikte, Demokrasi Meydanı'nda 10.10.2015 tarihinde hayatını kaybedenler için düzenlenen anma programına iştirak etmiştir.
- 19.10.2015 tarihinde Yönetim Kurulu Başkanımız, Cumhurbaşkanı Sn. Recep Tayyip ERDOĞAN ve Başbakan Sn. Prof. Dr. Ahmet DAVUTOĞLU'nun teşrifleriyle gerçekleşen İstanbul Yeni Havalimanı Altyapı Proje Finansmanı İmza Töreni'ne iştirak etmiştir.
- Ankara Uluslararası Fuar Alanı ve Kongre A.Ş.'nin 21.10.2015 tarihinde gerçekleştirilen 2014 yılı Olağan Mali Genel Kurul Toplantısı'na Yönetim Kurulu Başkanımız iştirak etmiştir.
- 22.10.2015 tarihinde
 - Yönetim Kurulu Başkanımız, İŞKUR tarafından düzenlenen, eski TBMM Başkanı Sn. Cemil ÇİÇEK, Çalışma ve Sosyal Güvenlik Bakanlığı Müsteşar Vekili Sn. Mehmet Selim BAĞLI, İŞKUR Genel Müdürü Sn. Dr. Nusret YAZICI, İŞKUR Ankara İl Müdürü Sn. Talip ALTUĞ'un katılımlarıyla gerçekleşen, firmaların ihtiyaç duydukları iş gücüne ulaşımını kolaylaştırmak amacıyla, iş arayanlarla, istihdam sağlayacakları bir araya getiren, 5. Ankara İstihdam Günleri Etkinliği'ne iştirak etmiştir.



5. Ankara İstihdam Günleri Etkinliği



■ Yönetim Kurulu Başkanımız, bazı üyelerimizin de ortaklığında SBS Alışveriş İş ve Yaşam Merkezi A.Ş. yatırımı olan Podium AVM Açılış Töreni'ne iştirak etmiştir.

■ 23.10.2015 tarihinde

■ Eski Maliye Bakanlığı Müsteşarı ve eski Ulaştırma Bakanı Sn. Hasan Basri AKTAN Yönetim Kurulu Başkanımız'a ASO 1. OSB'de nezaket ziyaretinde bulunmuştur.

■ Yönetim Kurulu Başkanımız, ASO Teknik Koleji'nde gerçekleşen ve MADO Şirketler Grubu Genel Müdürü Sn. Atilla KANBUR'un öğrencilerimizle bir araya gelerek kendi tecrübelerini aktardığı Ayın Konuğu programına iştirak etmiştir.

■ 27.10.2015 tarihinde

■ Yönetim Kurulu Başkanımız, Fransız - Türk Nükleer Enerji Konferansı açılışına iştirak etmiştir.

■ Ekonomiden sorumlu eski Başbakan Yardımcısı ve AK Parti Ankara Milletvekili Adayı Sn. Ali BABACAN ve beraberindeki Milletvekili adayları ASO 1. OSB’de Ankara iş dünyasıyla bir araya gelerek, sanayicilerimizin beklentileri ile AK Parti’nin önümüzdeki dönem ekonomi politikalarının ele alındığı bir toplantı gerçekleştirilmiştir.



Eski Başbakan Yardımcısı ve AK Parti Ankara Milletvekili Adayı Sn. Ali BABACAN



■ Yönetim Kurulu Başkanımız, OSEP Projesinin Odamız tarafından gerçekleştirilen bir çalışma ile yaygınlaştırılmasını, ulusal ve uluslararası alana taşınmasını hedefleyen Sanayi İşbirliği ile Mesleki Eğitim Projesi (SİMEP) Yönetim Kurulu Toplantısı’na iştirak etmiştir.

- 29.10.2015 tarihinde Yönetim Kurulu Başkanımız, Cumhuriyet’in 92. Yıldönümü vesilesiyle Cumhurbaşkanlığı Külliyesi’nde düzenlenen Resepsiyona iştirak etmiştir.
- 03.11.2015 tarihinde gerçekleştirilen ASO Eğitim Vakfı Yönetim Kurulu Toplantısına Yönetim Kurulu Başkanımız iştirak etmiştir.
- 04.11.2015 tarihinde

■ Yönetim Kurulu Başkanımız, EIF 2015 “8. Uluslararası Enerji Kongresi” açılışına iştirak etmiştir.

■ Yönetim Kurulu Başkanımız, Ankara Büyükşehir Belediyesi Genel Sekreteri Sn. Asım BALCI’yı makamında ziyaret ederek, üyelerimizin yaşadığı sorunlar hakkında bilgi aktarımında bulunmuştur.

■ Yönetim Kurulu Başkanımız ve Genel Sekreterimiz, Bilim, Sanayi ve Teknoloji Bakanlığı Müsteşar Yardımcısı Sn. Ramazan YILDIRIM’ı makamında ziyaret ederek ASO 1. OSB’nin genişletilmesi ve imar sorunlarına ilişkin bilgi paylaşımında bulunmuşlardır.

■ Yönetim Kurulu Başkanımız, Genel Sekreterimiz ve Genel Sekreter Yardımcısı Sn. Mustafa BARAN’ın Odamız Medikal UR-GE’de yer alan firma temsilcileri ve üyemiz bazı medikal

firmalarımızın iştirak ettiği sektör özel toplantısında, UR-GE kapsamında gerçekleştirilen fuar ziyaretleri hakkında değerlendirmeler ile sektör sorunları tartışılarak çözüm önerileri üzerinde istişarelerde bulunulmuştur.

- 05.11.2015 tarihinde Yönetim Kurulu Başkanımız, Sincan Kaymakamı ve Yeşilay Ankara Şubesi tarafından ortaklaşa yürütülen, Ankara Kalkınma Ajansı tarafından desteklenen “Mutlu Gençler Umutlu Yarınlar” Projesinin açılış toplantısına iştirak etmiştir.
- 07.11.2015 tarihinde Yönetim Kurulu Başkanımız TOBB Üniversitesi 2014-2015 Mezuniyet ve 2015-2016 Eğitim Öğretim Yılı Açılış Töreni’ne iştirak etmiştir.
- 09.11.2015 tarihinde Yönetim Kurulu Başkanımız, Yönetim Kurulu Üyemiz Sn. Fahrettin KÜRKLÜ ve Genel Sekreterimiz, Odamızın da proje ortağı olduğu KOBİ’lerin Verimliliğinin Artırılması Projesi Tanıtım Toplantısı ve Protokol İmza Töreni’ne iştirak etmişlerdir.
- 10.11.2015 tarihinde Yönetim Kurulu Başkanımız, Odamız ve Ankara Muhasebeciler ve Mali Müşavirler Odası işbirliğiyle ASO 1. OSB’de gerçekleştirilen, firmaların 01.01.2016 tarihi itibarıyla uygulamaya geçmek zorunda oldukları e-Defter, e-Fatura, e-Tebligat ve e-Arşiv Fatura konularının ele alındığı Elektronik Defter Bilgilendirme Semineri’ne iştirak ederek açılış konuşması yapmıştır.

■ Yönetim Kurulu Başkanımız DEİK tarafından düzenlenen, Cumhurbaşkanı Sn. Recep Tayyip ERDOĞAN’ın tezrifleriyle, İş Konseyi Başkanları ve ülkemizde görev yapan Büyükelçilerin katılımlarıyla gerçekleşen Çalışma Toplantısı’na iştirak etmiştir.

■ Yönetim Kurulu Başkanımız, Yönetim Kurulu Başkan Yardımcımız Sn. Mehmet DOĞANLAR, Yönetim Kurulu Üyemiz Sn. Yılmaz KAYAASLAN ve Genel Sekreterimiz, Ankara Üniversitesi Rektörü Sn. Prof. Dr. Erkan İBİŞ, Ankara Üniversitesi Rektör Yardımcısı ve Teknopark Yönetim Kurulu Başkanı Sn. Prof. Dr. Ayhan ELMALI ile Türk Sanayici ve İş Adamları Vakfı (TÜSİAV) Yönetim Kurulu Başkanı Sn. Veli SARITOPRAK ve beraberlerindeki Heyet ile bir araya gelmişlerdir. Toplantıda, üniversite-sanayi işbirliği başta olmak üzere, teknoparklar ve inovasyon konularında işbirliği imkanları hakkında fikir alışverişinde bulunmuş olup, ayrıca, ASO 1. OSB’de akademisyenlerle iş dünyasını bir araya getirecek bir toplantının düzenlenmesi hususunda karara varılmıştır.



Ankara Üniversitesi Rektörü Sn. Prof. Dr. Erkan İBİŞ Ziyareti - 11 Kasım 2015

■ Türkiye İhracatçılar Meclisi (TİM) tarafından, bu yıl dördüncüsü düzenlenecek olan Türkiye İnovasyon Haftası etkinliği öncesinde, İstanbul ve çevre iller ile Odamız ve İzmir Sanayi Odası Yönetim Kurulu Başkanlarının ve sektörel derneklerin Yönetim Kurulu Başkanlarının katılımlarıyla İnovasyon Odaklı Yuvarlak Masa Toplantısı İstanbul'da gerçekleştirilmiştir. Toplantıya Yönetim Kurulu Başkanımız iştirak etmiştir.

- 12.11.2015 tarihinde TMMOB Makina Mühendisleri Odası Ankara Şubesi Yönetim Kurulu, Yönetim Kurulu Başkanımız'ı ASO 1. OSB'de ziyaret ederek, 20-21 Kasım 2015 tarihlerinde düzenleyecekleri 9. Kaynak Teknolojisi Ulusal Kongre ve Sergisi hakkında bilgi aktarımında bulunmuşlardır.
- 13.11.2015 tarihinde Ankara Galatasaraylı Yönetici ve İşadamları Derneği'nin Ekim ayında yapılan Genel Kurulu ile göreve başlayan Başkanı Sn. Özgür Savaş ÖZÜDOĞRU, Yönetim ve Denetim Kurulu Üyeleri, Yönetim Kurulu Başkanımız'ı makamında ziyaret ederek, Galatasaray Teknik Direktörü Sn. Hamza HAMZAOĞLU ve futbol takımı tarafından imzalanan formayı hediye etmişlerdir.



Ankara Galatasaraylı Yönetici ve İşadamları Derneği - 13 Kasım 2015

- Yönetim Kurulu Başkanımız, 14-15 Kasım 2015 tarihlerinde Antalya'da gerçekleştirilen; dünyanın en güçlü 20 ekonomisini bir araya getiren G20'nin iş dünyası kanadı olan ve Türkiye'nin Dönem Başkanlığını yürütmüş olduğu B20 Türkiye Zirvesi Kapanış Toplantıları ile B20 Çin'e Devir Teslim Töreni'ne katılmıştır.
- 16.11.2015 tarihinde Yönetim Kurulu Başkanımız ve Genel Sekreterimiz, TÜBİTAK Başkanı Sn. Prof. Dr. Arif ERGİN'i makamında ziyaret ederek nükleer enerji sektöründe yerleşme hususunda görüş alışverişinde bulunmuşlardır.
- 17.11.2015 tarihinde Yönetim Kurulu Başkanımız, Kredi Garanti Fonu (KGF) Genel Müdürü Sn. İsmet GERGERLİ'ye görevine yeni atanması vesilesiyle nezaket ziyaretinde bulunmuştur.

- 18.11.2015 tarihinde Yönetim Kurulu Başkanımız, Gelecekte Markalaşma, Gelecekte Yeni Pazarlar, Gelecekte İnsan Kıymetleri, Gelecekte Yeni Sektörler ve Gelecekte Teknoloji ana başlıkları etrafında, “Gelecekle İş Yapmak” temasıyla İstanbul’da gerçekleştirilen MÜSİAD Vizyoner’15 Sektörler Zirvesi’ne iştirak etmiştir.
- Yönetim Kurulu Başkanımız, Cumhurbaşkanı Sn. Recep Tayyip ERDOĞAN, Hırvatistan Cumhurbaşkanı Sn. Kolinda GRABAR KITAROVIĆ ve Arnavutluk Başbakanı Sn. Edi RAMA’nın teşrifleri ve ABD Büyükelçisi Sn. John BASS, Enerji ve Tabii Kaynaklar Bakanı Sn. Ali Rıza ALABOYUN, Atlantik Konseyi Başkanı ve Üst Yöneticisi (CEO) Frederick KEMPE, Borsa İstanbul Genel Müdürü Sn. Tuncay DİNÇ, THY Yönetim Kurulu ve İcra Komitesi Başkanı Sn. İlker AYCI ile ulusal ve uluslararası kuruluşların üst düzey yöneticilerinin katılımıyla 18-20 Kasım 2015 tarihlerinde İstanbul’da gerçekleşen, 7. Atlantik Konseyi Enerji ve Ekonomi Zirvesi’ne iştirak etmiştir.
- 20-21.11.2015 tarihlerinde KOSGEB Şanlıurfa Merkez Müdürlüğü ve Odamız ortaklığında, Karacadağ Kalkınma Ajansı tarafından desteklenen Şanlıurfa ve Ankara Bilgi - Tecrübe Paylaşımı Projesi kapsamında, Yönetim Kurulu Başkanımız, Yönetim Kurulu Başkan Yardımcımız Sn. Mehmet DOĞANLAR, üyemiz işadamları, STK temsilcileri ile ODTÜ Teknokent, Bilkent Cyberpark yetkililerinden oluşan bir Heyet Şanlıurfa ziyareti gerçekleştirmişlerdir. Fikir alışverişinde bulunulması; sorunlar, çözüm önerileri ve alternatifler ile uygulamadaki eksiklerin

yerinde tespit edilmesi amacıyla Heyet, Şanlıurfa Valiliği’ni, Şanlıurfa Organize Sanayi Bölgesi’ni, Şanlıurfa Teknokent Müdürlüğü’nü ve Harran Üniversitesi’ni ziyaret etmiştir.



Şanlıurfa Ziyareti - 21 Kasım 2015



- 23.11.2015 tarihinde Yönetim Kurulu Başkanımız, Ankara İl Milli Eğitim Müdürlüğü’nün Ankara Kalkınma Ajansı 2015 Yılı Doğrudan Faaliyet Destek Programı kapsamında hazırladığı “Sürdürülebilir Rekabetin Anahtarı: Endüstriyel Tasarım” Proje Açılış Toplantısına iştirak ederek bir konuşma yapmıştır. Proje ile Ankara ilinde, bölgesel kalkınma planları öncelikleri

arasında yer alan ileri teknoloji üretimini artırmak, dış ticaret açığını azaltmak ve Ankara'daki işletmelerin rekabetçiliğini artırmasına yönelik eylem ve politika üretmek için OSTİM, ASO 1. OSB ve Başkent OSB'de makine üretiminde endüstriyel tasarım kapasitesinin ve istihdam durumunun araştırılması amaçlanmıştır.

24.11.2015 tarihinde

■ Hacettepe Üniversitesi Rektörü Sn. Murat TUNCER ile Hacettepe Üniversitesi ASO 1. OSB Meslek Yüksekokulu Müdürü Sn. Prof. Dr. Cihan KARATAŞ Yönetim Kurulu Başkanımız'a ziyarette bulunmuşlardır.

■ Yönetim Kurulu Başkanımız, üyemiz firmalarından, Koleksiyon'un Ankara Yeni Merkez Mağazası Açılışına iştirak etmiştir.

01.12.2015 tarihinde

■ Yönetim Kurulu Başkanımız, Hürriyet Gazetesi tarafından düzenlenen "Sign of the City Awards 4. Gelişen Bölgeler Zirvesi" konulu programa iştirak etmiştir.

■ ATO Oda Meclisi Üyesi ve ATO Reklam Marka ve Pazar Geliştirme Özel İhtisas Komisyonu Başkanı Sn. Zafer HACIOSMANOĞLU ve üyelerden oluşan bir Heyet Yönetim Kurulu Başkanımız'ı makamında ziyaret ederek, bu yıl birincisi düzenlenecek olan Ankara Marka Festivali hakkında bilgi paylaşımında bulunmuşlardır.

02.12.2015 tarihinde

■ Yönetim Kurulu Başkanımız ve Yönetim Kurulu Sayman Üyemiz Sn. Seyit ARDIÇ, Anadolu OSB'de gerçekleşen toplantıya iştirak ederek, toplantı sonrasında OSB'de incelemelerde bulunmuşlardır.



Anadolu OSB Ziyareti

■ Yönetim Kurulu Başkanımız Türkiye'nin ilk Medikal Ortak Showroom Açılış'ına iştirak etmiştir.

■ Yönetim Kurulu Başkanımız, Başbakan Sn. Prof. Dr. Ahmet DAVUTOĞLU'nun teşrifleriyle gerçekleşen TÜSİAD'ın geleneksel Ankara Yüksek İstişare Konseyi Toplantısı vesilesiyle düzenlenen resepsiyona iştirak etmiştir.

- 03.12.2015 tarihinde
 - Yönetim Kurulu Başkanımız, T.C. Cumhurbaşkanı Sn. Recep Tayyip ERDOĞAN ve T.C. Bilim Sanayi ve Teknoloji Bakanı Sn. Fikri İŞİK'ın teşrifleriyle Cumhurbaşkanlığı Külliyesi'nde gerçekleşen TÜBİTAK Bilim Özel Hizmet ve Teşvik Ödülleri Tevdi Töreni'ne iştirak etmiştir.
 - AK Parti Mardin Milletvekili Sn. Ceyda BÖLÜNMEZ ÇANKIRI ve beraberindeki heyet Yönetim Kurulu Başkanımız'a makamında bir nezaket ziyaretinde bulunmuştur.
- 05.12.2015 tarihinde Yönetim Kurulu Başkan Yardımcımız Sn. Mehmet DOĞANLAR Ankara Sivil Toplum Kuruluşları Platformu tarafından, Dünya Gönüllüler Günü (STKlar Günü) vesilesiyle düzenlenen törene iştirak etmiş ve Yönetim Kurulu Başkanımıza verilen "Yılın Sivil Toplum Lideri Ödülü"nü almıştır.



- 11 yıldır ODTÜ TEKNOKENT tarafından Orta Doğu Teknik Üniversitesi'nin "İş bulan değil, iş kuran mezun" yaklaşımı benimsenerek, genç nesillere girişimciliği ve inovasyonu aşılama hedefleyen "Yeni Fikirler Yeni İşler" in 05.12.2015 tarihinde gerçekleştirilen ödül törenine Yönetim Kurulu Üyemiz Sn. Yılmaz KAYAASLAN iştirak etmiştir.
- TEPAV, mesleki eğitim alanında bugüne kadar yürütülmüş en önemli projelerden olan Uzmanlaşmış Meslek Edindirme Merkezleri (UMEM) Beceri'10 Projesi'nin kazanımlarını artırmak ve kapsamını genişletmek amacıyla dünyanın önde gelen yatırım bankalarından J.P. Morgan'a ait JPMorgan Chase Foundation'ın filantropi fonuna başvurmuş ve bu fondan yararlanmaya hak kazanmıştır. Bu çalışma kapsamında ilgili kamu, özel sektör ve sivil toplum kuruluşlarının katılımıyla Türkiye'de mesleki eğitimin ve işgücü piyasasındaki mevcut durumunun ele alındığı "Türkiye'de Mesleki Eğitimin Yeniden Tasarlanması" konulu toplantı 07.12.2015 tarihinde gerçekleştirilmiştir. Toplantıya Yönetim Kurulu Başkanımız iştirak etmiştir.
- 08.12.2015 tarihinde
 - Yönetim Kurulu Başkanımız ve Yönetim Kurulumuz, Maliye Bakanı Sn. Naci AĞBAL'a yeni görevi vesilesiyle tebrik ziyaretinde bulunmuştur. Ziyarete Odamız tarafından hazırlanan; sanayinin sorunlarına ilişkin sorunlar, tespitler ve çözüm önerilerine ilişkin rapor Sn. Bakan'a iletilmiştir.

■ Yönetim Kurulu Başkanımız ve Yönetim Kurulumuz, T.C. Bilim, Sanayi ve Teknoloji Bakanı Sn. Fikri IŞIK'a yeni görevi vesilesiyle tebrik ziyaretinde bulunmuştur. Bakanlık Müsteşarı Sn. Prof. Dr. Ersan ASLAN ve Müsteşar Yardımcısı Sn. Ramazan YILDIRIM'ın da hazır buldukları ziyarette Odamız tarafından hazırlanan; sanayinin sorunlarına ilişkin sorunlar, tespitler ve çözüm önerilerine ilişkin rapor Sn. Bakan'a iletilmiştir.



T.C. Bilim, Sanayi ve Teknoloji Bakanı Sn. Fikri IŞIK Ziyareti



■ 09.12.2015 tarihinde

■ Yönetim Kurulu Başkanımız, İşyerlerinde Güvenli ve Uygun Kişisel Koruyucu Donanım Kullanımının Teşvik Edilmesine Yönelik Araştırma ve Destek Projesi Açılış Konferansı'na iştirak ederek açılış konuşması yapmıştır.



İşyerlerinde Güvenli ve Uygun Kişisel Koruyucu Donanım Kullanımının Teşvik Edilmesine Yönelik Araştırma ve Destek Projesi Açılış Konferansı

■ Yönetim Kurulu Başkanımız ve Yönetim Kurulumuz, T.C. Gümrük ve Ticaret Bakanı Sn. Bülent TÜFENKÇİ'ye yeni görevi vesilesiyle tebrik ziyaretinde bulunmuştur. Ziyarete, Odamız tarafından hazırlanan; sanayinin sorunlarına ilişkin sorunlar, tespitler ve çözüm önerilerine ilişkin rapor Sn. Bakan'a iletilmiştir.



T.C. Gümrük ve Ticaret Bakanı Sn. Bülent TÜFENKÇİ Ziyareti



09 Aralık 2015

■ Yönetim Kurulu Başkanımız, OSBÜK Yönetim Kurulu Başkan Yardımcılığı görevi sebebiyle, OSBÜK tarafından T.C. Bilim, Sanayi ve Teknoloji Bakanı Sn. Fikri İŞİK'a gerçekleştirilen nezaket ziyaretine iştirak etmiştir.

■ 10.12.2015 tarihinde

■ Yönetim Kurulu Başkanımız, Başbakan Sn. Prof. Dr. Ahmet DAVUTOĞLU'nun Ekonomik Dönüşüm Programını açıkladığı toplantıya iştirak etmiştir.

■ Yönetim Kurulu Başkanımız ve Yönetim Kurulu Başkan Yardımcımız Sn. Mehmet DOĞANLAR, Yenimahalle Belediye Başkanı Sn. Fethi YAŞAR ile biraraya gelmişlerdir.

15.12.2015 tarihinde Yönetim Kurulu Başkanımız ve Yönetim Kurulumuz, T.C. Milli Eğitim Bakanı Sn. Nabi AVCI'ya yeni görevi vesilesiyle tebrik ziyaretinde bulunmuştur. Ziyarete, Odamız tarafından hazırlanan; sanayinin sorunlarına ilişkin sorunlar, tespitler ve çözüm önerilerine ilişkin rapor Sn. Bakan'a iletilmiştir.



T.C. Milli Eğitim Bakanı Sn. Nabi AVCI Ziyareti



18 Aralık 2015 tarihinde Yönetim Kurulu Başkanımız ve Yönetim Kurulumuz, Avrupa Birliği Bakanı ve Başmüzakereci Volkan BOZKIR'a tebrik ziyaretinde bulundu.



Avrupa Birliği Bakanı ve Başmüzakereci Volkan BOZKIR Ziyareti



2. Genel Sekreterlik Tarafından Gerçekleştirilen Diğer Faaliyetler

27 Ocak 2015

Odamız Genel Sekreteri Sn. Doç. Dr. Yavuz CABBAR, Avrupa Yatırım Fonu temsilcisi Sn. Jose ROMANO ortak proje geliştirilmesi konusunda görüş alışverişinde bulunmuştur.

Odamız Genel Sekreteri Sn. Doç. Dr. Yavuz CABBAR, Bilkent Üniversitesi Rektörü Sn. Prof. Dr. Abdullah ATALAR ile ASO'nun yürüttüğü projeler hakkında görüş alışverişinde bulunmuştur.

29 Ocak 2015

Odamız Genel Sekreteri Sn. Doç. Dr. Yavuz CABBAR, TOBB Oda/Borsa Akreditasyon Sistemi Sertifika Törenine katılım sağlamıştır.

30 Ocak 2015

Odamız Genel Sekreteri Sn. Doç. Dr. Yavuz CABBAR, İNEO Danışmanlık firmasından Sn. Altan KÜÇÜKÇINAR ile Avrupa Küçük İşletmeler Yasası, Türkiye Durum Raporu hakkında mülakat yapmıştır.

12 Şubat 2015

Abhazya Cumhuriyeti Dışişleri Bakanı Sn. Dr. Viyeçeslav ÇİRİKBA, Odamız Genel Sekreteri Sn. Doç. Dr. Yavuz CABBAR'ı makamında ziyaret etmiştir.

13 Şubat 2015

Odamız Genel Sekreteri Sn. Doç. Dr. Yavuz CABBAR, Benin Cumhuriyeti Büyükelçisi Sn. Moise KEREKOU'yu makamında ziyaret etmiştir.

26 Şubat 2015

Deloitte firmasından Sn. Enrigve DOHEİTO, Sn. Aysun ÖZEN, Sn. Uğur YÖNÜK ve Alman Enerji Ataşesi Sn. Steffen TOEST'ten oluşan Heyet enerji verimliliği konusunda görüş alışverişinde bulunulmak üzere Odamız Genel Sekreteri Sn. Doç. Dr. Yavuz CABBAR'ı makamında ziyaret etmiştir.

2 Mart 2015

Odamız Genel Sekreteri Sn. Doç. Dr. Yavuz CABBAR ASO'da açılması planlanan Tahkim ve Arabuluculuk Ofisi hakkında görüşme yapmak üzere Adalet Bakanlığı Arabuluculuk Dairesi Başkanı Sn. Hakan ÖZTATAR'ı makamında ziyaret etmiştir.

11 Mart 2015

Polonya Cumhuriyeti Ankara Büyükelçiliği Ticaret Yatırımı ve Geliştirme Bölümü Müsteşarı Sn. Konrad ZABLOCKI ve Polonya Büyükelçiliği Ticaret Yatırımı ve Geliştirme Bölümü Uzmanı Sn. Süleyman SARIHAN 25 Mart 2015 tarihinde Ankara Hilton Otel'de gerçekleştirilecek olan İş Forumu ile ilgili detaylı bilgi vermek ve söz konusu Forumu Türk işadamlarının da katılımlarını sağlamak amacıyla Odamız Genel Sekreteri Sn. Doç. Dr. Yavuz CABBAR'ı makamında ziyaret etmişlerdir.

11 Mart 2015

Turguise Global Şirket Müdürü Sn. Ersin BAYRAM Odamız Genel Sekreter'i Sn. Doç. Dr. Yavuz CABBAR'ı makamında ziyaret ederek, yatırım danışmanlığı, pazar analizi, iş görüşmeleri gibi alanlarda yaptıkları faaliyetler ile ABD'de yaptıkları KOSGEB eşleştirme merkezi danışmanlığı faaliyetleri hakkında bilgi vermiştir. Üyelerimize ABD'de yapacakları girişimlerde danışmanlık hizmetinde bulunmayı önermişlerdir.

12 Mart 2015

OECD ve KOSGEB tarafından ortaklaşa düzenlenen Avrupa Küçük İşletmeler Yasası Değerlendirmesi 2015: Bilgi Edinme Çalıştayı'na Odamızı temsilen Genel Sekreter Sn. Doç. Dr. Yavuz CABBAR iştirak etmiştir.

20 Mart 2015

Kredi Garanti Fonu (KGF) Genel Müdürü Sn. Hikmet KURNAZ ile Odamız Binasında KGF şubesi kurulması konusunda görüşme yapılmıştır.

26 Mart 2015

HAVELSAN firmasından Sn. Hale YALICI'ya Yerli Malı Belgesi konusunda bilgi verilmiştir.

08 Nisan 2015

Başbakanımız Sayın Prof. Dr. Ahmet DAVUTOĞLU'nun teşrifleriyle, "VII. Türkiye Ticaret ve Sanayi Şurası" gerçekleştirilmiştir.

09 Nisan 2015

4.Türk Patent Ödülleri Cumhurbaşkanımız Sayın Recep Tayyip ERDOĞAN ve Bilim, Sanayi ve Teknoloji Bakanımız Sn. FİKRİ İŞİK'in teşrifleriyle gerçekleşmiştir.

14 Nisan 2015

Rekabetçi Sektörler Konferansı ve Fotoğraf sergisine Bilim, Sanayi ve Teknoloji Bakanı Sn. FİKRİ İŞİK ve Avrupa Birliği Delegasyonu Maslahatgüzarı Sn. Béla SZOMBATI'nin katılımlarıyla gerçekleşmiştir.

20 Nisan 2015

Odamız Genel Sekreteri Sn. Doç. Dr. Yavuz CABBAR, Türk Akreditasyon Kurulu (TÜRKAK) Kuruluş ve Görevleri Hakkında Kanununun 5. maddesi gereğince TÜRKAK Danışma Kurulunun 2015 yılı ilk toplantısına katılmıştır.

5 Mayıs 2015

Şiddetsiz Toplum Derneği Başkanı Sn. Rıza SÜMER ve Yönetim Kurulu Üyeleri, Odamız Genel Sekreteri Sn. Doç. Dr. Yavuz CABBAR'ı makamında ziyaret etmişlerdir.

6 Mayıs 2015

■ Dünyanın en yüksek bütçeli sivil araştırma programı olan Avrupa Birliği'nin yeni dönem Araştırma ve Yenilik Çerçeve Programı Ufuk 2020 ile sanayi liderliğinde, pazara yakın yenilikçi ürün ve servislerin geliştirilmesi ve rekabetçiliğin artırılarak yeni iş kollarının yaratılması amaçlanmıştır. Ulusal koordinasyonu TÜBİTAK tarafından yürütülen Ufuk 2020 konusunda ülkemiz sanayi kuruluşlarının üst düzey yetkililerinin farkındalıklarının artırılması amacıyla düzenlenen "Ufuk 2020 Üst Düzey Sanayi Forumu"na Odamızı temsilen Genel Sekreter Sn. Doç. Dr. Yavuz CABBAR iştirak etmiştir.

■ Belarus Cumhuriyeti Büyükelçiliği Ekonomi ve Ticaret Müsteşarı Sn. Evgeny LIPEN Odamıza gerçekleştirdiği ziyarette Genel Sekreterimiz Sn. Doç. Dr. Yavuz CABBAR ile görüşmüştür. Görüşmede Sayın Müsteşar Ankara'da Belarus Ekonomi Günleri düzenlenmesi yönündeki niyetlerini beyan etmiş, ayrıca Mogilev Bölgesi'nde kurulacak "Serbest Ekonomik Bölgesi"nde oluşturulması öngörülen Belarus-Türk ortaklığının detayları ile ilgili paylaşımda bulunmuştur.

12 Mayıs 2015

■ Sn. Prof. Dr. Kazım YALÇINOĞLU Odamız Genel Sekreteri Sn. Doç. Dr. Yavuz CABBAR'ı makamında ziyaret ederek, TÜBİTAK Mentörler Destek Programı hakkında bilgi alışverişinde bulunmuştur.

■ Elektromekanik Sanayiciler Derneği Genel Sekreteri Sn. Erdoğan ÖKTEN Odamız Genel Sekreteri Sn. Doç. Dr. Yavuz CABBAR'ı makamında ziyaret ederek, Yerli Malı Belgelerinde yaşanan sorunlarla hakkında görüş alışverişinde bulunulmuştur.

■ Ugandalı Basın Mensupları Heyeti Yönetim Kurulu Başkanımız Sn. Nurettin ÖZDEBİR'i, makamında ziyaret etmiştir. Toplantıya Genel Sekreter Sn. Doç. Dr. Yavuz CABBAR da iştirak etmiştir.

13 Mayıs 2015

Bilim Sanayi ve Teknoloji Bakanlığı tarafından, Bakan Sayın Fikri İŞİK'ın katılımlarıyla İstanbul'da düzenlenen "Yeni Sanayi Stratejisi ve Lonca Web Sayfası Tanıtım Toplantısı"na Odamızı temsilen Genel Sekreter Sn. Doç. Dr. Yavuz CABBAR iştirak etmiştir.

21 Mayıs 2015

ABD Ticaret Ataşe Yardımcısı Sn. Serdar ÇETİNKAYA ile ABD'li Capstone Türbün firmasının Avrupa direktörü Sn. Radu ANGHEL Odamız Genel Sekreteri Sn. Doç. Dr. Yavuz CABBAR'ı makamında ziyaret etmiştir.

3 Haziran 2015

Haziran Ayı / Aylık Çalışan toplantısı öncesi çalışanlar arasındaki iletişimi güçlendirmek, yönetici-çalışan arasındaki iletişimi geliştirmek, çalışan motivasyonunu artırmak amacıyla açık büfe kahvaltı tertip edilmiştir. Toplantının birinci gündem maddesinde Performans Değerlendirme Ekibi tarafından geliştirilen Performans Değerlendirme Sistemi hakkında bilgilendirme sunumu yapılmıştır. Toplantının ikinci gündem maddesinde Sayın Genel Sekreter Doç. Dr. Yavuz CABBAR tarafından Odamız iş ve işlemleri ile ilgili değerlendirme yapılarak, 2015 yılı Çalışma Programının Odamız faaliyetleri açısından esas doküman olduğu hatırlatılmış ve birimlerin, çalışanların yılın ikinci dönemi için eylem planlarını hazırlamaları istenmiştir.

9 Temmuz 2015

Güçlü Eller Engelliler Spor Kulübü Başkanı Sn. Muhammed GÖKTAŞ ve Kulüp Yönetim Kurulu Üyesi Sn. Hayati ERDEM, Odamız Genel Sekreteri Sn. Doç. Dr. Yavuz CABBAR'ı makamında ziyaret ederek Güçlü Eller Engelliler Spor Kulübü ve sponsorluk konusunda bilgi aktarımında bulunmuşlardır.

10 Temmuz 2015

ABD Büyükelçiliği Diplomati Sn. Edward EBERT ve ABD Büyükelçiliği Ekonomi Uzmanı Sn. Ece DELİORMANLI, Odamız Genel Sekreteri Sn. Doç. Dr. Yavuz CABBAR'ı makamında ziyaret etmiştir.

15 Temmuz 2015

Kolombiya Büyükelçiliği Maslahatgüzarı Sn. Alicia QUIJANO, Genel Sekreterimiz Sn. Doç. Dr. Yavuz CABBAR'ı makamında ziyaret etmiştir. Yapılan görüşmede Sayın QUIJANO, Türkiye ile Kolombiya arasındaki ticari ilişkileri güçlendirmek ve yeni işbirliği alanları yaratmak istediklerini belirtmiştir. Bu kapsamda, Kolombiya'daki yatırım olanakları, ortaklık fırsatları ve devam eden projeler hakkında Türk firmalarına bilgi vermek üzere Kasım 2015 tarihinde bir organizasyon yapmak istediklerini ifade etmiştir. Kesin tarihi daha sonra görüşülecek olan söz konusu etkinlik kapsamında, Kolombiya'dan öncelikli olarak ekonomi uzmanlarının etkinliğe katılarak Türk firmalarıyla görüşmeler yapacakları, konuya ilişkin firmalarımıza bilgi verecekleri ve ilerleyen süreçte ise Kolombiyalı firmaların Türkiye'ye davet edileceği dile getirilmiştir. Bu çerçevede, organizasyon tarihinin netleşmesine müteakiben, Türk firmalar söz konusu etkinlikten haberdar edilerek Odamız Zafer Çağlayan Meclis Salonu'nda bir toplantı gerçekleştirilecektir.

21 Temmuz 2015

Genel Sekreterimiz Sn. Doç. Dr. Yavuz CABBAR, Bilim, Sanayi ve Teknoloji Bakanlığı Müsteşar Yardımcısı Sn. Ramazan YILDIRIM'ı makamında ziyaret etmiştir.

■ 29 Temmuz 2015

Genel Sekreterimiz Sn. Doç. Dr. Yavuz CABBAR, Odamızda gerçekleşen USIMP - Üniversite-Sanayi İşbirliği Merkezleri Platformu toplantısının açılış konuşmalarını gerçekleştirmiştir.

■ 31 Temmuz 2015

Ankara Kalkınma Ajansı Genel Sekreteri Sn. Arif ŞAYIK, Genel Sekreterimiz Sn. Doç. Dr. Yavuz CABBAR'ı makamında ziyaret etmiştir.

■ 4 Ağustos 2015

TOBB Ankara İl Kadın Girişimciler Kurulu Başkanı Sn. Serpil POLAT, Genel Sekreterimiz Sn. Doç. Dr. Yavuz CABBAR'ı makamında ziyaret etmiştir.

■ 6 Ağustos 2015

SenExpo Uluslararası Fuarçılık A.Ş. Satış Direktörleri Sn. Duygu AKKUŞ ve Sn. Sinan SELAMET, yaklaşan SAUDI BUILD 2015 Fuarı ile ilgili bilgi aktarımında bulunmak amacıyla Genel Sekreterimiz Sn. Doç. Dr. Yavuz CABBAR'ı makamında ziyaret etmişlerdir.

■ 11 Ağustos 2015

Genel Sekreterimiz Sn. Doç. Dr. Yavuz CABBAR, ASO 1. OSB'de gerçekleşen ASO Eğitim Vakfı Yönetim Kurulu Toplantısı'na iştirak etmiştir.

■ 12 Ağustos 2015

Siirt Üniversitesi Rektör Yardımcısı Sn. Yüksel BİRİNCİ, Genel Sekreterimiz Sn. Doç. Dr. Yavuz CABBAR'a makamında nezaket ziyaretinde bulunmuştur.

■ 26 Ağustos 2015

Somali Federal Cumhuriyeti Ankara Büyükelçisi Sn. Abdullahi Mohamed ALİ ve Somali Federal Cumhuriyeti Ticaret Ataşesi Sn. Yusuf Ahmed HASSAN, Başkanımızı makamında ziyaret etmişlerdir. Ziyarete Genel Sekreterimiz Sn. Doç. Dr. Yavuz CABBAR da eşlik etmiştir.

■ 27 Ağustos 2015

Gazi Üniversitesi Mimarlık Fakültesi Şehir ve Bölge Planlama Bölümü, A Grubu Yüksek Şehir Plancısı, Ulaşım ve Trafik Uzmanı Öğretim Üyesi Sn. Yrd. Doç. Dr. Hayri ULVİ, Gazi Üniversitesi Fen Bilimleri Enstitüsü Trafik Planlaması ve Uygulaması Ana Bilim Dalı Başkanı Sn. Prof. Dr. Hülagü KAPLAN ve Gazi Üniversitesi Ulaşım Ana Planı Proje Genel Sekreter Yardımcısı, Bilişim Uzmanı Sn. Dr. Abdullah ORMAN, 07-08 Aralık 2015 tarihinde gerçekleşecek olan "Sürdürülebilir Ulaşım için Yol ve Trafik Güvenliği Ulusal Kongre Fuar ve Sergisi" etkinliği hakkında bilgi vermek üzere Sn. Genel Sekreterimizi makamında ziyaret etmişlerdir.

■ 09 Eylül 2015

■ Genel Sekreterimiz, Odamız Meclis Üyesi, Eryiğit Endüstriyel Makina ve Tıbbi Cihazlar İmalat İthalat İhracat İnşaat Ticaret A.Ş. Yönetim Kurulu Başkanı Sn. Halit ERYİĞİT ile birlikte Devlet Malzeme Ofisi Genel Müdürü Sn. Tufan BÜYÜKUZUN'u, Medikal firmaların Devlet Malzeme Ofisi prosedürlerinde yaşanan sıkıntılarını dile getirmek üzere makamında ziyaret etmişlerdir.

■ Bilim, Sanayi ve Teknoloji Bakanlığı Bakanlık Müşaviri Sn. Zühtü BAKIR, asansör sektörüne ilişkin görüş alışverişinde bulunmak üzere Sn. Genel Sekreterimizi makamında ziyaret etmiştir.

■ 11 Eylül 2015

Genel Sekreter Yardımcımız Sn. Mustafa BARAN, Odamızda gerçekleşen Çalışma ve Sosyal Güvenlik Bakanlığı, İş Sağlığı ve Güvenliğinin Geliştirilmesi Projesi Tanıtım Toplantısı'na iştirak ederek, açılış konuşmasını yapmıştır.

■ 18 Eylül 2015

Kamu Teknoloji Platformu Başkanı Sn. Erdem AKÇIL Genel Sekreterimiz Sn. Doç. Dr. Yavuz CABBAR'ı Akıllı Şehirler Konferansı ile ilgili görüşmek üzere makamında ziyaret etmiştir.

■ 19 Eylül 2015

Genel Sekreterimiz, Odamız Zafer Çağlayan Meclis Salonu'nda gerçekleşen Toplumsal Etik Derneği "2015 yılı Meslekte Etik Davranışları Teşvik Ödülü Töreni"ne iştirak etmiştir.

■ 01 Ekim 2015

Genel Sekreterimiz, Odamız ev sahipliğinde düzenlenen ve 25 farklı kuruluştan toplam 45 kişinin katılımıyla gerçekleşen "ÜSİMP İnovasyon Karnesi Tanıtım Etkinliği"ne iştirak etmiştir.

■ 05 Ekim 2015

Kamu Teknoloji Platformu Başkanı Sn. Erdem AKÇIL Genel Sekreterimiz Sn. Doç. Dr. Yavuz CABBAR'ı Akıllı Şehirler Konferansı ile ilgili görüşmek üzere makamında ziyaret etmiştir.

■ 06 Ekim 2015

■ Genel Sekreterimiz, T.C. Bilim, Sanayi ve Teknoloji Bakanlığı tarafından Bilkent Otel ve Konferans Merkezi'nde düzenlenen 5.Ulusal Verimlilik Kongresi'ne iştirak etmiştir.

■ A.B.D. Büyükelçiliği Ekonomi Uzmanı Sn. Ece DELİORMANLI, dünyada ve Türkiye'deki son ekonomik gelişmeler konusunda görüş alışverişinde bulunmak üzere Genel Sekreterimizi makamında ziyaret etmiştir.

07 Ekim 2015

Genel Sekreterimiz, T.C. Bilim, Sanayi ve Teknoloji Bakanlığı tarafından düzenlenen 3. Teknoloji Geliştirme Bölgeleri Zirvesi'ne iştirak etmiştir.

08 Ekim 2015

Ürdün Havayolları Bölge Müdürü Sn. Maher Al NAİMAT ve Satış Müdürü Sn. Birsal YALIM, Genel Sekreterimiz Sn. Doç. Dr. Yavuz CABBAR'ı Ankara-Amman direkt uçuş seferleri başlatılması konusunda görüşmek üzere makamında ziyaret etmiştir.

13 Ekim 2015

Genel Sekreterimiz, Türkiye Teknoloji Geliştirme Vakfı tarafından düzenlenen Strateji Çalıştayı'na iştirak etmiştir.

14 Ekim 2015

Genel Sekreterimiz Sn. Doç. Dr. Yavuz CABBAR, Bilkent Üniversitesi Doğu Kampüsü İşletme Bilgi Yönetimi Bölümünde Girişimcilik ve İnovasyon konusunda ders vermiştir.

15 Ekim 2015

Genel Sekreterimiz Sn. Doç. Dr. Yavuz CABBAR, Kolombiya Büyükelçiliği Müsteşarı Sn. Alicia QUIJANO'nun daveti üzerine Büyükelçilik Rezidansında bir nezaket yemeğine katılmıştır.

Yönetim Kurulu Başkanımız, Genel Sekreterimiz ve Genel Sekreter Yardımcısı Sn. Mustafa BARAN'ın Odamız mobilya UR-GE ve üyemiz bazı mobilya firmalarımızın iştirak ettiği sektör özel toplantısında, UR-GE kapsamında gerçekleştirilen fuar ziyaretleri hakkında değerlendirmeler ile sektör sorunları tartışılarak çözüm önerileri üzerinde istişarelerde bulunulmuştur.

16 Ekim 2015

Genel Sekreterimiz Sn. Doç. Dr. Yavuz CABBAR, Türk Büyüme ve İnovasyon Fonu Bilgilendirme Toplantısı'na katılmıştır.

19 Ekim 2015

Yönetim Kurulu Başkanımız ve Genel Sekreterimiz, T.C. Çalışma Bakanlığı İş Teftiş Kurulu Başkanı Sn. Hulusi AY'ı makamında ziyaret etmişlerdir.

22 Ekim 2015

İhracatı Geliştirme Uzmanı Sn. Asım ÇALIŞ, Genel Sekreterimizi makamında ziyaret etmişlerdir.

26 Ekim 2015

Altınokta Körler Derneği Genel Başkan Yardımcısı Genel Koordinatör Sn. Hasan YILDIRICI, ve Sn. Demet AYDINOĞLU, Genel Sekreterimizi sponsorluk konusunda görüşmek üzere makamında ziyaret etmişlerdir.

27 Ekim 2015

Yönetim Kurulu Başkanımız ve Genel Sekreterimiz, Fransız-Türk Nükleer Konferansı'na katılmışlardır.

30 Ekim 2015

KOSGEB Şanlıurfa Hizmet Merkezi Müdürü Sn. İdris ERKEKSOY, Genel Sekreterimizi, Karacadağ Kalkınma Ajansı'nın desteklediği Şanlıurfa Ankara Bilgi - Tecrübe Paylaşımı Projesi kapsamında 20 - 21 Kasım 2015 tarihleri arasında Şanlıurfa'ya Odamız öncülüğünde düzenlenecek olan heyet hakkında görüşmek üzere makamında ziyaret etmiştir.

03 Kasım 2015

LÖSEV Halkla İlişkiler Koordinatörü Sn. Gülnur ÇINAR ve Genel Koordinatör Yardımcısı Sn. Seda SERTCAN, Genel Sekreterimizi LÖSEV'in güncel çalışmaları hakkında bilgilendirmek ve fikir alışverişi yapmak üzere makamında ziyaret etmişlerdir.

04 Kasım 2015

Narven A.Ş. Ankara Bölge Müdürü Sn. Murat ATALAY ve Müdür Sn. Burcu BARAN, Genel Sekreterimizi termal turizm yatırımları konusunda görüşmek üzere makamında ziyaret etmişlerdir.

05 Kasım 2015

20 - 21 Kasım 2015 tarihleri arasında Şanlıurfa'ya Odamız öncülüğünde düzenlenecek olan heyet hakkında tekrar görüşmek üzere KOSGEB Şanlıurfa Hizmet Merkezi Müdürü Sn. İdris ERKEKSOY, Genel Sekreterimizi makamında ziyaret etmiştir.

06 Kasım 2015

TOBB Ankara İl Kadın Girişimciler Kurulu İcra Komitesi Üyesi Sn. Kadriye Esra AYGÜN ve Yönetim Kurulu Üyemiz Sn. Aytaç DİNÇER, Avrupa Komisyonu Programları adı altında sosyal hizmetler alanında reformları destekleyen Sosyal Politika Yenilikleri Hibe Programı kapsamında DERA Kadın İstihdam ve Gelişim Merkezi Projesi ile ilgili görüşmek üzere Genel Sekreterimizi makamında ziyaret etmişlerdir.

11 Kasım 2015

Tayburn Group Yönetim Müdürü Sn. Ronaldo MANOSA ve Sn. Cem KARATAY, Genel Sekreterimizi makamında ziyaret ederek Taybourn Kurumsal'ın faaliyetleri olan sürdürülebilirlik danışmanlığı ve raporlaması, marka dijital pazarlama ve yatırımcı ilişkileri ihtisas editörlüğü gibi konularda bilgi aktarımında bulunmuşlardır.

18 Kasım 2015

Serdar Mühendislik Çevre, Enerji ve Atık Yönetimi Şirketler Grubu Yönetim Kurulu Başkanı Sn. Eyüp KAYA, Genel Sekreterimiz Sn. Doç. Dr. Yavuz CABBAR'ı makamında

ziyaret ederek, Geri Dönüşüm İhtisas OSB konusunda görüş alışverişinde bulunmuşlardır.

19 Kasım 2015

İstanbul Teknik Üniversitesi Öğretim Üyesi Sn. Prof. Dr. Üner ÇOLAK, Genel Sekreterimiz Sn. Doç. Dr. Yavuz CABBAR'ı, Bilim, Sanayi ve Teknoloji Bakanlığı'na sunulacak olan Nükleer Sektör Kümelenme Projesi ile ilgili görüşmek üzere makamında ziyaret etmiştir.

20 Kasım 2015

Ankara Üniversitesi Teknoloji Transfer Ofisi Yöneticisi Sayın Prof. Dr. Atila YÜCEL, Genel Sekreterimiz Sn. Doç. Dr. Yavuz CABBAR'ı, 22 Aralık 2015 tarihinde gerçekleşecek olan ASO 1. Organize Sanayi Bölge Müdürlüğü Ankara Üniversitesi Akademisyenleri Ziyaretine ilişkin görüşmek üzere makamında ziyaret etmiştir.

26 Kasım 2015

Genel Sekreterimiz Sn. Doç. Dr. Yavuz CABBAR, TOBB Ankara İl Kadın Girişimciler Kurulu İcra Komitesi Üyesi Sn. Kadriye Esra AYGÜN ile TOBB Üniversitesi Rektörü Sn. Adem ŞAHİN'i makamında ziyaret etmişlerdir.

Hacettepe Üniversitesi Teknoloji Transfer Merkezi Proje Uzmanı Sn. Ali Samet ARSLAN ve Nükleer Küme Yönetiminde

görev yapan Sn. Salim ÖZTÜRK, Genel Sekreterimiz Sn. Doç. Dr. Yavuz CABBAR'ı, Nükleer Sektör Kümelenme Projesi ile ilgili görüşmek üzere makamında ziyaret etmiştir.

Yunanistan Büyükelçiliği Ekonomi Müsteşarı Sn. Lambis KOUNALAKIS, Genel Sekreterimiz Sn. Doç. Dr. Yavuz CABBAR'a, Türkiye'deki görevinin sona ermesi sebebiyle bir veda ziyaretinde bulunmuştur. Sn. KOUNALAKIS'in ziyaretine, Başkatip Sn. Nefeli LAPARIDOU ve Sn. Mihail SARI da eşlik etmişlerdir.

1 Aralık 2015

İller Bankası Eski Genel Müdür Yardımcısı Sn. Ömer Faruk İMAMOĞLU ve Kızılay Afet ve Toplumsal Hizmetlerden Sorumlu Genel Müdür Yardımcısı Sn. Mintez ŞİMŞEK, Genel Sekreterimiz Sn. Doç. Dr. Yavuz CABBAR'ı makamında ziyaret etmişlerdir.

KOSGEB Sincan Müdürü Sn. Hacı Murat ELYÜREK, Genel Sekreterimiz Sn. Doç. Dr. Yavuz CABBAR'ı, Sincan ASO 1.OSB Çevre Laboratuvarı ile ilgili görüşmek üzere makamında ziyaret etmiştir.

2 Aralık 2015

Yönetim Kurulu Başkanımız ve Genel Sekreterimiz, TÜSİAD Ankara Yüksek İstişare Konseyi Toplantısı Kokteyli'ne iştirak etmişlerdir.

3 Aralık 2015

Sanayi ve Ticaret Bakanlığı Teşkilatlandırma Eski Genel Müdürü Sn. Hikmet YILMAZ ve Gazi Üniversitesi Ticaret ve Turizm Eğitim Fakültesi Muhasebe Eğitimi Bölümü Öğretim Üyesi Prof.Dr. Nevzat AYPEK, Genel Sekreterimiz Sn. Doç. Dr. Yavuz CABBAR'ı makamında ziyaret etmişlerdir.

Siteler KOSGEB Müdürü Sn. Erdal ÇINAR, göreve yeni atanması sebebiyle Genel Sekreterimiz Sn. Doç. Dr. Yavuz CABBAR ve Genel Sekreter Yardımcımız Sn. Mustafa BARAN'a, tanışma ziyaretinde bulunmuştur. Yapılan ziyarette işbirliği alanları görüşülmüştür.

Central European University Siyaset Bilimi Bölümü Doktora öğrencisi Sn. Hüseyin Emrah KARAOĞUZ, Genel Sekreterimiz Sn. Doç. Dr. Yavuz CABBAR'ı makamında ziyaret ederek, Genel Sekreterimiz'den doktora tezi için İnovasyon Politikaları ile ilgili görüş almıştır.

4 Aralık 2015

Karacabey Ticaret Borsası Genel Sekreteri Sn. İbrahim TEMEL, Genel Sekreterimiz Sn. Doç. Dr. Yavuz CABBAR'a tanışma ziyareti gerçekleştirmiştir.

Ekonomi Bakanlığı Denetim Daire Başkanı Sn. Yavuz Selim EKER, Genel Sekreterimiz Sn. Doç. Dr. Yavuz CABBAR'ı, Çalışma ve Sosyal Güvenlik Bakanlığı İşyerlerinde Güvenli ve Uygun Kişisel Koruyucu Donanım Kullanımının Teşvik

Edilmesine Yönelik Araştırma ve Destek Projesi ile ilgili görüşmek üzere makamında ziyaret etmiştir.

Gümrük Bakanlığı İç Ticaret Genel Müdürlüğü Şube Müdürü Sn. Murat TURAN, Genel Sekreterimiz Sn. Doç. Dr. Yavuz CABBAR'a nezaket ziyareti gerçekleştirmiştir.

EK2

TOBB Ankara İl Kadın Girişimciler Kurulu Tarafından Yapılmış Olan Toplantı ve Ziyaretler (A.S.1/S.H.4)

26 Ocak 2015 tarihinde

TOBB Ankara İl Kadın Girişimciler Kurulu İcra Komitesi Başkanı Sn. Serpil POLAT ve İcra Komitesi Üyeleri, Ankara Sanayi Odası Yönetim Kurulu Başkanı Sn. Nurettin ÖZDEBİR'e makamında bir nezaket ziyaretinde bulunmuşlardır.





4 Şubat 2015 tarihinde

AK Parti İstanbul Milletvekili ve Genel Başkan Yardımcısı Sn. Halide İNCEKARA TOBB Ankara İl Kadın Girişimciler Kurulu İcra Komitesi Üyeleri ile Ankara Sanayi Odası'nda biraraya gelmiştir. Sn. İncekara, yeni dönem İcra Komitesi Başkan ve Üyelerine yeni görevlerinde başarılar dileyerek, çalışmalarında her zaman yanlarında olacağını katkı ve destek vereceğini belirtmiştir.



9 Şubat 2015 tarihinde

TOBB Ankara İl Kadın Girişimciler Kurulu İcra Komitesi Başkan ve Üyeleri Ankara Ticaret Odası Başkanı Sn. Salih BEZCİ'ye makamında bir nezaket ziyaretinde bulunmuşlardır.



18 Şubat 2015 tarihinde

AK Parti İstanbul Milletvekili ve Genel Başkan Yardımcısı Sn. Halide İNCEKARA Ak Partideki Makamında İcra Komitesi Üyelerimizi kabul etmiştir. İade-i ziyaret sonrasında birlikte bir öğlen yemeği yenmiştir. Yemek sırasında AK Parti Malatya Milletvekili ve Genel Başkan Yardımcısı Sn. Öznur ÇALIK da sohbete katılmıştır.



27 Şubat 2015 tarihinde

Ankara Sanayi Odası evsahipliğinde TOBB Ankara İl Kadın Girişimciler Kurulu 1. Olağan Genel Kurul Toplantısı ve Devir Teslim Töreni ASO Zafer Çağlayan Meclis Toplantı Salonunda düzenlenmiştir. Toplantının açılış konuşmalarını yapan yeni dönem İcra Komitesi Başkanı Sn. Serpil POLAT ve bir önceki dönem İcra Komitesi Başkanı Sn. Birten GÖKYAY'ın ardından ASO Yönetim Kurul Başkanı Sn. Nurettin ÖZDEBİR, ATO Yönetim Kurulu Başkanı Sn. Salih BEZCİ, Aile ve Sosyal Politikalar Bakanlığı Müsteşarı Sn. Nesrin ÇELİK ile Turizm ve Devlet Eski Bakanı Sn. Güldal AKŞİT birer konuşma yapmışlardır. Konuşmacıların ardından eski ve yeni İcra Komiteleri arasında Devir Teslim Töreni gerçekleşmiştir. Bir önceki İcra Komitesi Üyelerine ASO Başkanı Sn. Nurettin ÖZDEBİR ve yeni dönem İcra Komitesi Başkanı Sn. Serpil POLAT tarafından Ankara Sanayi Odası tarafından isimlerine dikilen Ağaç Dikim Sertifikası takdim edilmiştir. Aynı sertifikalardan daha sonra sırasıyla ATO Başkanı Sn. Salih BEZCİ'ye, Aile ve Sosyal Politikalar Bakanlığı Müsteşarı Sn. Nesrin ÇELİK ile Turizm ve Devlet Eski Bakanı Sn. Güldal AKŞİT'e de takdim edilmiştir. Toplu fotoğraf çekiminin ardından Genel Kurul toplantısı sona ermiştir.



11 Mart 2015 tarihinde

TOBB Yönetim Kurulu Başkanı Sn. Rifat HİSARCIKLIOĞLU'nun evsahipliğinde, Başbakanımız Sn. Ahmet DAVUTOĞLU'nun katılımıyla, TOBB kültür hizmeti olarak basımı gerçekleşen Kitab-ı Dedem Korkut'un tanıtım ve dağıtım toplantısına TOBB Ankara İl Kadın Girişimciler Kurulu İcra Komitesi Başkan Yardımcıları Sn. Ayşegül ÇAKMAK GENÇ, Sn. Gülder BAŞAR, İcra Komitesi Üyesi Sn. Nuray BAŞAR, Doğal Üyeler, ASO

Yönetim Kurulu Üyesi Sn. Aytaç Muhittin DİNÇER ve Genel Sekreter Yardımcısı Sn. Oya GÖRKMEN ile birlikte KGK Üyeleri de iştirak etmişlerdir.



■ 9-13 Mart 2015 tarihinde

Aile ve Sosyal Politikalar Bakanlığı'nın 8-20 Mart 2015 tarihleri arasında New York'da düzenlenen Birleşmiş Milletler Kadın Statüsü Toplantısının 8-13 Mart 2015 tarihleri arasındaki oturumlarına TOBB Ankara İl Kadın Girişimciler Kurulu Başkanı Sn. Serpil POLAT ile Başkan Yardımcısı Sn. Perihan Meral ÇETİN ve Kurul Üyesi Sn. Kadriye Esra AYGÜN, Odamızı temsilen iştirak etmişlerdir.

8-13 Mart 2015 tarihleri arasında Ekibimizin iştirak ettikleri toplantılar aşağıda belirtilmiştir.

■ 8 Mart TÜRGEV ve TURKEN Vakfı Programı: 8 Mart Dünya Kadınları Günü: Kadına Şiddet Eğitime Engeldir. Suriye Kamplarındaki Kız Çocuklarımıza Türkiye Olarak Desteklerimiz Paneli

■ 9 Mart 59. KSK Oturumu Açılışı:

■ 9 Mart Yan Etkinlik Türkiye Kadınların Ekonomik Fırsatlara Erişiminin Artırılması: Türkiye'deki Bütüncül ve Kanıta Dayalı Politika Geliştirmeye Doğru

■ 9 Mart Avrupa Konseyi tarafından düzenlenen yan etkinlik (Toplumsal cinsiyet kalıp yargıları ve cinsiyetçilik-kadınlara yönelik şiddet ve ayrımcılığın temel sebepleri)

■ 10 Mart Sn. Müsteşarın üst düzey yuvarlak masa konuşması

- 10 Mart KAGİDER tarafından düzenlenen yan etkinlik (Pekin +20 Kadınlar ve Ekonomi: Girişimcilik aracılığıyla kadınlar nasıl motive edilir ve güçlendirilir)
- 11 Mart Sn. Müsteşarın Genel Tartışmalar hitabı
- 12 Mart Avustralya Yan Etkinliği (Öncelik III: G20 Kadınların İşgücü Katılımı Taahhütü)
- 12 Mart Yan Etkinlik Türkiye Olağanüstü Durumlarda Kadınlar ve Kız Çocukları: Türkiye'nin İnsani Müdahalesi
- KAGİDER/TACCI Resepsiyonu
- 13 Mart Sn. Müsteşarın Genel Tartışmalar hitabı
- Yan Etkinlik: Kadınların Parlamentolara Eşit Katılımı İçin Gelecek Yüzyılı Beklemeyi Göze Alamayız!



- 19 Mart 2015 tarihinde

TOBB Ankara Kadın Girişimciler Kurulu İcra Komitesi Başkanı Sn. Serpil POLAT ve beraberindeki Fon Komitesi Heyeti Ankara Kalkınma Ajansı Sn. Genel Sekreteri Sn. Arif ŞAYIK'ı makamında ziyaret etmiştir. Ziyaret sırasında İcra Komitesi Başkanı Sn. POLAT, komitenin yürüttüğü faaliyetler hakkında Genel Sekreter Sn. Arif ŞAYIK'a bilgiler vermiştir. Ankaralı kadınların iş kurma konusundaki çalışmalarını takdirle karşıladığını belirten Genel Sekreter Sn. Arif ŞAYIK, Ankara Kalkınma Ajansı'nın işleyişini anlatmıştır. TOBB Ankara Kadın Girişimciler Kurulu İcra Komitesi olarak Ankara'daki kadın girişimci potansiyelinin nicelik ve nitelik bakımından geliştirilmesi ve daha donanımlı hale getirilmesi hedeflediklerini ve girişimcilik kültürünün kadınlar arasında gelişmesine öncülük etmenin yanı sıra; Kadınlara kişisel gelişim yollarını öğretmekle kariyer geliştirme fırsatları sunmak gibi görevlerinin olduğunu belirten Sn. POLAT, bu faaliyetler kapsamında Ankara Kalkınma Ajansı ile her türlü işbirliğine açık olduklarını ifade etmiştir.



16 Nisan 2015 tarihinde

İcra Komitesi Başkan Yardımcısı Sn. Ayşegül ÇAKMAK GENÇ Başkanlığında Uluslararası İş Geliştirme Çalışma Komitesi toplantısının ilki gerçekleştirilmiştir. Toplantıya İcra Komitesi Başkanı Sn. Serpil POLAT ve diğer Üyeler iştirak etmiştir.

16 Nisan 2015 tarihinde

TOBB Ankara İl Kadın Girişimciler Kurulu İcra Komitesi olarak Genel Kurul Üyeleri ile tanışma amacıyla her hafta Perşembe günü düzenlenmesi planlanan “Perşembe Sohbetleri”nin ilki yapılmış olup, kadın olarak iş hayatında yaşadıkları sorunlar ve çözüm önerileri ile toplumda yer edinmeye çalışan diğer kadınlar hakkında yapılabilecekler görüşülmüştür. Toplantılara Genel Kurul Üyelerimizden 15'er kişilik gruplar halinde davetler yapılarak devam edilecektir.



7 Nisan 2015 tarihinde

Ankara Sanayi Odası Kültür Merkezi'nde Ressam Sn. Gülseren SÖNMEZ'in, “Murakka Esmâ-Ül Hüsna” (Allah'ın Adları) konulu Ebru Sergisi, Odamız Yönetim Kurulu Başkanı Sn. Nurettin ÖZDEBİR'in açılış konuşmaları ile açılmıştır.

Sergi açılışı, TOBB Ankara İl Kadın Girişimciler Kurulu Başkanı Sn. Serpil POLAT, Başkan Yardımcıları Sn. Meral ÇETİN,

Sn. Belma YILMAZYİĞİT, Üyeler Sn. Ülkü AYHAN ÖZEK ve Sn. Nilgün YILDIRIM ile Rusya Federasyonu Büyükelçiliği 3. Katip Sn. Alexey KUIMOV ve çok sayıda sanatseverin katılımı ile gerçekleştirilmiştir.



21 Nisan 2015 tarihinde

TOBB Başkanı Sn. Rifat HİSARCIKLIOĞLU'nun evsahipliğinde, Başbakanımız Sn. Prof. Dr. Sn. Ahmet DAVUTOĞLU'nun teşrifleriyle düzenlenen, "TOBB VIII. Türkiye Ticaret ve Sanayi Şurası" na TOBB Ankara İl Kadın Girişimciler Kurulu Başkanı Sn. Serpil POLAT, İcra Komitesi Üyeleri ile birlikte iştirak etmiştir.

25-26 Nisan 2015 tarihinde

TOBB Konya İl Kadın Girişimciler Kurulu tarafından düzenlenen "İpek Yolu'nun Kadın Yolcuları" adlı uluslararası organizasyona TOBB Ankara İl Kadın Girişimciler Kurulu İcra Komitesi Başkanı Sn. Serpil POLAT iştirak etmiştir.

Bu organizasyon tarihi İpekyolu güzergâhı üzerinde bulunan ülkelerdeki kadın girişimciler ile Türkiye'deki kadın girişimcileri, İpekyolu'nun önemli şehirlerinden biri olan ve Anadolu Selçuklu Devleti'ne başkentlik yapmış Konya'da buluşturmuştur.

Sözkonusu organizasyon kapsamında ilk gün iki panel ve bir seminer, ikinci gün ise, ülkemizdeki kadın kooperatif ve derneklerinin ürünlerinin satıldığı bir sergi düzenlenmiştir.



■ 30 Nisan 2015 tarihinde

TOBB Ankara İl Kadın Girişimciler Kurulu İcra Komitesi olarak Genel Kurul Üyeleri ile tanışma amacıyla her hafta Perşembe günleri düzenlenen “Perşembe Sohbetleri”nin ikincisi Üyelerimizin katılımları ile yapılmıştır. Sn. Serpil Polat başkanlığındaki toplantıda kurulun faaliyetleri, projeleri ve hedefleri anlatılmış, bu konuda üyelerden destek istenmiştir.



■ 1-2 Mayıs 2015 tarihinde

Başbakanımız Sn. Ahmet DAVUTOĞLU'nun iştiraki, TOBB Başkanı Sn. Rifat HİSARCIKLIOĞLU'nun evsahipliği ile TOBB'nin 71. Genel Kurul Toplantısı'na TOBB Ankara İl Kadın Girişimciler Kurulu Başkanı Sn. Serpil POLAT ve İcra Komitesi Üyeleri ile birlikte katılmıştır.



■ 7 Mayıs 2015 tarihinde

TOBB Ankara İl Kadın Girişimciler Kurulu İcra Komitesi Toplantısı yapılmıştır.



■ 7 Mayıs 2015 tarihinde

Ankara'da bulunan ve Kadınlarla ilgili çalışmalar yapan Sivil Toplum Kuruluşları Başkanları ile Tanışma ve Dayanışma Toplantısı düzenlenmiştir. Sözkonusu Toplantı İcra Komitesi Başkanı Sn. Serpil POLAT'ın açılış konuşmaları ile başlamış, konuşmada Kurulun bu dönemdeki faaliyetleri, projeleri ve hedeflerini anlatarak, STK'ların eksenlerindeki çalışmaların yanısıra, girişimci kadınlarla işbirliği içinde olmaları konusunda temennide bulunmuştur. Yönetim Kurulu Üyemiz Sn. Aytaç Muhittin DİNÇER de sözkonusu toplantıda kısa bir konuşma yaparak, katılımcılara hoşgeldiniz demiş, bu tarz etkinliklerin sürekli olmasını dilediğini belirtmiştir. Daha sonra STK başkanlarının kendilerini tanıtan konuşmaları ile toplantının kokteyl bölümüne geçilmiştir. İkili görüşmelerin yapıldığı bu bölümden sonra toplantı sona ermiştir. Toplantıya 16 STK'dan

toplam 25 Dernek Başkanı ile Üyeri ve TOBB Kadın Girişimciler Kurulu İcra Komitesi Üyeleri katılmıştır.



8 Mayıs 2015 tarihinde

İcra Komitesi Üyeleri arasında oluşturulan Başkan Yardımcısı Sn. Ayşegül ÇAKMAK GENÇ'in Başkanlığını yaptığı Uluslararası İş Geliştirme Komitesi Üyeleri ile birlikte Cezayir Büyükelçisi Sn. Lahssan BOUFARES'i ve Ticaret Ateşesi Sn. Wahiba BOUTIBANE'yi makamlarında ziyaret etmiştir. Ziyarete

Üyelerimizin Cezayir ile yapmış oldukları ticari ilişkilerinde yaşanan sorunlar ve çözüm önerileri ile vize konusunda yaşanan sıkıntılar hakkında görüşülmüştür.



15 Mayıs 2015 tarihinde

TOBB Başkanı Sn. Rifat HİSARCIKLIOĞLU, TOBB Kadın Girişimciler Üst Kurulu Başkanı Sn. Evrim ARAS ve TOBB Genç Girişimciler Üst Kurulu Başkanı Sn. Ali SABANCI'nın katılımları ile; Kayseri Ommer Hotel'de gerçekleştirilen "Geleceği Gücü Girişimciler (g3) Forumu"na İcra Komitesi Başkanı Sn. Serpil POLAT, Genel Kurul Üyeleri ile birlikte iştirak etmiştir.



23 Mayıs 2015 tarihinde

TOBB Ankara Kadın Girişimciler Kurulu İcra Komitesi Başkanı Sn. Serpil POLAT Kırıkkale Ticaret ve Sanayi Odası'nın yeni hizmet binasının açılışına iştirak etmiştir.



26 Mayıs 2015 tarihinde

Ankara Uluslararası Fuar ve Kongre Merkezi Temel Atma Törenine İcra Komitesi Başkanı Sn. Serpil POLAT ve İcra Komitesi Üyeleri birlikte iştirak etmişlerdir.

26 Mayıs 2015 tarihinde

İcra Komitesi Üyeleri bünyesinde oluşturulan Eğitim, Fon ve Medya Komitesi Üyeleri ile İcra Komitesi Başkanı Sn. Serpil POLAT arasında İstişare Toplantısı düzenlenmiştir.



2 Haziran 2015 tarihinde

TOBB Ankara Kadın Girişimciler Kurulu İcra Komitesi toplantısı düzenlenmiştir. ASO KOSGEB temsilcisi Sn. Baha ANDİÇ tarafından İcra Komitesi Üyelerimize KOSGEB destekleri hakkında bilgi sunumu gerçekleştirilmiştir.



1 Temmuz 2015 tarihinde

TOBB Ankara Kadın Girişimciler Kurulu İcra Komitesi Başkan ve Üyeleri Ankara Ticaret Odası'nın Congressiumda gerçekleştirilen geleneksel iftar yemeğine iştirak etmişlerdir.



7-8-9 Ağustos 2015 tarihinde

Kırıkkale Ticaret ve Sanayi Odası'nın öncülüğünde gerçekleştirilen Ayçiçeği Festivali ve Yöresel Ürünler Fuarı'na İcra Komitesi Başkanı Sn. Serpil POLAT ve İcra Komitesi Üyesi Sn. Nilgün YILDIRIM, Genel Kurul Üyelerimizden oluşan bir Heyet ile birlikte iştirak etmişlerdir.

TOBB Başkanı Sn. Rifat HİSARCIKLIOĞLU'nun da iştirak ettiği Festival kapsamında, TOBB Kırıkkale Kadın Girişimciler Kurulu tarafından açılan standlar gezilmiştir. Daha sonra gala yemeğine katılmışlardır. Etkinliğin 3. gününde ise Kırıkkale'deki müze ve tarihi yerler ziyaret edilmiştir.



3-4 Eylül 2015 tarihinde

G20 Liderlerine iş dünyasının küresel ekonomik gündeme dair tavsiye kararlarını ileten öncelikli platform olan B20'nin dünyadaki iş dünyası liderlerinin Ankara'da buluşması ve B20 Türkiye'nin tavsiye kararlarını tartışma imkanı yarattığı B20 Konferansına TOBB Ankara İl Kadın Girişimciler Kurulu İcra Komitesi Başkanı Sn. Serpil POLAT iştirak etmiştir.

B20 Konferansı 3 Eylül 2015 tarihinde Cumhurbaşkanımız Sn. Recep Tayyip ERDOĞAN'ın onurlandırmalarıyla açılış oturumu ile başlamış, 4 Eylül 2015 tarihinde ise Başbakanımız Sn. Ahmet DAVUTOĞLU Türkiye'nin G20 Dönem Başkanlığına ilişkin görüşlerini aktarmıştır.



6 Eylül 2015 tarihinde

Dönem Başkanlığı'nı ülkemizin üstlendiği en temel küresel ekonomik işbirliği platformu olan Yirmiler Grubu'nun (G20) platformu içerisinde kadının iş yaşamına katılımını desteklemek amacıyla Kadın 20 (Woman 20/W20) isimli yeni bir açılım grubu oluşturulmuştur. G20 Başkanlığı W20 çalışmalarını yürütmek ve ev sahibi ülkeye ait vazifeleri yerine getirmek amacıyla Türkiye Kadın Girişimciler Derneği KAGİDER, resmi olarak W20 Türkiye Organizasyonu Komitesini kurmak üzere görevlendirilmiştir.

W20'nin ana hedefi, cinsiyet açısından kapsamlı katılımı sağlayarak ekonomide büyümeye katkıda bulunmaktadır. W20 kapsamında 6 Eylül 2015 tarihinde Ankara Rixos Grand Hotel'de IMF Başkanı Madame Christine LAGARDE ve dönemin Başbakan Yardımcısı Sn. Ali BABACAN'ın açılışını yaptığı, yurt içi ve yurt dışından üst düzey konuşmacıların, politikacıların ve basın katılımlıyla gerçekleştirilen W20 Lansmanına TOBB Ankara İl Kadın Girişimciler Kurulu İcra Komitesi Başkanı Sn. Serpil POLAT, İcra Komitesi Başkan Yrd. Sn. Meral ÇETİN, İcra Komitesi Üyesi Sn. Ülkü Ayhan ÖZEK katılmıştır.

8 Eylül 2015 tarihinde

TOBB-ABD Serbest Ticaret Anlaşması çalışmaları çerçevesinde gerçekleştirilen ABD Ticaret Odası işbirliği ile Rapor Tanıtım Etkinliği toplantısı ve çalışma yemeğine TOBB Ankara İl Kadın Girişimciler Kurulu Başkanı Sn. Serpil POLAT iştirak etmiştir.

11 Eylül 2015 tarihinde

Ankara Ticaret Borsası Yönetim Kurulu Başkanı Sn. Faik YAVUZ'a TOBB Ankara İl Kadın Girişimciler Kurulu Başkanı Sn. Serpil POLAT ve İcra Kurulu Üyeleri ile birlikte makamında bir nezaket ziyaretinde bulunulmuştur.



17 Eylül 2015 tarihinde

Türkiye Odalar ve Borsalar Birliği'nin öncülüğünde, tüm Oda ve Borsaların üyelerinin yanı sıra çeşitli Sivil Toplum Kuruluşu üyelerinin de katılımıyla, 17 Eylül Perşembe günü saat 16.30'da Sıhhiye Meydanı'nda başlayan ve Birinci Mecliste nihayetlendirilen "TERÖRE HAYIR, KARDEŞLİĞE EVET" yürüyüşüne TOBB Ankara İl Kadın Girişimciler Kurulu Başkanı Sn. Serpil POLAT ve İcra Kurulu Üyeleri ile birlikte katılmıştır.



18 Eylül 2015 tarihinde

TOBB Ankara İl Kadın Girişimciler Kurulunun Dönem Projesi olan "Alo Kadın Girişimcilik Danışma Hattı Projesi"nin basına tanıtım lansmanı, TOBB Başkanı Sn. Rifat HİSARCIKLIOĞLU, ASO Başkanı Sn. Nurettin ÖZDEBİR, ATO Başkanı Sn. Salih BEZCİ, ATB Başkanı Sn. Faik YAVUZ, ASO Yönetim Kurulu Üyesi Sn. Aytaç Muhettin DİNÇER, Ankara Kalkınma Ajansı Genel Sekreteri Sn. Arif ŞAYIK, İcra Komitesi Başkanı Sn. Serpil POLAT

ve basın mensuplarının katılımlarıyla Hasan Altun Konağında gerçekleştirilmiştir.



8 Ekim 2015 tarihinde

İstanbul Sanayi Odası tarafından Haliç Kongre Merkezinde gerçekleştirilen 13. Sanayi Kongresine TOBB Ankara İl Kadın Girişimciler Kurulu İcra Komitesi Başkanı Sn. Serpil POLAT ve İcra Komitesi Üyesi Sn. Ülkü AYHAN ÖZEK birlikte iştirak etmişlerdir.



8 Ekim 2015 tarihinde

TOBB Kadın Girişimciler Üst Kurulu Başkan Yardımcısı ve Devlet Eski Bakanı Sn. Ayfer YILMAZ'ın Kredi Garanti Fonu Başkanı Sn. Hikmet KURNAZ'a yaptığı ziyarette kendilerine, İcra Komitesi Başkan Yardımcılarımızdan Sn. Belma YILMAZYİĞİT, Sn. Perihan Meral ÇETİN, Sn. Gülder BAŞAR ile İcra Komitesi Üyelerimizden Sn. Nilgün YILDIRIM, Sn. Aydan UFUKTEPE ve Sn. Ümit ATASEVEN eşlik etmiştir.



10 Ekim 2015 tarihinde

TOBB Ankara İl Kadın Girişimciler Kurulu Başkanı Sn. Serpil POLAT, OSTİM Radyo Cafe Gülay'ın konuğu olarak, programda "ALO Kadın Girişimciler Danışma Hattı" ile ilgili bilgi paylaşımı yapmıştır.



14 Ekim 2015 tarihinde

TOBB Ankara Kadın Girişimciler Kurulu Başkanı Sn. Serpil POLAT, ASO Yönetim Kurulu Başkanı Sn. Nurettin ÖZDEBİR, Ankara iş dünyası kuruluşlarının Başkan ve Yönetim Kurulu Üyeleriyle Ankara Garı'na giderek patlamaların gerçekleştiği alana karanfil bırakmıştır.



16 Ekim 2015 tarihinde

Ankara Sanayi Odası koordinatörlüğünde çalışmalarını sürdüren TOBB Ankara Kadın Girişimciler Kurulu'nun Dönem Projesi olan "Alo Kadın Girişimciler Hattı Projesi" açılışı Odamız Yönetim Kurulu Başkanı Sn. Nurettin ÖZDEBİR, Ankara Ticaret Odası Başkanı Sn. Salih BEZCİ, Ankara Ticaret Borsası Yönetim Kurulu Üyesi Sn. Murat BAŞAR, Devlet Eski Bakanı Sn. Ayfer YILMAZ, AKP Ankara Milletvekili Sn. Jülide SARİEROĞLU ve Genel Kurul Üyelerinin Katılımlarıyla ASO Hasan ALTUN Konağında gerçekleştirmiştir. TOBB Ankara İl Kadın Girişimciler Kurulu Başkanı Sn. Serpil POLAT ve misafirlerin açılış konuşmalarından sonra kurdele kesimi ve kokteyle geçilmiştir. Açılış Etkinliğine birçok basın mensubu katılarak, çeşitli gazetelerde haber yapmışlardır.



21 Ekim 2015 tarihinde

TOBB Kadın Girişimciler Kurulu İç Anadolu Bölge Toplantısı, TOBB Ankara İl Kadın Girişimciler Kurulu Başkanı Sn. Serpil POLAT başkanlığında TOBB Hizmet Binasında yer alan Şefik

Tokat Toplantı Salonunda gerçekleştirilmiştir. İç Anadolu Bölgesindeki 13 İlin Kadın Başkanlarının katıldığı toplantıda, Sn. Serpil POLAT tarafından “Alo Kadın Girişimciler Danışma Hattı” Projesinin amacı, hedefi ve çalışma sistemi hakkında bilgi verilmiş ve Projenin tanıtımı yapılmıştır. Söz konusu projenin, profesyonel personel istihdamı ile girişimci kadınların ihtiyaçları doğrultusunda, kadınlara telefon üzerinden bütünleşik bir bilgi paketi ile desteklenmesini kapsadığı, kadın girişimci adaylarının hibeler, fonlar ve iş dünyasına atılmak için gerekli danışmanlığı telefon hattı ile edinebildiği, Ankara’dan sonra diğer illerde de benzer imkanların yaratılması gerektiği konularına değinilmiştir.

Toplantıda ayrıca; İl Kadın Girişimciler Kurulları İcra Komitesi Üyelerinin bir dönem içinde katılmadıkları 4 toplantı nedeniyle üyeliklerinin düşürülmesi gerektiği, Kurul Üyelerinin İl İstihdam Kurulunda yer almaları gerektiği, Antalya’da her yıl düzenlenen Yörex Yöresel Ürünler Fuarının diğer illere de yayılması gerektiği, İl Kadın Girişimciler Kurullarının aktivitelerini devam ettirebilmeleri için Yönetmeliklerle belirlenmiş bütçelere sahip olmaları gerektiği, Kadın Girişimciler Kurullarına Odaların Meclis Üye sayısı kadar üye kabul edilmesinin, Kurullara girmek isteyen ancak firması olmayan potansiyeli yüksek kadınlara engel olduğu, 2016 Mayıs ayında gerçekleştirilecek Kırşehir Ahilik toplantısına 81 ilin katılımı beklendiği, 81 İli kapsayan ortak bir veritabanı kurularak, bütün kadınların biraraya getirilmesinin, bu

konunun bir proje olarak üst kurula sunulması gerektiği, yurt dışında faaliyet gösteren kadın girişimci kurulları ile irtibata geçilmesi, üst yönetim ile ilişkilerin geliştirilmesi, Türkiye'deki Kadın Girişimciler Kurullarının yüz yüze bir araya gelmesini sağlayacak bir Pazar alanı oluşturulması, Kurulların faaliyetlerini TOBB'ne bildirmeleri gerektiği hususları görüşülmüştür.

11 -12 Kasım 2015 tarihinde

Eskişehir Ticaret Odası AB Bilgi Merkezi ve Eskişehir İl Kadın Girişimciler Kurulu işbirliğinde gerçekleştirilen “Gündem Girişimcilik: Avrupa’da İş Yapma” Paneline TOBB Ankara İl Kadın Girişimciler Kurulu İcra Komitesi Başkanı Sn. Serpil POLAT iştirak etmiştir.

14-15 Kasım 2015 tarihinde

İcra Komitesi Başkanı Sn. Serpil POLAT, dünyanın en güçlü 20 ekonomisini bir araya getiren G20'nin iş dünyası kanadı olan B20'nin Türkiye dönem başkanlığını yürüten Türkiye Odalar ve Borsalar Birliği'nin özel davetlisi olarak Antalya'da gerçekleştirilen toplantılara iştirak etmiştir.

20 Kasım 2015 tarihinde

Global Girişimcilik Haftası etkinlikleri kapsamında TOBB liderliğinde, TOBB Başkanı Sn. Rifat HİSARCIKLIOĞLU'nun katılımlarıyla gerçekleştirilen “Geleceğin Gücü Girişimciler

Forumu”na TOBB Ankara İl Kadın Girişimciler Kurulu İcra Komitesi Başkanı Sn. Serpil POLAT iştirak etmiştir.

24 Kasım 2015 tarihinde

Öğretmenler Günü münasebetiyle TOBB Ankara İl Kadın Girişimciler Kurulu İcra Komitesi Başkan ve Üyeleri Nesibe Aydın Koleji'nin kurucusu Nesibe Aydın'a ziyarette bulunmuşlardır.



25 Kasım 2015 tarihinde

TOBB Ankara İl Kadın Girişimciler Kurulu İcra Komitesi Başkanı Sn. Serpil POLAT, KOSGEB'in başarılı işletmelerin ve girişimcilerin ödüllendirilmesi amacıyla düzenlediği “4. KOSGEB KOBİ ve Girişimcilik Ödülleri” yarışmasında jüri üyesi olarak görev almıştır. En az 5 mali yıl önce kurulan, son 3 mali yıl içinde istikrarlı büyüme sağlayan, yüksek pazar payına sahip, kurumsallaşmış, marka tanınırlığı yüksek, sosyal sorumluluk projelerinde yer alan, ihracat, verimlilik ve istihdamla katma değer oluşturan adaylar arasından

seçilmiştir. İnovatif KOBİ Ödülü, İşbirliği Güç Birliği Yapan KOBİ Ödülü, İhracatçı KOBİ Ödülü ile Çevre Dostu KOBİ Ödülü kategorilerinin yanı sıra yılın Başarılı Girişimci Ödüllerinde ise Genç Girişimci Ödülü, Kadın Girişimci Ödülü, Küresel Doğan Girişimci Ödülü ve İnovatif Girişimci Ödülü dalları yer almıştır.



29 Kasım 2015 tarihinde

Uluslararası İş Geliştirme Komitesi Sn. Ayşegül ÇAKMAK GENÇ'in başkanlığında Bilkapen firmasında toplanmıştır. Bu toplantı sonucunda; ASO'nun yürüttüğü projelerden olan Avrupa İşletmeler Ağı projesi hakkında kurul üyelerinin mail yoluyla bilgilendirilmesi, gerekli formların gönderilmesi gerektiği, Kalkınma Ajansından kurul üyelerimize yönelik Dış Ticaret Eğitimi alınmasına, KOSGEB Müdürlükleri ile görüşülerek, yurt dışındaki girişimcilik fuarlarına katılım konusunda destek istenmesine, İhracatçılar Birliği'nin Dış Ticaret Eğitimleri hakkında kurul üyelerimize bilgilendirme yapılmasına, Birleşik Arap Emirlikleri (UAE), Katar, İngiltere

(UK) Ticari Ataşelerinin ziyaret edilmesi için randevu talep edilmesi hususlarında kararlar alınmıştır.



1 Aralık 2015 tarihinde

TOBB Ankara Kadın Girişimciler Kurulu 2. Olağan Genel Kurul Toplantısı öncesi son İcra Komitesi Toplantısı yapılarak, Genel Kurul programı hakkında detaylı çalışma yapılmıştır.



5 Aralık 2015 tarihinde

TOBB Ankara İl Kadın Girişimciler Kurulu İcra Komitesi Başkanı ve İç Anadolu Bölge Başkanı Sn. Serpil POLAT, Nevşehir KGK

Başkanı Gülper GÜNDÜZ YASSI ile birlikte Kırıkkale Ticaret ve Sanayi Odası Başkanı Sn. Ekrem GÖK'ü makamında ziyaret etmiştir.



6 Aralık 2015 tarihinde

Türkiye'nin Patronları Dergisi organizasyonunda düzenlenen, Onur konuğunun İstanbul Eski Valisi Sn. Hüseyin Avni MUTLU'nun olduğu "Türkiye'nin Patronları Ve Akademisyenler Sevgi Ve Barış İçin Bir Araya Geliyorlar" konulu panele TOBB Ankara İl Kadın Girişimciler Kurulu İcra Komitesi Başkanı Sn. Serpil POLAT, konulu panele konuşmacı olarak iştirak etmiştir.



12 Aralık 2015 tarihinde

TOBB Ankara İl Kadın Girişimciler Kurulu İcra Komitesi Başkanı Sn. Serpil POLAT, ASO Yönetim Kurulu Üyesi Sn. Aytaç Muhittin DİNÇER ve İcra Komitesi Üyeleri ile birlikte yeni görevine başlayan Çevre ve Şehircilik Bakanı Sn. Fatma Güldemet SARI'ya nezaket ziyaretinde bulunulmuştur.









ASO 1. Organize Sanayi Bölgesi

◀▶ **2015 Faaliyet** Raporu

ASO 1. Organize Sanayi Bölgesi Yönetim Kurulu

- Nurettin ÖZDEBİR Başkan
- Yılmaz KAYAASLAN Başkan Vekili
- Hakkı YILDIRIM Sayman Üye
- Nedim DURUKAN Üye
- Ayhan GÖKMEN Üye
- Ahmet BALCI Bölge Müdürü



GİRİŞ

4562 Sayılı OSB Kanunu, OSB Uygulama Yönetmeliği, Bölge İç Yönetmeliğinin tanıdığı yetkiler çerçevesinde, Müteşebbis Heyet Kararları ile tespit edilen yatırım ve hizmetleri, en ekonomik ve en etkin şekilde, gerçekleştirmek, hizmetlerimizden faydalanan kişi, kurum ve kuruluşları azami derecede memnun etmek, Üyelerimize Bölgemizde faaliyet göstermenin ayrıcalığını tattırmak ve örnek bir Organize Sanayi Bölgesi olmak amacıyla yapılan hizmetlerle dolu bir yıl daha geride bırakılmıştır.

Bölgemiz 954 hektar büyüklüğünde olup 340 adet sanayi parseli ile sanayicimizin hizmetine sunulmuştur. Bu parsellerin dağılımı aşağıdaki tabloda yer almaktadır.

Toplam parsel sayısı	334
Faaliyette olan tesis sayısı	250
İnşaatı devam eden tesis sayısı	29
Üretimde olmayan firma sayısı	28
Çeşitli nedenlerle faaliyette olmayan parsel sayısı	21
Tahsis edilemeyen parsel sayısı	6

Üyelerimizin sanayi ve sosyal alandaki ihtiyaçlarını karşılamak amacıyla yıl içerisinde yapılan faaliyetlerimiz kısaca aşağıda sunulmuştur.

1. İMAR FAALİYETLERİ

1.1. OSB PARSEL BİLGİSİ

Bölgemiz onaylı imar planında toplam sanayi parseli 334 adet olup bunlardan 328 adedi tahsis edilmiş olup 6 adet sanayi parselimizin tahsisi yapılmamıştır. Tahsisi yapılmayan sanayi parsellerinde kamulaştırma ve altyapı çalışmaları devam etmektedir.

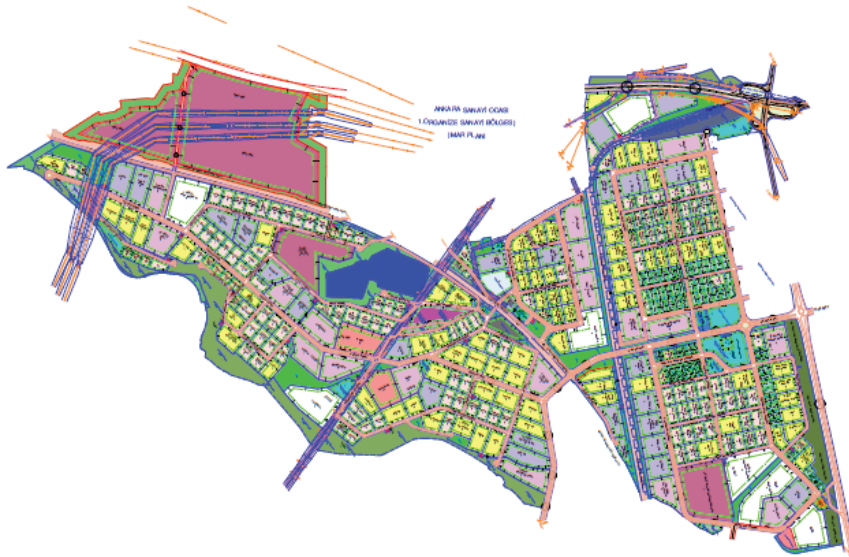

1.2. RUHSAT BİLGİSİ

Bölgemiz sınırları içerisinde inşaat çalışması yapan firmalarımıza 2015 yılı içerisinde 23 adet imar çapı, 41 adet Yapı Ruhsatı ile 20 adet Yapı Kullanma İzin Belgesi verilmiştir.

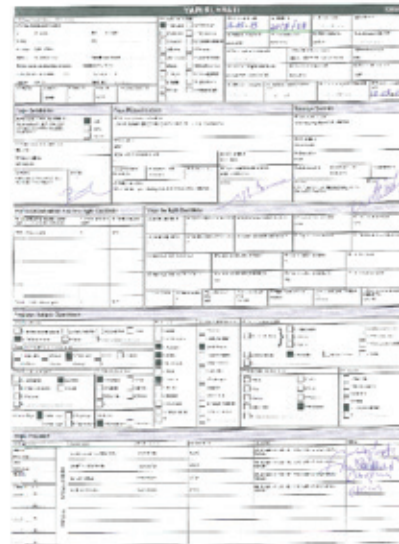

1.3. KAMULAŞTIRMA

Bölgemiz Lojistik köy sınırları içerisinde yer alan DLH ya tahsisli maliye hazinesi adına kayıtlı DDY kullanımında bulunan taşınmazların alımı çalışmaları devam etmektedir.



Önceki Hali



Şimdiki Hali



Önceki Hali



Şimdiki Hali

1.4. İMAR PLANI YAPIMI VE İMAR PLANI TADİLATI

Bölgemiz onaylı imar planında yapılmasına ihtiyaç duyulan 24 adet imar planı tadilatı çalışmaları incelenmek ve onaylanmak üzere Bilim Sanayi ve Teknoloji Bakanlığı'na sunulmuştur.



Önceki Hali



Şimdiki Hali

1.5. SANAYİ PARSELİ TAHSİSİ

Bölgemiz III. Tevsii alanın imar planı çalışmaları sonuçlandırılarak hafif raylı sisteme hizmet veren bir firmaya iki adet sanayi parseli tahsis yapılmıştır. Diğer parsellerin kamulaştırma ve ENH deplase çalışmaları devam etmektedir.

1.6. II TEVSİİ ALANA İLAVE

Yüksek Hızlı tren hattının kuzeyinde kalan yaklaşık 900.000 m² alan Bölgemiz II. tevsii alan 6. Kısım olarak dâhil edilmiş olup kamulaştırma çalışmaları devam etmektedir. Altyapı çalışmaları tamamlanmıştır.

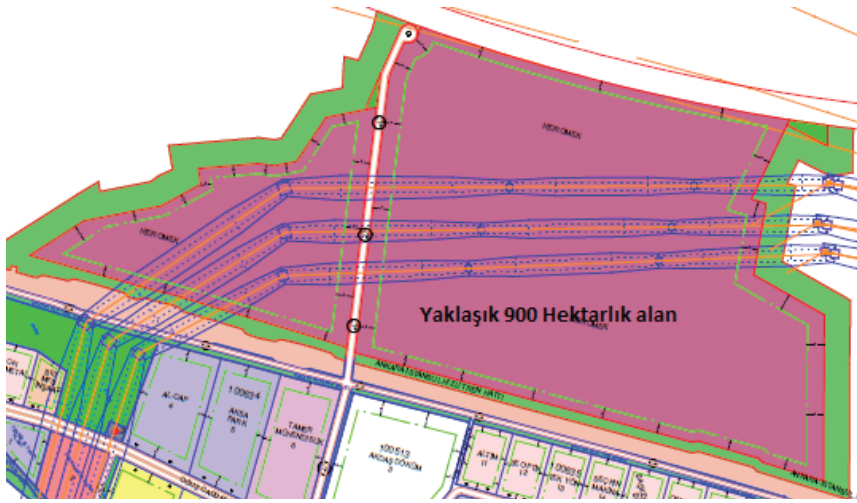

2. DOĞALGAZ DAĞITIM HİZMETLERİ

2.1. BURGULU KUYUYA YENİ POMPA YAPIMI

Bölgemiz 2. Kısım yağmur suyu deşarj hattı Ankara Çayı akar kotundan düşük olduğu için yağmur suları Arşimet pompa diye tabir edilen 3 adet burgulu pompa ile deşarj edilmektedir. Yağmurun şiddetine bağlı olarak, mevcut pompaların ve deşarj hattının kapasitesi yeterli gelmediğinden özellikle Büyük Hun Caddesinin tamamı ile Türkmenistan caddesinin bir bölümünde zaman zaman su baskınları ile karşılaşılmaktaydı. Su baskınlarının önüne geçmek için Burgulu Kuyu toplama havuzuna mevcut pompalara ilave olarak yüksek debili 4 adet pompanın montajı ile Ø1000 çapında 190 metre deşarj hattı yapılarak işletmeye alınmıştır. Böylece toplama havuzuna gelen yağmur sularının 2. Bir terfi hattıyla daha hızlı deşarj edilmesi sağlanmıştır.

2.2. DOĞAL GAZ DAĞITIM HİZMETLERİ VE DİĞER FAALİYETLER

2.2.1. Üyemize verilen hizmetin kesintisiz sürdürülebilmesi ve doğal gaz şebekesinin güvenli bir şekilde işletilebilmesi için hatların, şebeke ekipmanlarının ve RS istasyonlarının kontrol ve periyodik bakımları düzenli olarak yapılmıştır. Ayrıca üyelerimizden gelen arıza veya kaçak ihbarlarına teknik personelimiz ile müdahale edilerek, üyelerimizin doğal gazı güvenli bir şekilde kullanması sağlanmıştır.

2.2.2. Bu yıl verilmeye başlanan hizmet ile talep gelen üyelerimizin doğal gaz basınç düşüm ve ölçüm istasyonlarının bakımları yapılmıştır. 2016 yılında bu hizmet genişletilerek verilmeye devam edilecektir.

2.2.3. Bölgemiz pissu ve yağmur suyu pompalar ile deşarj edilmektedir. Sağanak yağışlar dolayısı ile meydana gelebilecek su taşkınlarının önüne geçmek ve bu riski minimize etmek için keson ve burgulu kuyu pompalarının sürekli çalışır durumda bulundurmak amacıyla günlük kontrolleri ile periyodik olarak kontrol ve bakımları yapılmaktadır. Bu kapsamda kurgulu pompaların yataklarının bakımı yapılmış, arızalı olanların tamirata yapılarak yağlama sistemleri yenilenmiştir.

2.2.4. Bölgemiz sosyal tesislerinin ısıtma ve havalandırma sisteminin verimli bir şekilde çalışması için gerekli bakımlar personelimiz ve dışarıdan hizmet alınarak yürütülmektedir.

3. ELEKTRİK DAĞITIM HİZMETLERİ

3.1. YATIRIM FAALİYETİ

3.1.1. Genel Hizmet Destek Alanı

Yapılması planlanan çok amaçlı atölyelerin (hangarlar) elektrik dağıtım tesisinin kablo kanalları ve yol aydınlatma işi yapıldı.

2015 yılı bütçesinde yer alan ve yatırım niteliği taşıyan ekipmanlarının alımı gerçekleştirildi.

3.2.2. Küçük Yatırımlar

Ayaş yolu girişindeki Ana nizamiye girişinin aydınlatma tesisi yenilendi. Ayrıca, yol boyu sınır aydınlatması yapıldı. Yeni yapılan AKMANLAR Cami besleme kablosu çekildi.

3.3.3. Burgulu Pompa İstasyonu Trafolu Beton Köşk Tesisi

Burguluya yeni tesis edilen pompaların besleme kablolarının montajı yapıldı. Pompalar çalışır duruma getirildi.

3.3.4. Yeni Şebeke Planlaması

TEİAŞ Genel Müdürlüğü tarafında tesisine başlanan ve yalnız Bölgemize enerji temin edecek olan 380/33 kv luk yeni TRAF0 MERKEZİNE bağlantı için, yeni şebeke planlaması ve yaklaşık maliyet çalışması yapıldı. Ayrıca, mevcut SCADA sistemimizin yenilenmesi ve ilaveler için planlama çalışması yapılarak, yaklaşık maliyet çalışmaları tamamlandı.

3.2. İŞLETME FAALİYETİ

3.2.1. Elektrik Dağıtım Şebekesinin Bakım-Onarım Faaliyeti

Elektrik dağıtım şebekesinin, SCADA ve AMR sisteminin önleyici-koruyucu ve kestirimci bakım-onarımı çalışmaları planlandığı şekilde tamamlandı.

3.2.2. Eğitim Faaliyeti

Çalışan ve yeni işe girecek personelin EKAT Eğitimi tamamlandı, genişleyen ve kapasitesi artan Elektrik Dağıtım Şebekesine ait yük akış ve alternatif senaryoların oluşturulması için, gerekli çalışmalar tamamlandı.

4. BİLGİ İŞLEM ve HABERLEŞME

2015 Yılı Tamamlanan ve Yapımı Devam Eden Projeler

4.1. Bölgemizin güvenlik açısından takip edilmesini sağlamak amacı ile yüksek çözünürlüklü ip kameralarla Mobese sistemi kurulmuştur. Projede 13 farklı noktada 37 adet IP kameralar ile Bölgesel Güvenlik izleme ve takibi yapılmaktadır.



4.2. Türk Telekom’la yapılmış olan “Gelir Bedeli” paylaşımı anlaşması süresi dolmuş olduğundan dolayı 3 yıllık olarak tekrar yenilenmiş ve yeni dönemde Türk Telekom’la devam edilmesine karar verilmiştir.

4.3. 3 yeni fabrika ASO 1. Organize Sanayi Bölgesi Özel Haberleşme Platformuna bağlanmıştır.

4.4. Vodafone Telekomünikasyon A.Ş. firması tarafından 1 adet GSM Lamppost Baz istasyonunun Bölgemize kurulumu sağlanmıştır. Bu sayede, Bölgemizde zayıf kalan GSM çekim alanları güçlendirilmiştir.

4.5. ASO Teknik Koleji Elektrik/Zayıf Akım projeleri kesin kabulü yapılmıştır.

5. PROJE YÖNETİM BİRİMİ FAALİYETLERİ

METES;

Kurumu (MYK) tarafından yürütülen, “Türkiye’de Mesleki Yeterlilik Kurumunun ve Ulusal Yeterlilik Sisteminin Güçlendirilmesi Projesi (UYEP)”nin hibe bileşeni olan “VOC-Test Merkezleri Hibe Programı” çerçevesinde, ASO 1. Organize Sanayi Bölgesi’nin hazırlayıp sunduğu, TR0702.13 - 03 / 69 Referans Numaralı projesi kapsamında, ASO 1. Organize Sanayi Bölgesi Mesleki Test ve Sertifikalandırma Merkezi (METES) adı ile kurulmuştur.

ASO 1. OSB METES, Mesleki Yeterlilik Belgesi vermek üzere 06 Eylül 2013 tarihinde Türk Akreditasyon Kurumundan AB-0040-P no ile akredite olmuş ve MYK tarafından yapılan inceleme, denetim ve değerlendirme sonucunda 03 Mart 2014 tarihinde YB-0017 no ile yetkilendirilerek sınav ve belgelendirme çalışmalarına resmen başlamıştır. 12UMS0217-3 Elektrik Pano Montajcısı Seviye 3, 12UMS0217- 4 Elektrik Pano Montajcısı Seviye 4, 12UMS0217-5 Elektrik Pano Montajcısı Seviye 5, 12UMS0205-4 Otomasyon Sistemleri Montajcısı Sev. 4, 12UMS0206-5 Otomasyon Sistemleri Programcısı S. 5, 12UMS0216-4 CNC Programcısı Seviye 4, 12UMS0216-5 CNC Programcısı Seviye 5, 12UMS0218-4 Yüksek Gerilim Kablo Aksesuarları Montajcısı Seviye 4, 12UMS0219-4 Yüksek Gerilim Teçhizatı Test

Elemanı Seviye 4, 12UMS0219-5 Yüksek Gerilim Teçhizatı Test Elemanı Seviye 5 olmak üzere toplam 10 meslekte belgelendirme yapılmaktadır.

5.1. KAPSAM GENİŞLETME ÇALIŞMALARI

5.1.1 ASO 1. OSB Mesleki Test Ve Sertifikalandırma Merkezi İktisadi işletmesi kapsam genişletme çalışmalarına 14UY0202-3 NC / CNC Tezgâh İşçisi, 14UY0202-4 NC / CNC Tezgâh İşçisi, 12UY0081-4 Frezeci, 12UY0081-4 Frezeci, 14UY0200-3 TASLAMA Tezgâh İşçisi, 14UY0200-4 TASLAMA Tezgâh İşçisi, 15UY0227-4 Tornacı ve 15UY0227-4 Tornacı Mesleklerinde başlatılması ve sürdürülmesi çalışmaları devam etmektedir.

5.1.2 Bu meslekler için soru bankası oluşturulması çalışmaları yapılmış ve 2987 soru hazırlanmıştır.

5.1.3 Kapsam genişletme için MYK ile ön yetkilendirme protokolü imzalanmıştır.

5.1.4 Bu protokolü müteakiben, Türkiye Akreditasyon Kurumuna(TÜRKAK) Akreditasyon için başvuru yapılmıştır. Kasım Ayının ilk haftasında gözetim ve kapsam genişletme denetimine gelinmiştir.

5.2. MESLEKİ YETERLİLİK KURUMU (MYK) ÇALIŞTAYI

19.01.2015 Tarihinde (MYK) tarafından yapılan, Ulusal Yeterlilikler

Sisteminin en önemli basamaklarını oluşturan ölçme, değerlendirme ve belgelendirme süreçlerinin etkinlik, sürdürülebilirlik ve kalite boyutları ile tartışılması amacıyla 3. Yetkilendirilmiş Belgelendirme Kuruluşları Çalıştayına 19 Ocak 2015 tarihinde Mesleki Yeterlilik Kurumunda katılım sağlanmıştır.

5.3. MESLEKİ YETERLİLİK KURUMU (MYK) DENETİMİ

Mesleki Yeterlilik Kurumunun yıllık olağan periyodik denetimleri için ön hazırlıkların sürdürülmesi yapılmış ve 18 Mart 2015 tarihinde denetim gerçekleştirilmiş ve denetimde önemli bir eksiklik görülmemiştir.

5.4. BELGELENDİRME İÇİN DOĞRUDAN HİBE BİLGİLENDİRME TOPLANTISI

MYK tarafından yapılan hibe bilgilendirme toplantısı 07.08.2015 tarihinde yapılmıştır. Bu toplantıya katılım gerçekleştirilmiştir.

5.5. MEB MESLEKİ EĞİTİM SİSTEMİNDE KULLANILAN MODÜLLERİN DEĞERLENDİRİLMESİ TOPLANTISI

Milli Eğitim Bakanlığının Mesleki Okullarında Kullanılan modüllerin değerlendirilmesi ve güncellenmesine yönelik olarak, ASO Teknik Kolejinde Milli Eğitim Bakanlığı Müsteşar yardımcısı Hilmi ÇOLAKOĞLU başkanlığında yapılan çalışmaya katılım.

5.6. SINAVLARIN YAPILMASI

18 Mart 2015 tarihinde CNC Programcısı Seviye 4 sınavları gerçekleştirilmiştir. Daha sonra yapılacak sınavlar için Devlet ve AB tarafından verileceği belirtilen teşvikler beklenmiştir.

Devlet tarafından verilen teşvikler kapsamına bizim yetkili olduğumuz meslekler alınmamıştır. AB tarafından verilen teşviklerin kapsamına ise tüm meslekler dahil edilmiştir. Bu teşvikler için 30 Eylül 2015 tarihinde MYK ile Protokol imzalanarak uygulamaya geçilmiş ve Ekim 2015 ayı içerisinde sınavlara ağırlık verilmiştir.

11 Ekim 2015 CNC Programcısı Seviye 5 Sınavı gerçekleştirildi,

21 – 25 Ekim 2015 Yüksek Gerilim Teçhizatı Test Elemanı Seviye (4-5) sınavları yapıldı,

24-25 Ekim 2015 Elektrik Pano Montajcısı Seviye (4-5) Mesleklerinin Sınavı yapıldı,

02-03 Kasım 2015 Otomasyon Sistemleri programcısı Seviye (4-5) Mesleklerinin Sınavı yapıldı,

02-03 Kasım 2015 Yüksek Gerilim Kablo Aksesuarları Montajcısı Seviye 4 Mesleğinin sınavı yapıldı,

Gerçekleştirilerek sınav programı sürdürülecektir.

ASO 1. OSB METES 05 KASIM 2015 TARİHİNE KADAR BELGE ALANLARIN LİSTESİ

ULUSAL YETERLİLİK ADI	ULUSAL YETERLİLİK KODU	SINAV TARİHİ	ADI SOYADI	T.C. NUMARASI	SINAV SONUCU
CNC Programcısı Seviye 4	12UY0082-4	19.03.2015	ÂDEM ALUFTEKİN	34381267790	BAŞARILI
CNC Programcısı Seviye 4	12UY0082-4	19.03.2015	TUNCAY TOKALAK	29893387470	BAŞARILI
CNC Programcısı Seviye 5	12UY0082-5	11 EKİM 2015	BEYTULLAH OLGUN	18445764616	BAŞARISIZ
CNC Programcısı Seviye 5	12UY0082-5	11 EKİM 2015	M. MUSTAFA KOÇAMAN	17434003934	BAŞARISIZ
Yüksek Gerilim Teçhizatı Test Elemanı Seviye 4	12UY0090-4	21-25 EKİM 2015	ENDER YELER	10390031614	BAŞARILI
Yüksek Gerilim Teçhizatı Test Elemanı Seviye 4	12UY0090-4	21-25 EKİM 2015	KENAN ATASOY	11878104134	BAŞARILI
Yüksek Gerilim Teçhizatı Test Elemanı Seviye 5	12UY0090-5	21-25 EKİM 2015	ONUR TUTUŞ	49000728224	BAŞARISIZ
Yüksek Gerilim Teçhizatı Test Elemanı Seviye 5	12UY0090-5	21-25 EKİM 2015	ERDAL COŞKUN	16780052054	BAŞARILI
Elektrik Pano Montajcısı Seviye 4	12UY0075-4	24-25 EKİM 2015	MUSTAFA DUMLUPINAR	40582012664	BAŞARILI
Elektrik Pano Montajcısı Seviye 5	12UY0075-5	24-25 EKİM 2015	MEHMET CEBİR	23674733746	BAŞARISIZ
Elektrik Pano Montajcısı Seviye 5	12UY0075-5	24-25 EKİM 2015	EKREM BÜLBÜL	17165243098	BAŞARISIZ
Otomasyon Sistemleri Montajcısı Seviye 4	12UY0076-4	02-03 KASIM 2015	SERKAN DÖNMEZ	11890181144	BAŞARILI
Otomasyon Sistemleri Montajcısı Seviye 4	12UY0076-4	02-03 KASIM 2015	TUNCER EYVAZOĞLU	36397564610	BAŞARILI
Otomasyon Sistemleri Montajcısı Seviye 4	12UY0076-4	02-03 KASIM 2015	KASIM SÜLÜK	18313808978	BAŞARISIZ
Otomasyon Sistemleri Programcısı Seviye 5	12UY0077-5	02-03 KASIM 2015	SERDAR REYHANOĞLU	11902269976	BAŞARILI
Yüksek Gerilim Kablo Aksesuarları Montajcısı Seviye 4	12UY0089-4	02-03 KASIM 2015	Onur ÜNSAL	10504150422	BAŞARILI
Yüksek Gerilim Kablo Aksesuarları Montajcısı Seviye 4	12UY0089-4	02-03 KASIM 2015	İBRAHİM DOĞAN	38708071374	BAŞARILI

5.7. TÜRKAK TÜRKİYE AKREDİTASYON KURUMUNUN (TÜRKAK) DENETİMİNİN YAPILMASI

Türkiye Akreditasyon Kurumunun yıllık olağan ve periyodik denetiminin yapılması için hazırlıkların yapılması sürdürülmüştür. 4-5 Kasım 2015 TÜRKAK denetimi yapılmıştır.

5.8. ORGANİZE SANAYİ BÖLGELERİ İLE İŞ BİRLİĞİ YAPILMASI ÇALIŞMALAR

Çeşitli Organize Sanayi Bölgelerinde METES belgelendirme sistemi için iş birliği çalışmaları sürdürülmüş ve sürdürülmeye devam edilmektedir. Bu kapsamda Denizli Organize Sanayi ile işbirliği Protokolü imzalanmıştır.

5.9. FİRMALARLA YAPILAN BELGELENDİRME SİSTEMİNE VERİLEN DESTEK ÇALIŞMALARI

Bizim kapsamımızda bulunan mesleklerle ilgili olarak verilen desteklerin ve MYK belgelerinin önemi ile ilgili olarak firmaların ziyaret edilmesi sağlandı ve bu konuda hazırlanan tanıtıcı yazılar, broşürler ve afişlerin hazırlanması çalışmaları yapılmış ve sürdürülmektedir.

6. İNŞAAT VE ALTYAPI ÇALIŞMALARI

6.1. 6. KISIM ALT YAPI İNŞAATLARI YAPILMASI

Bölgemiz 6.Kısımında 886,1214 ve 138 nolu kadastro parsellerinin satın alma işlerinin devam etmesi ile 06-76 K.K. YENİKENT TEMELLİ İL YOLU uygulama çalışmalarına başlanılmaması sebebi ile 2015 yılı içerisinde 6. Kısım Karahanlı Caddesi devamı yol ve alt yapı çalışmaları yapılamamıştır.

6.2. ÇOK AMAÇLI ATÖLYE BİNALARI İLE ALT YAPI ŞEBEKE İNŞAATLARININ YAPILMASI

Genel Hizmet ve Destek Alanı üzerine, toplam kapalı alanı 7488 m² olan 22 adet betonarme. Prefabrik bina ile Elektrik, Telekom,

Doğalgaz, Temizsu, Yağmursuyu, Kanalizasyon şebekeleri ile trafik yolları asfalt kaplaması ve tretuarlarının imalatları tamamlanarak, işletmecilere kiraya verilmiştir.

6.3. 5.KISIM YOLLARINA ASFALT KAPLAMA YAPILMASI

Bölgemiz 5. Kısım trafik yollarında yapılmış olan bir kat asfalt binder kaplamanın üzerine 90.000 m² asfalt aşınma kaplama yapılması ile yağmursuyu, kanalizasyon, temiz su, doğalgaz şebekeleri baca, buşakle ve ızgara kapaklarının aşınma kotuna yükseltilmesi işi, bazı parsellerde inşaat çalışmalarının devam etmesi ile mevcut binder kaplamanın bir yıl daha idare edeceği düşüncesi ile 2015 yılında yaptırılmamıştır.

6.4. ANADOLU CADDESİ İLE URAL CADDESİ BAĞLANTI YOLUNUN YAPILMASI

Bölgemiz 100642 Ada 1-2 parseller ile YHT hattı arasında kalan ve kazısı yapılmış olan bypas bağlantı yolunun yol alt yapısının, asfalt kaplamalarının, cadde aydınlatmalarının ve tretuarlarının yapılması için 2015 yılı bütçesine konulmuş ancak her iki parselde inşaat çalışmalarının devam etmesi ve bu durumdan yapılacak olan yolun zarar görme ihtimalinin yüksek olması sebebi ile 2015 yılında yaptırılmamıştır.

6.5. 5. KISIM SANAYİ PARSELLERİ SINIRLARINA İSTİNAT DUVARI YAPILMASI

Bölgemiz 5.Kısım sanayi parsellerinde istinat duvarı bedeli parsel satışı sırasında arsa bedeli içerisinde alınmış olan ve inşaatına başlamaması sebebi ile komşu parsel ile sınırına yapılamamış olan betonarme ve toprakarme İstinat duvarlarının yapılması işi kapsamında 100632 Ada 5 ve 6 nolu parsellerin sınırına 81 metre uzunluğunda 6 metre yüksekliğinde, 100642 Ada 1 ve 2 nolu parsellerin sınırına 76 metre uzunluğunda 8 metre yükseklikten 4 metre yüksekliğe kadar ve 100029 Ada 12 nolu parselin sol yan cephe sınırına ise 42 metre uzunluğunda 2 metre yüksekliğinde, 5 metre uzunluğunda 8 metre yüksekliğinde istinat duvarları yaptırılmıştır.

6.6. 5 YHT SINIRINA BETON DUVAR YAPILMASI

Bölgemiz 100642 Ada 1-2 parseller ile YHT hattı arasında kalan bypas bağlantı yolunun alt yapı şebekeleri geçirilmesi sebebi ile kazısının yapılması sonucunda yıkılma tehlikesi bulunan YHT hattı ihata demir korkuluklarının emniyetinin sağlanması ile asfalt kaplaması yapılması planlanan yoldaki araç ve can güvenliğinin sağlanması için betonarme perde duvar yapılması işi 100642 Ada 1-2 her iki parselde inşaat çalışmalarının devam etmesi ve Anadolu Caddesi ile Ural Caddesini bağlayacak olan yol imalatı ile birlikte yapılması uygun olacağından, 2015 yılında yaptırılmamıştır.

6.7. AÇIK DEPOLAMA SAHASI YAPILMASI

Bölgemiz 100024 Ada 1 nolu parselin sağ yan parsel sınırı yanındaki sağlık koruma bandı alanına, Bölgemiz üyeleri ile Bölgemiz dışından gelecek talepleri karşılamak amacıyla açık depolama sahası yapılması işi için dolgu çalışmaları tamamlanmıştır.

TEKNOKENT

Türkiye de Teknoparklar üniversitelerin ve son dönemde sanayi bölgelerinin içinde yer alan teknoloji ve Ar-Ge ofisleri olarak faaliyet göstermektedir. Sanayi Bakanlığı tarafından açıklanan istatistiklere göre; Türkiye’de faaliyette olan Teknoloji Geliştirme Bölgeleri’nde diğer adıyla Teknokentler’de 2003 yılından günümüze kadar yaklaşık 6 bin 800 proje tamamlanmış, yaklaşık 3 bin 800 proje çalışması ise devam etmektedir. Teknokentler kurulduğu yöre, bölge ve genel olarak ülkedeki bilgiye dayalı kurumların ve işletmelerin teknoloji alanındaki rekabet edebilirliğini ve yenilikçi niteliğini geliştirmek amacıyla; bilgi ve teknolojinin üniversiteler, araştırma merkezleri, şirketler ve pazarlar arasında dolaşmasını teşvik eden ve kolaylaştıran, innovasyona dayalı şirketlerin kurulmasını ve gelişimini destekleyen, paydaşlarına Ar-Ge çalışmalarında kullanılacak yüksek nitelikli ofis alanları ve destek hizmetler sunan, profesyonel anlayışla yönetilen organizasyonlardır.

6.8. TEKNOKENT YAPILMASI

Bölgemiz ASORA Ticaret Merkezi Binası Zemin ve 1. Kat B-C

Bloklarında Teknokent kapsamında yer alacak firmaların ofis yerleri yapılması işinden “Teknoloji geliştirme bölgelerinin kuruluşu, işleyişi, yönetim ve denetimini ve bunlarla ilgili kişi ve kuruluşların görev, yetki ve sorumlulukları 4961 sayılı Teknoloji Geliştirme Bölgeleri Kanununda; OSB’lerin ve üst kuruluşlarının oluşumunu,organları,işleyişi yönetim ve denetimi ise 4562 sayılı Organize Sanayi Bölgeleri kanununda belirlenmiştir. Bu yasal düzenleme karşısında teknoloji geliştirme bölgesi olarak ilan edilen bahse konu alanın OSB sınırları dışına çıkacağı ve arazi kullanım kararları içinde sayılamayacağını,4562 sayılı Yasa ile Ankara Sanayi Odası 1. OSB’ye verilen yetkilerin (ruhsat,izin,vb)kullanılamayacağı ”nedeni ile vazgeçilmiştir. Bu nedenle Bölgemiz Özel ASO Koleji Binası yanındaki binanın Teknoloji Geliştirme Binası olarak kullanılmasına karar verilmiştir.

6.9. ÖZEL ASO KOLEJİ YANI BİNANIN TADİLATININ YAPILMASI

Bölgemiz Özel ASO Koleji Binası yanındaki binanın, Teknoloji Geliştirme Binası olarak kullanılmasına bu kapsamda hazırlanacak avan ve uygulama projelerine göre ihaleye çıkılmasına, projelerin hazırlanması ile ihaleye çıkılma sürecinin 2015 yılı sonunu bulacak olması sebebi ile 2016 yılı bütçe çalışmalarına konulmasına karar verilmiştir.

6.10. YOLLAR BAKIM ONARIMIN YAPILMASI

Bölgemiz Kazakistan, Osmanlı, Avrupa Hun ve Oğuz Caddelerinde şebeke hattı geçişi sebebi ile kesilen ve kazılan asfalt yollarımızın, asfalt tamirleri yapıldı.

2015 YILI BÜTÇE VE ÇALIŞMA RAPORUNDA OLMAYAN YÖNETİM KURULU KARARI İLE YAPTIRILAN İŞLER

1) AKKOYUNLU-DAĞISTAN CADDESİ YAĞMURSUYU DEŞARJ HATTININ AYRILMASI İLE BYPAS YAĞMURSUYU DEŞARJ HATTI YAPILMASI

Bölgemiz Dağistan Caddesi ile Akkoyunlu Caddesi yağmur suyu şebekelerinin ortak bağlandığı bacanın aşırı yağın yağmurlarda şebekeden gelen suların kaynaklı deşarj görevini yapamaması sebebi ile Akkoyunlu Caddesinden gelen yağmursuyu hattı için ayrıca bir baca ile 98 metre uzunluğunda 500 mm çapında deşarj hattı oluşturularak, Akkoyunlu Caddesinden gelen yağmursularının ayrıca deşarjı sağlanmıştır.

Bunun yanı sıra, Dağistan caddesinden gelen yağmursularının daha rahat deşarj edilmesi ile yağmursularının geri teperek sanayi parsellerini tehlikeye sokmaması için hattın bağlandığı son bacadan, Ankara Çayına kadar 96 mt uzunluğunda 1 mt çapında bypass deşarj hattı döşenmiştir.

2) YAĞMURSUYU DEŞARJ HATTININ TEMİZLİĞİNİN YAPILMASI

Bölgemiz II. Kısım yağmur suyu toplama havuzu deşarj hattı olan yaklaşık 1900 metre uzunluğundaki beton kanalın içerisindeki mırıkların temizliği, kanal temizleme aracı ile yaptırılarak, deşarj hattının daha sağlıklı çalışması sağlandı.

3) KANALİZASYON HATLARININ TEMİZLİĞİNİN YAPILMASI

Bölgemiz Altınordu, Kuzey Kıbrıs, Osmanlı, Hazar, Avrupa Hun, Batı Hun, Kazakistan Caddelerindeki 2500 metrelik kanalizasyon şebekesinin kanal temizleme aracı ile temizliği yaptırılarak, hatların daha sağlıklı çalışması sağlandı.

4) ASO KOLEJİ BİNASI İÇ DUVAR YÜZEYLERİNİN BOYASININ YAPILMASI

ASO Teknik Koleji binasında kullanımdan kaynaklı kirlenen öğrenci sınıflarının ve bazı diğer bölümlerin duvar boyaları yeniden yaptırıldı.

5) BÖLGEMİZ SINIRLARINDA YER ALTI SUYU İMKÂNLARININ ARAŞTIRILMASI

Bölgemiz içinde yeraltı suyu imkanlarını araştırmak amacıyla, 100024 Ada 1 Parsel ve 100026 Ada 8 parseller ile Ankara çayı arasında kalan alanda yer altı suyu araştırması için 8 yerde 200 mt derinlikte jeofizik rezistivite ölçüleri alınarak, sondaj kuyularının yerlerini ve koordinatlarını belirten 1/25000 ölçekli harita ile sondaj kuyuları çap ve derinliklerini, kuyulardan yaklaşık ne miktarda su alınacağını belirten etüt raporu hazırlatıldı.

6) OTOPARK VE CAMİ ALANLARI DÜZENLEME İŞLERİ

Bölgemiz Oğuz Caddesi sonunda yapımı devam eden Akmanlar Camisi ile 5. Kısım Otopark sahası arasındaki kot farkı olan sınıra, şevlendirme ve bitkisel toprak dolgu çalışması ile 4 metre genişliğinde taş merdiven yapıldı.

Ayrıca, otopark kısmından gelen yağmur suları ile Cami arsa ve çatısından gelen yağmur sularının deşarjı için 300 mt uzunluğunda 30 cm çapında körüğe boru ve 4 adet muayene bacasından oluşan yağmur suyu deşarj hattı yapıldı.

7. ÇEVRE TANZİMİ VE AĞAÇLANDIRMA ÇALIŞMALARI

ÇEVRE TANZİMİ ve AĞAÇLANDIRMA

7.1. AĞAÇLANDIRMA

Ağaçlandırma çalışmaları kapsamında 2015 yılı içerisinde, Bölgemiz yeşil alanlarına toplam 2.750 adet fidan, 11.000 adet çalı grubu bitki, 15.000 adet mevsimlik çiçek, 7.500 adet lale soğanı dikimi yapılmıştır. Ağaçlandırma ve bitkilendirme yapılan alanların damla sulama tesisatları yapılmıştır.

Bu çalışmalardan bazıları, Bölgemiz 5. Kısım sağlık koruma bantlarında yer alan yeşil alanlara 1.850 adet, Yüksek hızlı tren hattı ile arada kalan yeşil alanlara 400 adet, 5. Kısımdaki yeşil alanlara 250 adet, 4. Kısım Bölge girişine 50 adet ağaç dikimi yapılmıştır.

Bölgemiz Türkmenistan Caddesi ve Büyük Hun Caddesinde oluşturulan refüjlerde, büyük dış mekan saksıları kullanılarak ağaçlandırma yapılmıştır. Bu çalışmada 100 adet 1 m³ toprak alan saksılarda mavi servi fidanları kullanılmıştır.

Bu çalışmaların yanı sıra, sağlık koruma bantlarının özellikle yüksek eğimli ve sulama yapılamayan alanlarına, yüzlerce adet aylantus (kokarağaç) ve akasya çöğürleri dikilmiştir.

ASO Teknik Koleji içerisinde yer alan Yurt Binasının tamamlanması ile birlikte bu alana ait çevre düzenlemesi ve çim serimi çalışmaları tamamlanmıştır. Bu çalışmada çeşitli peyzaj bitkilerinin yanı sıra 2.100 m² rulo çim uygulaması yapılmıştır.

Ankara Büyükşehir Belediyesi tarafından düzenlenen Bahçivanlık eğitimine 4 personelimiz katılmış, eğitimlerini başarıyla tamamlayarak sertifikalarını almışlardır.



7.2. OTOMATİK SULAMA ve ÇİM EKİMİ

Oğuz Caddesinde bulunan otopark içerisindeki refüjlerin bitkisel toprak ihtiyaçları tamamlanmış, otomatik sulama tesisatları yapılmıştır. Otomatik sulama tesisatları yapılan 2000 m² yeşil alanın çim ekimi tamamlanmıştır.

SULAMA

Bölgemiz yeşil alanlarına dikilen ağaç ve bitkilerin sulaması için, daha verimli ve su sarfiyatı az olan damla sulama tesisatı uygulanmaktadır. Yıl içerisinde dikilen ağaç ve bitkilerin sulanması amacıyla, 15.000 m damla sulama borusu kullanılarak, damla sulama tesisatları yapılmıştır.

Bölgemiz 5. Kısım 100634 ada ve çevresinde, dikilen çalı grubu bitkilerin sulanması amacı ile yağmurlama başlıkları kullanılarak sulama tesisatları yapılmıştır.



7.3. MEYVE BAHÇESİ

ASO Bulvarı üzerinde bulunan elma bahçesi üzerine, meyveleri doludan ve güneş yanıklığından korumak amacı ile koruma tülü alımı yapılmış ve çekimi tamamlanmıştır.

Elma bahçelerinin mevsime ve hava şartlarına uygun olarak gerekli budama, ilaçlama, gübreleme ve bakımları düzenli olarak yapılmıştır. Meyve bahçesinden yapılan hasatta toplanan elmalar, Bölgemizde faaliyet gösteren sanayi tesislerine, Bölgemize gelen misafirlere ikram edilmiştir.



7.4. YEŞİL ALAN BAKIMLARI

Bölgemiz yeşil alanlarının gerekli bakımları düzenli olarak yapılmıştır. İlkbaharla birlikte ağaçların ve çalı grubu bitkilerin budamaları yapılmıştır. Ayrıca tüm bitkilerin ve çim alanların ilaçlamaları, gübrelemeleri, sulama ve bakımları sezon boyunca ihtiyaca göre özenle yapılmıştır.



7.5. EVSEL ATIKLARIN TOPLANMASI VE YOL TEMİZLİĞİ

Bölgemizde faaliyet gösteren sanayi tesislerinden çıkan evsel atıklar, düzenli olarak toplanmıştır. Aylık ortalama 450 Ton evsel atık toplanmakta ve düzenli depolama alanına nakledilmektedir. Bölgemiz yollarının temizliği, vakumlu yol süpürme aracımız ile düzenli olarak yapılmaktadır.



7.6. BÖLGEMİZDE HAŞERE MÜCADELESİ

Bölgemiz ile Ankara Büyükşehir Belediyesi Çevre Koruma Daire Başkanlığı işbirliği çerçevesinde 2015 yılı içerisinde de Bölgemizde haşere mücadelesi çalışmaları devam etmiştir. Bölgemiz düzenli olarak karasinek, sivrisinek ve haşereye karşı aralıksız olarak ilaçlanmıştır.

7.7. KARLA MÜCADELE

Kar yağışı ve buzlanma olan günlerde, Bölgemiz yollarında gerekli kar küreme, tuz ve solüsyon atma çalışmaları zamanında yapılarak, trafikte yaşanabilecek olumsuzlukların önüne geçilmiştir.



7.8. MAKİNA-EKİPMAN ALIM

KÜLTÜVATÖR (KAZAYAĞI): Yeşil alanların toprak işleme çalışmalarında kullanılmak üzere 1 adet 11'li ağır tip merdaneli kültüvatör alınmıştır.

MOTORLU TIRPAN: Yabancı ot mücadelesinde kullanılmak üzere 2 Adet motorlu tırpan alınmıştır.

8. ÇEVRESEL RİSK DEĞERLENDİRME VE ATIK YÖNETİM MERKEZİ

1. ASO-KOSGEB ÇEVRE LABORATUVARI

Laboratuvar 18.05.1999 tarihinde Ankara Sanayi Odası ile KOSGEB arasında imzalanan protokol ile kurulmuştur. Atıksu, su, baca gazı, hava kalitesi, gürültü, katı atık, sektör araştırma ve analiz, soğutucu

gaz ve halon analizi, iş sağlığı ve güvenliği analiz ve ölçümleri konularında faaliyet gösteren laboratuvar, TS EN ISO/IEC 17025 standardı kapsamında 169 parametreden akreditasyonunu tamamlamış ve Çevre ve Şehircilik Bakanlığı tarafından yetkilendirilmiş bir kuruluştur. Laboratuvar da yıllık ortalama 20.000 adet parametrenin analizi yapılmaktadır.

8.1. LABORATUVARDA YAPILAN DENEY, STANDARDİZASYON VE EĞİTİM ÇALIŞMALARI

Analitik Kimya Deney Birimi ve Hava Kalitesi ve Gürültü Ölçüm Biriminde verilen hizmetler kapsamında; 13727 (9 ay için) adet parametrenin analizi TS EN ISO /IEC 17025 Standardı/Akreditasyon Belgesi kapsamında, Yeterlik Belgesi ve Akreditasyon Belgesi kapsamı dışında ve Çevre Ölçüm ve Analizleri Yeterlik Belgesi kapsamında yapılmış ve raporlandırılmıştır.

22.02.2015 tarihinde Türk Akreditasyon Kurumu tarafından Ankara'da düzenlenen "Akredite Laboratuvarlar / Yeterlik Deneyi Sağlayıcıları Bilgilendirme Toplantısına" katılım sağlanmıştır.

15.04.2015 tarihinde; Enotek Mühendislik ve Danışmanlık Hiz. San. ve Tic. Ltd. Şti. firması tarafından Ankara'da düzenlenen "Sürekli Su ve Atıksu Kalitesi İzleme ve Erken Uyarı Sistemleri Seminerine" katılım sağlanmıştır.

05.05.2015 tarihinde; Sem Laboratuvar Cihazları Paz. San. ve Tic. A.Ş. firması ile Agilent Technologies firmasının birlikte Ankara Crown Plaza'da düzenlediği "Spektroskopideki Yenilikler Seminerine" katılım sağlanmıştır.

02.06.2015 tarihinde; Sem Laboratuvar Cihazları Paz. San. ve Tic. A.Ş. firması ile Agilent Technologies firmasının birlikte Ankara Crown Plaza'da düzenlediği "Kromatografide Uygulamalar ve Yenilikler Seminerine" katılım sağlanmıştır.

07.09.2015-08.09.2015 tarihlerinde; T.C. Çevre ve Şehircilik Bakanlığı Çevresel Etki Değerlendirmesi İzin ve Denetim Genel Müdürlüğü tarafından Ankara Gölbaşı'nda düzenlenen "Laboratuvar Yetkilendirme Yazılım Eğitimine" katılım sağlanmıştır.

08.10.2015 tarihinde; TÜRKLAB ve EUROLAB tarafından düzenlenen İstanbul'da düzenlenen "TÜRKLAB-EUROLAB İstanbul Konferansına" katılım sağlanmıştır.

13.10.2015 tarihinde; Ankara Sanayi Odası ve Bureau Veritas işbirliği ile Ankara Sanayi Odası'nda düzenlenen "ISO 9001:2015 Kalite Yönetim Sistemi ve ISO 14001:2015 Çevre Yönetim Sistemi Standardı Revizyon Seminerine" katılım sağlanmıştır.

2. BÖLGE ÇEVRE YÖNETİM BİRİMİ

Bölge Endüstriyel Atık Su Yönetimi Çalışmaları Kapsamında;

Yıllık planlanan kontrol periyotlarına göre Bölge üyelerinin örnekleme, analiz ve kontrolleri yapılmıştır.

Proje onayları ve Bölgeye ait iki adet ana deşarj noktasında ASKİ ile ortak yürütülen örnekleme ve kontrol çalışmaları devam etmektedir.

Bölge Müdürlüğü için T.C. Ankara Valiliği Çevre ve Şehircilik İl

Müdürlüğü'ne 2014 yılına ait tehlikeli atık bildirimleri yapılmıştır. Ayrıca, oluşan atık pil ve akümülatörler üç aylık periyotlarla Taşınabilir Pil Üreticileri ve İthalatçıları Derneğine gönderilmiştir.

Çevre Mevzuatı kapsamındaki hava kalitesi, katı atık, tehlikeli atık, gürültü ile ilgili yükümlülükler dahilinde çevre yönetim çalışmaları yapılmıştır.

OSBÜK, ASO ve ASO 1. OSB adına yapılan çalışmalara ve çalıştaylara katkı ve katılım sağlanmıştır.

10.01.2015 tarihinde; TMMOB Çevre Mühendisleri Odası'nın düzenlenmiş olduğu "Çevre Mevzuatı Uygulamaları" kapsamında yapılan söyleşiye katılım sağlanmıştır.

20.01.2015 tarihinde; T.C. Çevre ve Şehircilik Bakanlığı'nın işbirliği ile Tüketici ve Çevre Eğitim Vakfı İktisadi İşletmesi (TÜKÇEV) tarafından Ankara'da düzenlenen "Mevzuatlar Kapsamında Ambalaj Atıkları Yönetimi ve İzin Lisans Uygulamaları Konulu Seminere" katılım sağlanmıştır.

10.02.2015 tarihinde; TÜBİTAK MAM ile T.C. Çevre ve Şehircilik Bakanlığı Çevre Yönetimi Genel Müdürlüğü arasında Avrupa Birliği Çevre Entegre Uyum Stratejisi'nin (UÇES) Güncellenmesi Projesi'ne ilişkin imzalanan sözleşme kapsamında; T.C. Çevre ve Şehircilik Bakanlığı'nda düzenlenen "Hava Kalitesi Sektörel Çalışma Grubuna" katılım sağlanmıştır.

27.02.2015 tarihinde; T.C. Bilim, Sanayi ve Teknoloji Bakanlığı Sanayi Ürünleri Güvenliği ve Denetimi Genel Müdürlüğü tarafından Ankara'da

düzenlenen "Pil ve Akümülatörlerin Denetimiyle İlgili Prosedür Belirleme Toplantısına" katılım sağlanmıştır.

04.06.2015 tarihinde; T.C. Çevre ve Şehircilik Bakanlığı Çevresel Etki Değerlendirmesi, İzin ve Denetim Genel Müdürlüğü'nün Ankara'da düzenlediği "Stratejik Çevresel Değerlendirme Yönetmeliği'nin Uygulanması Teknik Yardım Projesi Konulu Seminere" katılım sağlanmıştır.

16.06.2015 tarihinde; T.C. Çevre ve Şehircilik Bakanlığı ile Dünya Bankası işbirliğinde Ankara Wyndham Otel'de düzenlenen "Karbon Piyasalarına Hazırlık Ortaklığı Projesi (PMR) Sektör Bilgilendirme ve Koordinasyon Toplantısına" katılım sağlanmıştır.

03.09.2015 tarihinde; İstanbul'da yapılan "IWE ISTANBUL SU VE ATIKSU ARITMA TEKNOLOJİLERİ FUARI'na" katılım sağlanmıştır.

14.09.2015 tarihinde; Avrupa Birliği Entegre Çevre Uyum Stratejisi Belgesinin Güncellenmesi (UÇES) Projesi'ne ilişkin "Hava Kalitesi Sektörü Çalışma Grubu Toplantısına" katılım sağlanmıştır.

17.09.2015 tarihinde; T.C. Çevre ve Şehircilik Bakanlığı Çevresel Etki Değerlendirmesi, İzin ve Denetim Genel Müdürlüğü ÇED Eğitim ve SÇD Şube Müdürlüğü tarafından Ankara'da düzenlenen "Stratejik Çevresel Değerlendirme Yönetmeliğinin Uygulanması Teknik Yardım Projesi Konulu Seminere" katılım sağlanmıştır.

06.10.2015 tarihinde; Çevre Koruma ve Ambalaj Atıkları Değerlendirme Vakfı (ÇEVKO) tarafından Ankara'da düzenlenen "Belediye Atıklarının Yönetimi, Toplamada Yöntem, Rol ve

Sorumluluklar konulu Konferansına” katılım sağlanmıştır.

06.10.2015-07.10.2015 tarihleri arasında; T.C. Bilim, Sanayi ve Teknoloji Bakanlığı Verimlilik Genel Müdürlüğü tarafından Ankara’da düzenlenen “5.Ulusal Verimlilik Kongresine” katılım sağlanmıştır.

Yapılan veya Katılım Sağlanan Eğitim Çalışmaları ve Toplantılar Kapsamında;

22.01.2015 tarihinde; 6331 Sayılı Kanunun yükümlülükleri gereği İş Sağlığı ve Güvenliği uzmanımız tarafından personelimize “İş Sağlığı ve Güvenliği Konulu Eğitim” verilmiştir.

07.02.2015-08.02.2015 tarihlerinde; Türkiye Odalar ve Borsalar Birliği’nin Eskişehir Yolu üzerindeki binasında düzenlenen “Kapasite Raporlarının Düzenlenmesi Usul ve Esasları Eğitimine” katılım sağlanmıştır.

03.03.2015 tarihinde; 6331 Sayılı Kanunun yükümlülükleri gereği İş Sağlığı ve Güvenliği uzmanımız tarafından personelimize “İş Sağlığı ve Güvenliği Konulu Eğitim” verilmiştir.

13.03.2015 tarihinde; Bölge Müdürlüğümüz tarafından Bölge Müdürlüğümüz personelleri ve Bölgemizdeki firma çalışanlarının katılım sağladığı Sağlık Bakanlığı onaylı “İlkyardım Sertifikanın Güncelleme Eğitimi” düzenlenmiştir.

16.03.2015-17.03.2015 tarihlerinde; Bölge Müdürlüğümüz tarafından Bölgemizdeki firma çalışanları için Sağlık Bakanlığı onaylı “Sertifikalı İlk Yardım Eğitimi” düzenlenmiştir.

19.03.2015-20.03.2015 tarihlerinde; Bölge Müdürlüğümüz tarafından Bölgemizdeki firma çalışanları için Sağlık Bakanlığı onaylı “Sertifikalı İlk Yardım Eğitimi” düzenlenmiştir.

Yapılan Proje Çalışmaları Kapsamında;

T.C. Çevre ve Şehircilik Bakanlığı Ozon Tabakasının Korunması Şube Müdürlüğü ve Ulusal Ozon Birimi eşgüdümünde UNIDO teknik desteği ile yürütülecek olan Ozon Tabakasını İncelten Maddelerin (OTİM) Bertarafı Pilot Projesine katılım sağlanmıştır. Projede, ASO 1. Organize Sanayi Bölgesi Türkiye Halon Gazı Bankası İktisadi İşletmesi genel koordinatör olarak görev yapmaktadır. Proje kapsamında; Türkiye’de iklimlendirme ve soğutma sektöründe kullanılmış 103 ton CFC-12 gazının tescili, toplanması, doğrulanması ve bertarafı gerçekleştirilecektir. Proje halen devam etmektedir. Proje kapsamında toplamda 9335,86 kg CFC-11 ve CFC-12 gazı teslim alınmıştır.

T.C. Çalışma ve Sosyal Güvenlik Bakanlığı İş Sağlığı ve Güvenliği Genel Müdürlüğü Piyasa Gözetim ve Denetimi Daire Başkanlığı ve ASO 1. OSB arasında 09.10.2015 tarihinde “İş Sağlığı ve Güvenliği Alanında İşbirliği Protokolü” imzalanmıştır.

Protokol kapsamında;

Aydınlatma Koşullarının İncelenmesi ve Geliştirilmesi; aydınlatma koşullarının özellikle büyük öneme sahip olduğu daha çok el ve göz performansına dayalı metal işleme, makine imalatı, döküm, montaj, yedek parça, elektrik panosu, plastik imalatı, kalite kontrol odaları, laboratuvarlar vb. ince işlerin gerçekleştirildiği işyerlerinde aydınlatma ölçümleri gerçekleştirilerek mevcut durumun mevzuattaki sınırları

değerlere göre yeterliliği değerlendirilecek, çalışanların aydınlatma koşulları konusundaki görüşleri alınarak işyerlerine iyileştirmeler konusunda rehberlik edilecektir.

KKD Kullanımın Teşvik Edilmesi; işyerlerinde doğru ve güvenli kişisel koruyucu donanım (KKD) kullanımının teşvik edilmesi ve riske uygun ürün seçimine ilişkin sektörün kapasitesinin geliştirilmesi amacıyla işletmelerde sektöre uygun KKD kullanımı hakkında saha araştırması ve bilgilendirme faaliyetleri gerçekleştirilecektir.

Bilgilendirme ve Eğitim Çalışmaları; Protokol kapsamında gerçekleştirilen faaliyetlerin sonucu ve istatistik veriler raporlar halinde ASO 1. OSB'ne sunulacaktır. Düzenlenecek seminerlerle bilgilendirme faaliyetleri gerçekleştirilecektir.

Özel ölçüm laboratuvarları ile yapılan sözleşmelerle laboratuvarlar arası işbirliği ve taşeron hizmeti alınmasına yada verilmesine devam edilmektedir.

Yapılan Ruhsat Çalışmaları Kapsamında; İşyeri Açma ve Çalışma Ruhsatlarına İlişkin Yönetmelik gereği; 25 işyerine gayrisihhî müessese ve 5 işyerine sihhi müessese İşyeri Açma ve Çalışma Ruhsatı ve 45 işyerine Hafta Tatili İzin Belgesi verilmiştir.

9. TÜRKİYE HALON BANKASI VE SOĞUTUCU GAZ TEMİZLEME BİRİMİ

TÜRKİYE HALON GAZI BANKASI (TÜHAB) VE SOĞUTUCU GAZ İYİLEŞTİRME MERKEZİ

Ozon tabakasını incelten maddelere ilişkin Montreal Protokolü kapsamında ve Çevre ve Şehircilik Bakanlığı koordinasyonunda, Dünya Bankasından finansal kaynak sağlanarak 2007 yılında kurulan ve T.C. Çevre ve Şehircilik Bakanlığı 2007/4 sayılı genelgesi ile TEK KURULUŞ olarak yetkilendirilen TÜHAB;

Yangın söndürme sistemlerinde kullanılan Halon 1211 ve Halon 1301 gazlarının;

Türkiye çapında mevcut halon gazlarını kayıt altına alınmasını, Halon gazı alternatiflerine ait eğitimlerin ve teknik desteğin verilmesini,

Halon gazlarının toplanması, depolanması, işlenmesi, testlerinin yapılması ve ihtiyaç sahibi kurum ve kuruluşlara satılmasını, sağlamaktadır.

Ankara Sanayi Odası ile Sanayi ve Ticaret Bakanlığı Küçük ve Orta Ölçekli Sanayi Geliştirme ve Destekleme İdaresi Başkanlığı (KOSGEB) arasında 27.09.2005 tarihinde yapılan protokol gereği, Ankara Sanayi Odası 1. Organize Sanayi Bölgesi bünyesinde Gaz İyileştirme Merkezi kurulmuştur.

Merkez, ozon tabakasına zarar veren gazlardan soğutma gazlarının (R12, R22 v.s.) islahı, islah edilmeyen gazların ise biriktirilerek imhası için depolanmasını sağlamaktadır.

9.1. TÜRKİYE HALON GAZI BANKASI

“Ozon Tabakasını İncelten Maddelerin Giderilmesi Projesi “ kapsamında kurulan Türkiye Halon Gazı Bankası 2015 yılında da faaliyetlerine devam etmiştir.

- Siemens San. ve Tic. A.Ş. firmasından gelen 28 adet halon 1301 gazlarının rehabilitasyonu tamamlanmıştır.
- BOTAŞ Dörtyol firmasından gelen 20 adet halon 1301 gazlarının rehabilitasyonu tamamlanmıştır.
- Türk Hava Yolları Havacılık Ağır Bakım Onarım Merkezi A.Ş.

firmasına 1000 kg Halon 1301 gazı teslim edilmiş olup, 1000 kg 1201 gazı ise rehabilitasyonu yapıldıktan sonra teslim edilecektir.

- TAİ TUSAŞ-TÜRK HAVACILIK ve UZAY SANAYİİ A.Ş. firmasının 3999 adet portatif yangın söndürme cihazının bakımı yapılmış, bakımı yapılan tüplerin içerisinde yer alan halon 1211 gazlarını rehabilitasyonu yapılarak tekrar yangın tüplerine dolumu yapılmıştır.
- Cumhurbaşkanlığı Genel Sekreterliği'ne 10 adet 6 kg portatif yangın söndürme tüpü ile 60 kg halon 1211 gazı temin edilmiştir.
- T.C. İçişleri Bakanlığı'na ait merkezi yangın söndürme sisteminde gaz numunesi alınarak analizi yapılmış ve raporlandırılmıştır.
- T.C. Hava Kuvvetleri Komutanlığı Hava Lojistik Komutanlığı'na 3000 kg Halon 1301 Gazı 1 tonluk tanklarda teslim edilmiştir.
- Türk Telekomünikasyon A.Ş. firmasına ait 21000 adet portatif halon 1211 gazlı yangın söndürme cihazı teslim alınmıştır.

23.10.2015 tarihi itibarıyla stokta Halon 1301 gazı mevcut olmayıp 607 kg rehabilitasyonu yapılmış halon 1211 gazı mevcuttur. Ayrıca, saflık oranları uygun olmadığı için atık gaz olarak depolanan 207 kg halon 1301 gazı ve 179 kg halon 1211 gazı mevcuttur. Türk Telekomünikasyon A.Ş. firması tarafından teslim edilen 21.000 adet portatif halon 1211 gazlı yangın söndürme cihazının rehabilitasyonu devam etmektedir.

9.2. GAZ İYİLEŞTİRME MERKEZİ

“Soğutucu Gazların Toplanması, temizlenmesi ve Tekrar Kullanılması Amacıyla Geri Dönüşüm Merkezlerinin Oluşturulması ve İşletilmesi” projesi kapsamında kurulan merkez 2015 yılında da faaliyetlerine devam etmiştir.

OTİM Bertarafı Pilot Projesi kapsamında; 2015 yılında 6022 kg soğutucu gaz teslim alınmıştır. 9335,86 kg CFC-11 ve CFC-12 soğutucu gaz doğrulamalarının yapılması ve bertarafa gönderilmek için bekletilmektedir.

Ayrıca, Merkeze; 108,2 kg R22, 119,4 kg R404a ve 39 kg R134a gazı teslim edilmiştir.

10. GENEL İDARE HİZMETLERİ

10.1. 2015 İLKBAHAR FUTBOL TURNUVASI

Ankara Sanayi Odası (ASO) 1. Organize Sanayi Bölgesi (OSB) geleneksel İlkbahar Futbol Turnuvası bu yıl da büyük katılıma sahne

oldu. 44 takımın 11 grupta mücadele 2 ay süren futbol turnuvasının şampiyonu Mefa Endüstri oldu. ASO 1. OSB Yönetim Kurulu Başkan Vekili Yılmaz KAYAASLAN'ın başlama vuruşuyla başlayan, Mefa Endüstri ile Sedat Tahir arasında oynanan final maçında rakibi Sedat Tahir'i, uzatma sonunda penaltı atışları ile 5-4 yenen Mefa Endüstri takımı şampiyon oldu. Şampiyon takım kupasını ASO 1. OSB Yönetim Kurulu Başkan Vekili Yılmaz KAYAASLAN'dan aldı. Bitiş düdüğünden sonra şampiyonluk sevincini doyasıya yaşayan Mefa Endüstri takımının futbolcuları maç sonunda yaptıkları açıklamada uzun soluklu bir maratonun ardından şampiyon oldukları için çok mutlu olduklarını dile getirdiler. Yılmaz KAYAASLAN ise turnuvasının sonunda yaptığı konuşmada, bölgemiz firmalarının sportif faaliyetlerle bir araya gelerek kaynaşmasından dolayı mutlu olduğunu belirterek, katılım gösteren takımlara teşekkür etti.

10.2. ACİL YARDIM AMBULANSI VE SAĞLIK HİZMETLERİ

Üyelerimizin acil sağlık ihtiyaçlarında kullanılmak üzere hafta içi: 07.00-23.00 Cumartesi günleri:07.00-17.00 saatlerinde hizmet vermekte olan Acil Yardım Ambulansı konusunda yüklenici firma ile bir yıllık sözleşme imzalanmıştır.

10.3. GELENEKSEL İFTAR YEMEĞİ

24 Haziran 2015 Pazartesi akşamı Bölgemiz Konferans Salonunun da düzenlenen ASO 1. OSB Geleneksel İftar Yemeğinde sanayicilerimiz

bir araya geldi. ASO ve ASO 1. OSB Yönetim Kurulu Başkanı Sn. M.Nurettin ÖZDEBİR'in ev sahipliğinde gerçekleşen yemeğe; üst düzey bürokratlar ile çok sayıda sanayici katıldı.

10.4. GÜVENLİK HİZMETLERİ

Bölgemiz, ASO Teknik Koleji ve ASORA Ticaret Merkezi Binalarının genel güvenliğinin sağlanması amacı ile fiyat araştırmaları yapılmış ve bu araştırmalar sonrasında hizmet alınan firma ile görüşmeler yapılarak iki yıllık sözleşme imzalanmıştır.

10.5. DİĞER

Bölge Müdürlüğü ve bağlı işletmelerde çalışan personellerimizin Bölgemize ulaşımını sağlamak amacı ile ihale yapılmış ve en uygun teklifi veren firma ile bir yıllık sözleşme imzalanmıştır.

Bölge Müdürlüğü tarafında düzenlenen toplantı ve seminerler için gerekli ikram, ağırlama ve hazırlıklar yapılmıştır.

Bölgemize gelen çok sayıda yerli ve yabancı misafirleri en iyi şekilde ağırlanması için gerekli tedbirler alınmıştır.

Bölge araç ve iş makinelerin bakımları ve onarımları aksatılmadan yaptırılmıştır.

Bölgemiz 2015 Çalışma Programında bulunan bir adet çöp kamyonu alımı hususunda çalışmalar yapılarak Ford Cargo 1826 model şasi kamyon alınmıştır. Aracın üst ekipmanının yapımı ile ilgili fiyat araştırması yapılarak sipariş verilmiştir.

11. PROJELER EĞİTİMLER VE TOPLANTILAR

11.1. İç Anadolu Bölgesi'nde faaliyet gösteren müşterileriyle 22 Aralık 2014 Pazartesi günü ASO 1. OSB'de bir araya gelen PETKİM yöneticileri, yeni satış ve pazarlama stratejilerini müşterileriyle paylaştı. Dünya, petrol ve petrokimya sektöründe yaşanan gelişmelerin de ele alındığı toplantının ev sahipliğini ASO 1. Organize Sanayi Bölgesi yaptı.



11.2. Bölgemiz ile Hacettepe Üniversitesi Teknoloji Transfer Merkezi işbirliğiyle yürütülen çalışmalar kapsamında 12 Mart 2015 Perşembe günü düzenlenen toplantı; yatay kümelenme modeliyle çalışacak ve

rekabet öncesi işbirliğini amaçlayan “ASO 1. OSB İnşaat ve Madencilik Makineleri Sektörlerinin Uluslararası Rekabetçiliklerinin Geliştirilmesi Projesi ” ismiyle çalışma grubu oluşturulması ile sona erdi.



11.3. 13 Mart 2015 tarihinde; Bölge Müdürlüğümüz tarafından Bölge Müdürlüğümüz personelleri ve Bölgemizdeki firma çalışanlarının katılım sağladığı Sağlık Bakanlığı onaylı İlk Yardım Sertifikanın Güncelleme Eğitimi düzenlenmiştir.



11.4. ASO 1. OSB ve Borsa İstanbul (BİST) işbirliği ile düzenlenen “ Halka Arz ve Borsa İstanbul’un Sunduğu Fırsatlar ” konulu toplantıyla, alternatif bir finans modeli olmasının yanı sıra firmalara önemli avantajlar da sağlayan “ Halka Arz ” konusunda Bölge Firmalarımız bilgilendirildi.



11.5. Sanayi üretiminin en önemli maliyet unsurlarından olan enerjinin daha etkin ve verimli kullanılması amacıyla ASO 1. OSB, Enerji Verimliliği Derneği Ankara Şubesi (ENVERDER) ve Türkiye Teknoloji Geliştirme Vakfı (TTGV) işbirliği ile Türkiye’de ilk kez uygulanacak olan yeni bir projeye imza atıldı. ENVERDER Ankara Şubesi Başkanı Süleyman Boşça ve TTGV Koordinatörü Ferda Ulutaş’ın yanı sıra çok sayıda firma temsilcisinin katıldığı toplantı 07 Nisan Salı günü Bölge seminer salonunda gerçekleşti.



11.6. Sanayicilerimizin nitelikli ara elaman sıkıntısının oldukça fazla olduğu dikkate alınarak; Organize Sanayi Bölgelerinde mesleki eğitim okullarının yaygınlaştırılması, niteliklerinin artırılması ve mevcut okulların değerlendirilmesi amacıyla Organize Sanayi Bölgeleri Üst Kuruluşu olan (OSBÜK) önderliğinde, ASO 1. OSB'nin ev sahipliği yaptığı "II. OSB MESLEKİ EĞİTİM ZİRVESİ" 12 Mayıs 2015 Salı günü ASORA Ticaret Merkezi Konferans Salonunda gerçekleştirildi.



11.7. Ankara Sanayi Odası Haziran ayı olağan meclis toplantısı 24 Haziran 2015 tarihinde Bölgemiz ev sahipliğinde gerçekleşti.



11.8. KOBİ Uzman Yardımcılığı Eğitim Programına devam eden KOSGEB personeli, KOSGEB Ankara Sincan Müdürlüğü tarafından organize edilen gezi programı kapsamında 11 Ağustos Salı günü ASO 1. OSB'yi ziyaret etti. ASO 1. OSB Bölge Müdürlüğü'ne ziyarette bulunan KOSGEB Uzman Yardımcıları, ASO 1. OSB Bölge Müdür Vekili Uğur KARAGÜZEL ile fikir alışverişinde bulundu.



11.9. UR-GE Projesi İhtiyaç Analizi toplantısı " 05.11.2015 tarihinde yapıldı. Projenin plan ve hedefleri doğrultusunda ilk aşamayı oluşturan

“İhtiyaç Analizi” firma seçilmesi çalışması, ASO 1. OSB’de makine ve inşaat sektöründe faaliyet gösteren 15 firma ile gerçekleştirildi.



11.10. Ankara Serbest Muhasebeci Mali Müşavirler Odası (ASMMMO) tarafından ASO 1. OSB’de faaliyet gösteren işletmelerin muhasebeci ve mali müşavirlerine yönelik 10 Kasım 2015 Salı günü e-defter, e-fatura, e-tebligat, e-arşiv fatura semineri düzenlendi. Ankara Sanayi Odası 1. Organize Sanayi Bölgesi’nde gerçekleşen semire ASO ve ASO 1. OSB Yönetim Kurulu Başkanı Sn. M. Nurettin ÖZDEBİR, Ankara Serbest Muhasebeci Mali Müşavirler Odası Başkanı Sn. Mehmet OKKALI, Eğitim Serbest Muhasebeci Mali Müşavir Sn. Selçuk GÜLTEN, çok sayıda meslek mensubu ve Bölgede yer alan sanayiciler katıldı.



11.11. Türkiye İş Kurumu tarafından İşverene, çalıştıracağı işçiyi; işbaşında çalışırken tanıyıp seçme fırsatı sunan ve aynı zamanda bir dizi teşvikten yararlanmaya olanak sağlayan İşbaşı Eğitim Programı, 12 Kasım 2015 Perşembe günü ASO 1. Organize Sanayi Bölgesi tarafından düzenlenen seminerde sanayicilerimize anlatıldı. İŞKUR’un işletmelere sağladığı diğer teşviklerin de anlatıldığı seminer, ASO 1. OSB’de yer alan işletmelerin yöneticileri ve ilgili personeli tarafından ilgiyle izlendi.



12. OSEP

12.1. 30 Nisan-02 Mayıs 2015 tarihleri arasında OSEP(Okul-Sanayi-Eğitim Programları) Projesi öğrencileri ve ASO Teknik Koleji’nin bu yıl öğretime başlayan öğrencileri öğretmenleri eşliğinde Çanakkale’ye gitti. Öğrenciler her yıl olduğu gibi bu yıl da Çanakkale Savaşlarının yaşandığı Gelibolu Yarımadası’nda yer alan cepheleri gezerek, savaşların şiddetini ve Ordumuzun kahramanlıklarını yerinde gördüler.



12.2. 2014-2105 Eğitim öğretim yılı sonunda eğitimlerini tamamlayan OSEP öğrencileri karnelerini aldı. Okul Müdürü Aydın TÜRKÖĞLU'nun konuşma yaptığı törende öğrenci velileri de çocuklarının karne coşkusuna ortak oldu. Tüm öğretmenlerin hazır bulunduğu törende okulda başarılı olan ve ulusal yarışmalarda dereceye giren öğrencilere ödülleri verildi.



12.3 17 Ağustos 2015 Pazartesi günü Sincan Müftülüğü ile birlikte Sincan Lale Kültür Merkezinde toplanan Sincan İlçesi camilerinin imamları ve hocalarına OSEP Mesleki Eğitimi anlatıldı. Erkunt M.E.M. Müdürü Aydın TÜRKÖĞLU tarafından yapılan OSEP sunumunun ardından imamlarımızın soruları yanıtlanarak, OSEP projesi hakkında kendilerine bilgiler verildi. Toplantıdan sonra kendilerine OSEP eğitimi

ile ilgili afişler ve broşürler dağıtıldı.



13. ASO TEKNİK KOLEJİ

13.1. Verdiği eğitim kalitesiyle sadece Türkiye'de değil Dünya'da da birçok ülkeye örnek olan ASO Teknik Kolejinin, 27 Mart 2015 Cuma günü "Kariyer Günleri" kapsamında düzenlediği söyleşinin konuğu OSTİM Başkanı Orhan Aydın oldu.



13.2. ASO Teknik Koleji 2014 -2015 eğitim ve öğretim yılı karne töreni Ankara Sanayi Odası ve ASO 1. OSB Yönetim Kurulu Başkanı Nurettin ÖZDEBİR'in katılımıyla 12 Haziran Cuma günü ASORA Ticaret Merkezi Konferans Salonunda gerçekleştirildi. Karne töreninde dereceye giren öğrencilere, çeşitli hediyeler verildi.



13.3. İletişim psikolojisi uzmanı Prof. Dr. Doğan CÜCELOĞLU, 20 Ağustos Perşembe günü ASO Teknik Koleji öğretmenlerine "Öğretmenin 5 Temel Farkındalığı" konulu bir seminer vererek yeni döneme hazırladı. Televizyonda hazırladığı programlar ve yazdığı kitaplarla tanınan Prof. Dr. Doğan CÜCELOĞLU'nun seminerine öğretmenlerin yanı sıra Ankara Sanayi Odası Yönetim Kurulu Başkanı Sn. Nurettin ÖZDEBİR, ASO 1. OSB Yönetim Kurulu Üyeleri ve ASO Eğitim Vakfı Eğitim Kurulu Üyeleri katıldı.



13.4. Ankara Sanayi Odası tarafından ASO 1. OSB'de kurulan ASO Teknik Koleji 2015-2016 eğitim ve öğretim yılına 14 Eylül Pazartesi günü ASORA Ticaret Merkezi Konferans Salonunda düzenlenen törenle başladı. Törene, Ankara Sanayi Odası ve ASO 1. OSB Başkanı Sn. Nurettin ÖZDEBİR, Ankara İl Milli Eğitim Müdürü Sn. Erol BOZKURT, eğitim kurulu üyeleri, öğretmenler, öğrenciler ve çok sayıda veli katıldı.



13.5. Verdiği eğitim kalitesiyle sadece Türkiye'de değil Dünya'da da birçok ülkeye örnek olan ASO Teknik Koleji'nin, 23 Ekim 2015 Cuma günü " Kariyer Günleri " kapsamında düzenlediği söyleşinin konuğu MADÖ Yönetim Kurulu Başkan Vekili Atıla Kanbur oldu.



14. HEYET ZİYARETLERİ

14.1. Kocaeli Ticaret Odası Yönetim Kurulu Üyeleri Yusuf Ziya ULUDÜZ, Fuat BERNA, Kocaeli Ticaret Odası Genel Sekreteri Oktay BALTALI, 15. Meslek Komitesi Başkanı Fatih EKİNCİ, Eğitim Komisyonu Başkanı Mikail KAYACI ve Kocaeli Ticaret Odası eğitim Danışmanı Mustafa YEĞİN'in yer aldığı heyet, 06 Ocak 2015 tarihinde incelemelerde bulunmak üzere Bölgemizi ziyaret etti.

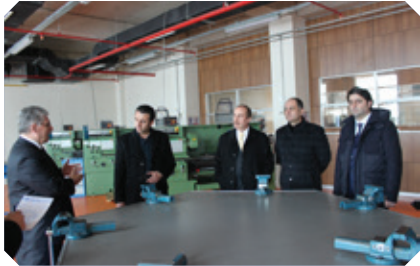

14.2. ASO 1. OSB, ülkemize gelen yabancı heyetlere ev sahipliği yapmaya devam ediyor. Ocak ayının ilk ziyaretçisi Ruanda Ticaret Ataşesi Vivian KAYİTESİ oldu. 16 Ocak 2015 Cuma günü Bölgemizi ziyaret ederek ASO Teknik Koleji ve Erkunt Mesleki Eğitim Merkezinin sınıf, atölye ve birimleri hakkında detaylı bilgiler alan KAYİTESİ, yaptığı ziyaretten memnun kaldığını dile getirdi.



14.3. Türkiye ile Gambiya arasındaki ticari ilişkilerin yasal çerçevesini oluşturan anlaşmaların hayata geçirilmesi için girişimlerde bulunmak üzere Ankara'ya gelen Gambiya Bilim ve Teknoloji Bakanı Aboubacas Senghore ve beraberindeki heyet 20 Ocak Salı günü bölgemizi ziyaret etti.



14.4. Rusya Federasyonu Pskov Bölgesi Vali Yardımcısı Sergey Pernikov ve beraberinde bulunan heyet 17 Mart 2015 Salı günü bölgemizi ziyaret ederek Türk yatırımcıları ülkesine davet etti.



14.6. Makedonya Kumonava Ticaret Lisesi Okul Müdürü Sonja Ristovsko, ve Makedonya Eğitimciler Derneği Yönetim Kurulu üyesi ve iletişim öğretmeni Semiha Lama ve Ercan Lama 10 Nisan Cuma günü Bölgemizi ziyaret etti.



14.5. Dışişleri Bakanlığı'nın koordinasyonuyla ülkemizde bulunan Afrika Birliği Kıdemli Memurlar Heyeti, Türkiye temasları çerçevesinde 18 Mart 2015 Çarşamba günü Bölgemize gelerek bilgi alışverişinde bulundular. Afrika'nın 12 ülkesinin yüksek düzeyde bürokratlarından oluşan heyete Dışişleri Bakanlığı ile Bilim Sanayi ve Teknoloji Bakanlığı'ndan da yetkililer eşlik etti.



14.7. Kazakistan'da kurulacak olan Türk - Kazak Organize Sanayi Bölgesi ile daha da hızlanan Türk - Kazak ilişkileriyle birlikte, bölgelerinin yatırım avantajlarını anlatmak ve iş adamlarımıza yatırım daveti yapmak için 04 Mayıs 2015 Pazartesi günü bölgemizi ziyaret eden Güney Kazakistan Sanayi Bölgeleri İşletme Şirketi Genel Müdürü Sayın Mukhtar Turabekov, Genel Müdür Yardımcısı Sayın Dauren Kozibayev ve Kazak - Türk OSB İşletme Müdürü Sayın Maksat Yeskendir, ASO 1. OSB Yönetim Kurulu Üyeleri ve Bölge firmalarımızın yetkilileri ile görüştüler.



14.8. Temas ve incelemelerde bulunmak üzere ülkemizde bulunan İsviçre Vaud Kantonu Ekonomi Bakanı Sayın Philippe Leuba ve İsviçre Ankara Büyükelçiliği Ekonomi Müsteşarı ile birlikte çoğunluğunu işadamlarının oluşturduğu heyet, 07 Mayıs Perşembe günü Ankara ziyaretleri kapsamında bölgemize gelerek fabrikalarımızı gezdiler.



14.9. Rusya Leningrad Bölgesi Vali Yardımcısı Dimitri YALOV başkanlığındaki heyet 02 Haziran 2015 Salı günü Ankara Sanayi Odası 1. Organize Sanayi Bölgesini ziyaret etti. Ankara Sanayi Odası ve ASO 1. OSB Başkanı Nurettin ÖZDEBİR'in ev sahipliğinde gerçekleşen ziyarette Ankara Sanayi Odası ile Leningrad Bölgesi Ekonomik Kalkınma Ajansı arasında işbirliği anlaşması imzalandı.



14.10. Türkiye ile Gana arasında çeşitli alanlarda ticari ve ekonomik işbirliğinin geliştirilmesi amacıyla değişik sektörlerle yönelik ziyaretler gerçekleştiren Gana Büyükelçiliği Bakan Müşaviri / Ticari Ateşe Dr. John-Hawkins ASIEDU ve beraberindeki heyet Ankara Kalkınma Ajansı'nın refakatinde 04 Haziran 2015 Perşembe günü Bölgemizi ziyaret ederek ASO 1. OSB Yönetim Kurulu Başkan Vekili Yılmaz KAYAASLAN ile bir araya geldi.



14.11. Resmi bir ziyaret için Ankara'da bulunan Kazakistan Almaty Bölge Valisi Sn. Anarberk BATALOV ile birlikte bölgeye bağlı ilçelerin Vali ve Başkanlarından oluşan heyet, 19 Haziran Cuma günü Kazakistan Ankara Büyükelçisi Sn. Canseyit TUYMEBAYEV eşliğinde Bölgemizi ziyaret ettiler.



14.12. Güney Afrika Cumhuriyeti Küçük İşletmeleri Geliştirme Bakan Yardımcısı Elisabeth Thabette ve işadamlarından oluşan Güney Afrika Heyeti Ankara sanayisini yakından incelemek ve Türk işadamlarıyla ortak iş yapabilmek için Ankara Sanayi Odası 1. Organize Sanayi Bölgesi'ni ziyaret etti.



14.14. Somali Büyükelçisi Sn. Abdullahi Mohamed Ali SANBALOOLSHE, Somali Ticaret ve Sanayi Odası Başkanı Sn. Mohamud Abdikariin GABAYRE ve işadamlarından oluşan Somali heyeti Ankara sanayisini yakından incelemek ve Türk iş adamlarıyla ortak iş yapabilmek için 16 Eylül Çarşamba günü Ankara Sanayi Odası 1. Organize Sanayi Bölgesi'ni ziyaret etti.



14.13. Sanayi sektöründe ABD ile iş birliğinin geliştirilmesi amacıyla Türkiye'de üretim yapan firmaların dış kaynak gerektiren projelerine hibe veren ABD Ticaret ve Kalkınma Ajansı (USTDA) Türkiye Müdürü Heather LANİGAN ve beraberindeki heyet; 01 Eylül 2015 Salı günü Bölgemizi ziyaret ederek, ASO Genel Sekreteri Doç. Dr. Yavuz CABBAR ve ASO 1. OSB Başkan Vekili Sn. Yılmaz KAYAASLAN tarafından karşılandı.



14.15. Güney Kazakistan Bölgesi'nden Kazak-Türk OSB Müdürü Sn. Maksat YESKENDIR ve beraberinde ki iş adamlarından oluşan heyet; 30 Eylül 2015 Çarşamba günü Bölgemizi ziyaret etti.



14.16. Şanlıurfa Organize Sanayi Bölgesi Yöneticileri, iki Organize Sanayi Bölgesi arasındaki dostluk bağlarının güçlendirilmesi ve Bölgenin uygulamaları hakkında bilgi almak amacıyla 15 Ekim 2015 Perşembe günü ASO 1. Organize Sanayi Bölgesini ziyaret etti.



14.17. Ekonomi Bakanlığı tarafından düzenlenen Türk Cumhuriyetleri Eğitim Programı'nın 8'ncisi 08-22 Kasım 2015 tarihlerinde Türkiye'de gerçekleştiriliyor. Program kapsamında, Azerbaycan, Kazakistan, Kırgızistan, Kuzey Kıbrıs Türk Cumhuriyeti, Makedonya, Moldova, Türkmenistan ve Tataristan'dan gelen 19 Türkçe konuşan kamu görevlisi ve akademisyen 13 Kasım Cuma günü ASO 1. OSB Bölge Müdürlüğü'ne ziyarette bulundu.



14.18. İran Ticaret, Sanayiler, Madenler ve Tarım Odası Başkanı Mohsen Jalalpour ve beraberindeki heyet 26 Kasım Perşembe günü, Türkiye ziyaretleri kapsamında bölgemize bir ziyaret gerçekleştirdi. ASO 1. OSB Yönetim Kurulu Başkan Vekili Yılmaz Kayaaslan tarafından karşılanan heyete bölge faaliyetleri hakkında bilgiler verildi.



15. DİĞER FAALİYETLER

15.1. Ekonomi Bakanı Sn. Nihat Zeybekçi, 24 Mart 2015 Salı günü ASO 1. OSB sanayicileriyle kahvaltıda bir araya geldi. Samimi bir ortamda gerçekleşen programda, Türkiye ve Dünya ekonomisine ilişkin değerlendirmeler yapılırken sanayicilerimiz de yaşadıkları sorunları ve çözüm önerilerini Sn. Bakan'a doğrudan iletebilme fırsatı buldular.



15.2. 31 Mart 2015 Salı günü ASO 1. OSB Başkanlığı tarafından gerçekleştirilen istişare toplantısına katılan TOBB Başkanı Rifat Hisarcıkılıoğlu, sanayicilerin sorunlarını dinleyerek güncel ekonomik konulara ilişkin değerlendirmelerde bulundu. Düzenlenen istişare toplantısına ASO 1. OSB Müteşebbis Heyeti Üyeleri'nin yanı sıra Bölge sanayicilerimiz de yoğun ilgi gösterdi.



15.3. Türkiye'de faaliyet gösteren 280 organize sanayi bölgesinin çatı kuruluşu olan Organize Sanayi Bölgeleri Üst Kuruluşu (OSBÜK) Mayıs ayı Yönetim Kurulu toplantısı, 08 Mayıs 2015 Cuma günü ASO 1. OSB ev sahipliğinde Ankara'da gerçekleştirildi.



15.4. Her yıl düzenlenerek geleneksel hale gelen Ankara Sanayi Odası (ASO) 1. Organize Sanayi Bölgesi (OSB) 2015 İlkbahar Futbol Turnuvası bu yıl da büyük katılıma sahne oldu. 44 takımın 11 grupta mücadele ettiği ve 2 aydır devam eden futbol turnuvası, 13 Haziran Cumartesi günü oynanan final karşılaşması ile sona erdi. Final maçında Sedat Tahir Tüketim Maddeleri Pazarlama San. ve Tic. Ltd. Şti.'yi penaltılar sonucu yenmeyi başaran MEFA Endüstri Metalurji Mak. Elektronik ve Kimya San. Tic. Ltd. Şti. 2015 İlkbahar Futbol Turnuvası'nın Şampiyonu oldu.



15.5. 24 Haziran 2015 Çarşamba günü Ankara Sanayi Odası'nın 1. Organize Sanayi Bölgesi'nde düzenlediği iftar yemeğinde sanayiciler, Ankara'nın siyaset, bürokrasi ve iş dünyası temsilcileri ile bir araya geldi. Ankara Sanayi Odası ve ASO 1. OSB Yönetim Kurulu Başkanı Sn. Nurettin ÖZDEBİR'in ev sahipliğinde gerçekleşen iftar yemeğine, Ekonomi Bakan Yardımcısı Sn. Adnan YILDIRIM, Maliye Bakan Yardımcısı Sn. Abdullah CANTİMUR, başta olmak üzere bürokratlar, belediye başkanları, sivil toplum örgütleri başkanları, ASO meclis ve komite üyeleri bölgede yer alan sanayiciler ve çok sayıda davetli katıldı.



15.6. Eski Başbakan Yardımcısı ve AK Parti Ankara Milletvekili Adayı Sn. Ali BABACAN, 27 Ekim 2015 Salı günü Ankara Sanayi Odası 1. Organize Sanayi Bölgesi'ni ziyaret ederek Ankara İş Dünyasıyla bir araya geldi. Ankara Sanayi Odası ve ASO 1. OSB Yönetim Kurulu Başkanı Sn. M.Nurettin ÖZDEBİR'in ev sahipliğinde gerçekleşen ziyarete, AK Parti İl Başkanı Sn. Mustafa Nedim YAMALI, AK Parti Ankara Milletvekili Adayı Sn. Barış AYDIN ve çok sayıda iş dünyası temsilcisi katıldı.



16. ASORA TİCARET MERKEZİ

16.1. KİRALAMA FAALİYETLERİ-GENEL BİLGİ

2015 yılı içinde yürütülen kiralama faaliyetleri neticesinde ASORA Ticaret Merkezi doluluk oranı Kasım 2015 tarihi itibari ile % 93 olup, kiralama çalışmaları devam edecektir.

TİCARET MERKEZİ ALAN	43.500 m ²	
KİRALANABİLİR ALAN	24.999,02 m ²	
KİRALANMIŞ ALAN	23.460,51 m ²	93,85 %
KİRALANACAK ALAN	1.538,51 m ²	6,15 %
BÖLGE MÜDÜRLÜĞÜ ALANLARI	6.319,50 m ²	25,28 %
SOSYAL AMAÇLA KULLANILAN ALANLAR	1.481,20 m ²	5,93 %

16.2. BAKIM ONARIM FAALİYETLERİ

A. BOYA İŞLERİ

A, B, C ve D Blok, 2. Bodrum kat, 1. Bodrum kat, Zemin Kat ile 1. Kat Merdiven duvarları ve Atrium geçiş holleri arasındaki kısım boyama işleri yapılmıştır.



B. KIRIK CAMLARIN DEĞİŞTİRİLMESİ VE CAM YÜZEYLERİN BAKIMI

2015 yılı eylül ayında, Ticaret Merkezi A, D Blok kubbe ile BC Blok tonozda bulunan kırılmış camlar değiştirilmiş ve genel olarak tüm cam yüzeylerin sızdırmazlık bakımları tamamlanmıştır.



C. TERS İZOLASYON TAMİRATI

2015 yılı ağustos ayında, D Blok 6. kat teras izolasyonunda rüzgar nedeni ile oluşan membran yırtılmaları ve deforme olan malzemenin yenilenmesi ve parapet alanları koruma amaçlı galvaniz sac ile kaplanmıştır.

D. BAKIM – ONARIM

Ticaret Merkezinin kadrosunda bulunan Elektrik Teknisyeni ile Mekanik Teknisyeni olan 2 personel kadrosu ile aşağıda belirtilen makine ve cihazları periyodik olarak bakım ve onarımları yapılmakta olup, genel olarak elektrik sistemi ile mekanik sistemlerinin tamamının bakım ve onarımları kadro elamanları tarafından yapılmaktadır.

E. ASANSÖR VE YÜRÜYEN MERDİVEN BAKIM VE ONARIMI

2015 Ağustos ayında imzalanan 1 yıl süreli “Asansör ve Yürüyen Merdiven Bakım-Onarım Sözleşmesi” çerçevesinde aşağıda belirtilen ekipmanların periyodik olarak bakımları yapılmaktadır.

- 4 Adet Panoramik Asansör
- 4 Adet Servis Asansörü
- 2 Adet Yük Asansörü
- 4 Adet Yürüyen Merdiven

17. TEMİZLİK

2015 yılında toplam 9 personel ile temizliği sağlanmakta olan Ticaret Merkezinin 20.000 m² ortak alanı ile Ticaret Merkezi çevresi, 2016 yılında 10 personel kadrosu ile temizlik hizmetini yapması öngörülmektedir.

18. GÜVENLİK

Güvenlik hizmetleri haftanın 7 günü 24 saat olmak üzere ziyaretçilerimiz ve sakinlerimiz için hizmet vermektedir. Gündüz saatlerinde 5 güvenlik personeli, gece ise 2 güvenlik personeli hazır durumda güvenliğin sağlanması için görev yapmaktadırlar. 2016 yılında da aynı personel kadrosu ile güvenlik hizmetini yapması öngörülmektedir.

Ayrıca Ticaret Merkezi çevresinde ve iç kısımlarında toplam 114 Güvenlik kamerası ile 24 saat izleme yapılmakta olup , görüntüler kayıt altına alınmaktadır.

19. KEMİRGEN İLE MÜCADELE

ASORA Ticaret Merkezi 2. Bodrum katta toplam olarak 114 adet Kemirgen Terminali bulundurulmakta olup, aylık olarak ilaçları değiştirilmekte ve kontrol edilmektedirler.

17. KURUMSAL DANIŞMANLIK VE MEDYA İLİŞKİLERİ



17.1. Aylık yayın organımız olan 1. Organize Aylık Dergisi 2015 yılının Aralık ayında 22. sayısını çıkardı. Dergimiz Bölge sanayicilerimiz başta olmak üzere Tüm OSB Müdürlükleri Sanayi ve Ticaret Odaları, gibi ilgili kuruluşlar seçilerek dağıtımı yapıldı. Her sayımızda Bölge



sanayicilerimiz ile röportaj yaparak firmalarının başarı öykülerine yer verildi. Ayrıca sanayicilerimizin bilinmeyen yönleri dergimiz okuyucularıyla paylaşıldı. Bakanlık, Vali, Belediye Başkanları ve üst düzey Bürokratlarla röportaj yapılarak, yetkililerin Bölgemiz hakkında ki düşüncelerine yer verildi. Dergimizde bölge faaliyetlerine yer vererek katılımcılarımızın Bölge icraatlarını sağlıklı bir şekilde takip etmeleri sağlandı.

17.2. Basın kuruluşlarında çıkan günlük siyasi ve bölgemize yönelik haber ve yorumlar takip edilerek, kupürlerle basından özetler tasnif edilip Bölge müdürlüğümüz bilgilendirildi.

17.3. Başkanımız ve Bölge Müdürümüzün günlük programı takip edilerek, bayram, tören, açılış, ziyaret, Kutlama ve davetlere iştirak edildi.

17.4. Bölge Müdürlüğümüzce tertiplenen, özel gün ve etkinliklerin, eğitim ve kültürel faaliyetlerin, sosyal hizmetlerin, tören ve açılış gibi organizasyonların, çeşitli görsel ve yazılı materyaller kullanarak basına ve kamuoyuna duyurulması sağlandı.

17.5. Bölge Müdürlüğümüzün dönem içindeki tüm faaliyetleri medya kuruluşlarına basın bültenleri ile duyurulup, ayrıca basın kuruluşları için fotoğraflarla takviyeli özel bültenlerle servisler yapıldı.

17.6. Bölge Müdürlüğümüzün zaman zaman ihtiyaç duyduğu Bölgemizin fotoğraf ve video çekimleri yapılarak, diğer birimlerin daha rahat ve etkili çalışmaları sağlandı.

17.7. Değişik vesilelerle hazırladığımız ve dağıtımı yapılan broşür, el ilanı, davetiye, afiş ve bültenlerle katılımcılarımızın bölge icraatlarını sağlıklı bir şekilde takip etmeleri sağlandı.

17.8. Bölgemizi ziyaret eden yerli ve yabancı heyetlere Bölgemizi gezdirerek Ankara sanayisini yakından tanıma fırsatı sağlandı.

18. ASO 1. ORGANİZE SANAYİ HİZMET OFİSİ OLARAK VERİLEN HİZMETLER

Bölge Müdürlüğümüz Odamızın bir şubesi olarak 2005 yılında yetkilendirilmiştir. Bu kapsamda ihracat evrakları onayı, ihracat evrakı satışı, kapasite raporu başvurusu, kapasite raporu tasdiki, çırak sözleşmelerinin onayı, sicil belgesi, vize talep belgesi, ihale durum belgesi verilmekte olup, yıllık ve munzam aidat tahsilatı da yapılmaktadır.

2015 Yılında Yapılan İşlemlerin envanteri;

Belge Adı	Belge Sayısı (Adet)
Sair Belge	178
İhale Durum Belgesi	73
İştigal Belgesi	730
Vize Talep Belgesi	3
Yetki Belgesi	
Yerli İstekli Belgesi	
Sicil Belgesi	1124
Sicil Belgesi(İngilizce)	40
Kayıt Ücreti	
Çıraklık Sözleşmesi Tasdiki	229
Matbuu Evrak	19.575
Bağkur Belgesi Onayı	
Kapasite Raporu Onayı	246
Kapasite Müracaatı	24
İhracat Evrakı Tasdiki	6.615
Aidat Tahsilatı	
Genel Toplam	28.837

19. 2015 YILI ENERJİ TÜKETİMLERİ

Bölgemizin 2014 yılı kurulu gücü 326,672 mva iken 2015 sonunda 338,232 mva, olmuştur. Tüketim miktarı 2014 yılında 420.142.390 kwh iken 2015 yılı (11 aylık) 415.271.390 kwh olmuştur.

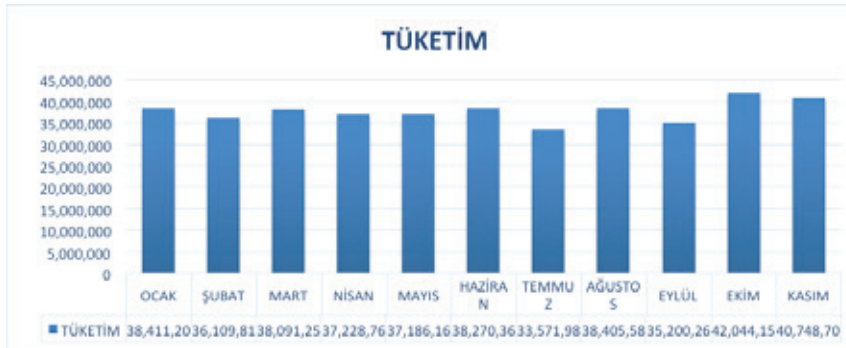

“Bölgemizin “Buhar-Proses amaçlı kullanılan” doğalgaz tüketimi 2014 yılında 38,6 milyon Sm³/yıl olarak gerçekleşmiştir. 2015 yılında ekonomik gelişmelere paralellik göstererek büyüyen Bölgemizin üretim amaçlı doğalgaz tüketimi de büyümeye bağlı olarak yaklaşık %7 oranında artış göstermiş, Bölgemizin 2015 yılı 11 aylık doğalgaz tüketimi 39 milyon Sm³ olarak gerçekleşmiş olup, yılsonuna kadar mevsim şartlarına bağlı olarak toplam doğalgaz tüketimimizin 42 milyon Sm³ mertebesinde olması beklenmektedir.”

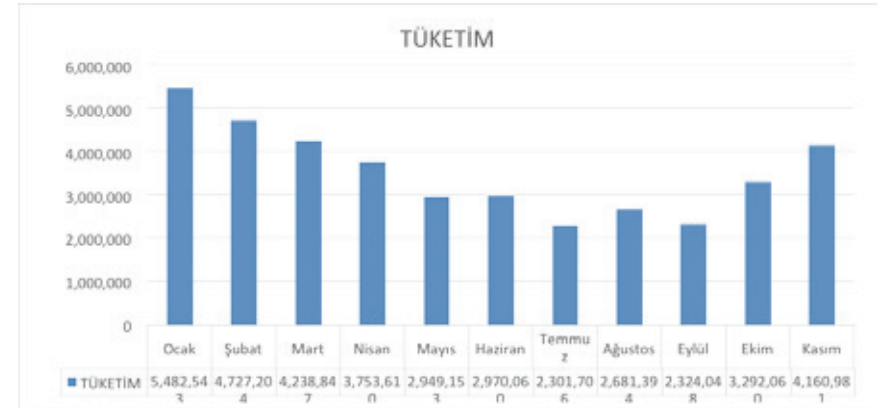

Bölgemizin su tüketimi 2014 yılında 1.439.661 m³ olup, 2015 yılında gerçekleşen(11 Aylık) su tüketimi 1.366.525 m³ dür.

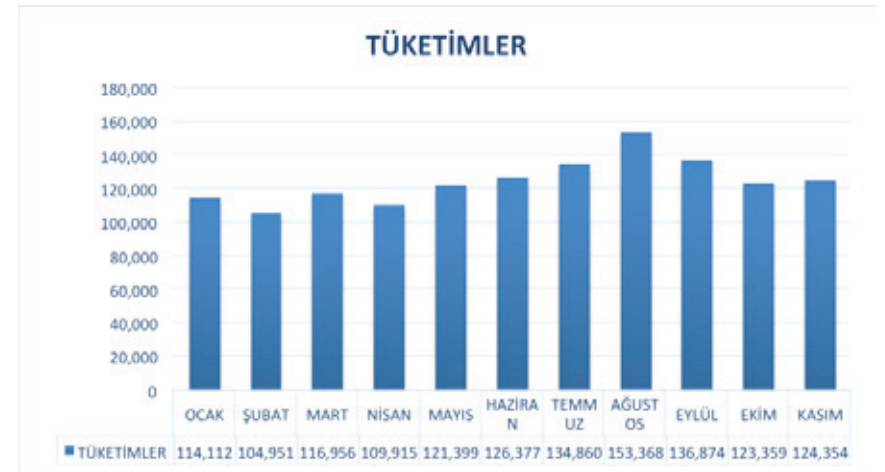

20. PERSONEL ve MUHASEBE FAALİYETLERİ

Bölgemizde 2015 Yılı Kadro cetvelindeki sayı 92 olup toplam 79 personel 4562 sayılı OSB Kanunu gereği 4857 Sayılı İş Kanununa göre sözleşmeli olarak istihdam edilmiştir.

GELİR-GİDER BÜTÇESİ

Bölgemiz 2015 yılı Gelir-Gider Bütçesi 183.400.000,00 TL tutarında denk bütçe olarak tasdik edilerek uygulamaya konulmuştur. Söz konusu bütçelerin 2015 Ekim ayı itibariyle gerçekleşme durumları aşağıdaki tabloda belirtilmiştir.

ANKARA SANAYİ ODASI
1. ORGANİZE SANAYİ BÖLGESİ
BÜTÇE GERÇEKLEŞME GELİR GİDER RAPORU
EKİM 2015

	GÜNCEL BÜTÇE	OCAK - EYLÜL	EKİM AYI	TOPLAM TUTAR	
GELİRLER					
KATKI PAYI GELİRLERİ	1.000.000,00	671.467,62	71.635,75	743.103,37	%74,31
GENEL GELİRLER	11.956.000,00	8.824.659,40	999.662,99	9.824.322,39	%82,17
ELEKTRİK - SU - D. GAZ SATIŞI	130.050.000,00	102.881.925,53	11.913.946,50	114.795.872,03	%88,27
ARSA TAHSİS GELİRLERİ	37.000.000,00	10.369.554,88	0,00	10.369.554,88	%28,03
FAİZ GELİRLERİ	3.394.000,00	3.532.131,25	57.861,63	3.589.992,88	%105,77
TOPLAM	183.400.000,00	126.279.738,68	13.043.106,87	139.322.845,55	%75,97

GİDERLER					
YATIRIM GİDERLERİ	27.515.000,00	10.940.846,09	571.891,34	11.512.737,43	%41,84
BÖLGE İLAVE ALANI	12.000.000,00	9.755.737,15	79.799,22	9.835.536,37	%81,96
ELEKTRİK SU VE DOĞALGAZ BEDELLERİ	122.500.000,00	94.009.018,45	11.171.444,68	105.180.463,13	%85,86
BAKIM ONARIM GİDERLERİ	1.280.000,00	674.051,66	72.733,80	746.785,46	%58,34
PERSONEL GİDERLERİ	6.000.000,00	4.133.559,59	441.783,49	4.575.343,08	%76,26
GENEL GİDERLER ve DIŞARIDAN SAĞLANAN FAYDALAR	6.230.000,00	3.072.531,82	360.741,52	3.433.273,34	%55,11
MALİ VE MADDİ DURAN VARLIKLAR	885.000,00	66.327,79	210.000,00	276.327,79	%31,22
TİCARET MERKEZİ YÖNETİM GİDERLERİ	2.358.000,00	1.368.449,22	143.786,71	1.512.235,93	%64,13
ÖZEL ASO ANADOLU TEKNİK LİSESİ	4.632.000,00	2.845.758,72	932.710,74	3.778.469,46	%81,57
TOPLAM	183.400.000,00	126.866.280,49	13.984.891,50	140.851.171,99	%76,80





ASO 2. ve 3. Organize Sanayi Bölgesi

◀▶ **2015 Faaliyet** Raporu

ASO 2. ve 3. Organize Sanayi Bölgesi

4562 sayılı Kanun ve OSB Uygulama Yönetmeliği'nin ilgili hükümleri gereğince, görev süreleri dolan yönetim kurulu, denetim kurulu asıl ve yedek üyelerinin seçimi, 27.05.2015 tarihinde gerçekleştirilmiştir. 4562 sayılı OSB Kanunu'nun "Geçici Madde 2" uyarınca Müteşebbis Heyet üyelerimiz arasından Seyit ARDIÇ, Mete ÇAĞLAYAN, Ergin ŞENTÜRK, Mete ÖZYÖRÜK, Mehmet OSMANBEYOĞLU Yönetim Kurulu asıl, Fırat GÜNDOĞAN, Fahrettin KÜRKLÜ, Ahmet KOCAADAM, Celal TÜRELİ, Recep KÖKSAL yedek, Özgür Savaş ÖZÜDOĞRU, Zafer ARABUL Denetim Kurulu asıl, Eray YILMAZ, Özgür BAYRAKTAR yedek üyeliklerine seçilmişlerdir.

Müteşebbis Heyet

- Şerafettin CECELİ Başkan
- Bora AYNAGÖZ Başkan Yardımcısı
- Canan KARALAR Başkan Yardımcısı
- Halit EROL Katip Üye

Yönetim Kurulu

- Seyit ARDIÇ Başkan
- Mete ÇAĞLAYAN Başkan Vekili
- Ergin ŞENTÜRK Üye
- Mete ÖZYÖRÜK Üye
- Mehmet OSMANBEYOĞLU Üye

Ayhan ÖZER Bölge Müdürü

Denetim Kurulu

- Özgür Savaş ÖZÜDOĞRU
- Zafer ARABUL

ASO 2. ve 3. OSB Yönetim Kurulu ve Bölge personeli ile birlikte önceliğimiz ve hedefimiz; Bölgemizin mevzuatta tanımlanan görev ve yetkileri kapsamında kapasitesinin artırılması, katılımcılarımıza ilgili mevzuat çerçevesinde hızlı, etkin, pozitif ve güleryüzlü bir görev anlayışıyla hizmet verilmesi, Bölgemizin ihtiyacı olan gerekli altyapı yatırımlarının realize edilmesi, çevre bakım ve düzenlemeleriyle Bölgemizin daha yeşil bir görünüme kavuşturulmasını teminen buna uygun çalışma ortam ve koşullarının oluşturulmasıdır.

1. Giriş

4562 sayılı Organize Sanayi Bölgeleri Kanunu'nun yürürlüğe girmesini takiben, Bölgemizin kuruluş protokolü Bilim, Sanayi ve Teknoloji Bakanlığınca 02.10.2000 tarihinde onaylanmış ve Alcı – Türkobası mahalleleri arasında bulunan 2.Organize Sanayi Bölgesi ile Alagöz Mahallesinde bulunan 3. Organize Sanayi Bölgesi **Ankara Sanayi Odası 2. ve 3. Organize Sanayi Bölgesi** unvanı ile kayıt defterinin 2 nolu sicil numarasına işlenerek, tüzel kişilik çatısı altında tescil edilmiştir. Bölgemizin imar planı 14.10.2008, parselasyon planı 14.10.2009 tarihinde onaylanmış, parselasyon planı Aralık 2009 itibariyle kadastro ve tapu kayıtlarına intikal ettirilmiştir.



2. İnşaat ve Çevre Düzenlemesi Çalışmaları

2.1. İtfaiye Binası

Bölgemizin yerleşim yerlerine uzaklığından ve müdahaleyi gerektiren herhangi bir durumda itfaiyenin hemen ve etkin bir şekilde müdahale imkânı olamayacağından katılımcılarımıza ait tesisler ile çalışanlarının can ve mal güvenliğinin korunması açısından Ankara Büyükşehir Belediyesi ile ASO 2. ve 3. Organize Sanayi Bölgesi arasında düzenlenen protokol çerçevesinde işletilmek üzere Müteşebbis Heyetimizin onayı ile Bölgemiz sahasında inşa edilen itfaiye binamız 24 saat görev yapmak üzere katılımcılarımızın, diğer OSB'lerin ve çevre sakinlerinin hizmetine sunulmuştur.



2.2. Ağaçlandırma ve Peyzaj Çalışmaları

Bölgemiz imar planına göre, toplam 33 adet parselde yaklaşık 1.025.018 m² ağaçlandırma alanı, park ve sağlık koruma bandı bulunmaktadır. ASO 2. ve 3. OSB'nin yalnızca altyapısı ve tesisleri ile değil çevreci, yeşil alanlara sahip bir OSB haline gelmesi için çalışmalarımız ve girişimlerimiz 2015 yılında da sürdürülmüştür.



Ağaçlandırma alanlarının genişliğinden dolayı yeni ağaçlandırılacak parsellerde de Orman ve Su İşleri Bakanlığı ile yapılan görüşmeler ile sahada yapılan incelemeler ve tespitler ışığında dikilecek fidan cinsleri, büyüklükleri ve sayısı belirlenmiştir. Bu çalışmalar kapsamında, Bölgemize bedelsiz olarak Bakanlık kanalıyla tahsis edilen yeni fidanların dikimine devam edilmiştir.



Dikimden önce, ağaçlandırılacak alanların bir kısmında şevlerin dikime hazır hale getirilmesi için teraslama yoluyla çevre ve yüzey düzenlemesi yapılması zorunluluğunun ortaya çıkması taşlık ve kayalık bölümlerde dikim yapılabilmesi için yaklaşık 15.000 m³ kazı ve hafriyatın yanı sıra taşlık/kayalık sahalara 200 m³ toprak serilmek suretiyle gerekli çalışmalar yapılmış, bu amaçla personel sayımızın yetersiz kaldığı yer ve zamanlarda hizmet alımına gidilmiştir.





Bölgemiz 2001 cadde üzerinde 100534 ada, 4 parsel içerisinde ağaçlandırılacak alan üzerinde ağırlıklı olarak kaya kütesinin Raporumuzun 3.8. nolu maddesinde açıklanan düzenlemelerle kaldırılmasının ardından, 6.000 m²'lik alanda ağaçlandırma yapılabilmesi için şevli yüzeye nebatî toprak taşınarak serimi yapılmıştır.



Dünya Çevre Günü etkinlikleri kapsamında 05.06.2015 tarihinde, Bölgemiz ağaçlandırma alanına her yıl ASO ve Bölgemiz Yönetim Kurulu ile Bölgemiz ASO personelinin katılımıyla gelenekselleşen fidan dikim çalışmalarına devam edilmiştir.



Buna ek olarak; Türkiye Muhtarlar Konfederasyonu tarafından Bölgemize yapılan başvuruda “Muhtarlar Günü” anısına ağaçlandırma çalışması isteği olumlu karşılanmış, bedelsiz olarak Karaçam (Pinus Nigra) ve Kızılcım (Pinus Brutia) fidanı temin edilmek suretiyle Konfederasyon görevlilerinin katılımı ile Bölge Müdürlüğü binasının arka kısmındaki ağaçlandırma sahasına dikim yapılmıştır.



Bölgemiz katılımcılarından Promak Proses Makina ve İmalat ve Tic. Ltd. Şti.'nin her yıl Bölgemiz tarafından belirlenen alanlara Firma çalışanları ve personelimiz ile fidan dikimi gerçekleştirilmiştir.



Böylece Bölgemizin kuruluşundan itibaren dikilen ağaçlara ilaveten bu dönemdeki yoğun çalışma ve girişimlerimizle dikilen binlerce yeni fidanla birlikte yaklaşık Bölgemizde, 1.025.018 m²'lik bir alanın % 80 oranında ağaçlandırması yapılmıştır. Bütün bu çalışmalarla, Bölgemizin kayalık, kıraç ve engebeli arazisinin düzenlenmesi için 2015 yılında da yoğun bir çalışma sergilenmiştir.

Ayrıca, Bölgemiz nizamiyelerinin çevre düzenlemesi, çimlendirilmesi, ağaçlandırması, sulama sisteminin bakımı, geliştirilmesi ve yenilenmesi yapılmış, Bölgemizdeki trafik düzeninin düzenli ve güvenli olması bakımından gerekli fiziki önlemler alınmış, Bölge içerisinde güvenlik amirliğince sabit ve mobil kontroller gerçekleştirilmiş, böylece trafik akışı daha düzenli ve güvenli hale getirilmiştir.



Bölgemizde yaklaşık 15 km uzunluğundaki orta refüj ve diğer alanlardaki fidanların Bölgemize ait su tankeri yardımı ile periyodik olarak sulanması, mevcut meyve fidan ve ağaçlarının düzenli ve devamlı surette bakım, budama ve ilaçlama çalışmaları sürdürülmüştür.

ASO 2. ve 3. Organize Sanayi Bölgesi bünyesinde aşağıda dökümü gösterilen ağaçlandırma ve peyzaj çalışmaları periyodik kontrollerle bitki sağlığı ve çevre düzenlemesinin gerektirdiği teknik koşullar göz önüne alınarak düzenli bir şekilde yapılmaktadır.

Dikimi yapılan fidan sayısı:

- 2700 adet Anadolu Sedir Ağacı fidanı (Cedrus Libani)
- 100 adet Anadolu Karaçam fidanı (Pinus Nigra)
- 100 adet Kızılcıam fidanı
- 160 adet Anadolu Sedir Ağacı dikimi yapılmıştır

Bakım Çalışmaları: 5500 adet Mahlep Ağacı (Cercanus Mahaleb) 15000 adet iğne yapraklı fidan ağaçlandırma alanlarında çapalama, ot alma, kaymak kırımı mücadelesi ve sulama işlemi (mekanik – damla) dışarıdan hizmet alımı ile teknik ekip kontrolünde periyodik olarak yapılmıştır.

Çevre Estetiği: Bölge Müdürlüğü binası ve bölge giriş kapıları çevresinde bulunan süs bitkilerinin ve çimlendirilmiş alanların bakımları ile cadde refüjlerinde yer alan dekoratif ağaçların temizlik ve bakımları periyodik olarak kontrolleri tarafımızca teknik ekip kontrolünde yapılmıştır.



2.3. Trafik ve Yönlendirme Levhaları Çalışmaları

Bölge içi yollarda trafik düzen ve güvenliğinin sağlanabilmesi için 35 km uzunluğundaki yollarımızın tamamına 2014 yılında dikilen trafik uyarı ve sınırlama levhalarına ihtiyaç ve katılımcılarımızın taleplerine göre ilaveler yapılmış, Bölge içinde artan ağır ve binek araç hareketliliğinin daha güvenli ve kontrollü gerçekleşmesi için çalışmalarımıza devam edilmiştir. Özellikle kavşaklarda ve diğer alanlarda kontrollü geçişleri temin etmek için çok sayıda kasis, delinatör, kauçuk yol ayırıcı, uyarı levhaları kullanılmıştır.

Diğer taraftan, Bölge içindeki adreslerin kolaylıkla ve hızla bulunabilmesi amacıyla, katılımcılarımızın unvanlarını gösteren Firmalara ilişkin toplam 395 adet isim levhası da Bölgemizce yaptırılmış, ana cadde ve sokak başlarına yerleştirilmek suretiyle adreslerin bulunmasında kolaylık sağlanması amacıyla 2015 yılı içerisinde yatırımlarını tamamlayan, inşaatlarına başlayan katılımcılarımıza ait yönlendirme levhaları da mevcutlara eklenmiştir.

2.4. Yol Bakım ve Onarımları

Bölgemiz yollarının tek kat sathi kaplama olmasından dolayı, gerek hava koşulları gerek ağır tonajlı araçların geçişleri karşısında sık sık bozulmakta ve bu durum katılımcılarımızın haklı yakınmalarına neden olmaktadır.



Bozulan yollar kazılarak mekanik çalışması emisyon atılması suretiyle asfalt kenarlarının derzinin yapılması, asfaltın silindire sıkıştırılması, duruma ve ihtiyaca göre tesislerin giriş - çıkışlarına asfalt serilerek iyileştirilmesi, bordür taşlarının su akıntılarına

karşı asfaltla güçlendirilmesi işlemleri öncelikli ve acil ihtiyaçlar doğrultusunda hizmet alımı yoluyla yaptırılmıştır.



2.5. Bilim, Sanayi ve Teknoloji Bakanlığı'ndan Yol Kaplama İşi İçin Kredi Talebi

Bölgemiz sınırları içerisinde yaklaşık 35 km uzunluğunda, 13,50 m ile 35,00 m arasında değişen genişliklerde toplam 637.231,68 m² yol bulunmaktadır. Bölgemizin inşaatı sırasında sathi kaplama (bir kat soğuk asfalt) olarak yapılan ve kullanıma sunulan yollarda önemli bozulma ve deformasyonlar meydana gelmektedir. Her ne kadar yolların bakım ve onarımı yapılmakla birlikte bu çalışmalar, soruna kalıcı çözüm olmamakta, yetersiz kalmaktadır.

Bölgemiz yollarının bu durumundan dolayı katılımcılarımızın vâki başvuru ve şikâyetleri göz önünde bulundurulmak suretiyle ve yol

sorununa kesin bir çözüm için Bölgemiz bütçe imkânlarının yetersiz kalması nedeniyle, Yönetim Kurulumuzun Bilim, Sanayi ve Teknoloji Bakanlığı'ndan kredi kullanımı önerisi, Müteşebbis Heyetimizin 29.04.2015 tarihli toplantısında görüşülmüştür. Bölgemiz mevcutlarının çok üzerinde bir bütçeyi gerektiren yol kaplama işinin gerçekleştirilmesi amacıyla piyasa koşullarının oldukça altında faiz oranıyla, uzun vadeli (2 yıl ödemesiz dönem) Bilim, Sanayi ve Teknoloji Bakanlığı'ndan kredi talebinde bulunulmasına dair Yönetim Kurulumuzun yetki talebi Müteşebbis Heyetimizce uygun görülmüştür.

Buna göre, Bölgemizin tüm yollarının kaplama cinsi Bakanlıkça belirlenecek sözkonusu yatırımın ödeneği ile birlikte 2016 yılı yatırım programına ve bütçesine alınması talebi, Bilim, Sanayi ve Teknoloji Bakanlığı'nın olumlu görüşü ile Kalkınma Bakanlığı'na bildirilmiştir. 2016 yılı Yatırım Programında ve Bakanlık bütçesinde yer alması öngörülen kredi, ihale ve yatırım sürecine ilişkin usul ve esaslar çerçevesinde, Müteşebbis Heyetimizin nihai karar ve talimatları uyarınca, Bölgemiz yolları kaplama işinin realize edilmesi planlanmıştır.

2.6. Meyve Fidanlarının Bakımı

Bölgemizdeki 4500 adet elma ağacı, 500 adet ceviz ağacının bakımları yapılarak daha verimli hale gelmesi ve meyvelerinin zarar görmeden tam randımanla toplanabilmesi için ilaçlama, çapalama, ot, kaymak kırımı mücadelesi ve sulama işlemi (mekanik – damla) İl Gıda, Tarım ve Hayvancılık Müdürlüğü'nün belirlemiş olduğu zirai

takvime uygun olarak görevinde tecrübeli profesyonel kişilerden dışarıdan hizmet alımı ile periyodik olarak yapılmıştır.



2.7. Tel Örgü Tamir ve Bakım

Bölgemizin 12 km'lik sınır hattı boyunca bulunan tel örgü ve beton direklerinin tamamının kontrolü, bakımı düzenli olarak yapılmıştır. Çitlerdeki eksiklikler, hasarlı olanlar tespit edilerek tamirat ve bakımı gerçekleştirilmiş olup böylece Bölgemizin ve katılımcılarımızın daha etkin bir şekilde güvenliği sağlanmıştır.



2.8. Çevre Temizliği ve Bakımı

Bölgemiz çevre temizliği, bakımı, sulama ve gerektiğinde yangına ön ve acil müdahale için alınan Ford Cargo sulama ve yıkama özelliği bulunan tankerle Bölgemiz yol ve kaldırımlarının yıkanması, ağaçların sulanması, zaman zaman katılımcılarımızın tankerle su temini taleplerinin karşılanması, sağlanmıştır.

Bölge içi yollarımızın temizliği için traktör önüne takılan tel fırça aparatı ile yollarda bulunan mıcır, toprak vs. düzenli olarak süpürülmüş, böylece araç trafiğinin daha güvenli bir şekilde seyretmesi ve yollarımızın daha temiz tutulması çalışmalarına düzenli olarak devam edilmiştir.



2.9. Büfe İşletmesi

Bölgemizin konumu itibariyle yakınında acil ve temel yiyecek, içecek vb. ihtiyaçları karşılayacak bir alışveriş noktası bulunmamaktadır. Bu eksikliğin giderilmesine yönelik talepler de dikkate alınmak

suretiyle Bölgemizce, bu alanda hizmet vermek ve temel ihtiyaçları karşılayacak cafeteria-kantin tarzında yer yapılmıştır. Anılan işletme, kiralama yoluyla hizmet vermek üzere yapılandırılmış ve faaliyetine başlamış bulunmaktadır.



2.10. Araçlar İçin Hangar Yapımı ve Çevre Düzenlemesi

Bölgemiz araçlarının ve ekipmanlarının hava koşullarından korunması için Bölge Müdürlüğü binasının arkasına yıkama ünitesi ile birlikte bütün araçları ve ekipmanları alacak şekilde 540 m² zemine parke taşı döşenmiş üzeri ve yanları kapatılarak hangar yapılmıştır.



2.11. Kuyular Bölgesi Güvenlik Hizmetleri

Bölgemiz suyu, Bölgemize 5 km mesafedeki kuyular bölgesinde mevcut 18 adet kuyu ile 315 m³/sn kapasiteli 1500 m³ ana depo ve pompa binasının güvenliği, Bölgemizin ilgili elemanları arasında yapılan gece bekçiliği görevlendirmesi yoluyla sağlanmıştır. Bu görevin; gerek Bölgemizin sahada çalışacak eleman eksikliğinin giderilmesi gerek ilgili mevzuata uygun bir şekilde güvenlik hizmetinin; profesyonel, teknik donanım, iletişim ve haberleşme imkânlarına sahip, deneyimli, yetişmiş elemanlarından temin edilmesi amaçlarına, kuyular bölgemizin güvenliği için hizmet alımına gidilmiştir.

Bu yeni uygulama ile kuyular bölgesinin daha güvenli ve kurallarına uygun bir şekilde yetkili güvenlik elemanlarınca korunması öngörülmüştür.

2.12. Araçlar İçin Sticker Uygulaması

Bölgemizin ve katılımcılarımızın güvenlik tedbirlerine yardımcı olması amacıyla nizamiyelere toplam 5 adet plaka tanıma kamerası, 4 adet güvenlik kamerası, 2 adet NVR, 2 server bilgisayar ve özel PTS yazılımından oluşan plaka tanıma sistemi tesis edilmiştir. Bu sistem sayesinde Bölgemize giren – çıkan araçların plakaları, sayıları ve görüntüleri devamlı ve kesintisiz olarak kayıt altına alınmaktadır. Katılımcılarımızın Bölgemize giriş ve çıkışlarını daha rahat bir şekilde sağlamak amacıyla 1.500 adet araç stickeri yaptırılmış olup, üretim ve inşaat aşamasındaki Katılımcılarımıza dilekçe karşılığında dağıtılmıştır. Dağıtılan numaralı sticker, Bölgemizin plaka tanıma

sistemine kaydedilmiş olup, Katılımcılara zaman tasarrufu sağlayarak Bölgemize daha hızlı bir şekilde giriş ve çıkışları sağlanmıştır.

2.13. Bölgemizde Kurulan ASO Temsilciliği

Bölgemiz, Başkent OSB, Anadolu OSB, Polatlı OSB ve çevredeki diğer alanlarda faaliyet gösteren sanayicilerin Ankara Sanayi Odası bünyesindeki iş ve işlemlerinin Ankara'ya gitmeden hızla yerinden takibi ve sonuçlandırılması için Bölgemizde “Ankara Sanayi Havzası ASO Temsilciliği” ofisi hizmete alınmış, gerekli eleman Bölgemizden görevlendirilmiş ve çalışmalar başlatılmış bulunmaktadır. “Ankara Sanayi Havzası ASO Temsilciliği” şimdiye kadar 62 adet işlem yapmış olup, dökümü aşağıda sunulmuştur.

Sıra No	İşlem	Adet
1	Ortaklık Teyit Belgesi	1
2	Üye Kayıt Ücreti	1
3	Kapasite Raporu Tastiki	5
4	Yıllık Aidat Tahsili	1
5	Menşei Şehadetnamesi Onayı	18
6	Eur.1 Ve Euromed Onayı M	3
7	Barkodlu Atr Onayı	5
8	Sicil Kayıt Sureti	16
9	İştigal / Faaliyet Belgesi	3
10	İhracat Fatura Onayı	4
11	Kapasite Raporu Müracatı	2
12	İhale Durum Belgesi	1
13	Sicil Bilgileri İle Tastikler	1
14	Vize Talep Belgesi	1
Toplam		62

2.14. Web Sayfası Tasarımı ve Yenilenmesi

Bölgemiz web sitesinin yeni teknolojik gelişmelerin de yansıtılması suretiyle güncellenerek sitemizi ziyaret edenlerin ilgisini ve dikkatini çekecek, beklentilere cevap verebilecek özelliklere sahip olması, tanınırlığının ve ziyaretçi sayısının artırılması için içerik ve tasarımının yenilenmesi, bu çalışma paralelinde iş ve işlemler ile gerekli kontrol mekanizmalarının daha hızlı, etkin ve zamanında takip edilebilmesi, Katılımcılarımıza yönelik karşılıklı iletişimin elektronik ortamda yürütülebilmesine ilişkin olarak gerek Bölge içi, gerek Bölge dışını kapsayacak yönetim portalı, yazılım ve kuruluşu yaptırılarak Katılımcılarımıza ve yatırımcılara anında ve güncel bilgi ile ulaşımının sağlanması için web sayfası yenilenmiştir.

2.15. Bölgemiz Arşiv ve Evrak Takip Programının Güncellenerek Aktif Hale Getirilmesi

Bölgemizce daha önce alınan ve uygulamasına ara verilen evrak takip ve arşiv programı (Envision) Bölgemizin artan iş ve işlem hacmi ile birlikte evrak takip ve arşiv sisteminin daha güvenli, sistematik ve sağlıklı bir şekilde işletilebilmesi amacıyla güncellenerek; sistem üzerinden evrak kaydının yapılması, evrakın numaralandırılması, ilgili personele havalesi, yapılan işlemin takibinin sağlanması vb. süreçlere işlerlik kazandırılması gerekli hale gelmiştir.

Bu ihtiyaç doğrultusunda, anılan programın yetkilileri tarafından sistem yöneticisi eğitimi ve Bölgemiz personeline kullanıcı eğitimi verilmiştir.

Aynı zamanda Bölgemizin kuruluşundan bugüne kadar gerçekleşen tüm yazışma ve evrakın arşivlenmesi için tarama işlemleri yapılmış,

taranan evrak yine bu sisteme yüklenerek bilgisayar ortamında yedeklemesi sağlanmıştır.

2.16. Bölgemiz Katılımcılarına Yönelik Yangın Eğitim ve Tatbikatı

OSB Uygulama Yönetmeliği'nin "OSB Yangın Savunma Sistemi" başlığı altındaki 128'nci maddesinde, İtfaiye teşkilatı kurulmuş OSB'lerde işletmeler tarafından Binaların Yangından Korunması Hakkında Yönetmeliğin ilgili hükümleri çerçevesinde itfaiye grubu tarafından istenen yangın ve patlamalara karşı alınacak tedbirlerin uygulanması ayrıca, her işletmenin, kendi bünyesinde her türlü ilk müdahaleyi yapabilecek şekilde önlemlerini alarak OSB'den "Yangın ve Patlamalara Karşı Yeterlilik Belgesi"nin alınması, zorunluluğu bulunmaktadır.

Bölgemizin, işletmelerin ve çalışanların can ve mal güvenliği açısından ilgili mevzuatta öngörülen hükümlerin yerine getirilmesini teminen Bölgemizce Ankara Büyükşehir Belediyesi İtfaiye Daire Başkanlığı ile işbirliği yapılarak Ankara Büyükşehir Belediyesi İtfaiye elemanları tarafından Katılımcılarımız ve ilgili personel için ücretsiz yangın eğitim ve tatbikatı yapılmıştır.





2.17. İftar Yemeği

Ramazan ayı dolayısıyla, katılımcılarımız ve diğer OSB ve sahalarda faaliyet gösteren sanayiciler arasında iletişim sağlamak ve sosyal bir ortamda buluşturmak amacıyla Bölgemiz ve ASO mensuplarına yönelik olarak 24.06.2015 tarihinde bir iftar yemeği düzenlenmiştir.

2.18. ASO Meslek Komiteleri Ortak Toplantısına Katılım (Çanakkale - Haymana)

Ankara Sanayi Odası tarafından Çanakkale ve Haymana'da düzenlenen ASO Meslek Komiteleri Ortak Toplantısı'na, Yönetim ve Denetim Kurulu üyelerimizle birlikte katılım sağlanmıştır. Toplantı gündemi çerçevesinde sanayicilerimizin görüş ve değerlendirmelerinden Bölgemizi ilgilendiren hususlar not edilmiştir.

2.19. Bölgemiz ile Bilim, Sanayi ve Teknoloji Bakanlığı Arasındaki İşbirliği Çalışmaları

Bilim, Sanayi ve Teknoloji Bakanlığı'nın talimatları uyarınca, iki Bakanlık uzmanı, Bölgemizde ve sanayi işletmelerinde yerinde

araştırma ve inceleme yapmak üzere görevlendirilmiş olup, Bölgemizce görevlendirilen uzmanlar için uygun çalışma ortamı ve üretimdeki katılımcılarımızın tesisleri bünyesinde inceleme yapmak amacıyla gerekli çalışmalar gerçekleştirilmiştir.

3. İmar Çalışmaları

3.1. Sanayi Parsellerine İlişkin İş ve İşlemler

2015 yılı Kasım ayı itibariyle Bölgemizde; 72 katılımcı proje, 55 katılımcı inşaat, 35 katılımcı üretim aşamasında olmak üzere toplamda 162 katılımcı çalışmalarını ve hazırlıklarını değişik aşamalarda sürdürmektedir. Diğer taraftan, Katılımcılarımızın 4562 sayılı Organize Sanayi Bölgeleri Kanunu ve Uygulama Yönetmeliği hükümleri çerçevesinde Bölgemizdeki inşaat ve yatırımlarıyla ilgili olarak gerek katılımcılarımız gerek yatırımcılar nezdinde Bölgemizce birtakım temas ve görüşmeler sürdürülmüş ve çalışmalarına yardımcı olunmuştur.

Diğer taraftan, tâbi olduğumuz mevzuat çerçevesinde, katılımcılarımızın yükümlülüklerini yerine getirmelerini teminen 2015 yılı içerisinde de Bölgemizce bir dizi hatırlatma ve uyarı yazısı gönderilmek ve zaman zaman şifahi bilgilendirme yapılmak suretiyle Bölgemizin doluluk oranının ve yatırımcı sayısının

arttırılmasına yönelik iyi niyetli çabalarımıza devam edilmiştir. Bu çabalarımız sonucunda ekli tablolarda da görülen artış ve gelişmeler sağlanmıştır.

Bölgemizdeki 328 sanayi parseli sayısı; ihtiyaçlar ve tahsisi yapılmış bulunan katılımcılarımızın talepleri doğrultusunda OSB Uygulama Yönetmeliği'nin ilgili hükümleri Bilim, Sanayi ve Teknoloji Bakanlığı'nın onayları çerçevesinde parsel birleştirmeleri (tevhid) yapılmak suretiyle Bölgemizin sanayi parseli sayısı 321 adet olarak yeniden belirlenmiştir.

2015 yılı itibariyle tesisine ait inşaatını tamamlayarak yapı kullanma izin belgesini ve tapusunu alan katılımcı sayısı 26'ya ulaşmıştır.

Bölgemiz henüz tahsisi gerçekleştirilmemiş olan 26 adet sanayi parselinin tahsisi için yeni yatırımcılarla yapılan görüşme ve temaslara devam edilmiştir.

Bölgemizdeki parsellerin durumlarına ilişkin olarak gerçekleştirilen iş ve işlemlerin gelişimine dair bazı veriler aşağıdaki bölümlerde karşılaştırmalı olarak paylaşılmıştır.

Parsel Durumlarına İlişkin Veriler	Adet	%
Parsel Sayısı	321	100
Proje Sayısı	72	22
İnşaat Sayısı	55	17
Kurulu Tesis Sayısı	35	11
İşlem Görmeyen Parsel Sayısı	133	41
Boş Parsel Sayısı (İpotekliler Dahil)	26	8

321 Parselin Dağılımı

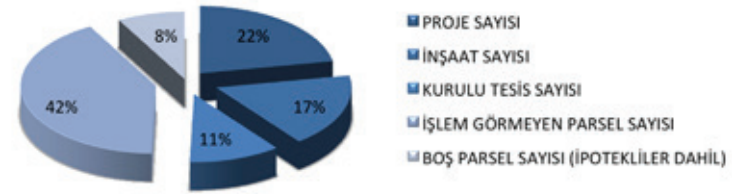

Parsellerin Toplam Alana Göre Dağılımları	Alan M ²	%
Parsel Alan Toplamı	4,008,129.88	100
Proje	839,020.93	21
İnşaat	649,647.55	16
Kurulu Tesis	743,889.26	19
İşlem Görmeyen Parsel	1,453,843.56	36
Boş Parsel (İpotekliler Dahil)	321,728.58	8

321 Parselin Toplam Alana Göre Dağılımı

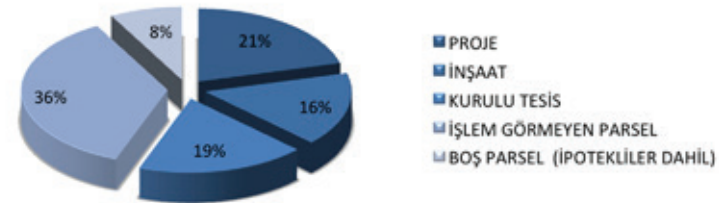

Toplam Kapalı Alanın Mevcut Kapalı Alanlara Göre Dağılımı	Alan M ²	%
Toplam Kapalı Alan	2,805,690.92	100%
Proje Kapalı Alan	587,314.65	21%
İnşaat Kapalı Alan	367,012.31	13%
Üretim Kapalı Alan	333,229.34	12%
Yapılacak Kapalı Alan	1,518,134.62	54%

Kapalı Alana Göre Dağılım

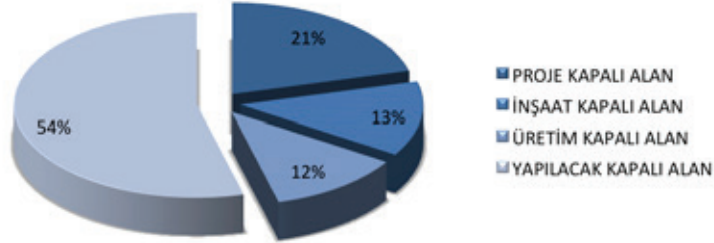

Sanayi Parseli Tahsis Durumu	Adet	%
Parsel Sayısı	321	100
Tahsisi Yapılan Parsel Sayısı	295	92
Boş Parsel Sayısı (İpotekliler Dahil)	26	8

Arsa Tahsis Durumu

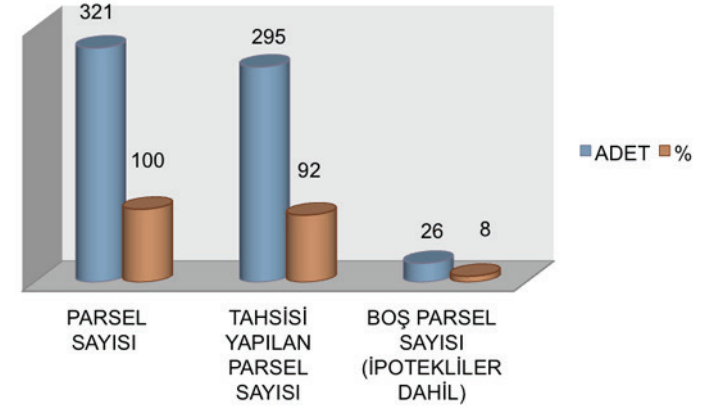

Kapalı Alana Göre Dağılım

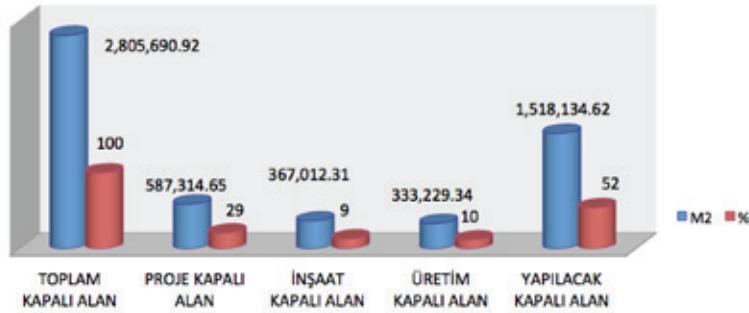

Tahsis Durumu

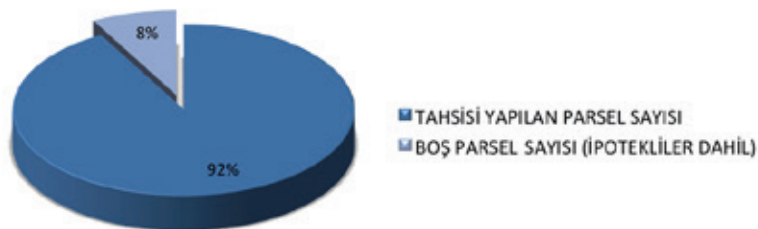

Yıllara Göre İmar Durumu Belgesi (Çap) Dağılımı

Çap Durumu	Alan M ²	Adet	Toplam Kapalı Alan %
2009-2012	656,973.46	33	17%
2013	370,325.10	25	9%
2014	1,200,134.72	98	30%
2015	203,420.34	18	5%
2016 (Tahmin)	410,239.63	25	10%
2016 Sonrası (Tahmin)	1,127,387.50	122	28%
Toplam Parsel Alanı	3,968,480.75	321	100%

Yıllara Göre Çap Durumu

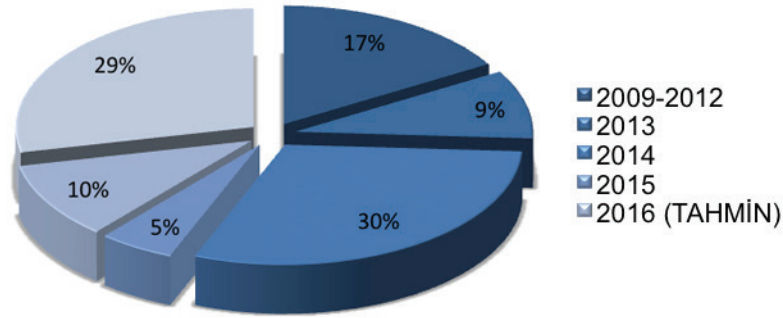

Yıllara Göre Yapı Ruhsat Durumu

Yapı Ruhsat Durumu	Kapalı M ²	Adet	Kapalı Alan %
2009-2012	189,428.03	24	12%
2013	176,331.44	13	12%
2014	150,350.38	23	10%
2015	207,783.48	29	14%
2016 (Tahmin)	180,973.33	22	12%
2016 Sonrası (Tahmin)	613,267.95	210	40%
İmar Durumuna Göre Tesis Kapalı Alan Toplamı	1,518,134.62	321	100%

Yıllara Göre Yapı İzni

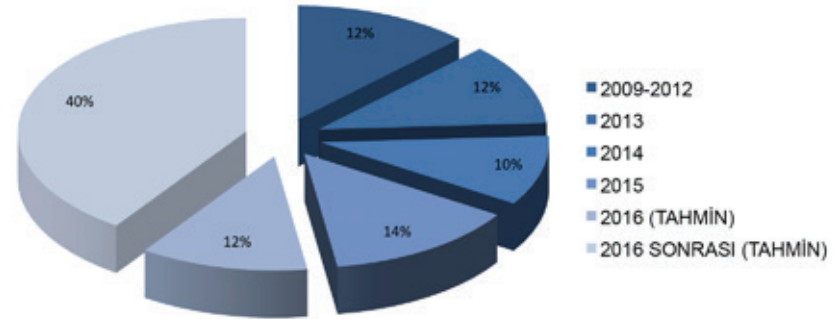

Yıllara Göre Yapı İzni

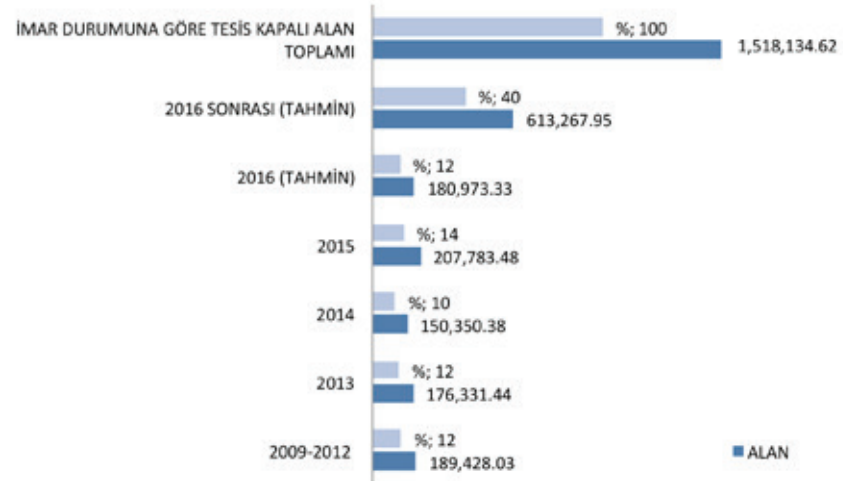

Yıllara Göre Yapı Kullanma İzin Durumu

Yapı Kullanma Ruhsat Durumu	Kapalı M ²	Adet	Kapalı Alan %
2009-2012	147,423.29	16	10%
2013	20,937.09	5	1%
2014	101,465.35	9	7%
2015	58,013.84	4	4%
2016 (Tahmin)	60,138.76	6	4%
2016 Sonrası (Tahmin)	1,130,156.29	281	74%
Toplam Tesis Kapalı Alanı	1,518,134.62	321	100%

Yıllara Göre Yapı Kullanma İzni

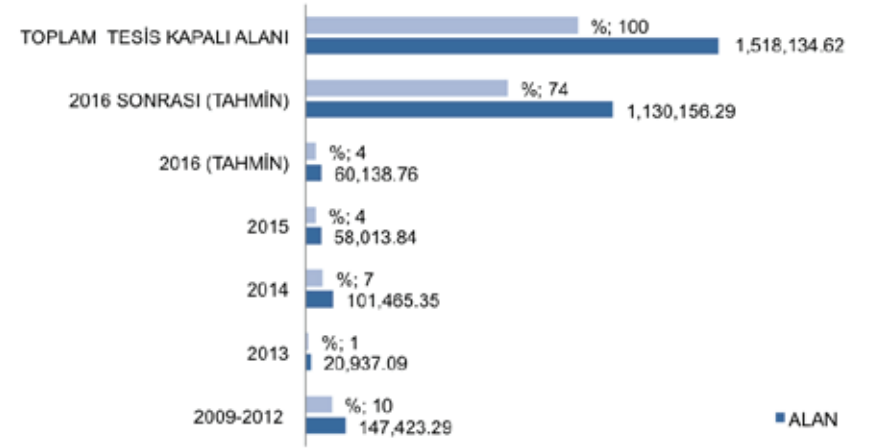

Yıllara Göre Yapı Kullanma İzni

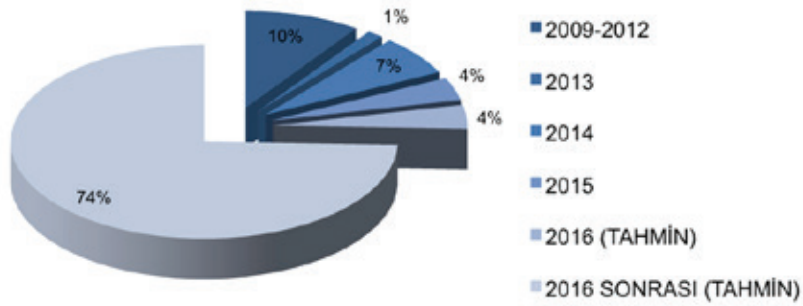

Bölgemiz sanayi parsellerinin üretim, inşaat ve proje hazırlık durumlarının pafta üzerine işlenmiş hali aşağıda sunulmuştur.



3.2. İmar Planı Revizyon Çalışması, İlave Parsel Üretimi ve Gelir Elde Etme

ASO 2. Organize Sanayi Bölgesi ve ilave alanda kurulması öngörülen karma ve ihtisas OSB'leri de kapsayan "Onaylı İmar Planı Revizyonu", Bilim, Sanayi ve Teknoloji Bakanlığı'nca 06.07.2015 tarihinde onaylanmıştır.

Buna göre; 2. Bölgede mevcut parsellerdeki düzenlemeyle;

- Toplamda 51.125 m² olmak üzere, 7 sanayi parselinin alanı büyütülmüştür.
- 78.750 m² alana sahip 5 yeni sanayi parseli oluşturulmuştur.
- Bu yeni parselasyon düzenlemeleri çerçevesinde sözkonusu parsellerden dolayı 13.322.270,40 TL+KDV tutarında Bölgemiz için ilave değer yaratılmıştır.
- OSB Uygulama Yönetmeliği gereğince, Bakanlıkca onaylanan revize imar parselasyon planının askı süresinin bitimini takiben kadastro ve tapu kayıtlarının işlenmesi ile birlikte Bölgemizce, yeni parseller satışa hazır hale getirilmiştir.

3.3. Tapu Kayıtlarındaki Şerhlerin Kaldırılmasına Yönelik Çalışmalar

Bölgemiz parselleri kadastral halde iken, BOTAŞ (Boru Hatları İle Petrol Taşıma A.Ş.), TEİAŞ Genel Müdürlüğü (Türkiye Elektrik İletişim

A.Ş.) ve TEK (Türkiye Elektrik Kurumu), tarafından konulan ve öncesinde birkaç kadastral parsel üzerinde bulunan irtifak hakları (kullanım hakları) imar planlarının yapılması sırasında bazı bölge parselleri üzerine ve tapu kayıtlarına yansdığından bu durumun, ilgili sanayi parsellerinin tahsis edildiği katılımcılarımız açısından zaman zaman sorun yarattığı tespit edilmiştir. Sözkonusu irtifak haklarının kaldırılmasını teminen ilgili kuruluşlar nezdindeki yoğun takip, girişim ve yazışmalar sonucunda; sözkonusu irtifak hakları tapu kütüğünden silinmiştir. Bu işlemin gerçekleştirilmesi ile birlikte Bölgemizin inşası döneminden bugüne kadar süren bu kısıtlayıcı durum ortadan kaldırılmıştır.

3.4. Ankara Kadaastro Müdürlüğü Tarafından Başlatılan Kadaastro Kayıtlarının Dijital Ortama Aktarılması Sırasında Ortaya Çıkan Kayıtların Düzeltilmesi Çalışmaları

Sincan İlçesinde Kadaastro Kanunu'nun 22/9 ncu maddesine göre yapılan "Kadaastro Yenileme" çalışması sırasında Bölgemiz sınırları içerisinde "Mükerrer Mera" parselleri olduğu gerekçesiyle Sincan Kadaastro Şefliği'nden, Sincan Tapu Müdürlüğü'ne 2014 yılında gönderilen bir yazı ile Bölge parsellerinin çoğunluğuna yansiyacak şekilde tapu kayıtlarına "Mera Mükerrerlik" şerhi konulmuştur.

Konu ile ilgili olarak; Bölgemizce İdare Mahkemesinde bu idari işlemin durdurulması ve iptali için dava açılmıştır. Ayrıca, Ankara İli Gıda, Tarım ve Hayvancılık Müdürlüğü ve Sincan Kadaastro Şefliği ile yapılan teknik tespit ve çalışmalar sonucu Ankara İl Mera Komisyonu'ndan alınan karar gereğince, mera niteliği

taşıyan parsellerin mera vasfının kaldırılması için Sincan Kadastro Müdürlüğü'ne gerekli ölçümlerin yapılması için yetki verilmiştir.

Bu işlemlere ilişkin olarak; ilgili kuruluşlar arasındaki olumlu görüş birliği ve işbirliği çerçevesinde, en kısa sürede çözüme kavuşturulacak olup konuyla ilgili gelişmeler Bölgemizce her aşamada ve her düzeyde yakından takip edilecektir.

3.5. Bölgemiz Kuyular Bölgesinin Onaylı Sınır Kapsamına Alınmasına İlişkin Süreç

Bölgemizde şebeke suyu bulunmaması nedeniyle, Devlet Su İşleri 5. Bölge Müdürlüğü, İl Gıda, Tarım ve Hayvancılık Müdürlüğü ve ilgili Kurul, Komisyon tarafından verilen izin ve alınan kararlar uyarınca, Bölgemizin suyu izni verilen alandaki kuyular bölgesinden sağlanmaktadır.

2009 yılından itibaren Bölgemizce kullanılmakta olan bu sahanın ve isale hattının, 4562 sayılı Organize Sanayi Bölgeleri Kanunu ile OSB Uygulama Yönetmeliği'nin ilgili maddelerinde düzenlenen "Onaylı Sınır" kapsamına alınması amacıyla, Bilim, Sanayi ve Teknoloji Bakanlığı'na müracaat edilmesi, Müteşebbis Heyetimizin 26.08.2015 tarihli toplantısında uygun görülmüştür. Bu karar ve gerekçeli taleplerimiz gereğince; Bölgemiz tarafından 500.000 m² alan için Bakanlık ve diğer ilgili kuruluşlar nezdinde gerekli başvurular yapılmış olup buna ilişkin yazışmalar ile değerlendirme süreci devam etmektedir.

Talebimizin olumlu bir şekilde sonuçlanması ile birlikte "Kamu Yararı Kararı"na göre kamulaştırma işlemleri için Bölgemizce gerekli hazırlıklara başlanmıştır.

3.6. Kamulaştırma Çalışmaları

Bölgemiz ilave alanı içerisinde bulunan şahıs parsellerinin gerek yargı gerek uzlaşma suretiyle olmak üzere kamulaştırma iş ve işlemleri sonuçlandırılmıştır. Toplam 9 adet parsel 120.117,64 m² alanın kamulaştırma bedeli olarak 3.821.151,83 TL ödenmiş böylece, sözkonusu parsellerin mülkiyeti Bölgemiz adına tescil edilmiştir.

ASO 2. OSB İlave Alanı içerisinde bulunan ve şahıslara ait parsellerin kamulaştırma listesi aşağıdadır.

2015 Yılı Kamulaştırma İçin Yapılan Ödeme Listesi

Mahkeme Adı	Dosya Numarası	TOPLAM ÖDEME (TL)
Afyon Karahisar 6 İcra Kam Yasal Fz Ödm	2015/4409	1.618,53 TL
Ankara 1. İcra Müdürlüğü	2015/11380	52.940,72 TL
Ankara 2. Asliye Hukuk Mah.	2013/184 (373 Parsel)	645.624,00 TL
Ankara 22. İcra Müdürlüğü	2015/2078, 19087	15.411,32 TL
Ankara Batı 3. Asliye Hukuk Mah.	2013/173, 174, 175, 176	2.397,62 TL
Ankara Batı 7. İcra Müdürlüğü	2014/44998 - 2015/1041, 1042, 1043, 1044, 1876, 2667, 2668, 2669, 27027, 52130, 52136, 52139, 52142, 52150, 5334, 5338, 5340	75.286,63 TL
Batı 3. Asliye Hukuk Mah.	2013/173,174,175,176	2.453,06 TL
Ankara Batı 7. İcra Müdürlüğü 17 Adt Dsy Fazla Ödeme Tahsilatı		-6.363,00 TL
Toplam		789.368,88 TL

3.7. Şev Düzenleme Çalışmaları

Bölgemiz 2001 cadde üzerinde 100534 ada, 4 parsel içerisinde ağaçlandırılacak alan üzerinde ağırlıklı olarak kaya kütlesi bulunan, yaklaşık 20 metre yüksekliğinde ve 250 metre uzunluğundaki şevli yüzeyin ufalanarak can ve mal güvenliği açısından tehlike oluşturmasının yanısıra çevre ve görüntü kirliliği yaratması nedeniyle, bu hususların giderilmesi gerekli hale gelmiştir. Buna göre; gerekli mühendislik ölçümleri yapılmış, 1 metre düşeyde 3 metre yatayda olmak üzere eğim verilerek ve 10 metre yükseklikte 5 metrelik bir platform oluşturularak, 30.000 m³ lük hafriyat yapılmış, kaya kütlesi kırıcı makinelerle tamamen kaldırılarak şev düzenlemesi ile birlikte Bölgemiz ana güzergâhı güzel bir görünüme kavuşturulmuştur.



Kaya zeminin kazılmasından dolayı 6.000 m² alanda ağaçlandırma yapılabilmesi için oluşan şevli yüzeyin üzerine nebatı toprak taşınarak serimi yapılmıştır.

Bu çalışmalar esnasında yol üzerinde bulunan bordür ve kaldırımlar hasar görmüş olduğundan 240 m uzunluğundaki bordür ve kaldırım çalışmaları yapılarak, 2001 nolu yol eski haline getirilmiştir.



3.8. Anadolu OSB Ortak Geçiş Kapısı ve Güvenlik Hizmetleri

Bölgemizin kuzeybatısında 2038 nolu caddenin çıkış noktasına Anadolu Organize Sanayi Bölgesi'ne, Başkent Organize Sanayi Bölgesi'ne ve Temelli bölgesine daha kısa mesafeden kolayca ulaşım sağlanması amacıyla açılan nizamiye kapısına bir güvenlik bariyeri, sürgülü demir kapı, bir bekçi kulübesi yaptırılmış olup, giriş çıkışları kontrol etmek ve güvenliği sağlamak amacıyla 24 saat esasına göre güvenlik elemanları yerleştirilmiştir.



3.9. İşyeri Açma ve Çalışma İzni

Bölgemizden Yapı Kullanma İzin Belgesi alan katılımcılarımızdan İşyeri Açma ve Çalışma Ruhsatı Belgesi almak için gerekli belgeleri tamamlayan 31 Katılımcıya İşyeri Açma ve Çalışma Ruhsatı verilmiştir.

Diğer katılımcıların başvuruları ise; ilgili kuruluşlarca düzenlenecek

belgelerin tamamlanarak Bölgemize ibraz edilmemesi nedeniyle henüz sonuçlanmamıştır. Söz konusu eksikliklerin giderilmesine ilişkin gelişmeler Bölgemizce takip edilmekte olup, söz konusu noksan belgelerin ikmal ile birlikte ruhsat işlemleri tekemmül ettirilmesi için gerekli hassasiyet gösterilmiştir.

2015 Yılı İtibariyle Bölgemizde Üretime Geçen Tesis



MİTAŞ GALVANİZ A.Ş.



MİTAŞ CİVATA A.Ş.



ERTUNÇ ÖZCAN TIBBİ
CİHAZLAR A.Ş. (2)



MİSTAV İLAÇ LTD. ŞTİ.



TEPE BETOPAN A.Ş.



ERTUNÇ ÖZCAN TIBBİ CİHAZLAR A.Ş.



OLİMPİA OTO CAMLARI A.Ş.



ANKİM PETROKİMYA LTD. ŞTİ.



ÖZGÜR DÖKÜM LTD. ŞTİ.



ERHAN MAKİNA SİSTEMLERİ LTD. ŞTİ.



ORAY PREFABRİK A.Ş.



LİNDE GAZ A.Ş.



PROMAK PROSES MAKİNA LTD. ŞTİ.



ORAY PREFABRİK A.Ş.



TOKRA MEDİKAL LTD. ŞTİ.



LİMAK İNŞAAT A.Ş.



MASS MAKİNA SANAYİ A.Ş.



ALTES ALÜMİNYUM LTD. ŞTİ.



MNC AKÜ METAL A.Ş.



POLMAK MAKİNA A.Ş.



DESOS DİZAYN DEKORASYON A.Ş.



YAZKAN MÜHENDİSLİK LTD. ŞTİ.



BETONEL PREFABRİK A.Ş.



MİTEK MAKİNA A.Ş.



OKA ENERJİ ÜRETİMİ LTD. ŞTİ.



BEŞCELİK METAL ÜRÜNLERİ LTD. ŞTİ.



SELNİKEL ISITMA A.Ş.



BESA İNŞAAT A.Ş.



GENPOWER JENERATÖR A.Ş.



AYDIN İNŞAAT MAKİNE LTD. ŞTİ.



KRİS CAM A.Ş.



TEPE PREFABRİK A.Ş.



BAKER HUGHES



MEKSİS MEKANİK SİSTEMLER A.Ş.



SARGIN İNŞAAT A.Ş.

2015 YILI İTİBARIYLA BÖLGEMİZDE İNŞAATI DEVAM EDEN TESİSLER VE SEKTÖRLERİ

CEM VEB OFSET LTD. ŞTİ.

LAV MAKİNE İNŞAAT A.Ş.

MERİT ELEKTRONİK LTD. ŞTİ.

ONURLU İNŞAAT LTD. ŞTİ.

GENÇ IŞIK HAFRIYAT LTD. ŞTİ.

GES GENEL ELEKTRİK A.Ş.

ORTANA ELEKTRONİK LTD. ŞTİ.

ALTEKS TEKSTİL A.Ş.

MODÜL GRUP PREFABRİK LTD. ŞTİ.
ÖZDOĞAN İNŞAAT LTD. ŞTİ.
IND ENDÜSTRİYEL A.Ş.
ÖZÇELİK HİDROLİK (SEBAHATTİN ÖZÇELİK)
ÇANKIRI İNŞAAT LTD. ŞTİ.
GÖKER İŞ MAKİNALARI A.Ş.
MİTAŞ ENERJİ A.Ş.
DOĞANLAR ÇELİK A.Ş.
YERTAŞ İNŞAAT LTD. ŞTİ.
UYGAR ASANSÖR LTD. ŞTİ.
BALKANOĞLU MADENCİLİK A.Ş.
AKSÖZ MAKİNA LTD. ŞTİ.
USLUEL ENERJİ TESİSLERİ A.Ş.
POLARİS TİCARET (NAIL KARAHASANOĞLU)
DEYTAŞ İNŞAAT A.Ş.
SÜMER ULUSLARARASI A.Ş.
FİZYOMED TIBBİ CİHAZLAR LTD. ŞTİ.
ROYAL COLOR FOTOĞRAFÇILIK A.Ş.
MEKSİS MEKANİK SİSTEMLER A.Ş. (2)
GEN İLAÇ VE SAĞLIK ÜRÜNLERİ A.Ş.
PROYAP İNŞAAT LTD. ŞTİ.
SET BAĞLANTI ELEMANLARI LTD. ŞTİ.
UNT MÜHENDİSLİK LTD. ŞTİ.

GÜLŞE ELEKTRİK LTD. ŞTİ.
ÖZKAR İNŞAAT A.Ş.
DEMİR EXPORT A.Ş.
FUAT AYSOY İNŞAAT LTD. ŞTİ.
ANKARA HAMAK MAKİNA A.Ş.
AKBACAĞOĞLU İNŞAAT A.Ş.
SOMSAN SOMUN SANAYİ LTD. ŞTİ.
MUNA TURİZM İNŞAAT A.Ş.
ELİF PROJE İNŞAAT LTD. ŞTİ.
DİCMER İNŞAAT LTD. ŞTİ.
NERİS MÜHENDİSLİK LTD. ŞTİ.
ULUSOY TOHUMCULUK LTD. ŞTİ.
USEL ELEKTRİK TESİSLERİ A.Ş.
YENİ ÖRNEK EĞİTİM LTD. ŞTİ.
ATAGÜR AHŞAP METAL LTD. ŞTİ.
ÜNAL MESKEN YAPI LTD. ŞTİ.
MİTAŞ SAC İŞLEME A.Ş.
ENTAZE TARIMSAL TİCARET A.Ş.
PROTON ENERJİ LTD. ŞTİ.
GATE ELEKTRONİK A.Ş.
KARAKAŞ İNŞAAT A.Ş.
BLT MÜHENDİSLİK LTD. ŞTİ.
MURAT ATEŞ MAKİNA A.Ş.

3.10. Parsel Tahsisleri

Bölgemiz sınırları içerisinde bulunan ve gerçek kişilere ait olan kadastro parsellerinin kamulaştırılması aşamasında dönemin Kamulaştırma Yasası'na göre parsel sahiplerinin açabilecekleri "bedel artırım" davalarına karşılık TOKİ tarafından 6 adedi imarlı parsel olmak üzere toplam 13 adet parsel üzerine ipotek konulmuştur. Bölgemizde tahsis edilebilecek çeşitli büyüklükte 26 adet sanayi parseli mevcuttur. Bölgemizde 321 sanayi parseli mevcut olup bu parsellerin 295 adedinin tahsisi yapılmış bulunmaktadır.

Bölgemizde 2008 yılında yapılan imar planına göre 328 olan sanayi parseli sayısı; ihtiyaçlar ve katılımcılarımızın talepleri doğrultusunda gerçekleştirilen parsel birleştirmeleri (tevhid) sonucunda, Bölgemizdeki sanayi parseli sayısı 2015 yılı itibari ile 321 adet olmuştur.

Bölgemiz sanayi parsellerinin büyüklüklerini gösteren pafta aşağıda sunulmuştur.

3.11. ASO 2. OSB İlave Alanı

Bölgemizin kuzeydoğusunda yer alan 2 Organize Sanayi Bölgesi ilave alanı yer seçimi ile ilgili olarak, Bilim Sanayi ve Teknoloji Bakanlığı, Ankara Büyükşehir Belediyesi ve Bölgemiz yetkililerinden oluşan alt komisyon tarafından yürütülen çalışmalar çerçevesinde, Bilim Sanayi ve Teknoloji Bakanlığının 03.08.2012 tarih ve 1722 sayılı yazısı ile 2 OSB İlave Alanı yer seçimi kesinlik kazanmıştır.

ASO 2. OSB ilave alanı "Temelli-Malıköy 1/25000 ölçekli Çevre Düzeni Planı"na Çevre ve Şehircilik Bakanlığının 07.02.2013 tarih ve 2130 sayılı oluru ile işlenmiş ve Büyükşehir Belediyesi'nin yapmış olduğu "2023 Başkent Ankara 1/25000 ölçekli Nazım İmar Planı"nda Büyükşehir Belediyesi Meclisi'nin 12.06.2013 tarih ve 1101 sayılı kararı ile onaylanarak plana işlenmiştir.



İlave alanın 328 hektarı Karma OSB, 105 hektarı ise, İhtisas OSB olarak kabul edilmiş böylece, toplam ilave alan 433 hektarı bulmuştur. 1/25000 ölçekli Malıköy-Temelli Çevre Düzeni Planına ilave alanın işlenmesi için yapılan revize plan değişikliği de Çevre ve Şehircilik Bakanlığınca onaylanmıştır. Bilim Sanayi ve Teknoloji Bakanlığı'na sunulan ASO 2. OSB Karma kısmına ait 1/5000 ölçekli Nazım İmar Planı ve 1/1000 ölçekli Uygulama İmar Planı 27.08.2013 tarihinde onaylanmıştır. 1/1000 ölçekli Parselasyon planı çalışmaları halen devam etmektedir.

İhtisas OSB kısmının ÇED sürecinin tamamlandığı Bilim, Sanayi ve Teknoloji Bakanlığının 22.05.2014 tarih, 2025 sayılı yazısı ile Bölgemize bildirilmiştir.

ASO 2. OSB ilave alanı, İhtisas kısmına ait, 1/5000 ölçekli nazım ve 1/1000 ölçekli uygulama imar planları; ASO 2. OSB'nin toplam 1053 hektar büyüklüğündeki alanda yapılan ve Bilim, Sanayi ve Teknoloji Bakanlığının onayına sunulan revize imar planı içerisinde yer almaktadır. 06.07.2015 tarihinde Bilim, Sanayi ve Teknoloji Bakanlığınca imar planları onaylanmıştır. 1/1000 ölçekli parselasyon planları hazırlanmış olup Bakanlığa onaya sunulmuştur.

Diğer taraftan, yanıcı, patlayıcı, parlayıcı sektöründe OSTİM ve İvedik OSB'lerinde faaliyet gösteren ancak yaşanan müessif iş kazaları ve patlamalar nedeniyle buldukları tesis ve/veya işyerlerinde üretimlerine izin verilmeyen, ruhsatları iptal edilen, taşınmaları için bildirimde bulunan sanayicilerimizin bu sorunlarına 2. OSB ilave alanı ihtisas kısmında çözüm bulunması amacıyla Yönetim Kurulumuzca yoğun çalışma, görüşme ve toplantılar yapılmıştır.

Bu kapsamda, özellikle Ankara Büyükşehir Belediye Başkanı ile ASO 2. ve 3. OSB arasında akdedilen Protokol gereğince, arazinin engebeli ve zor bir yapıya sahip olması nedeniyle gerekli altyapı imalatlarının ciddi boyutta mali kaynağa ihtiyaç göstermesinden dolayı Bölgemiz kaynakları yetersiz kaldığından sözkonusu sahada Büyükşehir Belediyesi'nce yapılması öngörülen altyapı çalışmalarında bugüne kadar herhangi bir icraat ve işlem gerçekleştirilememiştir.

Sanayicilerimizin bu önemli sorununa bir çözüm üretilebilmesi amacıyla anılan sanayicilerimizle Bakanlık yetkililerinin de katıldığı toplantılarda konu ele alınmış bunun yanısıra gelişmeler Müteşebbis Heyetimiz toplantılarında da müteaddit defalar dile getirilerek değerlendirilmiştir. Bu çerçevede; konunun nihai olarak sonuca bağlanmasını teminen gelişmeler Bölgemizce yakından izlenmektedir.

3.12. Ankara – Eskişehir Karayoluna Bağlantı Yolu

Bölgemizi Ankara – Eskişehir karayoluna bağlayan, 5 Km uzunluğunda ve 35 m genişliğindeki, bağlantı yolu ile ilgili olarak, 11.04.2007 tarihinde Ankara Büyükşehir Belediye Meclisince kabul edilen, 1/1000 ölçekli " Ankara 2. OSB Yol Bağlantı İmar Planı", 16.03.2012 tarihli Ankara Büyükşehir Belediyesi Meclisi toplantısında, teklifimiz üzerine revize edilerek "Uygulama İmar Planı" onaylanmıştır.

Anılan bağlantı yolunun, Eskişehir yolu bağlantı noktasında Başkent, Anadolu ve Dökümcüler Organize Sanayi Bölgelerine

bağlantıyı rahatlatacak bir kavşakta bulunan, plana ait uygulama projeleri, Bölgemiz tarafından hazırlanarak Ankara Büyükşehir Belediyesi Meclisince onaylanarak yolun yapımı için, Fen İşleri Daire Başkanlığı'na intikali sağlanmıştır.

Bu yolun plana uygun olarak açılması için Bölgemiz Yönetim Kurulu ile Büyükşehir Belediyesi arasında akdedilmiş Hizmet Protokolü kapsamında Büyükşehir Belediyesi nezdinde üst düzeyde ısrarlı girişimlerimiz sürdürülmüştür.

Bahse konu yol güzergâhı üzerinde mülkiyeti şahıslara ait bulunan tüm parseller Bölgemiz tarafından satın alınarak, mülkiyet sorunlarının da tümü çözülmüştür.

Böylece, yapılan çalışmalar sonunda, bağlantı yolunun açılmasının önünde hukuki ve idari yönden hiçbir engel kalmamış olup bir an önce yol inşaatına başlanması için girişimlerimize ve gelişmelerin takibine devam edilmiştir.

Bölgemizin Ankara - Eskişehir karayoluna bağlantısına ilişkin güzergahı gösteren kroki aşağıda sunulmuştur.

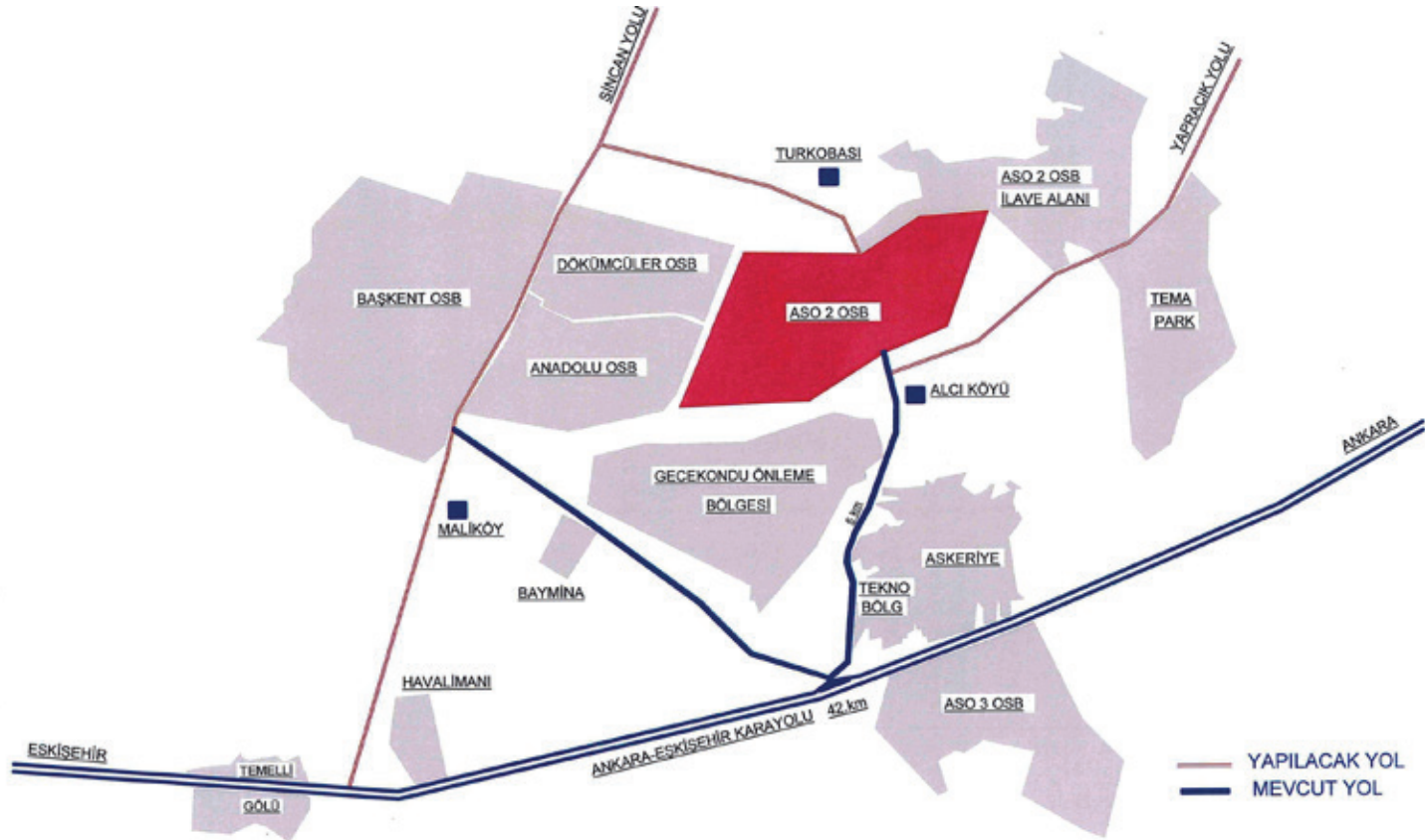

3.13. İstanbul (Sincan) – Eskişehir Karayoluna Bağlantı

Ankara Büyükşehir Belediye'since planlanan ve her ölçekteki imar planlarına işlenen İstanbul yolu Akıncılar (Mürted) kavşağından, Eskişehir yolu Temelli Türkkonut kavşağına bağlanacak olan Sincan bağlantılı 35 km uzunluğunda, 50 m genişliğinde Karayolları

Genel Müdürlüğü tarafından sözkonusu yolun ihalesi Ağustos 2015 yılında yapılmış ve Ekim 2015 tarihi itibarıyla sözkonusu ihalenin Kamu İhale Kurumu tarafından onaylandığı öğrenilmiştir. Yol inşaatının tamamlanmasıyla Bölgemize ve Ankara Sanayi Havzası ile Anadolu'ya insan ve yük transferinde zaman kaybı önlenmiş, nakliye giderlerinin azaltılmasına büyük katkı ve dinamizm sağlanmış olacaktır.

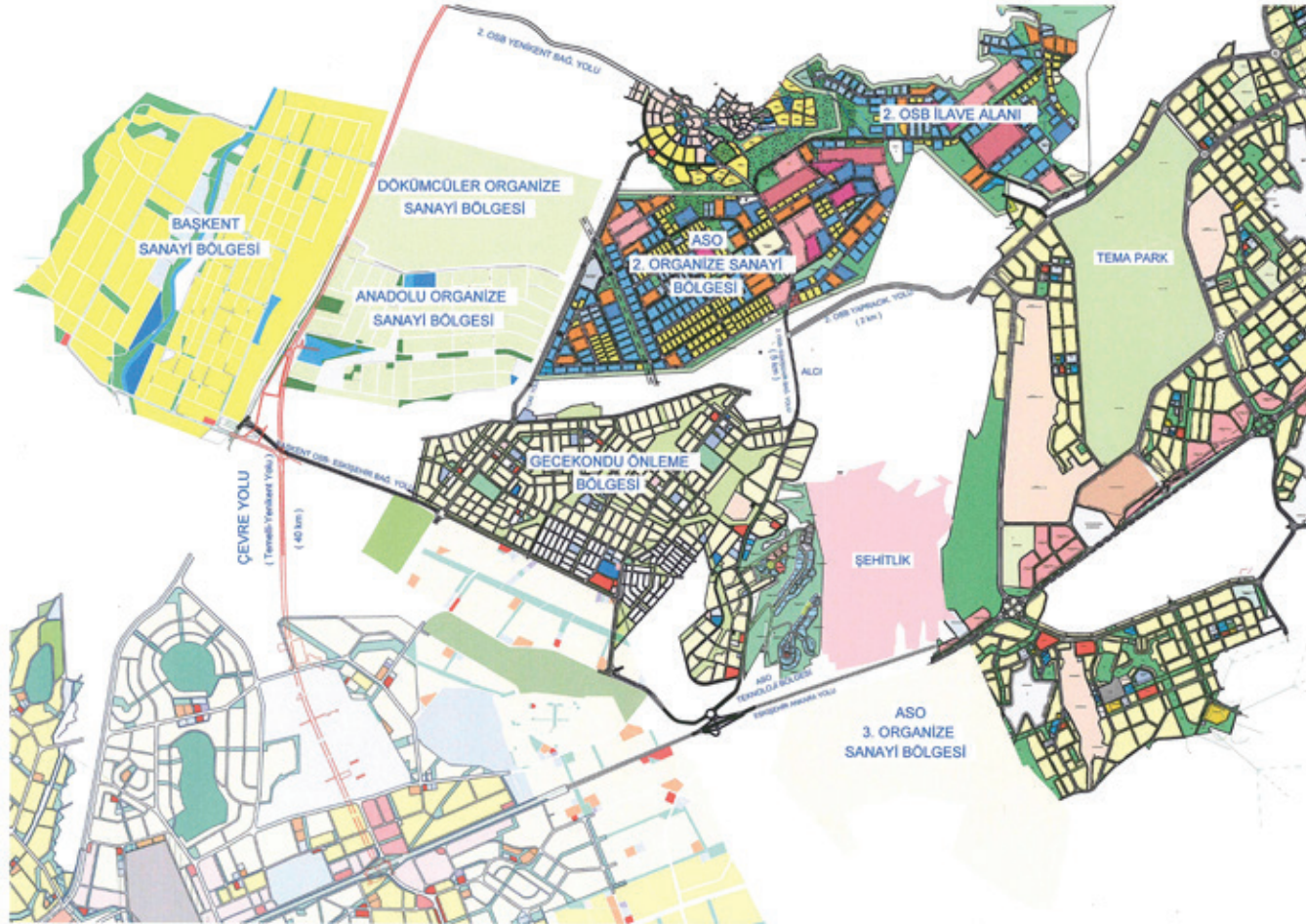

4. ELEKTRİK İŞLETME

4.1. Elektrik Şebekesi İşletme Faaliyetleri

Bölgemiz, Enerji Piyasası Düzenleme Kurumu'nun 30/04/2009 tarih ve 206-78-8 sayılı kararı gereğince OSB DAĞITIM LİSANSI ile onaylı sınırları içerisinde elektrik dağıtım faaliyetlerine başlamıştır. Bölgemizce bu faaliyetlere 2015 yılı içerisinde "Organize Sanayi Bölgelerinin Elektrik Piyasası Faaliyetlerine İlişkin Yönetmelik" hükümleri çerçevesinde devam edilmiş ve aşağıda örnekleri verilen faaliyetler yürütülmüştür.

- Yukarıda adı geçen Yönetmelik kapsamında, Bölgemizin görev ve sorumluluğundaki iş ve işlemlerin yürütülmesine, ilgili kurumlarla gerekli temas ve çalışmalara devam ettirilmiştir.
- Bölge Elektrik Dağıtım Şebekesinin, Kuyular Bölgesi Elektrik Tesislerinin, Su Dağıtım Şebekesine ait Elektrik Tesislerinin ve Yol Aydınlatma Sisteminin işletme-bakımı düzenli olarak yapılmış ve sistemlerde olabilecek arızaların zamanında önüne geçilmiştir.



- Bölge içi OG Elektrik Dağıtım şebekesinin 24 saat hizmet verecek şekilde işletilmesi sağlanmıştır. SCADA ve sayaç okuma sistemlerinin sürekliliği için gerekli bakım onarım faaliyetleri ile yazılım tadilatı işleri yapılmıştır. Böylece Bölge içi OG Elektrik Dağıtım şebekesinin 24 saat kesintisiz hizmet verecek şekilde işletilmesi sağlanmıştır,



- 2015 yılı içerisinde katılımcı firmaların OG enerji talepleri incelenerek 11 adet katılımcımıza enerji müsaadesi, 10 adet katılımcımıza şantiye elektrik enerjisi müsaadesi verilmiştir.

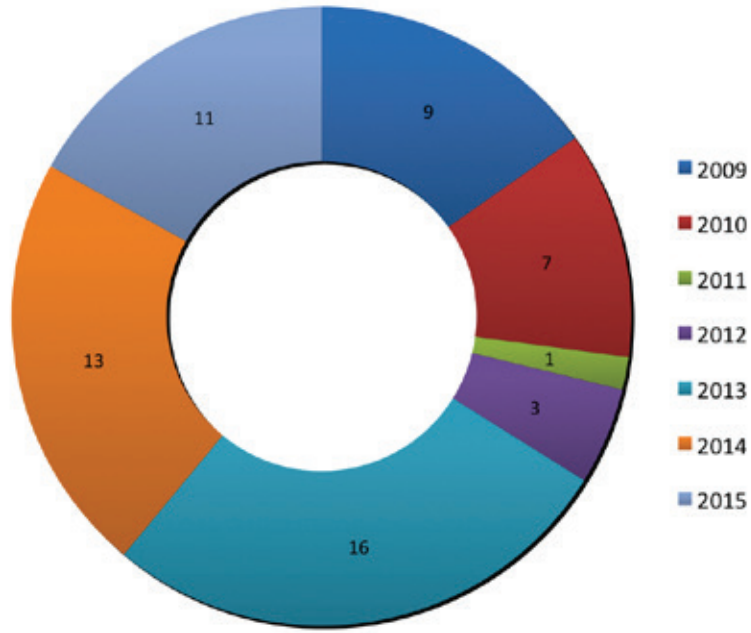

- 2012 yılı itibarı ile OSB Katılımcılarına ait tüm elektrik projelerinin onay yetkisi EPDK tarafından, Organize Sanayi Bölgelerine yahut OSB'nin bulunduğu bölgedeki Dağıtım Şirketine verilmiştir. Bölgemiz Yönetim Kurulu tarafından bu işlerin Bölge personelimiz tarafından yapılması uygun görülmüştür. 2015 yılı içerisinde, verilen müsaade şartlarına ve katılımcılarımızdan gelen talebe göre hazırlanan 7 adet elektrik projesi Bölgemiz personeli tarafından incelenerek onaylanmıştır. 4 adet tesisin geçici kabul işlemleri tamamlanmıştır.

- ASO 2. ve 3. OSB ile Katılımcılarımız arasında 11 adet Süreli (Şantiye) Elektrik Satış Sözleşmesi, 3 Süresiz Elektrik Satış Sözleşmesi hazırlanarak taraflarca imzalanmıştır.
- Yapımı tamamlanmış 4 tesise ait elektrik işlerinin geçici kabulü Bölgemiz personeli tarafından gerekli incelemeler yapılmak suretiyle gerçekleştirilmiştir.
- Üretim faaliyetinde bulunan Katılımcılarımızın elektrik tüketimine esas ölçü sistemlerinin kontrolü ve takibi yapılmıştır.
- Tüketim dönemleri itibarıyla katılımcılarımızın elektrik endeksleri okunmuş ve kontrole esas değerler üzerinden elektrik tüketim bedelleri ilgililerine fatura edilmiştir.
- Bölge katılımcılarının her geçen gün artan elektrik ihtiyacını karşılamak amacıyla gereken hizmetlerin zamanında yerine getirilmesi için gerekli hazırlık çalışmaları yapılmış, ihtiyaç duyulan önlemler alınmıştır.
- Bölgemiz ile ÇBNYILDIZI ELEKTRİK TEDARİK VE ELEKTRİK ENERJİSİ TOPTAN SATIŞ A.Ş. arasında Enerji Satış Sözleşmesi imzalanmış olup bu sözleşme ile 2014 yılında Bölgemiz kendi tarifesine ait birim fiyat üzerinden %1,5 oranında indirimli elektrik enerjisi tedarik etmiştir. Bu sözleşme birçok elektrik tedarik kuruluşunun olumsuz piyasa ve hava koşulları

nedeniyle herhangi bir indirim dahi vermediği bir dönemde imzalanmıştır. Böylece katılımcılarımızın üretimlerinin ana girdisi elektrik tüketiminde söz konusu indirim oranı kadar az ödeme yapması sağlanmıştır.

Yıllara Göre Tüketim Miktarı

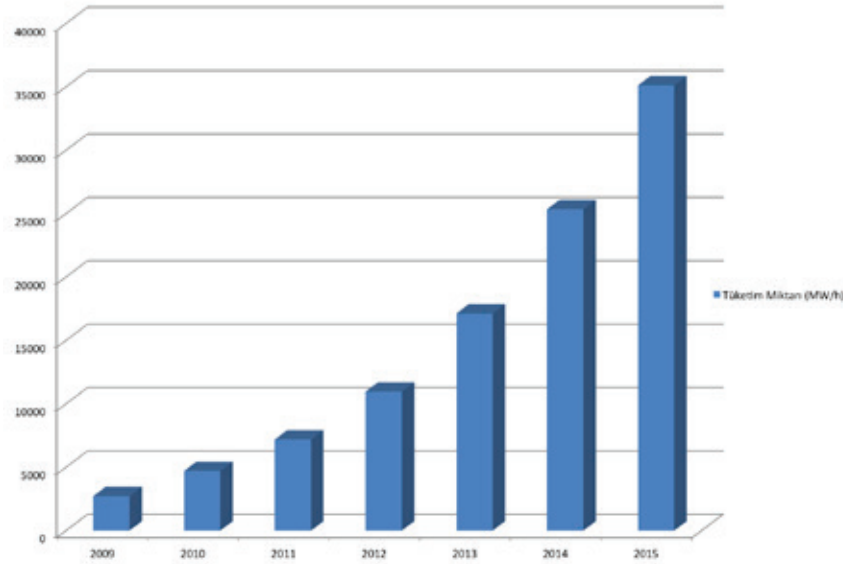

- TEİAŞ ile Bölgemiz arasında imza edilen Sistem Kullanım Anlaşmasından kaynaklanan ve Katılımcılarımızın elektrik faturalarına yansıtılan elektrik iletim bedelinin minimize edilmesi için maksimum demant sürekli takip edilmiş ve bahsi geçen anlaşmanın yeniden kullanım miktarına göre düzenlenmesi sağlanmıştır. Aşağıdaki tabloda Katılımcılarımızın Ekim 2015 dahil tüketimleri görülmektedir.

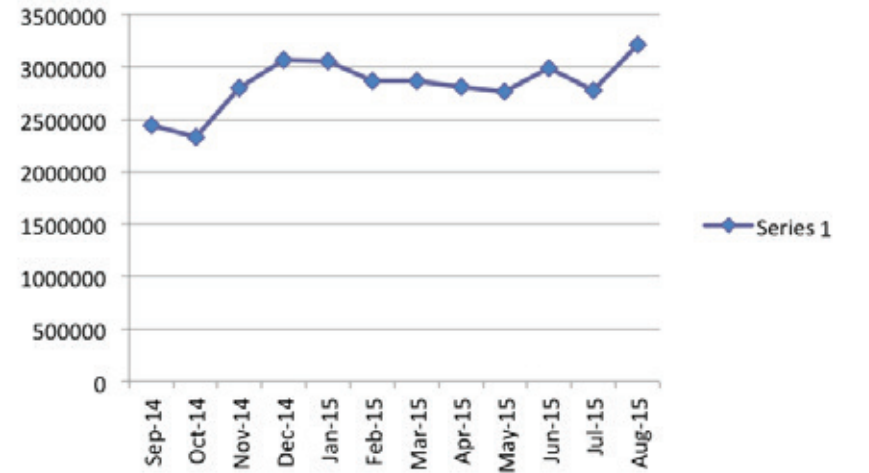
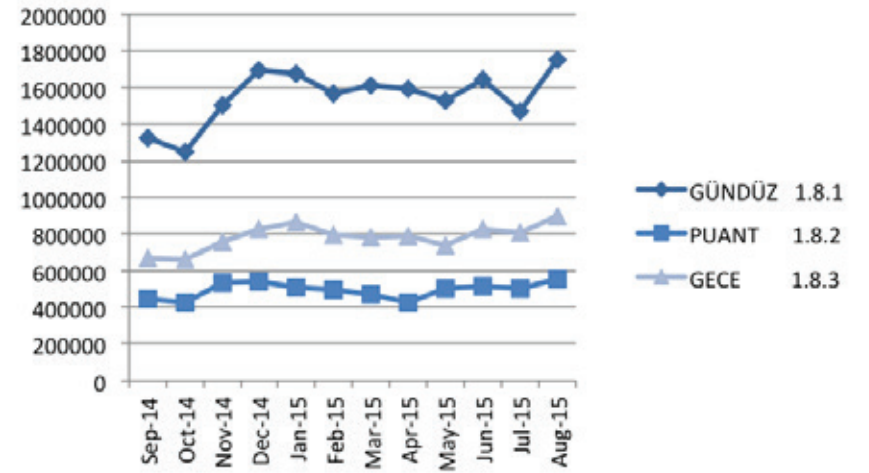

4.2. Elektrik Dağıtım Şebekesi SCADA ve AMR (Otomatik Sayaç Okuma) Sistemlerinin Tesisi İşleri

Bölgemize ait Elektrik Dağıtım Şebekesinin uzaktan izlenmesi ve kumandası için gerekli olan SCADA sistemi ve elektrik sayaçlarının uzaktan okuması ve faturalama işlemlerinin yapılabilmesi ve aynı zamanda katılımcıların elektrik sayaç değerlerine internet ortamından ulaşabilmeleri için tesis edilecek olan AMR Sistemine ait server ve client bilgisayarlar yüklenici tarafından yenileriyle bil'a bedel değiştirilmiş, SCADA yazılımının son versiyonu kullanılmaya başlanmıştır.

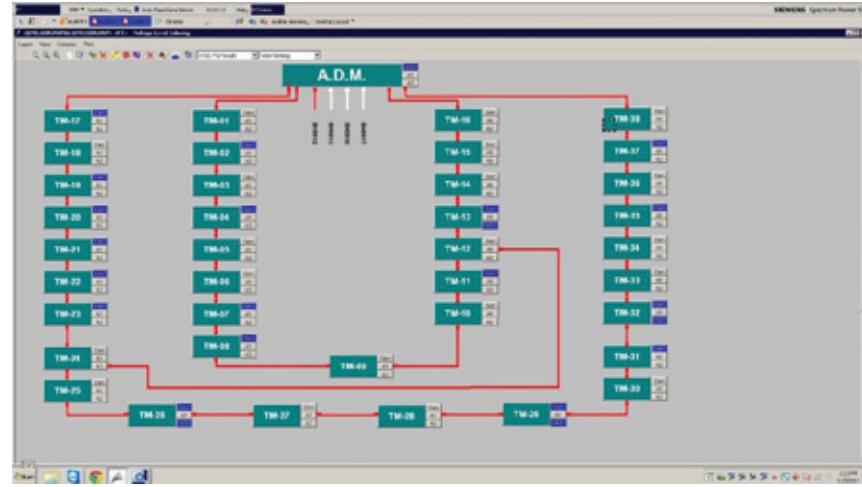
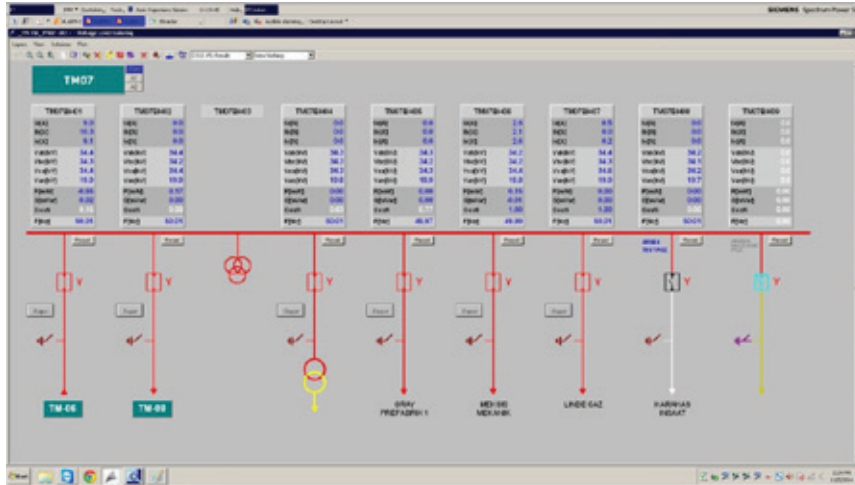

SCADA ve sayaç okuma sistemlerin bakım ve onarım işlemleri sürekliliğin sağlanması açısından Bölge personelimiz tarafından gerçekleştirilmiştir.



4.3. Telekomünikasyon Sistemleri Tesisi İşleri

Katılımcılara yüksek hızda, kesintisiz, kaliteli internet hizmetleri sunmak ve telefon hizmetinin sağlıklı çalışmasını sağlamak için Türk Telekomünikasyon A.Ş. ile Bölgemiz arasında bir protokol imzalanmış olup Türk Telekom A.Ş. 'ne Bölgemize hizmet vermek amacı ile santral kurabilmesi için bir santral binası tahsis edilmiştir. Türk Telekom A.Ş. bu bina içerisine santralini tesis etmiş, internet ve telefon hizmetlerini bu santralden vermeye başlamıştır. 2014 yılı içerisinde Türk Telekom A.Ş. tarafından kendi kaynakları ile Bölgemizde yapılan alt yapı yatırımları sayesinde yeni kullanılmaya başlanmış olan GPON (gigabit passive optical network - pasif ekipmanla çalışan bir fttx teknolojisi ile elektrikler kesilse dahi internet hizmeti kesilmez) teknolojisi üzerinden 2015 yılında Bölgemizdeki eski katılımcılarımızın bir bölümüne ve yeni katılımcılara hizmet imkânı sağlanmıştır.

4.4. Plaka Tanıma Sistemi (PTS)

Bölgemizin ve katılımcılarımızın güvenlik tedbirlerine yardımcı olması amacıyla nizamiyelere toplam 5 adet plaka tanıma kamerası, 4 adet güvenlik kamerası, 2 adet NVR, 2 server bilgisayar ve özel PTS yazılımından oluşan plaka tanıma sisteminin kesintisiz çalışması temin edilmiştir. Ayrıca mevcut fiber optik alt yapıyı kullanarak ve dışarıdan hizmet almaksızın 8 adet yeni kamera tesis edilmiştir. Bu sistem sayesinde Bölgemize giriş/çıkış yapan ve Bölge içerisinde hareket eden araçların plakaları, sayıları ve görüntüleri devamlı ve kesintisiz olarak kayıt altına alınmaktadır.



Bölgemizdeki toplam kamera sayısı 23 olmuştur. Bu sistem sayesinde Bölgemize giren-çıkan ve Bölge içerisinde hareket halindeki araçların plakaları, sayıları ve görüntüleri devamlı ve kesintisiz olarak kayıt altına alınmaktadır. Bir adli olayla ilgili geçmişe dönük araştırmalarda bu sistem büyük yarar sağlamaktadır. Bölgemizin geniş bir alana sahip olması, coğrafi yapısı ve değişik noktalardan elde edilen görüntülerin kumanda merkezine ulaştırılması için mevcut kamera sayısı yeterli görülmemektedir. Bu nedenle, altyapı ve kamera ihtiyaçlarına göre kamera sayısının artırılması planlanmaktadır.

5. KULLANMA SUYU VE DOĞALGAZ İŞLETMESİ

5.1. Bölge İçersinde Yapılan Su Bağlantıları

2014 yılında 49 olan abone sayısı, 2015 yılında 58 aboneye çıkmıştır. 58 abonenin tamamına fatura kesilmektedir.2016 yılında 70 aboneye fatura kesileceği tahmin edilmektedir.

Aşağıdaki grafikte 2014 yılına kadar abone olan firmaların sayısı ile 2015'te abone olan firmaların sayısı gösterilmiştir.

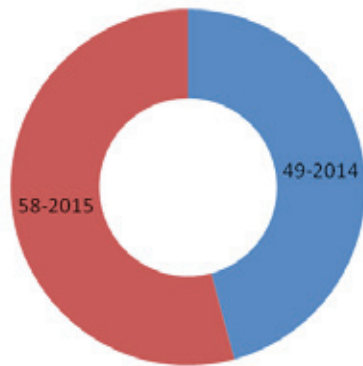

2015 YILINA AİT SU TÜKETİM MİKTARI M³

OCAK	15.608
ŞUBAT	13.902
MART	11.752
NİSAN	15.599
MAYIS	18.225
HAZİRAN	20.836
TEMMUZ	29.686
AĞUSTOS	33.672
EYLÜL	26.098

TOPLAM 185.328 m³ su fatura edilmiştir.

2015 YILINA AİT SU TÜKETİM DEĞERLERİNİN AYLARA GÖRE GRAFİĞİ M³

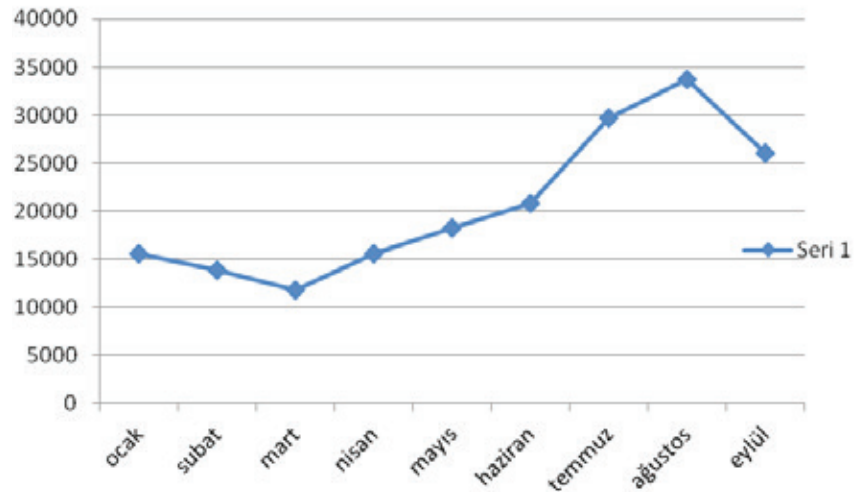

2015 yılında, Bölge Müdürlüğümüzün ve katılımcılarımızın su tüketim miktarı 225000 m³'tür. 2016 yılında üretime geçerek inşaatlarını tamamlayacak olan katılımcılarımızla birlikte tahmin edilen tüketim 400.000 m³ olup; aşağıda grafikte gösterilmiştir.

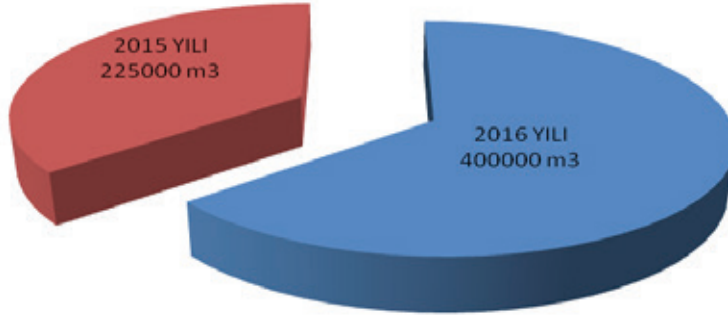

5.2. Bölge Sınırları İçerisinde ve Dışında Yapılan Su Hattı Tamiratları

CTP BORU TAMİRATI:

1. Türkobası köyünden geçen hatta basınç kaynaklı boru arızası nedeniyle 1 kez tamirat,
2. Başkent OSB'ye giden yolun üst tarafında basınç kaynaklı boru arızasından dolayı 2 kez,
3. Vantuz yakınında yapılan basınç kaynaklı boru arızasından dolayı 1 kez,

Tepe Prefabrik yakınında yapılan basınç kaynaklı boru arızasından dolayı 1 kez olmak üzere, CTP boru hatlarında toplam 5 kez Bölgemiz elemanlarınca derhal gerekli, müdahalede bulunulmuş, tamiratlar yapılmış ve Bölgenin su temininde herhangi bir sorun yaşanmamıştır.

HDPE BORU TAMİRATI:

1. Katılımcılarımız MİSTAV ve MİTEK fabrikaları arasındaki 2013 nolu yolda; yol çalışması sırasında iş makinası tarafından patlatılan 125'lik HDPE boru,
2. 2036 nolu yoldaki B-20 nolu parselin içme suyu bağlantı tamirati,
3. Mass Makine fabrikasının yeni şantiyesindeki HDPE içme suyu borusu,
4. Arıtma tesisinin yakınında 90'lık HDPE boru,
5. Doğanlar Metal fabrikası parsel vanası,
6. Yangın hidrant bağlantıları,
7. Tepe Betopan ve Tepe Prefabrik fabrikalarının içme suyu bağlantılarını sağlayan çap 90'lık HDPE boru tamiratları olmak üzere Bölgemiz elemanlarınca derhal yapılmış ve Katılımcılarımıza su verilmesinde herhangi bir aksaklığa meydan verilmemiştir.

5.3. Su Pompalarının Tamirati

Bölgemizin su temininde 2009 yılından itibaren kullanılan ve kuyulardan elde edilen suyun belirli katlardaki depolara aktarılmasını sağlayan toplam 12 pompanın tamirati ve periyodik bakımları gerçekleştirilmiştir.

Bölgemizin DY3 nolu su deposundan giden çelik borunun 2 kez tamirâtı yaptırılmıştır.



5.4. Doğalgaz İşletmesi

2014 yılında 27 olan abone sayısı, 2015 yılında 32'ye yükselmiştir. 2016 yılında tesislerin inşaatlarının tamamlanması ve üretime geçmesi ile birlikte abone sayısının 36'ya ulaşması öngörülmüştür.

Üretimde olan 35 Katılımcımızın 3 adedinin proseslerinde ve ısınmalarında doğalgaz kullanmaması nedeniyle bu Katılımcılarımıza doğalgaz bağlantıları yapılmamıştır.

Doğalgaz Abone Sayısına İlişkin Grafik

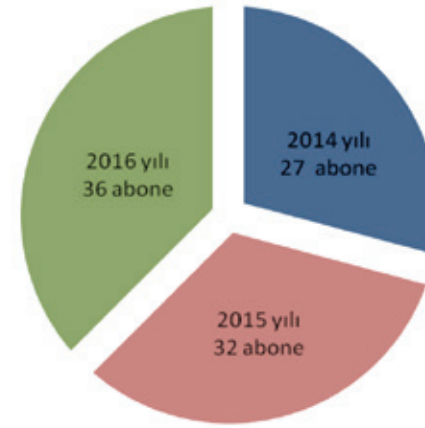

2015 yılında Bölgemiz katılımcılarının tesislerinde aylar itibariyle tüketilen doğalgaz miktarı m³ aşağıda gösterilmiştir.

OCAK	538.608
ŞUBAT	523.183
MART	394.321
NİSAN	370.277
MAYIS	305.553
HAZİRAN	367.134
TEMMUZ	353.019
AĞUSTOS	316.443
EYLÜL	298.567
EKİM	422.621
TOPLAM	3.889.726 m³ doğalgaz tüketimi

2015 Yılına Ait Aylara Göre Doğalgaz Tüketim Grafiği M³

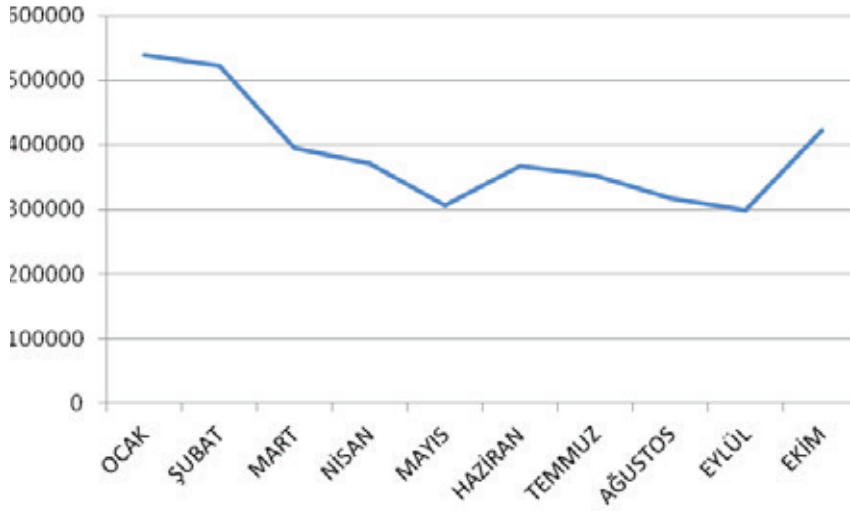

Faaliyet Raporumuzun düzenlendiği tarih itibariyle 2015 yılında Bölgemizin doğalgaz kullanımı 3.889.726 m³'tür. 2015 yılının tamamında gerçekleşmesi öngörülen tüketim 5.000.000 m³'tür. 2016 yılı için tahmin edilen doğalgaz tüketim miktarı 6.000.000 m³'tür.

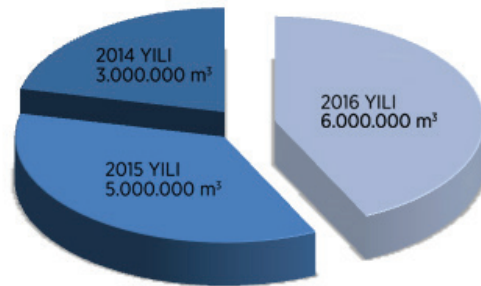

2015 yılında tahmin edilen doğalgaz tüketim değerleri ile gerçekleşen tüketim değerleri arasındaki değişkenlik; fark tesislerde tüketilmesi tahmin ve beyan edilen değerlerin birtakım unsurlara bağlı olarak üretimlerinin de etkilenmesinden kaynaklanmaktadır.

3 Katılımcımızın üretim tesislerine doğalgaz bağlantısını sağlayan 40'lık çapa sahip HDPE doğalgaz borularının, Katılımcılarımızın taleplerine göre yetersiz kalması nedeniyle sözkonusu borular 90'lık HDPE boru ile değiştirilmesi Bölgemiz elemanlarınca gerçekleştirilmiştir.

6. SU VE ATIKSU ARITMA TESİSLERİ VE ÇEVRE FAALİYETLERİ

6.1. Kullanma Suyu Arıtma Tesisi

Katılımcılarımızın talepleri ve Yönetim Kurulumuzun ilgili kararları doğrultusunda kullanma suyunun daha iyi koşullarda sunulması amacıyla teknik danışmanlık hizmeti alınmış, Bölgemiz kullanma suyunda gerekli analizler yaptırılarak suyun arıtma ihtiyacı belirlenmiş, arıtma teknolojisi seçilmiş, diğer OSB'ler bünyesindeki benzer tesisler yerinde incelenmiştir. Bu teknik araştırma ve çalışmalar sonucunda hazırlanan Şartnameler gereğince Bölgemizin su tüketimi ve ileriye dönük projeksiyonlarına göre; 1000+1000 m³/gün kapasiteli tesis yatırımı için ihaleye çıkmıştır. Yapılan ihale ve tekliflerin değerlendirilmesi sonucunda; 190.000,00 € bedelle, Bölgemizin mevcut uzaktan erişim sistemine de entegre olacak şekilde teknik donanım ve otomasyona sahip su arıtma tesisimiz tamamlanarak Aralık 2015 itibariyle yüklenicinin taahhüt ettiği değerleri sağlamak üzere, deneme üretimi ve tesisten alınan analiz sonuçları da dikkate alınmak suretiyle devreye alınmıştır.

Bu yatırımın gerçekleştirilmesi ile birlikte Bölgemize kullanma suyu standartlarına uygun su temin edilmek suretiyle Katılımcılarımızın kendi bünyelerinde ihtiyaç duyduğu su arıtma tesisi yatırımına gerek kalmamış Böylece su arıtma işlemi merkezi çözüme kavuşturulmuştur. Ayrıca sözkonusu yatırım, 04.11.2015 tarih, C 104513 sayılı Yatırım Teşvik Belgesi kapsamına dahil edilmiştir.

6.2. Atıksu Arıtma Tesisi Yatırımı Çalışmaları

Bölgemiz atıksu arıtma tesisinde 2015 çalışma dönemi içerisinde yaklaşık 144.000 ton atıksu, Su Kirliliğinin Kontrolü Yönetmeliği hükümlerine uygun şekilde arıtılmış Çevre ve Şehircilik Bakanlığı kontrollerine esas olmak üzere, arıtma tesisi deşarj noktasından alınan 13 numunede iç izleme ve denetim analizi yaptırılmıştır.

Bölgemizde üretime geçen fabrika sayısındaki ve buna bağlı atıksu miktarındaki artışlar dikkate alındığında 400 m³/gün kapasiteli arıtma tesisinin zorunlu hale gelen kapasite artırımının, en uygun arıtma teknolojisi ile yapılabilmesi ve kavramsal tasarımlarının hazırlanabilmesini teminen, uzmanlık ve belli bir bilgi birikimi gerektiren bu yatırım konusunda teknik müşavirlik hizmeti alınarak fizibilite çalışması yürütülmüş, hazırlanan fizibilite raporu görüş ve onay için Çevre ve Şehircilik Bakanlığı ile Bilim, Sanayi ve Teknoloji Bakanlığı'na sunulmuştur.

Sözkonusu fizibilite çalışması kapsamında;

- Fizibilite çalışmasının finansmanı için Ankara Kalkınma Ajansından 49.736,26 TL tutarında hibe desteği alınmıştır.

- Bölgemizde faaliyet gösteren katılımcılarımızın yanısıra inşaat ve proje aşamasında bulunan katılımcılarımıza ait tesislerden kaynaklanan atıksu miktarının ve kirlilik profilinin belirlenebilmesi amacıyla gerek sahada gerek diğer katılımcılarımızla bire bir temas kurulmak suretiyle anket çalışması yürütülmüş, faaliyette olan tesisler yerinde incelenmiş ve atıksu numuneleri alınarak analizleri yapılmıştır.
- Atıksu arıtma tesisi yatırımını tamamlayan ve / veya yatırım aşamasında olan 14 Organize Sanayi Bölgesi tesisleri yerinde incelenerek gerek kullanılan teknoloji gerek işletim konularında bilgi paylaşımında bulunulmuştur.
- Yapılan çalışmalar değerlendirilerek kurulması planlanan atıksu arıtma tesisinin kavramsal tasarımı yapılmış, avan projesi çizilmiş ve ihale doküman hazırlanmıştır. Ortak atıksu arıtma tesisi için belirlenen alana atıksuyun taşınmasını sağlayacak olan kollektör hattının uygulama projeleri çizilmiştir. Kollektör hattının demiryolu, yüksek hızlı tren hattı ve karayolu geçişleri için ilgili kurumlardan izinler alınmıştır.
- Bu arada; OSB Uygulama Yönetmeliği'nin 114/³ maddesi çerçevesinde fiziki bütünlük veya coğrafi yakınlık bulunan OSB'lerin aldıkları kararlar doğrultusunda altyapı tesisi kurması, işletmesi veya kurulmuş tesislerden faydalanma imkânı göz önünde bulundurularak Bölgemizle sınır olan ve arıtma tesisi kurma çalışmaları yapan Anadolu OSB ve Dökümcüler OSB ile ortak arıtma tesisi kurulması yönündeki talepler teknik açıdan irdelenmiş ve "ASO

2.-3. OSB ve Anadolu OSB Ortak Atıksu Arıtma Tesisi Fizibilite Raporu" düzenlenmiştir. Gerek Bölgemizle anılan OSB'ler arasında gerek ilgili kamu ve kurumları nezdinde temaslar gerçekleştirilmiştir. Kollektör hattı güzergâhının kesinleştirilmesi adına ilgili kurumlardan gerekli izinler alınmakla birlikte öngörülen ortak arıtma tesisi alanının tespitine ilişkin sürecin sonuçlandırılmasının uzun bir zamana yayılacağı değerlendirilmektedir. Bu konuda Bilim Sanayi ve Teknoloji Bakanlığı ile görüşme, yazışma ve incelemeler halen devam ettirilmektedir. Sözkonusu çalışmalar esnasında Dökümcüler OSB ortak tesis yatırımından geri çekilmiştir.

Tüm bu çalışma ve gelişmeler ışığında; ortak arıtma tesisi alanı ile ilgili ortaya çıkabilecek sorunlar nedeniyle sözkonusu yatırımın öngörülen kısa sürede gerçekleştirilemeyeceği, bu arada Bölgemizde faaliyet gösteren Katılımcı sayısının ve buna bağlı olarak atıksu miktarının giderek artmasıyla mevcut atıksu arıtma tesisimizin yetersiz kalacağı tespit edilmiştir. Açıklanan bu durum ve zorunluluktan dolayı Bölgemiz atıksu arıtma tesisi yatırımının Anadolu OSB' den bağımsız olarak Bölge imar planında belirlenen alanda, 2016 çalışma yılında gerçekleştirilmesi için gerekli hazırlık çalışmalarına başlanılmıştır.

6.3. Çevre Yönetimi

- Bölgemiz katılımcılarından gelen atıksuyun kirlilik parametrelerinin sınır değerlere uygunluğunun kontrolü amacıyla yapılacak iç denetimler, belirlenen periyotlara uygun

şekilde devam ettirilmiş ve sözkonusu denetimler için gerekli ölçüm cihaz ve aparatlar alınarak küçük çaplı bir laboratuvar kurulmuştur. Böylece, ilgili mevzuatın Bölgemize verdiği görev, yetki ve sorumluluk çerçevesinde hızlı ve etkin bir izleme gerçekleştirilmiştir. Birtakım atıksu analizlerinin Bölgemiz bünyesinde yapılması sayesinde Katılımcılarımızın buna ilişkin giderleri büyük ölçüde azaltılmıştır.

- Gerek Bölgemiz laboratuvarında gerek akredite laboratuvarlarda toplamda 103 numunede atıksu analizi gerçekleştirilerek 2015 çalışma dönemi içerisinde 11 adet Kanal Bağlantı İzin Belgesi verilmiştir. Laboratuvar çalışmalarının verimliliğini arttırmak amacıyla 2 personelimiz Çevre ve Şehircilik Bakanlığı tarafından düzenlenen “Su ve Atıksudan Numune Alma Eğitimi” ne gönderilmiştir.
- Katılımcılarımızın çevre mevzuatı, Bölgemiz Çevre Yönetim Sistemi ve Atıksu Yönetimi hususlarında bilgilendirmesi amacıyla her bir katılımcımıza 6 bilgilendirme yazısı, 3 adet anket formu gönderilmiştir. Ayrıca, ihtiyaca göre Çevre Mühendisimiz katılımcılarımızla birebir görüşerek varsa sorunlarının çözümü için yardımcı olmak üzere gerekli çalışmaları yürütmüştür.
- Katılımcılarımızın faaliyetlerinden kaynaklanan katı atıkların merkezi çözüme ulaştırılması hususunda atık firmaları ile görüşmeler gerçekleştirilmiş olup 2016 çalışma yılı içerisinde Bölgemizde Katı Atık Toplama Merkezi kurulması planlanmaktadır.

6.4. Su Depolarının Temizlik, Bakım ve Yüzey Kaplaması

Bölgemizde su dağıtımının sağlandığı toplamda 10.000 m³ kapasiteli 4 adet su deposunun gerek hijyen gerek teknik niteliklerinin sağlanmasını teminen depo iç yüzeyleri, poliüretan esaslı yalıtım malzemesi ile kaplanmış, gerekli mekanik revizyonlar yaptırılmış ve ilk kez temizliği yapılmıştır. Bundan sonraki yıllarda dönemsel olarak depoların temizlenmesi için gerekli planlama yapılmıştır.

7. Gelir-Gider ve Personel Durumu

7.1. Gelir – Gider Durumu

Yönetim Kurulumuzca kararlaştırılarak Müteşebbis Heyetimize sunulan 2015 yılı gelir – gider bütçeleri 52.200.000,00 TL ve denk bütçe olarak, Bölgemizin 24.12.2014 tarihli Müteşebbis Heyet toplantısında onaylanarak uygulamaya konulmuştur. 2015 yılı Gelir-Gider Bütçelerinin 31.10.2015 tarih itibariyle gerçekleşme durumları aşağıda sunulmuştur.

Ekim 2015 Fiili Gelir - Gider Durumu

GELİR				
F. No	Gelirin Cinsi	2015 Yılı Tahmini Bütçe	Ocak-Ekim /2015 Gerçekleşen	Gerç. %
1	Yönetim Aidatları ve Hizmet Karşılıkları	805.000,00	664.634,68	82,56
2	Genel Gelirler	2.395.000,00	2.461.999,74	102,80
3	Elektrik-Su-D. gaz Satış Gelirleri	13.955.000,00	10.576.309,17	75,79
4	Atıksu Arıtma Hizmet Gelirleri	190.000,00	0,00	0,00
5	Arsa Tahsis Gelirleri	33.140.000,00	1.856.381,70	5,60
6	Faiz Gelirleri	1.715.000,00	1.485.359,36	86,61
Yekün		52.200.000,00	17.044.684,65	32,65
GİDER				
F. No	Giderin Cinsi	2015 Yılı Tahmini Bütçe	Ocak-Ekim/2015 Gerçekleşen	Gerç. %
1	Yatırım Giderleri	28.315.001,00	2.498.066,23	8,82
2	İlave Alan Yatırım Giderleri	1.500.000,00	125.000,00	25,00
3	Arazi Ve Arsalar	4.000.001,00	3.452.107,42	86,30
4	Elektrik Su, D. gaz Giderleri	12.850.001,00	9.222.596,67	71,77
5	Bakım Onarım Giderleri	500.000,00	78.983,98	15,80
6	Personel Giderleri	2.055.001,00	1.421.500,77	69,17
7	Genel Giderler Ve Dışarıdan Sağlanan Fayda ve Hizmetler	1.898.994,00	1.237.414,86	65,16
8	Mali Ve Maddi Duran Varlıklar	1.080.002,00	108.821,53	10,08
9	Faiz Gideri Kambiyo Zararı	1.000,00	0,00	0,00
Yekün		52.200.000,00	18.144.491,46	34,76

Bölgemiz faaliyetlerinin bütçe imkân ve ödenekleri ile bütçe uygulama talimatına uygun bir şekilde gerçekleştirilmesi için gereken dikkat ve özen gösterilmiştir.

Mülkiyeti Bölgemize ait olmakla birlikte Anadolu Organize Sanayi Bölgesi'nin kuruluşunda ve imar planında Anadolu OSB sınırları

içerisinde kalan taşınmazla ilgili olarak taraflar arasında 16.12.2009 tarihli protokol akdedilmiştir. Anılan Protokolde net 26000 m² 6,5 adet sanayi parselinin Bölgemize tahsis edilmesine ilişkin usul ve esaslar belirlenmiştir. Buna göre, Bölgemiz adına söz konusu tahsis işlemlerinin sonuçlandırılmasını teminen Anadolu OSB ile yapılan görüşme ve yazışmalar çerçevesinde, Müteşebbis Heyetimizin yetki kararı uyarınca, herhangi bir altyapı bedeli ödenmeksizin (her türlü altyapısı Anadolu OSB tarafından karşılanacaktır.) 16.378 m² arsanın Bölgemize tahsis edilmesi sağlanmış, bu parselin Bölgemiz peşin satış fiyatı üzerinden satışı yapılarak 1.342.365,93 TL + KDV gelir elde edilmiştir.

Buna göre, sözkonusu Protokolün akdedildiği 16.12.2009 tarihinden bu yana herhangi bir işlem yapılmayan anılan parsel; OSB Uygulama Yönetmeliği'nin ilgili maddeleri uyarınca Müteşebbis Heyetimizin kararları çerçevesinde satılması suretiyle, atıl durumdaki Bölgemize ait taşınmaz değerlendirilmiştir.

7.2. Personel Durumu

Yönetim Kurulumuzun 09.12.2014 tarih 32 sayılı toplantısında kararlaştırılarak, Müteşebbis Heyetimizin 24.12.2014 tarihli toplantısında onaylanan, 2015 yılı kadro cetveli 27'si dolu 6 boş toplam 33 olarak belirlenmiştir.

2015 yılı içinde Bölgemizin kapasitesine bağlı olarak artan iş ve işlem hacmi nedeniyle faaliyetlerimizin aksamadan yürütülmesi amacıyla ihtiyaç duyulan (2) memur işe alınmıştır.

Ayrıca, 6331 Sayılı İş Sağlığı ve Güvenliği Kanunu gereğince; Bölgemiz faaliyetlerinin çok tehlikeli sınıfta olmasından dolayı

istihdam edilmesi veya hizmet alımı yoluyla temin olunması gereken (A) sınıfı 1 (bir) İş güvenliği Uzmanı (Bölgemiz kadrosunda istihdam edilmekte olan ve (A) sınıfı iş sağlığı ve güvenliği uzmanı sertifikası sahibi personel), 1 (bir) işyeri hekimi, 1 (bir)' de sağlık teknisyeni kısmi süreli iş sözleşmeli olarak istihdam edilmektedir.

Buna göre, 2015 yılı içerisindeki personel hareketleri sonucu; Bölgemizin toplam 33 adet kadrosunun 27 adedi dolu, 6 adedi boş olarak gerçekleşmiştir.

Bölgemizin kuruluşundan itibaren ilk kez hesap ve işlemlerinin Bilim, Sanayi ve Teknoloji Bakanlığı Müfettişlerince teftişi sonucunda düzenlenen Raporda yer verilen görüş ve öneriler çerçevesinde hazırlanan ve esasen OSB Uygulama Yönetmeliği'nin 35/3-y maddesine göre Yönetim Kurulu tarafından belirlenen usul ve esaslar uyarınca yürütülmekte olan aşağıdaki uygulama ve düzenlemeler Bölgemizin 2015 yılı gelir/gider bütçe kalemlerinin ilgili fasıl ve kalemleri ile Bütçe Uygulama Talimatlarında Müteşebbis Heyetimizin kararlarına sunulmuştur.

Buna göre; Bölge Müdürlüğü teşkilat şeması ve pozisyonları, Bölge Müdürlüğü personelinin atanması, azli ve niteliği, personel uygulamalarına yönelik ilgili diğer prensipler, düzenlemeler Bölgemiz organ üyelerine ve personeline ödenecek harcırahın belirlenmesi, bu kapsamdaki diğer iş ve işlemler için OSB Uygulama Yönetmeliği'nin 35/3-y maddesi gereğince Bölge Yönetim Kurulu yetkilendirilmiştir.

ANKARA SANAYİ ODASI 2. ve 3. ORGANİZE SANAYİ BÖLGESİ ORGANİZASYON ŞEMASI

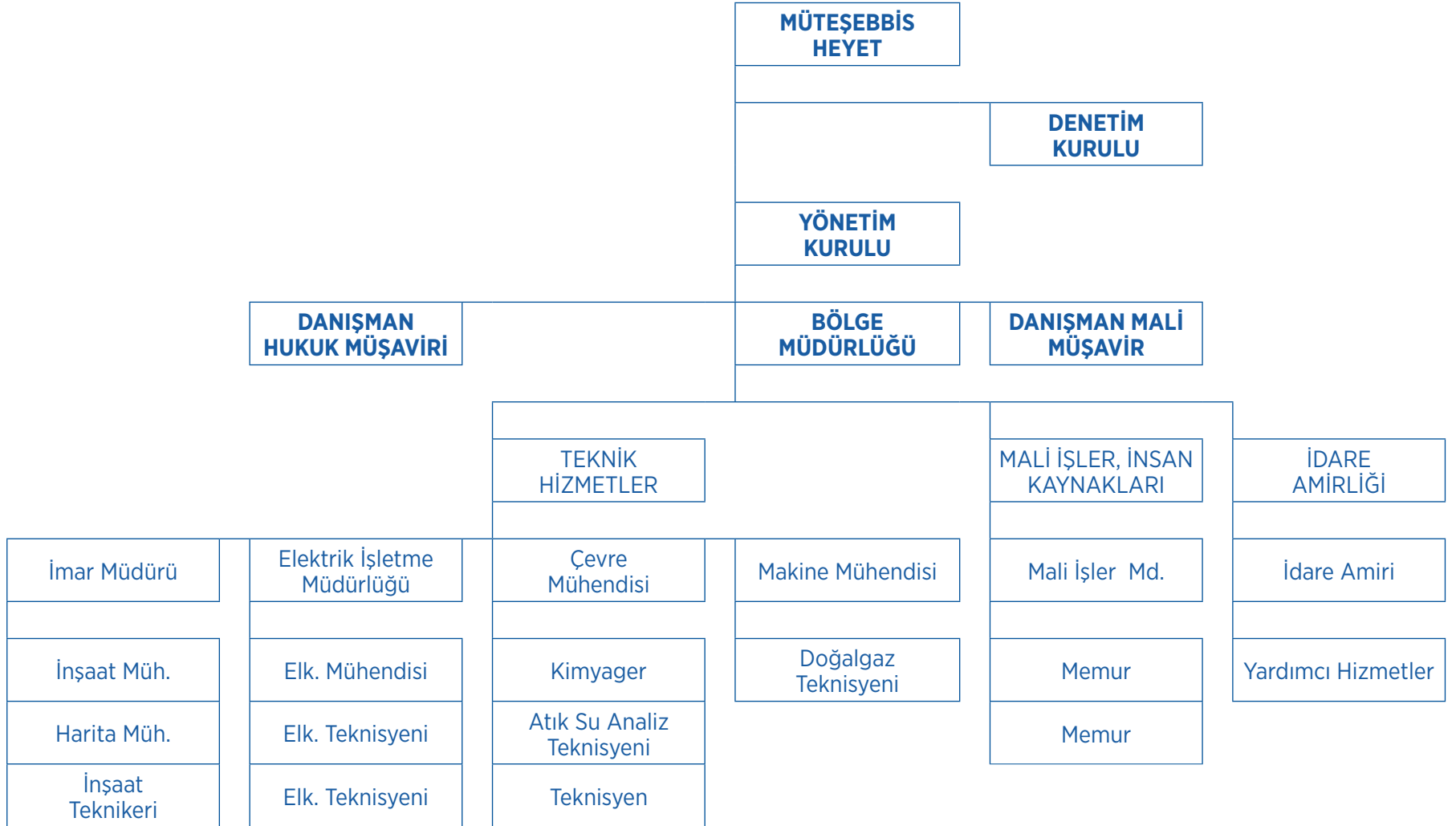

7.3. İş Sağlığı ve Güvenliği Çalışmaları

4857 İş Kanunu ve 6331 İş Sağlığı ve Güvenliği Kanunu'na göre Bölge Müdürlüğümüz görev, yetki ve sorumluluğunda yürütülmekte olan faaliyetlerimiz "Çok tehlikeli" grupta yer almaktadır.

Bu nedenle, Bölge Müdürlüğümüzde; Bölgemizde A sınıfı İş Güvenliği Uzmanı A.Erkan ÖZKAN'ın, İşyeri Hekimi olarak Deniz BABA ve diğer sağlık personeli olarak Serhat ÜNAL göreve devam etmek suretiyle ilgili mevzuatın gerekleri Bölgemizce yerine getirilmiştir.

6331 İş Sağlığı ve Güvenliği Kanunu'na göre yapılması zorunlu olan Risk Değerlendirmesi ve Acil Durum Planları yeniden hazırlanma çalışmalarına başlanmıştır.

Bölgemiz personeli için düzenlenmesi gereken işe giriş muayeneleri, ilgili Kanun ve Yönetmelikler kapsamındaki eğitimler verilmiştir. Acil durum ekipleri, ilk yardım ekipleri ve kurtarma ekipleri görevlerine devam etmektedir.

Bölgemiz için bir İç Yönetmelik oluşturulmuş, İç Yönetmelik kapsamında personelin iş sağlığı ve güvenliği yönünde uyulması gereken kurallar, talimatlar tanımlanmıştır. Buna göre, Bölgemizde her şeyden önce çalışanlarımızın sağlığı ve güvenliği hep ön planda tutulmuş, bu yaklaşımla hem insani hem de Kanun ve Yönetmelikler kapsamında gerekli tüm önlemler titizlikle alınmış; ilgili personelin sözkonusu önlemlere uygun hareket etmesi yakından izlenerek gerekli uyarılar yapılmıştır.

Bölgemiz İş sağlığı ve güvenli için daha iyi bir seviyeye getirmek, kaza ve hastalıkların önüne geçmek, değişen mevzuatları takip etmek ve tüm bilgileri belirli bir çatı altına tutmak için Meditek İSG yazılımı alınmış, uygulamaya başlanmıştır.

8. 3. Organize Sanayi Bölgesi (Alagöz)

Bölgemizce Maliye Bakanlığı'ndan satın alınan ve 3. Organize Sanayi Bölgesi arazisinin büyük bölümünü kaplayan Alagöz 10 nolu parselle ilgili olarak Polatlı Kadastro Mahkemesinde devam eden davada, Mahkemece taşınmazın bulunduğu bölgenin Sincan İlçesi sınırlarına dahil edilmesi nedeni ile yetkisizlik kararı verilmiş ve dosya Sincan Kadastro Mahkemesine gönderilmiştir. Sincan Kadastro Mahkemesi ise, bu konuda Polatlı Kadastro Mahkemesinin yetkili olduğu görüşü ile yetkisizlik kararı vermiştir.

Aynı konuda iki yetkisizlik kararı bulunduğundan Sincan Kadastro Mahkemesi tarafından dosya Yargıtay 20. Hukuk Dairesine gönderilmiştir. Yargıtay bu davanın Polatlı Kadastro Mahkemesinde görülmesi yönünde karar vermiş olup dava sürecinin takibine devam edilmiştir.

9. İştiraklerimiz

9.1. OSB Teknoloji Geliştirme Bölgesi Sanayi ve Ticaret Ltd. Şti.

28.12.2004 tarihinde, 6207 sayılı ticaret sicil gazetesinde yayınlanarak 198523 sicil numarası ile kurulan OSB TEKNOLOJİ GELİŞTİRME SANAYİ VE TİC. LTD. ŞTİ.'nde Bölgemiz ASO 1.OSB ile birlikte %50 kurucu hisseye sahiptir.

Kuruluş amaçları, daha sonra 19.12.2005 tarihinde 6455 sayılı ticaret sicil gazetesinde yayınlanmak sureti ile genişletilerek, başta ASO üyeleri olmak üzere diğer sanayicilere de ücret karşılığı eğitim hizmeti vermeye başlamıştır.

Şirketin kuruluş amaçlarında yer alan diğer bir konu da, Teknoloji geliştirme bölgeleri kurmak ve ortaklık tesis etmek olup, Bu amaçla ASO TEKNOLOJİ GELİŞTİRME SANAYİ VE TİC. LTD. ŞTİ.'ye % 10 hisse ile kurucu ortak olunmuştur.

OSB Teknoloji Geliştirme Sanayi ve Ticaret Ltd. Şti. Şirket Yapısı

Sıra No	Şirket Ortakları	Hisse Miktarı	Hisse Oranı	Sermaye Tutarı (150.000.-)	Ödenmiş Sermaye
1	Aso 1. Organize Sanayi Bölgesi	50	% 50	75.000.-	75.000.-
2	Ankara 2. ve 3. Organize Sanayi Bölgesi	50	% 50	75.000.-	75.000.-

2015 yılında şirket çalışmalarına katkı verilmeye devam edilmiştir.

9.2 ASO TEKNOLOJİ GELİŞTİRME BÖLGESİ

Kurucu ortağı bulunduğumuz ASO Teknopark Teknoloji Geliştirme Bölgesi Bakanlar Kurulunun 25.02.2008 tarihli kararı ile 20.03.2008 tarih ve 26822 sayılı resmi gazetede yayınlanarak ilan edilmiştir. 1/25000 ölçekli Temelli-Malıköy Çevre Düzeni planında Alcı 926 parselin ASO TEKNOLOJİ GELİŞTİRME BÖLGESİ olarak gösterilmesi için yapmış olduğumuz revize plan önerimiz Bayındırlık ve İskân Bakanlığı'nca onaylanmıştır. Hazine adına kayıtlı iken 04.10.2010 tarihinde 1.258.446,00 m² arsanın tapusu Teknopark A.Ş. adına tescilli yapılarak tapusu ASO adına alınmıştır.

1.244.888,14 m²'lik kısmında 1/5000 ölçekli Nazım ve 1/1000 ölçekli Uygulama İmar Planı 08.02.2012 tarihinde Bilim Sanayi ve Teknoloji Bakanlığı, Bilim, Sanayi ve Teknoloji Genel Müdürlüğünce onaylanmış ve planlar kesinlik kazanmıştır.

ASO Teknopark A.Ş. Şirket Yapısı

Sıra No	Şirket Ortakları	Hisse Miktarı	Hisse Oranı	Sermaye Tutarı (150.000.-)	Ödenmiş Sermaye
1	Ankara Sanayi Odası	250	% 50	25.000.-	25.000.-
2	Tobb Ekonomi ve Teknoloji Üniversitesi	100	% 20	10.000.-	10.000.-
3	Aso 1. Organize Sanayi Bölgesi	50	% 10	5.000.-	5.000.-
4	Ankara 2. ve 3. Organize Sanayi Bölgesi	50	% 10	5.000.-	5.000.-
5	OSB Teknoloji Geliştirme Sanayi ve Ticaret Ltd. Şti.	50	% 10	5.000.-	5.000.-

9.3. OSB DOĞALGAZ A.Ş.

Bölgemize daha ekonomik şartlarda doğalgaz teminini sağlamak amacıyla, Yönetim Kurulumuzun talebi üzerine, Müteşebbis Heyetimizin 25.03.2008 tarihli toplantısında, toplam sermaye değeri 4.000.000,00 TL olan ve Organize Sanayi Bölgeleri tarafından kurulan şirkete, Bölgemizin 500.000,00 TL'ye kadar hisse alımı suretiyle ortak olunmasına karar verilmiştir.

Buna göre;

- 250 pay **Ankara Sanayi Odası I. Organize Sanayi Bölgesinden,**
- 250 pay **Bursa Ticaret ve Sanayi Odası organize Sanayi Bölgesi'nden** olmak üzere toplam 500 pay (500.000 TL sermaye) nominal değer üzerinden 08.04.2010 tarihli OSB DOĞAL GAZ ANONİM ŞİRKETİ

Şirket Hisse Devri Sözleşmesi ile devir (bedelsiz) alınarak OSB Doğal Gaz A.Ş.'ye ortak olunmuştur.

Taahhüt edilen 500.000 TL sermayenin %25 ine karşılık gelen 125.000,00 TL'nin ödemesi de yapılmış bulunmaktadır.

Şirketin çalışmaları yakından takip edilmiş olup, talep edildiğinde taahhüt edilen sermaye payı ödenecektir.

08.05.2015 tarihinde yapılan "2014 Yılı Olağan Genel Kurul Toplantısı"na Bölgemizi temsilen dönemin Yönetim Kurulu Başkan Vekili Ahmet Tahsin ATA katılmıştır.

9.4. ASO 2. ve 3.OSB Mesleki Test ve Sertifikalandırma Merkezi İktisadi İşletmesi Faaliyetleri (ASO 2. ve 3. OSB METES)

Asansör Bakım ve Onarımcısı (Seviye 3 ve 4) ile Asansör Montajcısı (Seviye 3 ve 4) Yeterliliklerinin Merkezimizin belgelendirme kapsamına alınması için TÜRKAK'a yapılan başvuru ile başlatılan kapsam genişletme süreci,14 Mart 2015 tarihindeki nihai denetimi takiben 03 Nisan 2015 tarihinde TÜRKAK akreditasyonu ile devam etmiş ve 29-30 Nisan 2015 tarihlerindeki Mesleki Yeterlilik Kurumu (MYK) denetimleri sonunda Haziran 2015 tarihi itibarıyla yetkilendirilmesi ile sonuçlanmıştır.



Asansör Mesleki Yeterliliklerinin test ve belgelendirilmesinde kullanılacak 100 m² taban alanına ve 10 metre yüksekliğe sahip, içerisinde bir adet 1/1 ölçekli elektrikli-makine dairesi bir asansörün, 1/2 ölçekli hidrolik asansörün ve asansör montajında farklı yeterlilikleri test edecek donanıma sahip 6 kuyulu asansörün yer aldığı Asansör Test Ünitesinin TÜRKAK'ın denetimine hazır hale getirildiği 23.02.2015 tarihinde sona ermiş ve gerekli hazırlıkları takiben 20.08.2015 tarihinde yapılan ilk sınavla kullanılmaya başlanmıştır.



Binası, projesi özel olarak tasarlanan ve imal edilen yukarıda belirtilen teknik donanımı ile Bölgemiz ve METES elemanları tarafından oluşturulan bu sınav ortamı ülkemiz için ilk ve tek örnek yatırımın toplam 532.173,52 TL'dir.

Elektronik iletişim araçları dışında şahsen/yüz-yüze görüşerek yapılması gereken iş ve işlemler için bölgemize ulaşım imkânlarının kısıtlı olması nedeniyle zaman kazanmak ve müşterilerin kolay ve hızlı bir şekilde ulaşımının sağlanması amacıyla ASO 1. OSB Bölge Müdürlük Binasına İrtibat Ofisi açılmıştır.

Merkezimizin test ve belgelendirme faaliyetlerinde kullandığı teknik donanım, araç ve gereç hacminin artması, özellikle Asansör Montajcısı yeterliliğinin performans sınavlarında montesi yapılan sistemin bir diğer adayın sınavı için demonte hale getirilmesi, genel olarak tüm performans sınavlarında kullanılan araç gerecin hazırlanması, muhafaza edilmesi, gerektiğinde bakım -onarımının yapılmasında duyulan ihtiyaç nedeniyle bir teknik personel ile ASO 1. OSB'deki İrtibat Ofisini işler halde tutmak, performans sınavlarında uygulanan zorunlu kamera kaydını yapmak, tanıtım ve diğer belgelendirme faaliyetlerine katkı sağlamak üzere bir personel istihdam edilmiştir.

İstihdamın yoğun olduğu Ankara dışındaki şehirlerde Merkezimizin belgelendirme kapsamındaki mesleklerde de sınav faaliyetlerinde bulunmak için fiziki imkânlarından faydalanabilecek kurum ve kuruluşlarla işbirliği yapmak üzere; Nisan 2015, Mayıs 2015 ve Kasım 2015 tarihlerinde İstanbul'da, Eylül 2015 tarihlerinde Antalya'da, Kasım 2015 tarihlerinde İzmir'de bir dizi çalışma yürütülmüştür.

İstanbul'da yapılan çalışmalar sonunda Samandıra Mesleki ve Teknik Anadolu Lisesi ile sınav ortamının belli bir ücret karşılığında kullanılması açısından sözleşme yapılmış, İstanbul'da ikamet eden 33 uzmanla Sınav Yapıcı /Değerlendirici sözleşmesi imzalanmıştır. Diğer taraftan, sınav ortamı oluşturulması için ilgili kuruluşlarla mahallinde işbirliği imkanları konusunda gerekli araştırmalar ve çalışmalara devam edilmiştir. İstanbul İMMİB Özkan Avcı Mesleki ve Teknik Anadolu Lisesi ile sınavlarda okul imkânlarının kullanılması konusunda işbirliği için çalışmalara başlanmıştır.

İzmir - Aliğa'da bulunan Petkim Petrokimya Holding A.Ş'de Makine Bakımcı olarak çalışan yaklaşık 180 elemanın kuruluş imkânları içerisinde sınav yapılması konusunda görüşmeler sonucunda sınav için ön mutabakat sağlanmıştır.

MYK tarafından sınav ve belgelendirme yapmak üzere yetkilendirildikleri mesleklerde yapacakları sınav organizasyonlarında ortak hareket etmek, karşılıklı bilgi alışverişinde bulunmak, sistemin geliştirilmesi ve iyileştirilmesine katkı vermek üzere Türkiye İnşaat Sanayicileri İşveren Sendikası Mesleki Yeterlilik ve Belgelendirme Merkezi (İNTES MYM) ve Asansör Sanayicileri Federasyonu (ASFED) ile işbirliği sözleşmesi imzalanmıştır.

Yazılı ve görsel materyaller ile toplantı, seminer, fuar ve yüz yüze görüşmeler yapılarak, Merkezimizin ve yürütülen personel belgelendirme faaliyetlerinin tanıtımı, MYK Mesleki Yeterlilik Belgesi zorunluluğu getiren 23 Nisan 2015 tarihinde yayımlanarak yürürlüğe giren 6645 Sayılı Kanun uygulamalarında farkındalık oluşturma çalışmaları yürütülmüştür.

Web Sitemizde, Merkezimizin test ve belgelendirme faaliyetleri hakkında bilgilendirme yapmanın yanı sıra haber niteliği taşıyan gelişmeler yayımlanmıştır.

Değişik kompozisyon ve içerikte hazırlanarak bilgilendirme yazıları ekinde özellikle asansör sektöründe yer alan toplam 512 şahıs, kurum ve kuruluşlara posta ile broşür gönderilmiş ayrıca, değişik ortam ve toplantılarda da katılımcılara dağıtılmıştır.

Değişik tasarımlarla Roll-Up'lar yaptırılarak yoğun hareketliliğin olduğu ASO Binası giriş katı ile 2. ve 3. OSB Binasına konulmuştur. Ayrıca, toplantı, seminer, fuar gibi etkinliklerde tanıtım amacı ile kullanılmıştır.

OMEDYA ile yapılan anlaşma sonucu bir yıl süre ile led ekranlarda (videowall) Merkezimizin 30 saniyelik tanıtıcı filmi günde en az 20 kez tekrar edecek şekilde; Ostim Organize Sanayi Bölgesi'ndeki – Ostim Göbeği olarak anılan yerde kurulu olan 72 m²'lik 3 ayrı tam renkli led ekranlarda gösterilmiştir.

26-29 Mart 2015 tarihleri arasında İstanbul'da düzenlenen, yerli ve yabancı 420 firmanın katıldığı Uluslararası Asansör Fuarı için hazırlanan katalogda Merkezimize ve faaliyetlerimize ilişkin bilgiler yer almıştır.

Asansör Vizyon Dergisi'nin Ocak-Şubat 2015 baskısında tanıtım amaçlı röportaj yayımlanmıştır.

Seminerler;

16.09.2015 tarihinde ASO 2.ve 3. OSB Bölge Müdürlüğü Konferans Salonunda, 04.11.2015 tarihinde ASO Zafer Çağlayan Konferans Salonunda,

18.11.2015 tarihinde ASO 1. OSB Bölge Müdürlüğü Konferans Salonunda,

27.11.2015 tarihinde İvedik Organize Sanayi Bölgesi Konferans Salonunda,

28.11.2015 tarihinde Haymana Grannos Otel'de düzenlenen ASO Meslek Komiteleri Ortak Toplantısında,

Ulusal Yeterlilik Sistemi, Zorunlu MYK Mesleki Yeterlilik Belgesiyle ilgili yasal düzenlemeler ve METES faaliyetlerinin tanıtımı konusunda bilgilendirme seminerleri verilmiştir.

Hürriyet Gazetesi Ankara ekinde ASO Başkanı Sn. Nurettin ÖZDEBİR ile yapılan röportaj “Sınavda Başarısız olanlar asansör bakımı yapamayacak”, “ Sınavda başarısız olan asansör bakamayacak” başlığı ile Milliyet ve “Sertifika olmayana bakım yasak” başlığı ile Habertürk Gazetelerinde de yayımlanmıştır.

26-29 Mart 2015 tarihleri arasında İstanbul'da düzenlenen, yerli ve yabancı 420 firmanın katıldığı Uluslararası Asansör Fuarı'nda bir stant kiralanmıştır. Fuarda yer alan firmalarla ve ziyaretçilerle

yüz yüze konuşmak ve 1000 adedin üzerinde broşür dağıtmak suretiyle tanıtıcı çalışmalarda bulunulmuştur.

Yazılı Bilgilendirmeler; Mart 2015 tarihinde 26-29 Mart 2015 tarihleri arasında İstanbul'da düzenlenen Uluslararası Asansör Fuarı katılımcılarına Merkezimizi ve faaliyetlerimizi tanıtıcı yazı gönderilmiştir.

Haziran 2015 tarihinde «Merkezimizin, Asansör Mesleki Yeterliliklerinin belgelendirilmesi konusunda TÜRKAK tarafından Akredite olduğu - MYK'ca Yetkilendirildiği» bilgisi ASO Genel Sekreterliğine, Asansör Sanayi Meslek Komitesi Başkan ve Üyelerine, ASFED, ANASDER'e ve ilgili kurum ve kuruluşlara gönderilmiştir.

Temmuz 2015 tarihinde 6645 sayılı Kanun ile ilgili bilgilendirme toplantıları için ASO bünyesindeki tüm Meslek Komitelerine yazı gönderilmiştir.

Ekim 2015 tarihinde AB hibesinden karşılanacak test ve belgelendirme hakkındaki bilgilendirme yazısı asansör sektöründeki sivil toplum kuruluşlarına ve işletmelere iletilmiştir.

10. Bölgemizin Tanıtımına İlişkin Çalışmalar

10.1. Yazılı Basın

Bölgemiz tanıtım çalışmaları kapsamında Dünya Gazetesi'nin Mayıs 2015 tarihli yayınında "Ankara Başarı Hikayeleri 2" bölümünde Ankara'daki diğer OSB'lerle birlikte yer almak üzere tanıtıma yönelik bir metin hazırlanarak yayınlanmıştır.

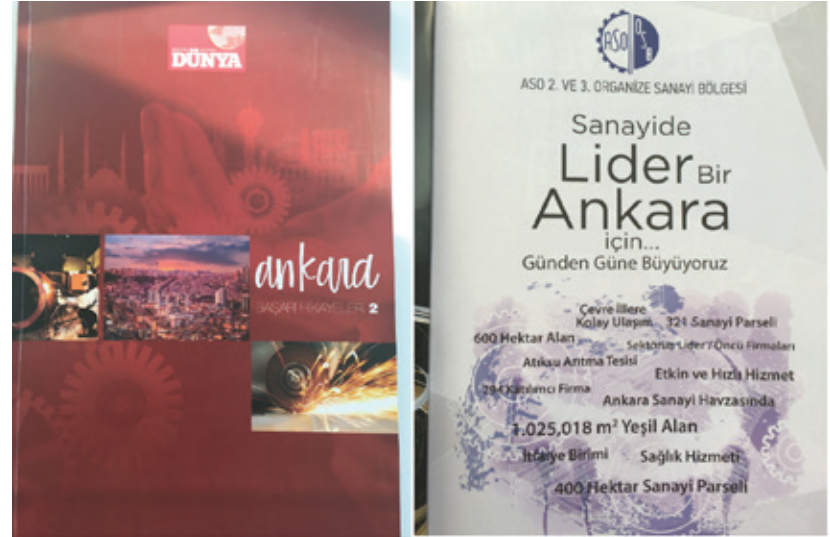



Yine aynı kapsamda, Ankara Sanayi Odası Başkanı Sn. Nurettin ÖZDEBİR, basın mensuplarıyla birlikte Bölgemiz ve ASO 2. ve 3.OSB METES çalışmaları hakkında bilgi almak üzere Bölgemizi ziyaret ederek gerek Bölgemizde gerek Merkezin Mesleki Yeterlilikleri Test Üniteleri'nde incelemelerde bulunmuştur.



10.2. Görsel Basın

OSB'lerin amacı, önemi, gerekliliği, Bölgemizin tanıtımı ve sorunlarımıza ilişkin olarak TV 6 Kanalında yayınlanan "Sektör Saati" Programında Bölge Müdürümüz tarafından bilgi verilmiş, açıklamalarda bulunulmuştur.







2016 Çalışma Programları

Ankara Sanayi Odası

ASO 1. Organize Sanayi Bölgesi

ASO 2. ve 3. Organize Sanayi Bölgesi



Ankara Sanayi Odası

◀▶ 2016 Çalışma Programı

VİZYONUMUZ

Başkenti sanayi ve teknolojide lider yapmak.

MİSYONUMUZ

Ankara sanayicisinin yüksek katma değer üretmesine, rekabet gücünün artırılmasına katkı sağlamak ve başta ilimiz olmak üzere ülkemizin ekonomik, teknolojik, sosyal ve kültürel gelişiminde yol gösterici olmak.

DEĞERLERİMİZ

- Dürüstlük
- Şeffaflık
- Hesap verebilirlik
- Kaliteli hizmet
- Saygınlık ve güven
- Tarafsızlık

GİRİŞ

Ankara Sanayi Odası 2015 yılında EFQM Mükemmellik Modeli çalışmaları kapsamında hazırlanan ve Yönetim Kurulu tarafından kabul edilen; 2012 - 2016 yıllarını kapsayan “Stratejik Plan” a uygun olarak üyelerine ve topluma yönelik hizmetlerini sunmuştur.

Odamız 2012 - 2016 yılları Stratejik Planında yer alan ana stratejiler;

- Üyelere yönelik hizmetlerin geliştirilmesi,
- Ankara'nın sanayi yatırımları için cazibe merkezi haline getirilmesi,
- Çalışanların stratejik hedeflere uygun nitelikte olmasının sağlanması,
- Sosyal, kültürel politikalar, projeler ve işbirlikleri geliştirilmesi,
- Kaynak yönetimi'dir.

2016 yılı Çalışma Programı, geçen sene olduğu gibi, bu ana stratejiler dikkate alınarak ve mevzuat uyarınca vermemiz gereken hizmetlerin en etkili şekilde gerçekleştirilmesi yönünde planlanmıştır. Yapılacak olan faaliyetler Stratejik Planla ilişkilendirilerek ilgili başlıklarda Ana Strateji (A.S.) ve Stratejik Hedef (S.H.) şeklinde belirtilmiştir.

1. ANKARA'NIN SANAYİ YATIRIMLARI İÇİN CAZİBE MERKEZİ HALİNE GETİRİLMESİ

A- Ankara'nın Ülkemizin Yüksek Teknoloji Merkezi Haline Getirilmesi

A.1. ASOTEKNOPARK Teknoloji Geliştirme Bölgesi'nin Yüksek Teknoloji Üreten bir Yapıda Kurulabilirliğinin İncelenmesi (A.S.1/S.H.1)

İstanbul Teknik Üniversitesi'nden Proje Yönetim Merkezi Direktörü Sn. Prof. Dr. Attila DİKBAŞ ve Amerika Birleşik Devletleri (ABD) Drexel Üniversitesi'nden Biyomedikal Mühendisliği Fakültesi Dekanı Sn. Prof. Dr. Banu ONARAL ile ASOTEKNOPARK Teknoloji Geliştirme Bölgesi'nin yüksek teknoloji üreten bir yapıda

kurulabilirliğinin incelenmesi için bir çalışma yapılmış, bahse konu çalışma 16 Mart 2015 tarihinde gerçekleştirilen Odamız Yönetim Kurulu Toplantısında, Yönetim Kurulu Üyeleri ile paylaşılarak değerlendirilmiştir. Ancak bu aşamada, teknoparkın altyapısına ilişkin bir faaliyette bulunulmasının uygun olmayacağı kanaatine varılmıştır. Bu kapsamda, 2016 yılı için bir faaliyet öngörülmemekle birlikte, yeni bir gelişme olması durumunda değerlendirilecektir.

A.2. Yüksek Teknoloji ve Yenilikçilik Merkezi Oluşturulması için bir Model Önerisi Geliştirilmesi (A.S.1/S.H.1)

A.2.1. Teknoloji Ara Birimi Çalışmaları (A.S.1/S.H.1)

Ankara Kalkınma Ajansı tarafından yürütülen “İleri Teknolojilerde İhracat Odaklı Kalkınma Mali Destek Programı” kapsamında desteklenen Teknoloji Ara Birimi (TAB) Projesi, Odamızın “Başkenti sanayide ve teknolojiye lider yapmak” vizyonu doğrultusunda faaliyetlerine 19 Temmuz 2014 tarihinde başlamıştır. TAB'ın hedefi firmaların sürdürülebilir rekabet avantajı sağlaması, yeni pazarlara başarılı bir giriş yapmaları için üniversitelerdeki bilgi birikimi ve deneyimini kullanarak üniversite - sanayi işbirliğini geliştirmek ve firmaların inovasyon ve Ar-Ge faaliyetlerinin artmasını sağlamak olarak belirlenmiştir. TAB; üniversite ile sanayi arasında işbirliğinin oluşturulması, sanayinin ihtiyaç duyduğu bilgi ve teknolojinin üniversitede üretilmesine yardımcı olunması, firmaların kapasitelerinin geliştirilmesi, firmalar tarafından yeni proje fikirlerinin üretilmesinin sağlanması, ulusal ve uluslararası

fon imkanlarının duyurulması, üyelerin ulusal ve uluslararası hibe ve destek programlarından daha etkin bir şekilde yararlandırılması konularında çalışmalar yürütmektedir. TAB, aynı zamanda, üyelerinin fikirlerini korumak için TPE Bilgi ve Doküman Birimi olarak da hizmet vermektedir. Bu çerçevede, 2016 yılı içerisinde üyelerimizin Ar-Ge ve inovasyon yönetimi konularında bilgilenmeleri sağlanarak, üniversiteler, teknoloji şirketleri, araştırma ve mükemmeliyet merkezleri ile eşleşmeleri yapılarak, imkan ve kabiliyetler dahilinde tespit edilen öncelikli Ar-Ge ve inovasyon alanlarında projelendirme faaliyetleri yürütülecektir. Bu çalışma programındaki öncelikli hedef Odamızın yeni hizmetinin tüm üyelere yaygınlaştırılmasını sağlamaktır.

A.2.2. Oda ve Borsa Çalışma Ziyaretleri (A.S.1/S.H.1)

Günümüzde paydaşlarına en uygun koşullarda en hızlı ve kaliteli hizmeti sunan organizasyonlar, paydaşların beklentilerini karşılayabilmekte ve memnuniyeti sağlayabilmektedir. Kaliteli hizmetin üretilebilmesi ve paydaşların kullanımına verilebilmesi ise süreç ve uygulamaların güncelliği, etkinliği ve etkililiği ile sağlanabilmektedir. Ancak hizmetin kalitesi karşılaştırılabildiği zaman anlam kazanmaktadır. Bu sebeple mevcut durumumuzun benzer faaliyetlerde bulunan Odalar ile karşılaştırılması ve iyileştirme alanların tespit edilmesi önem taşımaktadır. Böylelikle kaynak tasarrufu sağlanırken, zaman, işgücü ve çevre maliyetleri azaltılabilecek, daha verimli çalışmalar yapılabilecektir. Bu sebeple Ege Bölgesi Sanayi Odası, Gaziantep Sanayi Odası, İstanbul Sanayi Odası, Ankara Ticaret Odası, Ankara Ticaret Borsası, Polatlı Ticaret Odası ve Çubuk Ticaret Borsası'na çalışma

ziyaretleri gerçekleştirilecek ve yerinde incelemelerle bir kıyaslama yapılabilecektir. Faaliyetin toplam maliyeti 9.000 TL olarak öngörülmektedir.

No	Ziyaret Yeri	Planlanan Ziyaret Tarihi	Katılımcı
1	Ankara Ticaret Odası Ziyareti	13 Ocak 2016	5 çalışan
2	Çubuk Ticaret Borsası Ziyareti	19 Ocak 2016	3 çalışan
3	Ege Bölgesi Sanayi Odası Ziyareti	2-3 Şubat 2016	5 çalışan
4	Ankara Ticaret Borsası Ziyareti	17 Şubat 2016	5 çalışan
5	İstanbul Sanayi Odası Ziyareti	3-4 Mart 2016	6 çalışan
6	Gaziantep Sanayi Odası Ziyareti	7-8 Nisan 2016	6 çalışan
7	Polatlı Ticaret Odası Ziyareti	12 Nisan 2016	5 çalışan

A.3. Yatırımcıların Sorunlarının Giderilmesi İçin Çalışmalar Yapılması (A.S.1/S.H.1)

A.3.1. Basın - Yayın Faaliyetleri

Odamızın 52 yıllık birikimiyle oluşturduğu kurumsal kimliği çerçevesinde, 2016 yılı Çalışma Programı içinde yer alan proje ve etkinlikler ile gündemdeki gelişmelere ilişkin verilen tepkilerin kamuoyuna en iyi şekilde yansıtılabilmesi için yoğun bir çaba gösterilecektir. Proje ve etkinliklerin kamuoyu ile paylaşılması konusunda öncelikle zamanlama çalışması gerçekleştirilecek, etkinliğin İstanbul lansmanı da gerekiyorsa buna göre planlama yapılacaktır.

Odamız kurumsal kimliği ve tecrübesinin yarattığı bilgi birikimiyle medya ilişkilerini her zaman olduğu gibi seviyeli ve titiz bir biçimde sürdürecektir. Odamız 2016 yılında da ekonomik, sosyal ve siyasal gelişmelere sağduyulu yaklaşarak, tepkilerini bu şekilde oluşturacak ve saygınlığını bu duruşuyla gösteren Sivil Toplum Kuruluşlarından biri olmaya devam edecektir.

Medya mensupları ile yapılan buluşmalar bu dönemde de sürdürülecektir.

Odamızın yayın organı ASOMEDYA Dergisi 2016 yılında yeni tasarımı ve içeriğiyle okuyucunun karşısına çıkacaktır. Boyutları da değişecek olan ASOMEDYA, 96 sayfadan 112 sayfaya çıkarılacaktır. Çok zengin içeriğinin yanı sıra, ASO üyelerinden ve Ankara'da bulunan Organize Sanayi Bölgeleri'nden haberler de dergide yer bulacaktır. İnternet üzerinden yayın yapan ASOTV, Odamız etkinliklerinin üyelerimiz ve kamuoyu ile paylaşılması konusunda bu dönemde de önemli bir rol üstlenmeye devam edecek ve ASOTV eğitim faaliyetlerinin üyelerimize aktarılması konusunda da etkili bir şekilde görev alacaktır. Bu dönemde yenilenen Odamız web sitesi de, etkinliklerimizin fotoğraflı olarak kamuoyuyla paylaşılmasında önemli bir iletişim aracı olarak kullanılacaktır. ASO Hizmet Binası önünde yer alan Outdoor TV 2016 yılında da duyuru ve etkinliklerin Ankaralılarla paylaşıldığı bir platform olma görevini sürdürecektir.

Ayrıca, Facebook ve Twitter gibi sosyal paylaşım sitelerinde de ASO etkinlikleri kamuoyuyla paylaşılmaya devam edecektir. Bu dönemde yenilenen web sayfamızın tasarımına uygun olarak sosyal medyadaki kurumsal görüntümüz de yenilenecek ve birbirine uyumlu hale getirilecektir.

Odamız 2016 yılında da sanayiciler ve Türkiye için katkı sağlayacağına inandığı projeleri kitap haline getirmeyi hedeflemektedir. Bu hedeflere uygun projeler olduğu takdirde Yönetim Kurulu tarafından titizlikle incelenerek yayınlanacaktır.

A.4. İnovasyon ve Patent Çalışmaları (A.S.1/S.H.1)

Sürdürülebilir büyüme aracının önemli parametrelerinden biri olan inovasyon kavramı firmaların hızlıca büyümeleri ve gelişmelerini sağlayan önemli, unsurlardan birisidir. Odamız bu konudaki çalışmalarını "A.2.1. Teknoloji Ara Birimi Çalışmaları" başlığı altında detayları verilen kapsamda yürütmekte olup, üyelerimizin inovasyon yeteneklerini, kapasitelerini ve başarılarını artırabilmek amacıyla inovasyon konusunda çalışmalarına devam edecektir.

Avrupa İşletmeler Ağı projesi faaliyetleri kapsamında, teknoloji tabanlı üretimin teşvik edilmesi, yenilikçi uygulamalarla daha verimli ve katma değeri yüksek üretim süreçlerinin desteklenmesi Avrupa Birliği araştırma ve yenilikçilik hibe programlarından üyelerimizin daha fazla yararlanmasının sağlanması planlanmaktadır.

Öte yandan, Türk Patent Enstitüsü işbirliği ile Üyelerimize patent, tasarım ve markalaşma konularında araştırma, bilgilendirme ve danışma hizmetleri verilmeye devam edecektir. İnovasyon, fikri ve sınai mülkiyet hakları konusunda bilgi almak isteyen üyelerimize gerekli destek verilerek, finansal kaynak sağlanması konusunda Avrupa Birliği, Bakanlıklar, KOSGEB, Ankara Kalkınma Ajansı vb. kurum ve kuruluşlara yönlendirilecektir.

Ulusal ve uluslararası çeşitli kurum ve kuruluşlar tarafından

sunulan hizmetler ile konferans ve eğitimler takip edilerek, edinilen kazanımlar üyelerimizle paylaşılacaktır.

B- OSB'lerdeki Doluluk Oranının Artırılması ve Yeni OSB'lerin Hayata Geçirilmesi

B.1. OSB'lerde Seminer/Konferans/Toplantı düzenlenmesi (A.S.1/S.H.2)

Özellikle boş olan ve yeni kurulan OSB'lerin potansiyel yatırımcılara tanıtılması amacıyla OSB'lerle işbirliği yapılarak en az iki bilgilendirme toplantısı düzenlenmesi planlanmaktadır.

B.2. Ankara Uzak ve Havacılık Sanayi İhtisas Organize Sanayi Bölgesi (A.S.1/S.H.2)

Odamız, Savunma Sanayii Müsteşarlığı ve Savunma ve Havacılık Sanayii İmalatçılar Derneği (SASAD) tarafından oluşturulan Kurul ile Ankara ili sınırları içerisinde yaklaşık 730 hektar alanda Havacılık ve Uzak İhtisas Organize Sanayi Bölgesi kurulması planlanmış olup bu kapsamda, 4562 sayılı Organize Sanayi Bölgeleri Kanunu gereğince kurulması planlanan Uzak ve Havacılık İhtisas Organize Sanayi Bölgesi için tüzel kişilik kazanılana kadar yürütülecek olan işlemlere ilişkin taraflarca Kuruluş Protokolü imzalanmıştır.

4562 sayılı Organize Sanayi Bölgeleri Kanunu hükümleri çerçevesinde, anılan alanın yer seçiminin yapılabilmesi için OSB gerekçelendirme raporu ve mülkiyet analiz çalışmalarının yapılması işi ihale edilmiş ve tamamlanarak teslim edilmiştir.

Söz konusu alanda Organize Sanayi Bölgesi kurulmasına ilişkin ilgili kurum ve kuruluşlardan gerekli izinler alınmış ve Bilim, Sanayi ve Teknoloji Bakanlığı Ankara İl Müdürlüğü'nün "Kamu Yararı" görüşü Ankara Valiliği'nin onayına sunulmuş ve onay alınmıştır.

Bu aşamada; kurulacak Havacılık ve Uzak İhtisas Organize Sanayi Bölgesi için Çevresel Etki Değerlendirmesi (ÇED) Raporu'nun hazırlanması, raporun Çevre ve Şehircilik Bakanlığı'na sunulması, ÇED değerlendirme ve halkın katılım toplantılarının yapılması, ÇED olumlu kararının alınması ve buna bağlı diğer iş ve işlemlerin gerçekleştirilmesi işi için sözleşme imzalanmış, Çevre ve Şehircilik Bakanlığı'ndan 23.06.2014 tarih ve 3522 sayılı Karar ile anılan Organize Sanayi Bölgesi için ÇED Olumlu Belgesi alınmıştır.

Bilahare, Bilim, Sanayi ve Teknoloji Bakanı Sn. Fikri IŞIK'ın 20.01.2015 tarihli onayı ve Bilim, Sanayi ve Teknoloji Bakanlığı Sanayi Bölgeleri Genel Müdürlüğü'nün 22.01.2015 tarihli ve yine Bilim, Sanayi ve Teknoloji Bakanlığı Ankara İl Müdürlüğü'nün 26.01.2015 tarihli yazıları çerçevesinde anılan OSB Kuruluş Protokolü onaylanmış ve 303 sicil no'su ile tüzel kişilik kazanmıştır.

Bölgeyle ilgili olarak, bölgenin içinden geçen Ova çayının ıslahı ile ilgili olarak Etüd çalışmasına başlanmış, İmar Planına Esas Jeolojik Etüd çalışması, Hali Hazır Harita Yapımı ve 1/25.000 Ölçekli Başkent Ankara Nazım İmar Planı Değişikliği tamamlanmış olup, Bilim, Sanayi ve Teknoloji Bakanlığı'na sunulması ve arazinin alınması sürecinde son aşamaya gelmiş olup, yılsonuna kadar iki aşamanın da tamamlanması planlanmaktadır.

2016 yılı başlarında, Bilim, Sanayi ve Teknoloji Bakanlığı'nca imar planının askı süresinin tamamlanarak onaylanması, arsaların katılımcılara tahsisi, yılın ortasına doğru alt yapı çalışmalarının başlatılması ve 2017 yılı ortalarında da bölgede yer alan firmaların inşaatına başlatılması hedeflenmektedir.

B.3. OSTİM-2 Organize Sanayi Bölgesi (A.S.1/S.H.2)

OSTİM Organize Sanayi Bölgesinden gelen ve bölgenin mevcut yapılanmalarına uzak olmayacak şekilde, öncelikle bölgesel kalkınma ve sektörel kümelenme çalışmalarında yer alan firmaların yer alacakları, uluslararası projelerini rahatlıkla uygulama imkanı bulacakları ve ilgili kümeler tarafından da desteklenen OSTİM 2 diye adlandırılacak yeni bir bölgeye ihtiyaç olduğuna dair talep Odamızca değerlendirilmiştir.

Yönetim Kurulumuzca konu incelenmiş ve mevcut bölgede gelişen ve büyüyen firmaların, gerek fiziki şartlar gerekse lojistik imkanlar dolayısıyla günümüz gereksinimlerini karşılamada ve projelerini gerçekleştirmede olumsuzluklar yaşadığı, ayrıca bölgede bulunan binaların yanaşık düzende olması nedeniyle olası bir patlama ve tehlike anında alternatif kaçış alanlarının bulunmaması ve benzeri sebepler de dikkate alındığında söz konusu yeni bir OSB'nin kurulması talebi olumlu karşılanmış ve işbu hususta Oda Meclisimizce, Yönetim kurulumuz yetkilendirilmiştir.

Anılan Organize Sanayi Bölgesi için ilgili Belediyelerden olumlu görüşler alınmış ve Ankara Valiliği'nin olumlu görüşüyle birlikte OSTİM 2 Organize Sanayi Bölgesi'nin kurulması talebimizin Bilim,

Sanayi ve Teknoloji Bakanlığı'na iletilmesi hususu Ankara Valiliği'ne bildirilmiştir.

Ancak bu aşamada, yer seçimi Bakanlıkça reddedilmiş olup, yeni alternatif alanlar için çalışmalar yapılmaktadır.

Anılan Organize Sanayi Bölgesi'nin yeniden hayata geçirilmesi için OSB yönetimi ve ilgili merciler nezdinde gerekli girişimlerin yapılmasına devam edilecektir.

B.4. Parlayıcı ve Yanıcı Madde İhtisas Organize Sanayi Bölgesi (A.S.1/S.H.2)

Ankara Büyükşehir Belediye Meclisi'nin 08.02.2011 tarih ve 304 sayılı kararında belirtilen patlayıcı ve yanıcı madde üretim ve depolama tesislerinin Ankara yerleşim alanı dışında belirlenen bir alana çıkarılması ve bu konuda Odamız ile işbirliği yapılması, yeni kurulacak tesislerin teknik özelliklerinin Odamız ile birlikte tespit edilmesi ve bu müesseselerin tespit edilecek yeni alana taşınmaları hususuna istinaden, Odamız tarafından başlatılan çalışmalar neticesinde; Temelli'de bulunan ASO 2. ve 3. Organize Sanayi Bölgesi ilave alanı, bu işyerleri için tahsis edilmiş ve Bilim, Sanayi ve Teknoloji Bakanlığı'nın 03.08.2012 tarih ve 1722 sayılı yazısı ile yer seçimi sonuçlanmış olup bu alan için katılımcıların başvuruları alınmaya başlanmıştır.

Ancak, söz konusu bölgenin altyapı çalışmaları için Büyükşehir Belediyesince imzalanan protokolün süresinin bitmesi ve bu aşamada yeniden imzalanmamış olması sebebiyle henüz bir gelişme kaydedilmemiştir.

Anılan Organize Sanayi Bölgesi'nin yeniden hayata geçirilmesi için Büyükşehir Belediyesi nezdinde gerekli girişimlerin yapılmasına devam edilecektir.

B.5. Kazak – Türk Sanayi Bölgesi (A.S.1/S.H.2)

Odamız ile Güney Kazakistan Sanayi Bölgeleri Yönetim Şirketi (Ontustik Ltd. Şti.) arasında Güney Kazakistan Bölgesi Ordabasins ilçesi Badam köyünde yerleşik Kazak – Türk Sanayi Bölgesinin ortak olarak işletilmesine ilişkin Sözleşme kapsamında bölge yatırım imkanlarının üyelerimize tanıtılması çalışmalarına devam edilecektir.

B.6. Leningrad Organize Sanayi Bölgesi (A.S.1/S.H.2)

Odamız ile Leningrad Bölgesi Ticaret ve Sanayi Odası arasında imzalanan Anlaşma ve Mutabakat Zaptı çerçevesinde Organize Sanayi Bölgesi kurulması, bu kapsamda Odamızın bilgi ve tecrübelerinin paylaşılması çalışmalarına devam edilecektir.

C- Ankara'da Uluslararası Fuarlar Düzenlenmesi

C.1. Fuar Merkezinin Tamamlanması (A.S.1/S.H.3)

(Ankara Uluslararası Fuarlık ve Kongre Merkezi)

Yönetim Kurulu Başkanımız Sn. Nurettin ÖZDEBİR'in Yönetim Kurulu'nda Odamızı temsil ettiği Ankara Uluslararası Fuarlık ve Kongre A.Ş. tarafından inşa edilecek ve tamamlandığında 50.000

m² kapalı ve 125.000 m² açık sergileme alanına sahip olacak olan Ankara Akyurt Uluslararası Fuar ve Kongre Merkezi inşaatının yapılacağı alanda hafriyat ve dolgu çalışmalarına 2015 yılı içerisinde başlanmıştır. Fuar ve Kongre Merkezinin yapım işine başlanması amacıyla çalışmalar devam etmekte olup, 2016 yılı içerisinde ihale sürecinin tamamlanarak inşaata başlanması planlanmaktadır.

D- Girişimci Sayısının Artırılması

D.1. ASO İş Melekleri Ağının Kurulması için Model Oluşturulması (A.S.1/S.H.4)

İş Melekleri Ağının mevcut durum analizini içeren araştırma raporu değerlendirilerek bir yol haritası belirlenecektir. Bu kapsamda 2016 yılı ikinci yarısında bir model oluşturulması planlanmaktadır.

D.2. ASO Girişimcilik Okulunun Kurulması (ASO KOSGEB Uygulamalı Girişimcilik Okulu) (A.S.1/S.H.4)

D.2.1. Eğitimlerin Sürekli Hale Getirilmesi (A.S.1/S.H.4)

Girişimcilik eğitimlerine KOSGEB Siteler Hizmet Müdürlüğü ile yapılan protokol çerçevesinde, 2013 yılı Eylül ayı içerisinde ASO Hasan Altun Konağı'nda başlanmıştır. Eğitimler dönemsel olarak 20-30 kişilik hafta içi ve hafta sonu grupları halinde ve toplamda 70 saat olarak gerçekleştirilmektedir. ASO Girişimcilik Okulu'nun kuruluşundan bu yana hafta içi ve hafta sonu olmak üzere toplam 45 adet sertifika kursunda 1179 katılımcı eğitilmiştir. İşletme kuran sertifika sahibi girişimci sayısı toplamda 119 olup, 32 girişimci adayı ise iş kurma aşamasındadır. Bu girişimcilerden 28'i KOSGEB Girişimci Destek Programından faydalanmıştır. Bu çerçevede 2016 yılında düzenlenecek yaklaşık 34 sertifika kursuyla yaklaşık 772 girişimci adayının yetiştirilmesi planlanmaktadır. Hafta içi kursları ASO METES dersliğinde, hafta sonu kursları ASO Hasan Altun Konağı'nda gerçekleştirilecektir. Faaliyetin maliyeti 100.000 TL olarak öngörülmektedir.

D.2.2. ASO Girişimcilik Okulu Mezunları Buluşması (A.S.1/S.H.4)

Geleneksel hale getirilmesi planlanan Girişimcilik Okulu Mezunları buluşmasının üçüncüsünün AB KOBİ Haftası içerisinde ya da Küresel Girişimcilik Haftasında yapılması planlanmaktadır. Etkinlik kapsamında mezunlardan işletme kuranların hikayeleri paylaşılmakta, farklı sektörlerde başarılı olmuş girişimciler deneyimlerini aktarmakta ve girişimcilerin işbirliği yapmaları teşvik edilmektedir. Faaliyetin maliyeti 7.000 TL olarak öngörülmektedir.

D.2.3. ASO Girişimcilik Okulu Mezunlarının İzlenmesi (A.S.1/S.H.4)

Mezunların takip edilmesi, başarı öykülerinin diğer mezun ve girişimcilerle paylaşılması ve tecrübelerin aktarılması için elektronik ortamda izleme modülü kurulması planlanmaktadır. Faaliyetin maliyeti 2.500 TL olarak öngörülmektedir.

D.3. Farkındalık Yaratmak için Eğitim, Toplantı vb. Etkinlikler Yapılması

D.3.1. AB KOBİ Haftası Etkinliği (A.S.1/S.H.4)

Her yıl düzenli bir şekilde düzenlenen AB KOBİ Haftası Etkinliği'nin bu yıl daha kapsamlı bir şekilde KOBİ'lerin yönetsel, organizasyonel ve finansal sorunlarına eğilecek şekilde planlanması düşünülmektedir. Etkinliğin maliyetinin fonlanması için Ankara Kalkınma Ajansı teknik desteğinden yararlanılması planlanmaktadır. Bütçeden gider olarak 500 TL ayrılması öngörülmektedir.

D.4. TOBB Ankara Kadın Girişimciler Kurulu (A.S.1/S.H.4)

Odamız koordinatörlüğünde faaliyetlerini sürdürmekte olan TOBB Ankara İl Kadın Girişimciler Kurulu 2016 yılında da çalışmalarına Odamız bünyesinde devam edecektir. Kurul, kadın girişimcilere eğitim, kapasite geliştirme desteği ile girişimci fikirlerini hayata geçirmelerinde destek sağlamanın yanında, 2015 yılı faaliyet döneminde hayata geçirilen “ALO Kadın Girişimciler Danışma Hattı” projesi ile yeni kadın girişimcileri kazandırmak üzere kurulmuş olup, 2016 yılı çalışma döneminde de Kurul üyelerinin sınaî ve ticari faaliyetlerini ilgilendiren konularda gerekli girişimlerde bulunması planlanmaktadır. Ayrıca TOBB Ankara İl Kadın Girişimciler Kurulu Planları arasında; ildeki kadın girişimci potansiyelinin nicelik ve nitelik bakımından geliştirilmesi ve daha donanımlı hale getirilmesi amacıyla politikalar belirleme, girişimcilik kültürünün ildeki kadınlar arasında gelişmesine öncülük etme, girişimci ruhlu kişilere, bu özelliklerini daha etkili kullanabilmelerini sağlayacak, iş kurmayı düşünenlere kuruluş ve devamındaki işi sürdürme süreçlerinde ihtiyaçları olacak temel bilgileri vermek, yol göstermek amacıyla, bu kişiler ile ildeki lise ve üniversitelerde okuyanlara yönelik girişimcilik dersleri, seminerleri, panelleri düzenleme, ildeki kadın girişimcilerin deneyimli girişimciler yanında staj yapmalarını sağlama, koçluk sistemi geliştirerek ildeki yeni iş kuran girişimcilere deneyimli girişimciler tarafından belli sürelerde destek sağlama, il ekonomisinin gelişmesine katkıda bulunacak sektörlerde girişimde bulunulmasına yardımcı olacak tedbirleri belirleme ve bu sektörlerde kadın girişimcileri yönlendirme ve teşvik etme, yurt içinde ve yurt dışında kadın girişimciliğe ilişkin gelişmeler ile idari ve yasal düzenlemeleri izleyerek toplayacağı bilgileri ilgililere ulaştırma yer almaktadır.

2. ÜYELERE YÖNELİK HİZMETLERİN GELİŞTİRİLMESİ

A- Üye Beklentilerinin Tespit Edilmesi

A.1. Üye Memnuniyeti Anketi Yapılması (A.S.3/S.H.1)

Üye memnuniyet anketi Kasım 2016 ayı içerisinde online olarak uygulanacak ve sonuçları Yönetim Kurulu ve üyeler ile paylaşılacaktır.

A.2. Üye ziyaretlerinin yapılması (A.S.3/S.H.1)

A.2.1. Odamız Tarafından Yürütülen Projeler Kapsamındaki Ziyaretler (A.S.3/S.H.1)

Ekonomi Bakanlığı'nın 2010/8 Sayılı Uluslararası Rekabetçiliğin Geliştirilmesinin Desteklenmesi Hakkındaki Tebliğ çerçevesinde Odamız tarafından, Plastik, Mobilya, Nükleer, Biyoteknoloji ve Medikal sektörlerinde yürütülen UR-GE Projeleri kapsamında küme üyelerine yönelik yapılan ziyaretler ile Teknoloji Ara Birimi ve Avrupa İşletmeler Ağı Projeleri kapsamında gerçekleştirilen ziyaretler

2016 yılında da devam edecektir. Anılan ziyaretler, üyelerin hedef pazarlar, söz konusu pazarlarda yapılacak olan fuarlar ve katılımcı profilleri hakkında bilgilendirmek, eğitim taleplerini değerlendirmek ve üyeleri yönlendirmek amacını taşıyacaktır.

A.3. Üye İşlemleri (A.S.3/S.H.1)

A.3.1. Üye Kayıtları ve Güncelleme İşlemleri (A.S.3/S.H.1)

5174 sayılı Türkiye Odalar ve Borsalar Birliği ile Odalar ve Borsalar Kanunu Muamelat Yönetmeliği ve Kayıt Ücreti ile Yıllık Aidat ve Munzam Aidatın Tespiti ve Ödenmesi Hakkında Yönetmelik'in ilgili hükümleri çerçevesinde, Ankara sanayi potansiyeli göz önünde bulundurularak, üye sayımızın artırılması hedeflenmektedir.

5174 sayılı Türkiye Odalar ve Borsalar Birliği ile Odalar ve Borsalar Kanunu'nun 10. maddesi çerçevesinde öngörülen, üyelerimizin durum değişikliklerine ilişkin güncelleme işlemlerinin yapılmasına devam edilecektir.

Odamız üyesi firmaların sicil bilgilerinde yapılacak olan güncelleme işlemleri çerçevesinde yıl içerisinde sanayici vasfını yitirdikleri re'sen tespit edilen firmaların kayıtları silinecektir.

Bu güncelleme işlemleriyle ilgili olarak Türkiye Odalar ve Borsalar Birliği Ortak Veri Tabanına Odamız üye sicil bilgilerinin girilmesi ve güncellemelerin yapılması sürdürülecektir.

Ayrıca, üyelerimizin aidatlarını Odamız web sayfasından görebilmeleri, firmalarının tüm bilgilerine ulaşmalarının sağlanması ve var ise; değişikliklerin Odamızın veri tabanına işlenmesi hedeflenmektedir.

Odamız üyelerine ait sicil dosyalarının arşivlenmesi, tasniflenmesi ve düzenlenmesi çalışmalarına devam edilecektir.

Odamız hizmetlerinin yerinden ve daha hızlı bir şekilde verilebilmesini teminen, ASO 1. OSB temsilciliğinde, ASO OSTİM - İvedik Bölgesi Temsilciliğinde, Ankara Ticaret Sicili Memurluğundaki ASO Kayıt Ofisinde, Ankara Lojistik Üssünde yer alan Kazan Temsilciliği'nde, ASO 2. ve 3. Organize Sanayi Bölgesi'nde yer alan Ankara Sanayi Havzası Temsilciliği'nde üyelerimizin talepleri doğrultusunda faaliyetlerimiz 2016 yılında da hızlı ve kaliteli şekilde sürdürülmeye devam edilecektir.

A.4. Üye Eğilim Anketine Katılımın Artırılması (A.S.3/S.H.1)

Odamızın 2003 yılından beri her 3 ayda bir periyodik olarak düzenleyerek, üretim kapasiteleri, ihracat, finansal darboğazlar, istihdam ve üyelerimizin genel görüşlerinin alındığı "ASO Üyeleri Eğilim Anketi" 2016 yılında da online sistem ile düzenlenmeye devam edilecektir. ASO Üyeleri Eğilim Anketi'ne katılımın artırılması için, aylık Komite Toplantılarında ve Kapasite Raporu başvurusu sırasında üyelerimizin katkılarının alınması için Anketin uygulanması sağlanacaktır.

A.5. Ekonomik Araştırmalar ve İstatistikî Çalışmalar (A.S.3/S.H.1)

Odamız, ekonomik ve sosyal konulardaki gelişmelerin ve değişimlerin üyelerimiz üzerindeki etkisini belirlemek amacıyla, dönemselsel olarak anket çalışmaları yapacak ve sonuçlarına ilişkin görüş ve önerileri kamuoyu ile paylaşacaktır.

Her yıl düzenlenen “Türkiye’nin En Büyük 500 Sanayi Firması” ve onu takip eden “İkinci 500 Büyük Sanayi Firması” araştırmaları temel alınarak, üyemiz firmaların sıralamadaki yerleri ve aldıkları payların hesaplanmasına ilişkin çalışmalara devam edilecektir.

B- Komitelerin Etkili Hale Getirilmesi

B.1. Komiteler tarafından belirlenen 4 Yıllık Hedeflerin İzlenmesi ve Revize edilmesi (A.S.3/S.H.2)

Komitelerden alınan 4 yıllık hedefler doğrultusunda hedefler gerektiğinde revize edilerek güncellenecek, hedeflerin izlenmesi ve gerçekleşme oranlarının takibi aylık komite toplantılarında gündem doğrultusunda gerçekleştirilecektir.

B.2. Teknoloji Ara Birimi Tanıtımının Komitelere Yapılması ve Sektörel Bilgiler Alınması (A.S.3/S.H.2)

Firmalara sürdürülebilir rekabet avantajı yaratmak, firmaların yeni pazarlara başarılı bir giriş yapmalarını sağlamak amacıyla üniversitelerdeki bilgi birikimi ve deneyimi kullanılarak, üniversite - sanayi işbirliğini geliştirmek ve bu sektördeki firmaların inovasyon ve Ar-Ge faaliyetlerini artırmak için Odamız bünyesinde detayları “A.2.1. Teknoloji Ara Birimi Çalışmaları” başlığı altında verilen Teknoloji Ara Birimi oluşturulmuştur. Birim faaliyetlerinin üyelerimize tanıtılması, sektörler hakkında tartışmaların yapılması ve güncel gelişmelerin takip edilmesi maksadıyla Birim tanıtım sunumları yapılması planlanmaktadır.

B.3. Meslek Komiteleri Ortak Toplantıları (A.S.3/S.H.2)

Odamız Meslek Komitesi Üyesi sektör temsilcilerinin, sanayinin sektörel sorunlarını tartıştıkları, görüşlerini oluşturdukları, aynı zamanda bir araya gelerek fikir alışverişinde buldukları, ayrıca bürokratlar ve ilgili tüm kesimlerden temsilcilerle bir arada oldukları, Meslek Komiteleri Ortak Toplantıları’nın, 2016 yılının Nisan / Mayıs ve Eylül / Ekim aylarında olmak üzere yılda iki kez gerçekleştirilmesi planlanmaktadır.

C- Üyelerin Ulusal ve Uluslararası Düzeyde İş Yapma Kapasitelerinin Artırılması

C.1. Yeni Pazarlar Konusunda Üye Bilgilendirme Toplantıları Yapılması (A.S.3/S.H.3)

Odamızda, üyelerimizin uluslararası pazarlarda ihracat yapabilme potansiyellerini artırabilmelerini sağlamak, hedef ülkelerdeki iş yapabilme kabiliyetlerini güçlendirmek, pazarın güçlü ve zayıf yönleri ile tüketici trendlerini daha yakından tanıyabilmelerini sağlamak ve çeşitli işbirliği alanları yaratabilmek amacıyla düzenlenen Ülke Günleri, Ekonomi Bakanlığı Ülke Masaları ve Dış Ekonomik İlişkiler Kurulu (DEİK) temsilcileri, Ankara’daki Büyükelçilikler ve ilgili ülkelerin Türkiye Ticaret Ataşeleri ile işbirliğiyle organize edilmeye devam edilecektir.

C.2. Üyelere Eğitim Verilmesi (A.S.3/S.H.3)

C.2.1. Eğitimler (A.S.3/S.H.3)

Üyelerimizin eğitim ihtiyaçları firma ziyaretleri, etkinlikler ve eğitimler esnasında yapılan anketlerle birlikte tespit edilmektedir. Bu çerçevede hazırlanan yıllık plan aşağıda yer almaktadır. Uygulama üç evrede yapılmaktadır. Dörder aylık dilimler halinde eğitimler tespit edilmekte ve üyelere duyurulmaktadır. Ayrıca planlamaya dahil olmayan ancak yapılması üyeler tarafından talep edilen eğitimler de plana dahil edilmektedir. Faaliyetin toplam maliyeti 7.000 TL olarak öngörülmektedir. Bununla birlikte üyelerimizin sürdürülebilir rekabet avantajı sağlamalarında beşeri sermayenin geliştirilmesi maksadıyla üyelere verilen eğitim hizmetlerinin kalitesini artırmak, eğitimleri çeşitlendirmek ve eğitimleri ücretsiz sunabilmek için “ASO Eğitim Okulu” projesi hazırlanması planlanmaktadır.

Sıra No	Eğitimin Adı	Süre
1	Finansmana Kolay Erişim Paneli	1 gün
2	Etkili Sunum Teknikleri	1 gün
3	Kredi Kuruluşları Bilgilendirme Semineri	1 gün
4	Aile Şirketlerinde Kurumsallaşma Eğitimi	1 gün
5	Finansçı Olmayanlar için Finans Eğitimi	1 gün
6	Veri Biliminin Temelleri ve İş Dünyasındaki Önemi Semineri	½ gün
7	İnsan Kaynakları Yönetimi Sertifika Programı	11 gün
8	SGK Mevzuatı Semineri	½ gün
9	Yönetici Asistanlığı Sertifika Programı	3 gün
10	İSG Mevzuatı Semineri	½ gün
11	Satış Pazarlama Teknikleri Sertifika Programı	6 gün
12	Mobbing Semineri	½ gün
13	Sosyal Medya ve e-Ticaret Yönetimi Eğitimi	2 gün
14	ISO 9001-2015 Revizyon Baş Tetkikçi Eğitimi	6 gün

15	İnovasyon Tasarımı ve Yönetimi Eğitimi	3 gün
16	Dış Ticaret Uzmanlığı Sertifika Programı	7 gün
17	Şirketlerin Halka Arzı Paneli	½ gün
18	e-Fatura, e-defter Bilgilendirme Semineri	½ gün
19	Mülakat Teknikleri ve Kişilik Tipleri Eğitimi	1 gün
20	İnsan Kaynakları Gelişimi ve Yasal Boyutları Semineri	½ gün
21	İş Hukuku Eğitimi	4 gün
22	Projelerde Başarıyı Artırma Yolları Semineri	½ gün
23	ISO 9001-2015 Revizyon Eğitimi	2 gün
24	İşletmelerde Verimliliğin Artırılması Paneli	½ gün
25	İlk Yardım Eğitimi	2 gün
26	Hijyen Eğitimi	1 gün

C.2.2. Mesleki Eğitim Faaliyetlerinin Koordinasyonu (A.S.3/S.H.3)

Mesleki ve teknik eğitim, ülkelerin ekonomik kalkınması ile doğrudan ilişkili olan ve en fazla ciddiyetle ele alınması gereken kurumsal yapılardan birisidir. Mesleki ve teknik eğitimde temel olarak istenen en önemli sonuç ise mezunların yüksek oranda alanlarında istihdamın sağlanması ve sanayinin büyük oranda ihtiyaç duyduğu kalifiye iş gücünün temin edilmesidir. Bu çerçevede, Sanayi İşbirliğinde Mesleki Eğitim Projesi (SİMEP) eğitim modeli kapsamında gerekli bilgilerin etkin metotla verilerek her kademedede nitelikli eleman yetiştirilmesi amacıyla faaliyetlerini sürdüren Erkunt Mesleki Eğitim Merkezi Müdürlüğü bu yıl da Motorlu Araçlar Teknolojisi - İş Makineleri, Makine Teknolojisi - CNC, Elektrik - Elektronik Teknolojisi - Endüstriyel Elek., Metal Teknolojisi - Kaynak ve Robot Kaynakçılık alanlarında eğitim vermeye devam ederek, aynı zamanda mesleki alanlarda ustalık ve kalfalık belgesi verme faaliyetlerini de sürdürecektir. Faaliyetin toplam maliyeti 4.000 TL olarak öngörülmektedir.

C.3. Ödül Töreni (A.S.3/S.H.3)

Üyelerimizin, ihracat, vergi, patent, yenilikçilik vb. konularda yaptığı başarılı çalışmalardan dolayı teşvik edilmesi ve motivasyonlarının artırılarak bu başarılı sonuçların üyelerimize ve kamuoyuna tanıtılması amacıyla Yönetim Kurulumuzun belirlediği kriterler çerçevesinde TİM, Gelir İdaresi Başkanlığı, Türk Patent Enstitüsü, Türkiye'nin En Büyük 500 Firması Araştırması v.b. verileri kullanılarak, 2016 yılında gerçekleştirilmesi planlanan törende üyelerimizin belirlenecek başka dallarda da ödül alması öngörülmektedir.

C.4. Hedef Pazarlara Yönelik Heyet Organizasyonları Oluşturulması

C.4.1. Fuarlara Katılım (A.S.3/S.H.3)

Üyelerimizden Odamıza iletilen talep ve öneriler çerçevesinde, üyelerimizin sektörlerine uygun olan ve ihracat potansiyellerini geliştirebileceği düşünülen fuarlar tespit edilerek, Ekonomi Bakanlığı, KOSGEB ve diğer ilgili kuruluşların destekleri vasıtasıyla katılımlarının sağlanmasına yönelik fuar katılımı ve Sektörel Ticaret Heyeti organizasyonları düzenlenmesi planlanmaktadır.

C.4.2. Yabancı Ülkelerle İlgili Toplantı ve İşbirliği Çalışmaları (A.S.3/S.H.3)

Odamız üyeleri, bürokratlar ve Ankara'daki Büyükelçilik mensuplarının katılımı ile altıncısı gerçekleştirilecek olan Geleneksel Büyükelçilikler Resepsiyonunun 2016 yılının Eylül ayında düzenlenmesi planlanmaktadır.

Uluslararası sosyal ve ekonomik gelişmeler doğrultusunda, büyükelçilik mensupları ve çeşitli uluslararası kuruluşların temsilcileri ile karşılıklı olarak görüş alışverişinde bulunulacak ve uygun durumlarda işbirliği çalışmaları yapılacaktır.

Dışişleri Bakanlığı, Ekonomi Bakanlığı ve ilgili diğer Bakanlıklar, Türkiye Odalar ve Borsalar Birliği, Büyükelçilikler ve çeşitli ülke odaları kanalıyla Ülkemizi ziyaret eden işadamları ile Odamız üyeleri arasında ilgili sektörlerde ikili iş görüşmeleri düzenlenecektir.

C.4.3. Destekler (A.S.3/S.H.3)

Üyelerimizin faaliyetlerini gerçekleştirirken mevcut yatırım, ürün geliştirme, pazarlama ve uluslararası standartlara uygun üretim konularında, Avrupa Birliği, TÜBİTAK, KOSGEB, Ankara Kalkınma Ajansı ile Bakanlıkları tarafından yürütülen destek programları yakından takip edilerek, üyelerimizin bu desteklerden yararlanmaları konusunda araştırmalar ve çalışmalar yapılacak, güncel bilgi ve danışmanlık hizmeti sunulmaya devam edilecektir. Ayrıca, üyelerimize sunulan hizmetlerin geliştirilmesi amacıyla çeşitli ortaklıklar kurularak, projeler hazırlanacaktır.

C.5. ASO Gündem Toplantıları (A.S.3/S.H.3)

Ülkemizde ve dünyada yaşanan ekonomik ve sosyal gelişmeler ışığında, ilgili bürokratlar, iş dünyası temsilcileri, uzmanlar ve diğer yetkililer ile üyelerimizi bir araya getirerek, görüş alışverişinde bulunmalarını sağlamak amacıyla gerçekleştirilen "ASO Gündem Toplantıları" düzenlenmeye devam edilecektir.

C.6. ASO METES İktisadi İşletmesi (A.S.3/S.H.3)

ASO METES İktisadi İşletmesi, Mesleki Yeterlilik Kurumu (MYK) tarafından Yetkilendirilmiş Personel Belgelendirme Kuruluşudur.

Çelik Kaynakçısı (Elektrotla ark kaynağı, Toz altı kaynağı, MIG kaynağı, MAG kaynağı, TIG kaynağı, Oksi-asetilen kaynağı), Metal Kesimci (Sac Kesme-Dilimleme, Giyotin Makas, Lazer Kesim, Plazma Kesim, Oksi-Gaz Kesim, Profil Kesim), Metal Kesim Operatörü (Sac Kesme-Dilimleme, Lazer Kesim, Plazma Kesim), Metal Sac İşlemeci, Metal Levha İşleme Tezgâh İşçisi (Kavis Verme Makineleri, Pres, Punch Pres), Metal Levha İşleme Tezgâh Operatörü (Açık Profil Çekme, Punch Pres, Pres, Abkant Pres) mesleklerinde sınav ve belgelendirme faaliyetlerini yürütmektedir.

25.05.2015 tarihinde Resmi Gazete’de yayımlanan Tebliğde belirtilen tehlikeli ve çok tehlikeli işler kapsamındaki 40 meslekte başarılı olan adayların sınav ve belge ücretlerin İşsizlik Sigortası Fonundan ve diğer mesleklerde sınav ücretleri de 08.10.2015 tarihinde MYK ile imzalanan protokol gereği Belgelendirme için Doğrudan Hibe Programından karşılanmaktadır. Sınav ve belge ücretlerindeki bu teşvikler sınavlara olan talepleri artırmıştır. Sınav başvurularının 2016 yılı için 2000 civarında olması beklenmektedir.

Çalışma ve Sosyal Güvenlik Bakanlığı VOC-Test I Hibe Programı kapsamında, 2011-2013 döneminde proje başvurusu yapılarak, Ankara Sanayi Odası Mesleki Test ve Sertifikalandırma Merkezi (ASO METES) kurulmuştur. 2015 yılında açılan çağrı ile VOC-Test II Hibe Programı kapsamında ise, ASO METES Merkezinde sertifikalandırılması yapılan mesleklerin kapsamının artırılması ve

sektöre ait 10 yeni mesleğin ulusal meslek standartlarının hazırlanması için proje başvurusu yapılmıştır. Değerlendirme aşamasında olan projemiz ile ayrıca Önceki Öğrenmelerin Tanınması (ÖÖT) uygulamalarının altyapısının kurulması da hedeflenmektedir. Projemiz ile Elektrik-Elektronik Ürün ve Teçhizatın Montaj, Kurulum, Bakım ve Onarımı alt sektörüne ait; Kuvvetli Akım Tesisatçısı (seviye 3,4), Mobil İletişim Sistemleri Bakım Onarımcısı (seviye 4,5), Haberleşme Sistemleri Tesisat Bakım ve Onarımcısı (seviye 3,4), Görüntü ve Ses Sistemleri Elemanı (seviye 3,4), Bilgisayar Donanımları Bakım Onarımcısı (seviye 4,5) mesleklerinin Ulusal Meslek Standartları (UMS) ve Ulusal Yeterlilikleri (UY) hazırlanacaktır. ASO METES Merkezi için sertifikalandırma ve ÖÖT yetkilendirmesi alınarak sınav, belgelendirme ve ÖÖT çalışmaları yapılacaktır.

C.7. İhtisas Komisyonlarının Çalışmaları (A.S.3/S.H.3)

2013 yılı sonunda Odamızca hazırlanan ve Oda Meclisimiz tarafından kabul edilen İhtisas Komisyonları Yönergesi çerçevesinde oluşturulan, Meclis ve Komite üyelerimizden oluşan İhtisas Komisyonları çalışmalarına 2016 yılında da devam edilmesi ve işlevsellik kazanmasının sağlanması planlanmaktadır.

C.8. Üye Faaliyetlerine Yönelik Araştırmaların ve Yayınların Yapılması (A.S.3/S.H.3)

“Türkiye’nin Birinci 500 ve İkinci 500 Büyük Sanayi Kuruluşu” arasında yer alan Odamız üyeleri belirlenerek bu üyelerin başarı hikayeleri, finans kaynaklarına erişim, Ar-Ge faaliyetleri, devlet teşvik ve desteklerine ilişkin tüm süreçleri nasıl yönettiklerine dair bilgi edinilerek, yayın haline getirilecek ve üyelerimizle paylaşılacaktır.

3. SOSYAL, KÜLTÜREL POLİTİKALAR, PROJELER VE İŞBİRLİKLERİ GELİŞTİRİLMESİ

A- Paydaşlarla Ortak Projeler ve Organizasyonlar Geliştirilmesi

A.1. Ulusal ve Uluslararası Hibe Programlarından Yararlanılması (A.S.4/S.H.1)

A.1.1. Ulusal Hibe Programları (A.S.4/S.H.1)

A.1.1.1. UR-GE Projeleri (A.S.4/S.H.1)

2010/8 Sayılı Uluslararası Rekabetçiliğin Geliştirilmesinin Desteklenmesi Hakkındaki Tebliğ çerçevesinde Odamız, Plastik, Biyoteknoloji ve Medikal, Mobilya ile Nükleer sektörlerinde dört UR-GE Projesi yürütmektedir.

Ayrıca, gelen talepler doğrultusunda başka sektörlerde de UR-GE Projeleri başvurularının yapılması öngörülmektedir.

A.1.1.1.1. Plastik Sektörü UR-GE Projesi “Ankara Sanayicisi İhracatta Söz Sahibi Olacak; Plastik Sektöründe İhracat Potansiyelinin Harekete Geçirilmesi” (A.S.4/S.H.1)

“Ankara Sanayicisi İhracatta Söz Sahibi Olacak; Plastik Sektöründe İhracat Potansiyelinin Harekete Geçirilmesi” başlıklı plastik sektörü UR-GE Projesi, faaliyet süresini 27 Mart 2016 tarihinde dolduracaktır. Proje süresince yapılan araştırmalar doğrultusunda, 4. Yurt Dışı Pazarlama Faaliyeti organizasyonu kapsamında hedef pazarlarımızdan biri olan Güney Afrika’ya (Mozambik-Johannesburg-Cape Town) Ocak 2016’da ikili iş görüşmeleri yapılmasına karar verilmiştir. Proje süresince alınan danışmanlık hizmetleri ve yapılan yurt dışı heyet organizasyonları tecrübesine bağlı olarak 2016 yılı Mart ayında “Alım Heyeti” yapılması planlanmaktadır. Alım Heyeti faaliyeti sırasında, projede yer alan firmalarla ikili iş görüşmeleri gerçekleştirilmesi, meslek kuruluşlarının ziyareti ve ilgili tesislerin yerlerinde görülmesi planlanmaktadır.

Proje bitimini takiben firmalar ihracat kapasitelerini artırmak için proje kapsamında “Bireysel Danışmanlık” olarak, UR-GE projelerinden yüksek düzeyde fayda elde etmeyi hedeflemektedirler.

A.1.1.1.2. Medikal Sektörü UR-GE Projesi “Ankara Biyoteknoloji ve Medikal İhracatı Geliştirme” (A.S.4/S.H.1)

Odamız Biyoteknoloji ve Medikal UR-GE projesi, Odamız üyelerinden 8 firma ile faaliyetlerine devam etmektedir. 2015 yılı içerisinde

Eğitim ve Yurt Dışı Pazarlama Faaliyetlerine ağırlık veren küme, 2016 yılında da ihtiyaç analizi çerçevesinde belirlenen ülkelere yönelik ikili iş görüşmelerini de kapsayan fuar katılımlı Yurt Dışı Pazarlama Faaliyeti yapmayı planlamaktadır. Bu faaliyet esnasında ülkemiz Büyükelçiliği ve hedef ülke Sanayi ve Ticaret Odası ile görüşmeler düzenlenecektir. Ayrıca, alınan danışmanlık hizmetleri, yapılan araştırmalar ve firma talepleri neticesinde tespit edilecek ülkelerden, Alım Heyeti düzenlenmesi hedeflenmektedir.

Eğitim Danışmanlık faaliyetleri kapsamında, FDA-Amerikan Gıda ve İlaç Dairesi'nin gıda, ilaç, biyolojik medikal ürünler, kan ürünleri, medikal araçlar, radyasyon yayan aletler, veteriner aletleri ve kozmetikler ile ilgili sertifika ve onayları içeren bir eğitim planlanmış olup, konu ilgili araştırmalar yapılmaktadır.

A.1.1.1.3. Mobilya Sektörü UR-GE Projesi “Contract Furniture Cluster” (A.S.4/S.H.1)

Odamızda yürütülen ve Contract Furniture Cluster olarak anılan Mobilya UR-GE Projesi kapsamında 2016 yılı içinde, hedef pazar olarak belirlenmiş olan ülkelerde ikili iş görüşmeleri ve fuar katılımlarının devam ettirilmesi planlanmaktadır.

03-08 Mayıs 2015 tarihleri arasında Doha'da gerçekleştirilmiş olan Project Qatar Fuarı ile ikili iş görüşmeleri organizasyonlarının başarılı geçmesi, 2022 Dünya Kupası'nın Katar'da gerçekleşecek olması dolayısıyla büyük ölçekli yatırımların yapılmaya başlanması, inşaat ve yapı sektöründe Türk müteahhitlik firmalarının daha aktif olmaya başlaması, devam eden ve yeni başlayacak olan konut ile işyeri proje sayısının fazla olması sebebiyle 2016 yılının ilk çeyreğinde, Körfez

ülkelerinden Alım Heyeti faaliyeti yapılması planlanmaktadır. Başarılı geçen ikili iş görüşmelerindeki firmalar ve büyük ölçekli müteahhitlik firmalarının Türkiye'ye davet edilmesinin uygun bir strateji olacağı düşünülmektedir. Faaliyet kapsamında davet edilen ithalatçı şirket yetkililerine firmaların üretim tesisleri gezdirilerek, küme üyelerinin ihracat potansiyellerinin artırılması sağlanmaya çalışılacaktır.

2016 yılı sonuna kadar Alım Heyeti faaliyetinin dışında 3 farklı ülkeye Yurt Dışı Pazarlama Faaliyetinin gerçekleştirilmesi öngörülmektedir. Yurt Dışı Pazarlama Faaliyetleri kapsamında, ünlü katılım sağlanacak en az bir fuar ve ikili iş görüşmelerinden oluşan üç organizasyon planlanmaktadır. Bahse konu ticaret heyetlerinden, en az birinin Avrupa pazarında bir ülkeye düzenlenmesi ön görülmektedir. Bu kapsamda, özellikle Almanya ve İtalya Pazarları değerlendirilmektedir.

Nisan ayında İtalya'nın Milano şehrinde gerçekleştirilecek olan dünya çapında katılımcı ve ziyaretçilerin yer alacağı I-Saloni Fuarına büyük bir stantla katılımın gerçekleştirilmesi planlanmaktadır. İtalya'nın mobilya sektöründe önde gelen ülkelerden biri olması, tasarım ürünleri yaparak uzun ömürlü mobilyalar üretmeleri ve çeşitli ülkelerden çok sayıda firmaların düzenli olarak İtalya'yı ziyaret etmesi sebebiyle söz konusu ülkede sektörel iş heyeti organize edilecektir.

Haziran ayı içinde, ihtiyaç analizi ile tespit edilmiş 10 hedef pazardan biri olan Kazakistan'ın Almatı şehrine Ticaret Heyeti düzenlenecektir. Bahse konu organizasyon kapsamında, 10 - 13 Haziran tarihli Furniture and Interior Almaty 2016 Fuarı da ziyaret edilecektir.

Bu sayede, sektörel bilgi alışverişi mümkün olabilecektir. Türk ürünlerinin kaliteli olduğu şeklindeki algının yaygın olduğu pazarın, küme firmalarına önemli fırsatlar sunması beklenmektedir.

Kasım ayı içinde firma talepleri neticesinde belirlenen Afrika ülkelerinden birine ikili iş görüşmeleri organizasyonu düzenlenecektir. Hedef ülkedeki Ticaret Müşavirlikleri, Sanayi ve Ticaret Odaları ile iletişime geçilerek ikili iş görüşmeleri için potansiyel müşteriler tespit edilecektir. Öte yandan, belirlenen hedef pazara yönelik alınması gereken sertifikasyonlar araştırılacak, bu sertifikasyonların temin edilmesi hususunda firmalar bilgilendirilecektir.

2016 yılı içinde Proje kapsamında Danışmanlık Faaliyeti başlığı altında 6 ay boyunca sürecek olan Dış Ticaret Koçluğu hizmeti alınması planlanmaktadır. Bu uygulamalı danışmanlık sistemi ile firmaların ticari istihbarat sistemini kültür olarak oturtmaları ve bunun sonucunda da ihracat rakamlarını artırmaları hedeflenmektedir. Alınan danışmanlık hizmeti sonrası kümede yer alan firmalar kısa sürede doğru hedef pazarlarını sistematik araştırmalar ile belirleyebilecek, hedef pazarlardaki rakipleri tanıyarak, müşteri istihbaratını yapabilecek, pazardaki dinamikleri kavrayarak doğru strateji ve taktikleri geliştirebilecektir.

Yurtdışında çeşitli ülkelerde devam eden ve başlayacak olan projelere ilişkin bilgi alabilmek ve bu büyük ölçekli müteahhitlik firmaları ile küme üyelerimizi tanıştırmak amacıyla 2016 yılı içinde Türkiye Müteahhitler Birliği ile bir toplantı düzenlenmesi planlanmaktadır.

A.1.1.1.4. Nükleer UR-GE Projesi “Nuc-IndusTRy Nükleer Endüstride Yerli Katkı Projesi” (A.S.4/S.H.1)

Ülkemizde Sinop ve Mersin Akkuyu Bölgelerinde kurulacak olan Nükleer Güç Santrali (NGS) projelerinde, yerli sanayinin yer alması hedefiyle gerçekleştirilen “Nuc-IndusTRy Nükleer Endüstride Yerli Katkı Projesi”nde, Enerji ve Tabii Kaynaklar Bakanlığı gözlemci, Odamız ise çatı kuruluşu olarak yer almaktadır.

Proje kapsamında, Odamız üyesi firmalar ile Şubat ayında başlatılan ihtiyaç analizinin saha ziyaretleri Nisan ayından itibaren yapılmış olup, 2015 Ekim ayı itibarıyla ihtiyaç analizi faaliyeti tamamlanmıştır. 31 üye firmamızın Hacettepe Teknokent, Pöyry, Türkiye Teknoloji Geliştirme Vakfı ve Gazi Teknoloji Transfer Ofisi konsorsiyumu yetkililerince yerinde ziyaretiyle gerçekleştirilen İhtiyaç Analizi Sonuç Raporları üyelerimiz ve Ekonomi Bakanlığı ile paylaşılmıştır. İlgili raporların Bakanlık tarafından onaylanması sonrasında Proje, Eğitim, Danışmanlık ve Yurtdışı Pazarlama Faaliyetleri ile devam edecektir.

Bu faaliyetlerden, danışmanlık faaliyetine 2016 yılının ilk çeyreğinde başlanması ve sağlanacak danışmanlık hizmeti ile Projemizde yer alan üye firmalarımızın nükleer pazarı kendi ürünleri özelinde tanımaları hedeflenmektedir. Danışmanlık hizmetine ek olarak, UR-GE Tebliği gereğince, projenin ilk eğitim faaliyetinin Ocak 2016 tarihinde gerçekleştirilmesi öngörülmektedir. 2016 yılında tamamlanacak diğer eğitim faaliyetlerine ilişkin Eğitim Planı, İhtiyaç Analizi Raporunda belirlenmiş olan eğitim eksikleri değerlendirilerek, proje üyesi firmalarımızın öncelik tercihlerine göre oluşturulacaktır.

Proje koordinasyonu, projede yer alan üye firmalarımızın nükleer endüstrideki gelişmeler hakkında bilgilendirilmesine ve Türkiye'deki NGS projelerine ait güncel durumun takibi amacıyla ulusal ve uluslararası kongre ve konferans katılımlarına devam edilecektir. Bu kapsamda, 8 - 9 Mart 2016 tarihinde üçüncüsü gerçekleşecek olan İstanbul Nükleer Santraller Zirvesi'ne projemizde yer alan üye firmalarımız ile katılım sağlanacaktır. Aynı zamanda danışmanlık firmaları ile toplantılar gerçekleştirilecek, projenin ilerleyen sürecinde sağlayabilecekleri katkılar değerlendirilecektir.

2016 yılı içerisinde yapılması planlanan ilk Yurt Dışı Ticaret Heyeti organizasyonunun, 2015 yılında gerçekleştirilen temaslar neticesinde Fransız Nükleer Tedarikçiler Grubu GIIN (Groupe Intersyndical de l'Industrie Nucléaire) ile yapılması öngörülmektedir. Bu faaliyet kapsamında küme firmaları ve projenin tanınırlığının artırması için bireysel firma kataloğu, küme tanıtım broşürü, fuar çantası ve küme web sitesi gibi basılı ve görsel tanıtım materyali çalışması hazırlanacaktır.

A.1.1.2. İleri Teknolojiler Eğitim Merkezi Projesi

Enerji ve Tabii Kaynaklar Bakanlığı Nükleer Proje Uygulama Daire Başkanlığı önerisi ve nükleer sektöre yönelik insan kaynaklarının geliştirilmesinde Bakanlığın daha önce yapmış olduğu çalışmalardan alınan bilgilerden yola çıkılarak, Ankara'da enerji sektörü altyapısının ve özellikle nükleer sektöre yönelik iş gücünün geliştirilmesi için bir eğitim merkezi kurulması gündeme gelmiştir. Bu çerçevede ilgili merkezin, Odamız koordinatörlüğünde, Ankara 1. Organize Sanayi Bölgesi yerleşkesinde "İleri Teknoloji Eğitim Merkezi" adı

ile kurgulanabileceği değerlendirilmiş ve konu ile ilgili kurum ve kuruluşlarla temaslara 2015 yılında başlanmıştır.

Projenin fonlanması hususunda 2016 yılı içerisinde Kalkınma Ajansları yetkisinde tanımlanan güdümlü proje kapsamında başvuru yapılması öngörülmektedir. Bu kapsamda 2016 yılı ilk üç aylık dönemde proje yönetim planı belirlenecek ve proje başvuru hazırlıkları tamamlanacaktır. Bu süreçte 2015 yılında tamamlanan fizibilite raporu ve saha çalışması raporlarının sonuçlarından faydalanılacaktır.

Temaları 2015 yılında gerçekleşmiş olan, İleri Teknoloji Eğitim Merkezi Projesi'ne katkı sağlayacak işbirlikleri çerçevesinde, Fransa Uluslararası Nükleer Enerji Enstitüsü I2EN ile 2016 yılı ilk üç aylık dönemi içerisinde bir iyi niyet anlaşması imzalanması öngörülmektedir. Bu anlaşma ile karşılıklı işbirliklerinin çerçevesi belirlenecektir.

Yine proje kapsamında katkı sağlayabilecek yerli ve yabancı paydaşlar ile temaslar sürdürülecek; iyi uygulama örneklerinin aktarılması hususunda toplantı, eğitim, seminer ve konferanslara katılımlar gerçekleştirilecektir. Aynı zamanda Odamız ev sahipliğinde değerlendirme toplantıları düzenlenecektir.

A.1.1.3. Nükleer Sanayi Kümelenmesi Projesi (NÜKSAK) (A.S.4/S.H.1)

Başvurusu 2015 yılında yapılan ve ön değerlendirme aşamasını geçen, Bilim, Sanayi ve Teknoloji Bakanlığı Kümelenme Destek Programı kapsamında, Odamızın koordinatör kuruluş olarak

yer alacağı Nükleer Sanayi Kümelenmesi Projesi'nin; Bakanlık Seçici Kurul değerlendirmesi süreci devam etmektedir. Seçici Kurul değerlendirmesinin olumlu sonuçlanmasından sonra proje yönetim sürecinin başlayacağı öngörülmektedir. Yerli firmaların ülkemizde kurulacak olan nükleer güç santrallerine tedarikçi olabilmeleri maksadı ile planlanan projenin, proje yönetim ve bütçe planları 2016 ilk çeyreğinde tamamlanacaktır. Devamında proje iş planında belirlenen faaliyetler projede yer alan firma, kurum ve kuruluşların da katılacağı Çalıştay ve Koordinasyon Toplantıları ile gerçekleştirilecektir.

A.1.1.4. Alo Kadın Girişimciler Danışma Hattı Projesi (A.S.4/S.H.1)

Türkiye'deki girişimcilere yönelik fonların ve eğitim imkanlarının çok parçalı olması, bunlara ulaşım konusundaki sıkıntıları ortaya çıkarmıştır. Bilgiye ulaşımın güçleşmesi sebebiyle kadın girişimcilere yön verme ve onların önünü açma amacıyla oluşturulan Alo Kadın Girişimci Danışma Merkezi 16 Ekim 2015 tarihinde yapılan açılış töreni ile hizmete başlamıştır. 9 ay sürecek olan Projenin bitiş tarihi 2016 yılı Nisan ayıdır.

Söz konusu Proje kapsamında, 2016 yılında kadın girişimciliği geliştirmek için eğitim ve fonlara ulaşma imkanları konusunda telefonla bilgilendirme hizmetlerine devam edilecek olup, aylık 500 aramanın yapılması hedeflenmektedir. Ayrıca 2016 yılında Kadın Girişimcinin El Kitabı hazırlanarak, Nisan sonuna kadar bastırılması planlanmaktadır.

A.1.1.5. KOBİ'lerin Verimliliğinin Artırılması Projesi (A.S.4/S.H.1)

Bilim, Sanayi ve Teknoloji Bakanlığı Verimlilik Genel Müdürlüğü'nün yürütmekte olduğu "KOBİ'lerin Verimliliğinin Artırılması/2014K110700" kamu yatırım projesi kapsamında Odamız, Ankara ili içerisinde paydaş kurum olarak belirlenmiştir. "KOBİ'lerin Verimlilik Sorunlarının Belirlenmesi ve Çözüm Önerilerinin Geliştirilmesi" adı altında on altı ay sürecek projenin imza töreni 9 Kasım 2015 tarihinde düzenlenen tanıtım toplantısında yapılmıştır. Proje kapsamında Odamız, illerde yapılacak araştırma işlerinin gerçekleştirilebilmesi için görevlendirilen danışmanlık şirketine bilgi ve veri toplanmasında destek olacak, pilot uygulamaların yapılmasında örnek KOBİ'lerin seçiminde destek verecektir.

A.1.1.6. Kayıtdışı İstihdamın Azaltılması Projesi (A.S.4/S.H.1)

Çalışma ve Sosyal Güvenlik Bakanlığı Kayıtlı İstihdamın Teşviki II Hibe Programı kapsamında Odamız koordinatörlüğünde, İstanbul ve Adana Sanayi Odaları ortaklığında 2015 yılının Ocak ayında proje başvurusu yapılmıştır. 2016 yılının Ocak ayında değerlendirme sonuçlarının açıklanması beklenen projemiz desteklenmeye uygun bulunduğu takdirde yıl içinde Ankara, İstanbul ve Adana illerinde kayıtdışı istihdam analizleri yapılması ve kayıtdışılığın azaltılması amacıyla kamuoyu bilinçlendirme çalışmaları yürütülmesi planlanmaktadır.

A.1.1.7. Üniversite Öğrencilerini Sanayicilerle Buluşturuyoruz Projesi (A.S.4/S.H.1)

Yeni mezun ve nitelikli işgücü ile sanayicileri buluşturup işgücü

piyasasına katılımın sağlanabilmesi için bir proje hazırlanması planlanmaktadır. Genç işsizliğin azaltılması ve sanayide ihtiyaç duyulan mesleklerde nitelikli ve ileri nitelikli eleman ihtiyacını karşılamak amacıyla tasarlanacak projede beyaz yakalılar için mesleki eğitimler, girişimcilik eğitimi ve kişisel eğitimlerle birlikte hobi kursları, teknik ve inceleme gezilerine yer verilmesi ve işbaşı eğitim programı düzenlenmesi öngörülmektedir.

A.1.2. Uluslararası Hibe Programları (A.S.4/S.H.1)

Avrupa Birliği tarafından işletmeleri, özellikle de KOBİ'leri desteklemek üzere geliştirilen ve 2014-2020 yıllarını kapsayan “İşletmelerin ve KOBİ'lerin Rekabet Edebilirliği Programı-COSME çerçevesinde 2016 yılında yeni pazarlara erişim, girişimcilik ve finansmana erişim alanlarında çeşitli projeler hazırlanacaktır. COSME programı yanında Ar-Ge ve İnovasyon odaklı üretimin geliştirilmesi -desteklenmesi için uygulanan Ufuk 2020 Programlarına üyelerimizin daha etkin katılımı için bilgilendirme ve destekleme faaliyetleri planlanmaktadır.

Üyemiz olan firmaların uluslararasılaşması ve yeni pazarlara ulaşma becerilerinin geliştirilmesi, ihracat paylarının artırılması, üretim, ticaret, araştırma ve teknoloji alanlarında sınır ötesi ortaklıklar oluşturulması, teknoloji ve bilgi birikimi transferi yapılması ve AB programlarının sunduğu destek ve fırsatlardan daha çok sayıda KOBİ'nin yararlanması için 2016 yılı içerisinde de Avrupa Komisyonu ve Merkezi Finans ve İhale Birimi, ilgili Bakanlıklar tarafından yürütülen geniş kapsamlı hibe programları takip edilecektir. Odamız

tarafından 2015 yılı içerisinde başvurusu yapılmış olan COSME Programı kapsamında “Genç Girişimciler için Erasmus” projesiyle KOBİ'lere yönelik olarak; dil yeteneklerini profesyonel amaçları için geliştirmede yeni işletmelere yardım etmek; yönetimde, kaynak yaratmada, teknik ve ticari konularda destek sağlamak, KOBİ'lerin uluslararasılaşma sürecini ve yeni pazarlara ihracat artışını teşvik etmek, şirketlerin inovasyon potansiyelini artırmak ve yeni kurumsal ağ yaratmak amacıyla faaliyetler düzenlenecektir. Ayrıca Deneyimli Girişimciler-Genç Girişimciler arasında bilgi ve deneyim paylaşımı ve yerinde görme-öğrenme amacıyla proje ortağı İtalya, İspanya, Almanya ve Hırvatistan gibi ülkeler arasında girişimcilerin hareketliliği ve değişimi faaliyetleri gerçekleştirilecektir. Böylelikle yeni kurulmuş KOBİ statüsündeki yeni girişimcilerimize Avrupa'da deneyimli KOBİ'leri ziyaret etme ve tanıma fırsatı sunulacaktır.

Ocak 2015'te faaliyetlerine başlayan ve 2020 yılına kadar devam edecek olan “Avrupa İşletmeler Ağı” projesi kapsamında bilgilendirme ve destek hizmetleri, teknoloji transferi, ticari işbirlikleri, inovasyon ve araştırma ortaklıkları oluşturma konusunda ülkeler arası işbirliği faaliyetleri, geri bilgilendirme, AB projelerini duyurma ve ortaklık oluşturma faaliyetleri, KOBİ'ler için AB ülkeleri ve COSME katılımcı ülkeleri içinde uluslararası iş, teknoloji ve araştırma ortaklıkları yaratılması gibi faaliyetler yürütülmeye devam edilecektir. Ayrıca Eylül 2015'te faaliyetlerine başlayan Erasmus+ Mesleki Eğitim Programı Stratejik Ortaklık Projeleri çerçevesinde ise KOBİ'lerimizin uluslararasılaşması ve dış ticaret yeteneklerinin gelişmesi amacıyla KOBİ'lerimize birebir ve online eğitimler verilecektir.

A.1.2.1. Avrupa İşletmeler Ağı Projesi (AİA) (A.S.4/S.H.1)

Avrupa İşletmeler Ağı Projesi kapsamında eğitim faaliyetleri altında Dış Ticaret İstihbaratı ve İnovasyon Yönetimi olmak üzere 2016 yılının Mart ayında iki adet eğitim verilmesi planlanmaktadır. Sektörel Ticaret Heyetleri ve Arabuluculuk Faaliyetleri kapsamında 2016 yılının Nisan ayında AİA partneri olan NRW International Düsseldorf Ofisi işbirliği ile MESSE-Düsseldorf Elektrik Kablo Fuarı kapsamında ikili iş görüşmeleri aracılığı ile uluslararası eşleştirme etkinliği düzenlenmesi planlanmaktadır. Her yıl Kocaeli ilinde düzenlenen, makine ve yedek parça sektörlerine yönelik ikili iş görüşmelerinin gerçekleştirildiği Match4Industry Fuar etkinliğine 2016 yılının Mayıs ayında katılım sağlanması planlanmaktadır.

Avrupa İşletmeler Ağı Liverpool Ofisi RTC North firması ile medikal sektörüne yönelik ikili görüşmelerin gerçekleştirileceği Ticaret Heyeti 2016 yılı Haziran ayında organize edilecektir. Son olarak, AİA Konsorsiyum ortakları KOSGEB OSTİM Hizmet Müdürlüğü ve Konya Sanayi Odası ile Ankara'da sanayicilerimizi Avrupalı firmalar ile buluşturmak amacıyla çeşitli sektörleri hedef alan ikili iş görüşmeleri ve uluslararası eşleştirme etkinliği organize edilecektir.

A.1.2.2. Erasmus + Ana Eylem 2: KOBİ'lerin Sınır Ötesi Hareketlerinin Hızlandırılması Projesi (ACT-SME Projesi) (A.S.4/S.H.1)

Erasmus + Mesleki Eğitim Alanında Stratejik Ortaklıklar Programı kapsamında Türkiye Ulusal Ajansına başvurusu yapılmış olup, desteklenmesi uygun görülen 24 aylık projemiz faaliyetlerine 2016

yılının Ocak ayında Belçika'nın Brüksel şehrinde düzenlenecek açılış toplantısı ile başlayacaktır. Projemiz ile öncelikli olarak KOBİ'lerimizin uluslararasılaşması ve yeni pazarlara erişebilmesi için kapasitelerinin artırılması amacıyla 2016 yılının Eylül ayında başlayacak eğitimler planlanmaktadır. Bu sürece kadar 2016 yılının ilk ayında, hedef gruba yönelik anket çalışmaları yapılarak firmaların hangi alanlarda eğitim ihtiyaçlarının olduğu tespit edilecektir. Eğitim içeriklerinin tespit edilmesinden sonra Haziran - Eylül 2016 döneminde eğitim modülleri ve materyalleri hazırlanacaktır.

A.1.2.3. COSME - Genç Girişimciler için Erasmus Programı (EYE) (A.S.4/S.H.1)

COSME Programı kapsamında Odamızın proje ortağı olarak katıldığı ve başvurusu 2015 yılının Haziran ayında yapılan Genç Girişimciler için Erasmus Projesi değerlendirme aşamasında olup, 2016 yılının ilk çeyreğinde sonuçlanması beklenmektedir.

A.2. Yerel Yönetim, STK'lar ve Diğer Kurumlarla İşbirliği Yaparak Ortak Eğitim ve Bilgilendirme Toplantıları Gerçekleştirilmesi (A.S.4/S.H.1)

A.2.1. Seminer Düzenlenmesi (A.S.4/S.H.1)

Müracaatlar doğrultusunda ve ihtiyaç halinde üyelerimizin bilgilendirilmesi maksadıyla seminerler düzenlenebilmektedir. Bu tür faaliyetler Yönetim Kurulu kararı sonucunda gerçekleştirilmektedir. Bu çerçevede belirlenecek seminerlerin düzenlenmesine devam edilecektir.

B- Topluma Yönelik Faaliyetlerin Gerçekleştirilmesi

B.1. Toplum Algısı Anketi Yapılması (A.S.4/S.H.2)

Toplum Memnuniyeti Anketi (TMA) çalışması Odamızın tanınırlığını, bilinirliğini ve çalışmalarını ölçmek için her yıl yapılmakta olup, 2016 yılı Kasım ayı içerisinde de toplum algısını ölçmek üzere anket çalışması yapılması planlanmaktadır.

B.2. Hukuk Uyuşmazlıklarında Alternatif Çözüm Yolları (Tahkim, Arabuluculuk, Uzlaştırıcılık) (A.S.4/S.H.2)

Yargının iş yükü sorununun ve işleyişteki tıkanıklığın gündemi oldukça meşgul ettiği bugünlerde, uyuşmazlıkların alternatif ve dostane çözüm yöntemleri ile sonlanması konusunda ASO gereken sorumluluğu üzerine alarak ulusal ve uluslararası alanda geçerliliği olan, kabul görmüş, güvenilir ve hızlı çözümler üreten “Tahkim, Arabuluculuk ve Uzlaştırıcılık Merkezi”nin tüm hukuki ve teknik alt yapısını 2015 yılında oluşturarak, 30.05.2015 tarihinde Adalet Bakanlığı Arabuluculuk Daire Başkanlığı ve Odamız arasında protokol imzalanmıştır. Konu hakkında Bakanlık yetkilileriyle yapılan görüşme ve ziyaretler sonrasında Odamız Merkez Binası 8. Katta Bakanlıkça standartları bildirilen odaların düzenlenmesi yapılarak, 05.08.2015 tarihinde üyelerimizin iş hayatında yaşadıkları hukuki uyuşmazlıkları mahkemeye taşınmadan, zaman ve itibar kaybına neden olmadan, daha kısa sürede çözülerek ortadan kaldırılabilmeleri amacıyla, Tahkim, Arabuluculuk ve Uzlaştırıcılık Merkezi - ASOTAUM

kurulmuştur. Arabuluculuk merkezi aktif olarak faaliyetlerine devam ederken, tahkim konusunda devam eden çalışmaların tamamlanması ve ofisin işlevselliğinin artırılması planlanmaktadır.

B.3. Çevreye Katkı Faaliyetleri (A.S.4/S.H.2)

B.3.1. Dünya Çevre Günü Etkinliği (A.S.4/S.H.2)

Dünya Çevre Günü etkinlikleri kapsamında, 05 Haziran 2016 tarihinde, ASO 2. ve 3. Organize Sanayi Bölgesi'nde çalışanlarımızın ve ailelerinin katılımı ile fidan dikimi faaliyeti gerçekleştirilecektir. Faaliyetin maliyeti 1.000 TL olarak öngörülmektedir.

B.4. Kurumsal Sosyal Sorumluluk Faaliyetleri (A.S.4/S.H.2)

B.4.1. Engellilerle Buluşma Etkinliği (A.S.4/S.H.2)

Üyelerimizde istihdam edilen engellilerle kaynaşma, onlara daha engelsiz bir çalışma ortamı sağlayabilme ve iletişimi güçlendirme amacıyla bir buluşma etkinliği düzenlenmesi planlanmaktadır. Faaliyetin maliyeti 3.000 TL olarak öngörülmektedir.

B.4.2. Çocuklarla Buluşma Etkinliği (A.S.4/S.H.2)

Kimsesiz veya bakıma muhtaç çocuklara sanayinin tanıtılması, aidiyet hissinin geliştirilmesi ve çalışanlarda sosyal sorumluluk duygusunun güçlendirilmesi amacıyla bir günlük faaliyet olarak Odamızda icra edilecektir. Haftasonu yapılacak etkinlik için Ankara Aile ve Sosyal Politikalar İl Müdürlüğü ile işbirliği yapılacaktır. Faaliyetin maliyeti 5.000 TL olarak öngörülmektedir.

B.4.3. Sevgi Eli Projesi (A.S.4/S.H.2)

Sanayideki istihdam için sevgi evlerindeki ve yetiştirme yurdundaki çocukların eğitilmesi amacıyla bir proje hazırlanması planlanmaktadır. Genç işsizliğin azaltılması, dezavantajlı grup olan kimsesiz ve/ya bakıma muhtaç gençlerin topluma kazandırılarak sosyal içermenin sağlanması ve sanayide ihtiyaç duyulan mesleklerde nitelikli eleman ihtiyacını karşılamak amacıyla tasarlanacak projede mesleki eğitimler, girişimcilik eğitimi ve kişisel eğitimlerle birlikte hobi kursları, teknik ve inceleme gezilerine yer verilmesi ve işbaşı eğitim programı düzenlenmesi öngörülmektedir.

B.5. Resim Sergisi (A.S.4/S.H.2)

Odamızın sanata ve sanatçıya vermiş olduğu değerlerin bir göstergesi olan Odamız Geleneksel Plastik Sanatlar Sergileri, ASO Kültür Merkezinde yapılmaktadır. Bu güne kadar Resim, Heykel, Seramik, Ebru, Fotoğraf ve Geleneksel Türk Süsleme Sanatları alanlarında çok sayıda sergi düzenlenmiştir. Sanayi ve sanat camiasını bir araya getiren sergilerimiz, 2016 yılında da düzenlenmeye devam edilecektir.

4. ÇALIŞANLARA YÖNELİK FAALİYETLER

A- Çalışanların Yetkinliklerinin Artırılması

A.1. Çalışanlara Eğitim Verilmesi (A.S.2/S.H.1)

A.1.1. Hizmetiçi Eğitimlerin Düzenlenmesi (A.S.2/S.H.1)

Özellikle ihtisas gerektiren görevlerdeki çalışanların yedeklenerek faaliyetlerin sürekliliğinin sağlanması planlanmaktadır. Bu maksatla akreditasyon sorumlusu, ASOTAUM yetkilisi ve ilk yardımcı gibi ikiz görevlerde yedek çalışan yetiştirilmesine özen gösterilecektir. Kurum içerisinde genel eğitimlerle birlikte bireysel talepler de göz önünde bulundurularak, mesleki ve bireysel gelişimin sağlanmasına gayret gösterilecektir. Ayrıca yönetici adaylarının ve yöneticilerin liderlik vasıflarının geliştirilmesi için ayrı bir program uygulanması düşünülmektedir. Bu maksatla planlanan eğitimler aşağıdaki tabloda yer almaktadır. Faaliyetin toplam maliyeti 9.450 TL olarak öngörülmektedir.

Eğitiminin Adı	Süre
Stratejik Planlama ve Yönetimi	2 gün
İş Sağlığı ve Güvenliği Eğitimi	1 gün
Temel İlk Yardım Eğitimi	1/2 gün
Toplantı ve Zaman Yönetimi	1 gün
ISO 9001:2015 Kuruluş İçi kalite Denetçisi Eğitimi	2 gün
İstatiksel Proses Kontrol Eğitimi	2 gün
Yönetim Sistemleri Entegrasyonu (ISO 9001, ISO 14001, OHSAS 18001) Eğitimi	2 gün
Süreç Yönetimi Eğitimi	2 gün
Çalışan Talepleri Doğrultusunda Belirlenecek Eğitimler	15 gün

Sıra No	Lider Eğitiminin Adı	Süre
1	Toplantı ve Zaman Yönetimi	1 gün
2	Stratejik Liderlik, Stratejik Planlama ve Yönetimi	5 gün
3	Grup Dinamikleri ve Entegre Proje Ekipleri Yönetimi	1 gün
4	Performans Değerlendirme	1 gün
5	Finansal Okuryazarlık	1 gün

A.1.2. Çalışan Toplantısı Düzenlenmesi (A.S.2/S.H.1)

Aylık çalışan toplantıları aşağıdaki tabloda yer alan gündemde ve değişen birimin koordinatörlüğünde düzenli bir şekilde yapılacaktır. Faaliyetin toplam maliyeti 3.000 TL olarak öngörülmektedir.

Sıra No	Gündem	Tarih	Koordinatör Birim
1	2016 Yılı Çalışma Programı	28 Ocak 2016	İnsan Kaynakları Müdürlüğü
2	Üyelerin Bakışıyla ASO	25 Şubat 2016	Sicil Müdürlüğü
3	Birim Eylem Planları	31 Mart 2016	Araştırma ve Yönlendirme Müdürlüğü
4	Performans Değerlendirme	28 Nisan 2016	Mali İşler Müdürlüğü
5	Etik İklim	26 Mayıs 2016	Belge Hizmetleri Müdürlüğü
6	Birim Eylem Planları	30 Haziran 2016	Bilişim Teknolojileri Müdürlüğü
7	Komitelerin Etkin Kullanılması	28 Temmuz 2016	Genel Sekreterlik Sekreteryası
8	Meslek Etiği	25 Ağustos 2016	İnsan Kaynakları Müdürlüğü
9	Birim Eylem Planları	29 Eylül 2016	Sicil Müdürlüğü
10	Proje Kültürü	27 Ekim 2016	Araştırma ve Yönlendirme Müdürlüğü
11	2017 Yılı Çalışma Programı	24 Kasım 2016	Mali İşler Müdürlüğü
12	Ekip Çalışması	29 Aralık 2016	Belge Hizmetleri Müdürlüğü

A.2. Performans Değerlendirme Sisteminin Uygulanması (A.S.2/S.H.1)

Performans sisteminin uygulama sonuçları değerlendirilerek, revizyonlar yapılacak ve performans sisteminin tam olarak devreye alınması sağlanacaktır.

A.3. Liderlik Anketi Uygulanması (A.S.2/S.H.1)

Kasım 2016 ayı içerisinde yapılması sağlanacaktır. Uygulama sonuçları bir önceki yılların karşılaştırmasını da içerecek şekilde raporlanacaktır.

B- Ekip Çalışmalarının Artırılması

B.1. Problem Çözme Teknikleri Eğitiminin verilmesi (A.S.2/S.H.2)

B.1.1. Çalışanların Grup Şeklinde Eğitilmesi (A.S.2/S.H.2)

Hizmet içi eğitim olarak değerlendirilmektedir.

B.2. Kalite Ekiplerinin Oluşturulması (A.S.2/S.H.2)

Yıl içerisinde “İş Akış Süreçleri”, “Çalışan Şikayet ve Önerisi”, “Komitelerin Etkili Kullanılması” ve “Yeşil Oda” konularında kalite ekip çalışmaları planlanmış ve 10.000 TL kaynak ayrılmıştır.

B.3. İnovasyon Maratonu (A.S.2/S.H.2)

Çalışanların yenilikçi ve yaratıcı fikirlerini hayata geçirebilmek için bir yarışma düzenlenmesi planlanmaktadır. Faaliyetin maliyeti 1.500 TL olarak öngörülmektedir.

C- Çalışana Yönelik Memnuniyet ve Motivasyonun Artırılması

C.1. Çalışan Beklentilerinin Tespiti için Çalışan Memnuniyet Anketi Yapılması (A.S.2/S.H.3)

Kasım 2016 ayı içerisinde yapılması sağlanacaktır. Uygulama sonuçları bir önceki yılların karşılaştırmasını da içerecek şekilde raporlanacaktır.

C.2. Tanıma, Takdir ve Öneri Sisteminin Oluşturulması (A.S.2/S.H.3)

Sistemin denemesi yapılacak, alınan dersler kapsamında sistemin revizyon ihtiyacı belirlenecek ve yılın ikinci yarısında sistemin tam olarak kullanıma alınması sağlanacaktır.

C.3. Sosyal Faaliyetleri Etkili Hale Getirmeye Yönelik Faaliyet Planı Geliştirilmesi (A.S.2/S.H.3)

C.3.1. Sosyal Faaliyet Planının Oluşturulması ve Uygulanması (A.S.2/S.H.3)

Odamız çalışanlarının özellikle gönüllü katılımlarıyla sosyal faaliyetler yapılması planlanmaktadır. Bu maksatla hazırlanan faaliyet planı aşağıdaki tabloda yer almaktadır. Faaliyetin toplam maliyeti 21.500 TL olarak öngörülmektedir.

Sıra No	Faaliyetin Adı	Faaliyetin Tarihi	Faaliyetin Yeri
1	Zihin Oyunları (Belgesel Söyleşi)	Yılda dört defa	Kurum
2	Satranç Turnuvası	Yılda bir defa	Kurum / Hasan Altun Konağı
3	Tavla Turnuvası	Yılda bir defa	Kurum / Hasan Altun Konağı
4	İftar Yemeği	Yılda bir defa	Hasan Altun Konağı
5	Tiyatro Günleri	Sezon	Muhtelif
6	Sinema	Yılda dört defa	Muhtelif
7	Bowling Turnuvası	Yılda iki defa	Armada / Kentpark / Bilkent
8	Kültür Turları	Yılda iki defa	Konya / Gordion (Polatlı)
9	Çikolata Yapımı	Yılda iki defa	Butik Mağazalar
10	Yemek Kursları (Dünya Mutfağı)	Yılda iki defa	Atatürk Kız Meslek Lisesi
11	Bisiklet Turu	Yılda iki defa	Eymir Gölü

D- Odamız Etik Komisyonunun Etkili Hale Getirilmesi

D.1. Etik İlkeler Konusunda Çalışanların Bilinçlendirilmesi (A.S.2/S.H.4)

D.1.1. Etik İlkeler Konusunda Seminer Düzenlenmesi (A.S.2/S.H.4)

Mayıs ve Ağustos ayları personel toplantısı mesleki etik konusuna ayrılmıştır. Böylelikle hem konunun gündemde kalması sağlanmakta, hem iş ahlakı ve sorumluluk bilinci pekiştirilmektedir. Çalışanların farkındalıklarının artırılması amacıyla e-posta ile etik konusunda bilgilendirme yapılacaktır.

E- Stratejik Hedeflere Uygun Çalışan İstihdamı Yapılması

E.1. Seçme Sisteminin Gözden Geçirilmesi (A.S.2/S.H.5)

E.1.1. İş Tanım Formlarının Revize Edilmesi (A.S.2/S.H.5)

Seçme sistemine esas teşkil edecek iş tanım formları revize edilerek iş tanımları kişisellikten kurtarılarak, kurumsallık ön plana çıkarılacaktır.

5. KAYNAK YÖNETİMİ

A- Bina, Donanım ve Malzeme Yönetilmesi

A.1. Uygulama Esaslarının Dokümantasyonu (A.S.5/S.H.1)

Bina, malzeme ve donanımın yönetimine ilişkin süreçler oluşturulacaktır. Kalite ekip çalışmaları sonucunda belirlenen esaslardan yararlanılmasına özen gösterilecektir.

A.2. Bakım Talimatlarının Güncellenmesi (A.S.5/S.H.1)

Belirlenen uygulama esaslarına uygun bir şekilde her bir demirbaş malzeme, teknik donanım ve ağır araç/gereç için emniyet, kullanma ve bakım talimatı hazırlanması planlanmaktadır.

B- Finansal Kaynakların Yönetilmesi

B.1. Toplam Bütçe ve Bütçe Fasıllarına Uyumun Sağlanması (A.S.5/S.H.2)

Odamız gelir ve gider bütçeleri, 5174 sayılı Kanun ve ilgili mevzuat hükümleri çerçevesinde ve belirlenen tarifeler dahilinde her yıl Aralık ayında Yönetim Kurulunca hazırlanacak ve Oda Meclisi tarafından onaylanarak yürürlüğe girecektir.

Gelir ve Gider Bütçesini oluşturan her madde detaylı bir şekilde izlenebilecektir. Bu kapsamda her ay sonunda çıkarılacak aylık mizan ve ekleri gelir-gider bütçe raporları Yönetim Kurulu tarafından incelenecek ve Oda Meclisinin onayına sunulacaktır. Oda Meclisi onayı öncesinde ise Hesapları İnceleme Komisyonu tarafından gerekli incelemeler yapılacak ve buna ilişkin rapor Oda Meclisinde okunacaktır.

Haziran ve Ekim aylarında tahsil edilmesi gereken aidat tahakkuk ve tahsilatları için 2016 yılında da üye bilgilendirme ve tahsilat takibine devam edilecektir. Bu kapsamda aidat tahsilatlarının web üzerinden yapılmasına ilişkin çalışmalara başlanacaktır.

Mevduat gelirleri ile ilgili banka değerlendirmeleri yine dönemsel olarak takip edilerek ve Yönetim Kurulu ile Hesapları İnceleme Komisyonu onayı alınarak Oda Meclisine sunulmaya devam edilecektir.

Kiralık katlarla ilgili aidat ve kiraların tahakkuk ve tahsilat işlemleri de aylık olarak takip edilecektir.

Odamızın Araştırma ve Yönlendirme Müdürlüğü'nce yürütülmekte olan projelerin mali kısmı ile ilgili ödeme ve alacakların takip edilmesi ve raporlamaya esas teşkil etmek üzere ilgili evraklarının hazırlanmasına devam edilecektir.

6552 sayılı Kanun ile 5174 sayılı TOBB Kanununa eklenen Geçici 18. maddeyle üye aidat borçları ve gecikme zamlarının yeniden yapılandırılmasına ilişkin taksit ödemelerinin 2016 yılında da devam etmesi sebebiyle, tahsilat ve bilgilendirme çalışmalarına devam edilecektir.

B.2. Finansal Risklerin Tanımlanarak Yönetilmesi (A.S.5/S.H.2)

Finans ve muhasebe politikaları kaynağın nasıl kullanılacağı ile ilgili olup, gelirin nereden geleceğini, nasıl kullanılacağını ve gereksinimleri nasıl karşılayacağını önceden görmeye yarayan rehberlerdir. Harcama ve maliyetlerin nasıl belirleneceğine ilişkin soruların yanıtlanması da bu politikaların içerisinde yer almaktadır. Taslak olarak hazırlanan "Finans ve Muhasebe Politikaları - Finansal Riskler - Strateji Bütçe İlişkisi Prosedürünün" Yönetim Kurulu Kararı ile uygulamaya konulması sağlanacaktır.

B.3. Yeni Kaynaklar Oluşturulması, Gelir Getirecek Kurulu Ortaklıklar Kurulması ve Gayrimenkuller Edinilmesi (A.S.5/S.H.2)

Yeni kaynaklar oluşturulması ile ilgili olarak gelir beklentisi ve yatırım planlarının hazırlanması yönünde Genel Sekreterlik

tarafından sunulan teklif ve önerilerin Yönetim Kurulu düzeyinde değerlendirilmesine devam edilecektir.

C- Bilgi Birikiminin Yönetilmesi

C.1. İnternet Web Portalının Yenilenmesi ve Güncellenmesi (A.S.5/S.H.3)

2015 yılında yeni arayüzü ile üyelerine hizmet vermeye başlayan Odamız web portalına yönelik iyileştirmeler yapılacaktır. İnternet sitesinde bulunan üye firma rehberinin yer aldığı veri tabanı (sql) yenilenerek, daha aktif kullanımının sağlanması planlanmaktadır. Ayrıca, üyelerimize daha hızlı hizmet sağlamak amacıyla hizmetlerin online olarak verilmesi hedeflenmektedir.

C.2. ASO TV İnternet Portalı (A.S.5/S.H.3)

Odamız Meclis Toplantılarının ve diğer etkinliklerimizin, gerek üyelerimiz gerekse diğer kullanıcılar tarafından takip edilmesini kolaylaştırmak ve daha sonra izlenebilmesini sağlamak üzere iyileştirmeler yapılarak, arşiv bölümünün oluşturulması hedeflenmektedir. Bu sayede kullanıcılar kayıtlara etkinlik sonrasında da ulaşabileceklerdir. İlaveten canlı yayında verilen etkinliklerin ve diğer etkinliklere ait kayıtların üyelerimizin dikkatinden kaçmamasını sağlamak üzere yayın öncesinde bilgilendirme e-postası kendilerine gönderilecektir.

C.3. Bilgisayar ve Network Altyapısı (A.S.5/S.H.3)

Odamız bünyesine 2015 yılında yenilenen network altyapısının, sunucu bilgisayarlarının ve depolama ünitelerinin aksamadan hizmet sağlamasına devam edilecektir.

C.4. Elektronik Doküman Yönetim Sistemi, Elektronik Arşiv (A.S.5/S.H.3)

Odamız bünyesinde önemli ölçüde Türkiye Odalar ve Borsalar Birliği tarafından sağlanan TOBBNet otomasyon yazılımı kullanılmaktadır. Türkiye Odalar ve Borsalar Birliği, mevcut yazılımında yenileme çalışmalarında bulunacağı için stratejik planlarımızda bu yazılımın kullanımını daha da artırmayı hedeflemekteyiz. Bu süre içinde, eski sunucularımızda kurulu bulunan mevcut Doküman Yönetim Sistemi ve Bordro yazılımlarının yeni alınan sunucu bilgisayarlara aktarımı için gerekli çalışmalar yapılacaktır. Çalışmaların olumlu sonuçlanamaması durumunda; ihtiyaç olan doküman yönetim sistemi, iş akış senaryolarının oluşturulması ve buna bağlı personel performans değerlendirme analizlerinin yapılabileceği ve ayrıca bordro işlemlerinin yer aldığı geçici yazılımların alımına gidilmesi planlanmaktadır.

C.5. Üyelerimiz ile İletişim (A.S.5/S.H.3)

Odamız tarafından üyelerimize verilen hizmetlerin mümkün olduğunca elektronik ortamda verilebilmesi için gerekli altyapı çalışmalarına devam edilecektir.

D- Proses (Süreç) Yönetim Sisteminin Yapılandırılması

D.1. Proses Süreç Yönetimi Eğitiminin Alınması (A.S.5/S.H.4)

D.1.1. Eğitimin Planlanması (A.S.5/S.H.4)

Kalite çalışmaları kapsamında katılımcıların süreç yönetiminde eğitilmesi için de planlama yapılmaktadır.

D.2. Süreçlerin Gözden Geçirilerek Modeli Karşılıyacak Şekilde Tanımlanması, Uygulanması, Süreçlerin Belirlenerek Stratejik Planla İlişkilendirilmesi (A.S.5/S.H.4)

D.2.1. İnsan Kaynakları Uygulamalarının Stratejik Planla İlişkilendirilmesi (A.S.5/S.H.4)

İnsan kaynakları uygulamalarının stratejik boyuta taşınabilmesi, nitelikli personelin istihdamı ve nitelikli çalışmaların yürütülebilmesi maksadıyla süreçlerin gözden geçirilmesi ve stratejik planla ilişkilendirmesi amaçlanmaktadır.

D.3. Toplam Kalite Yönetimi Sistemi ve Stratejik Plan Çalışmaları (A.S.5/S.H.4)

Toplam Kalite Yönetimi (EFQM) Mükemmellik Modeli çerçevesinde Odamızın yürüttüğü Ulusal Kalite Hareketi (UKH) çalışmalarına devam edilecektir.

Bu çerçevede, hizmetlerimizde iyileştirme çalışmaları, kurum içinde birlikte çalışmayı teşvik edici ekip çalışmaları ve hem çalışanlara, hem de üyelere yönelik memnuniyet anketleri ile kurumsal algı çalışmalarına devam edilecektir.

Yöneticilerimizin çalışanlar tarafından değerlendirilmesine yönelik uygulanan Liderlik Anketi gerçekleştirilecektir. Tüm anketlerin değerlendirmeleri, sonuç raporları Yönetim Kurulu'na sunulacaktır.

Odamız 2012 – 2016 yılı Stratejik Planı, Stratejik Plan İzleme Kurulu tarafından aylık olarak izlenecek ve 3 aylık periyotta Yönetim Kurulu tarafından gözden geçirilerek, gerekli görülen revizyonlar olması

durumunda Stratejik Plan güncellenerek yürütülecektir.

Ayrıca 2017-2021 Stratejik Planın hazırlanması ile ilgili çalışmalara başlanılarak paydaşlarla toplantı, çalıştay vb. çeşitli organizasyonlar yapılacaktır.

D.4. Akreditasyon (A.S.5/S.H.4)

Türkiye Odalar ve Borsalar Birliği Oda/Borsa Akreditasyon Sistemi kapsamında Odamızın akreditasyon uygulama çalışmaları titizlikle yürütülmeye devam edilecektir.

Akreditasyon İzleme Komitesinin periyotlar halinde gerçekleştirdiği toplantılara devam edilecektir. Bu toplantılarda özellikle Stratejik Planın değerlendirmesi ile İş Planları güncelleme çalışmalarının incelenmesi gerçekleştirilecek ve bu kapsamda Odamız hizmetlerine yönelik öneriler ve kararlar alınacaktır.

ISO 9001:2015 Kalite Yönetim Sisteminin kurulması, ISO 10002 Müşteri Memnuniyeti Sistemi ve ISO 27001 Bilgi Güvenliği Sistemlerinin de entegre olarak sisteme dahil edilmesi planlanmaktadır. ASO'nun süreçlerine ait risk analizi yapılarak, süreçlere ait riskler gözden geçirilecektir.

Akreditasyon kapsamında çeşitli odalara saha ziyaretlerinin yapılması planlanmaktadır.



ASO 1. Organize Sanayi Bölgesi

◀▶ 2016 Çalışma Programı

1. YATIRIMLAR

1. ELEKTRİK YATIRIM

1.1. Dağıtım Şebekesi

TEİAŞ tarafından yapılmasına başlanan ve 2016 yılında tamamlanacak olan 380/33 kV luk yeni TM ne Mevcut 8 adet fider ile ilave 3 adet fiderin bağlantı noktaları değişeceğinden, şebeke planlaması yeniden yapılmaktadır.

Elektrik dağıtım şebekesinde, yapılmakta olan çok amaçlı atölyelerin elektrik dağıtım tesisinin kablo kanalları ve aydınlatma işi inşaat ihalesi ile birlikte düşünülmüştür. Ancak çok amaçlı atölyelerin elektrik beslemeleri için mevcut Dağıtım Merkezine Alçak Gerilim dağıtım panolarının temin ve tesis edilmesi gerekmektedir. Bu iş için yaklaşık 20 adet AG pano alınması planlanmıştır.

1.2. Şebeke Sistemi

Şebeke işletimi için ilgili mevzuat kapsamında yapılması gerekli olan uzaktan izleme ve kontrol sistemleri, bilişim sistemi ve teknoloji yatırımlarına ilişkin harcamalar şebeke işletim sistemi yatırımı olarak değerlendirilir.

Gerek mevcut dağıtım şebekemize ilave edilen yeni panoların ve gerekse genişleme yatırımı sebebiyle ilave Dağıtım Şebekemizin SCADA Sistemine entegrasyonunun yapılması,

Ayrıca, Mevcut scada sistemi ve sayaç okuma sistemi yaklaşık 9 yıldır bölgemize hizmet vermektedir. Sistemde kullanılan malzemelerin ekonomik ömrünü doldurması nedeniyle, 2015 yılında SCADA sistemi serverları AMR server ve PC ler yenileri ile değiştirilmiş olup sistemde kullanılan yazılımların da güncelleştirmeleri tarafımızdan tamamlanmıştır. Scada sistemine ait saha haberleşmesinde kullanılan RTU lar ekonomik ömrünü tamamlamak üzere olup, sistemin bir on yıl daha hizmet verebilmesi için yenileme faaliyetleri gerekmektedir.

1.3. Güneş Enerji Üretim Santrali

Bölgemizde, güneş enerji santrali kurulması için ilk aşamada tespit edilen alanda ön fizibilite çalışması yapıldı. Yapılan çalışmada 2500-2900 kWp kurulu gücünde sistem kurulabilecektir.

2. DATA-HABERLEŞME YATIRIM

2.1. ASO 1.OSB Yangın ve Acil Durum Bilgi Sistemi

Ankara Sanayi Odası 1.Organize Sanayi Bölgesi “ASO 1.OSB Yangın ve Acil Durum Bilgi Sistemi” projesinin gelişmiş ve yeni sürümü yapılacaktır. Bu sistemin amacı; ASO 1.Organize Sanayi Bölgesi işletmelerinin, yangın, İş kazası, hırsızlık, emniyet..vb acil durum anlarında telefon hattı, fiber optik...vb kablolu iletişim sistemlerine ihtiyaç duymadan, kablosuz olarak GSM/GPRS haberleşme sistemi üzerinden itfaiye, ambulans, polis servislere erişimi sağlanarak bu birimlerin olay yerine ulaşmalarını hızlandırmaktır

2.2. İnternet Erişim Ücreti Yıllık Maliyeti

Bölgemizde artan İnternet talebi üzerine Metro Ethernet İnternet çıkışı 600 Mbps 'a yükseltilmesi planlanmaktadır.

2.3. Web Barındırma Ve Email Hizmetleri

Bölge Müdürlüğümüze ait olarak çalışan aosb.org.tr, halonbankasi.org.tr, asokosgebcevreteb.org.tr, asora.com.tr, sanalosg.com.tr, asokoleji.com.tr, asotek.com.tr, asoteknikkoleji.com.tr, asotek.org.tr alan adlarının tescili, web barındırma, mail hizmetlerini idaresi, yeni alanlarının ve hizmetlerin alınması mevcut hizmetlerin ise daha kaliteli ve düşük maliyette elde edilmesi çalışmaları Bilgi İşlem ve Haberleşme Müdürlüğü tarafından yapılmaktadır.

2.4. OSB Scada Sistemi Kurulması

Kurulması planlanan OSB Scada sistemi; Elektrik, Doğalgaz, Su dağıtım sistemi ve Haberleşme altyapısını uzaktan izleme, kontrol ve müdahalesini içerecektir.

3. SU ŞEBEKESİ

3.1. YERALTI KAYNAK SULARININ ARAŞTIRILMASI

Bölgemiz sanayicilerine, ASKİ'den alarak sattığımız suyun satış fiyatından daha düşük fiyata su satabilmek için Bölgemiz sınırları içerisinde veya sınırları dışında kuyu sondajı yapılabilecek yerlerin tespiti, kuyu yerleri ve isale hattı için arazi satın alınması,

suyun getirilmesi ile artırılması için gerekli tesislerin yapılması planlanmaktadır

4. ATIK SU ŞEBEKESİ

4.1. ATIK SU ARITMA TESİSİ YAPILMASI

Bölgemizin ASKİ'den aldığı temiz su bedeline %50 oranında atıksu bedeli ödemesi ve buna bağlı olarak su satış birim fiyatının yükselmesi, üyelerimizin maliyetlerini artırmakta ve yurt içi ve yurt dışı pazar paylarını etkilemektedir. İlgili Kurumlara ait yönetmeliklere göre %50 atıksu bedeli ödenmemesi için yapılması gereken atıksu arıtma tesisi ile buna bağlı alt yapı şebeke çalışmaları için 2016 yılı içinde yapılması planlanmaktadır.

Bölgemiz tarafından 2015 Yılında ASKİ' ne 11.319.441,03 TL Su bedeli ödenmiş olup bunun 3.777.873 TL sı atıksu bedeli olarak ödenmiştir.

4.2. KESON KUYU YAPILMASI

Bölgemiz ASO Bulvarı ile Büyük Hun Caddesi arasında kalan kısmın pıssu şebekesinin akar kotu ASKİ'nin ana tahliye kolektöründen yaklaşık 9 metre düşüktür. Bu sebeple atık sular Keson Kuyu diye tabir ettiğimiz toplama kuyusunda toplanmakta, buradan da pompalar yardımı ile ASKİ'nin ana tahliye hattına basılmaktadır. Keson kuyu Bölgemizin altyapıları ile beraber yapılmış, olup geçen zaman zarfında gelen atık suyun etkisi ile kuyuda büyük deformasyonlar meydana gelmiştir. Atık suyun oluşturacağı deformasyonlara daha dayanıklı malzemelerden yeni bir kuyu ve pompa sistemi yapılması planlanmaktadır.

5. DOĞAL GAZ ŞEBEKESİ YATIRIM

5.1. Bölgemiz Doğal Gaz Şebekesini Besleyen Ana İletim Hattının 2. Bir İletim Hattı İle Yedeklenmesi

Bölgemiz doğal gaz şebekesi Yapracıktan gelen ve 12/19 işletme basıncı bulunan bir hatla beslenmektedir. Beslenme hattının uzunluğu yaklaşık 20 km olup, Etimesgut ile Sincan bölgesinden geçerek gelmektedir. Gerek belediye gerekse 3. şahıslar yaptığı çalışmalar esnasında doğal gaz iletim hattına zarar verebilmekte, verilen zarardan dolayı da Bölgemizin doğal gazı tamamen kesilmektedir. Kesinti süresi meydana gelen arızanın büyüklüğü ile doğru orantılı olmakla beraber 12-24 saati bulmaktadır.

Bölgemizde doğal gaz kesintisi yaşanmaması için Bölgemiz de kurulu bulunan elektrik santralini besleyen ve santralin faaliyetine son vermesi ile atıl duruma gelen doğal gaz iletim hattını, Bölgemizin doğal gaz iç dağıtım şebekesi ile bir noktadan bağlantısını yaparak, Bölgemiz doğal gaz şebekesinin iki farklı doğal gaz boru hattı ile beslenmesi sağlanacaktır. Böylece alternatif iki doğal gaz hattından beslenecek olan Bölgemizde arıza meydana gelse dahi doğal gaz kesinti riski minimize edilecektir.

2015 yılı yatırım programında da yer alan işle ilgili olarak, hattın işletme sorumluluğuna sahip olan ilimiz doğal gaz dağıtım şirketi Başkent Doğal Gaz Dağıtım A.Ş. nezdinde gerekli girişimler yapılarak, izinler alınmış olup, işletme sorumluluğunun yanında yapım kontrollüğü yetkisine de sahip Başkent Doğal Gaz Dağıtım A.Ş. den proje ve teknik şartnameler beklenmektedir. Yılsonuna kadar ihalenin tamamlanıp, malzeme temin süresine bağlı olarak hattın yapımı 2016 yılı ilk yarısında tamamlanıp işletmeye alınacaktır.

6. OTOPARK VE YOLLAR YATIRIM

6.1. 5. Kısım Yollarına Asfalt Kaplama Yapılması:

Bölgemiz 5. Kısım trafik yollarında yapılmış olan bir kat asfalt binder kaplamanın üzerine 90.000 m² asfalt aşınma kaplama yapılması ile yağmursuyu, kanalizasyon, temizsu, doğalgaz şebekeleri baca, buşakle ve ızgara kapaklarının aşınma kotuna yükseltilmesi işi yapılacaktır.

6.2. Anadolu Caddesi İle Ural Caddesi Bağlantı Yolunun Yapılması

Bölgemiz 100642 Ada 1-2 parseller ile YHT hattı arasında kalan ve kazısı yapılmış olan bypas bağlantı yolunun yol alt yapısının, asfalt kaplamalarının, cadde aydınlatmalarının ve tretuvarları yapılacaktır.

6.3. 5. Kısım Sanayi Parselleri Sınırlarına İstinat Duvarı Yapılması

Bölgemiz 5. Kısım sanayi parsellerinde istinat duvarı bedeli parsel satışı sırasında arsa bedeli içerisinde alınmış olan ve inşaatına başlamaması sebebi ile komşu parsel ile sınırına yapılamamış olan betonarme ve toprakarme İstinat duvarların yapımına 2016 yılında devam edilecektir.

6.4. YHT Sınırına Beton Duvar Yapılması

Bölgemiz 100642 Ada 1-2 parseller ile YHT hattı arasında kalan bypass bağlantı yolunun alt yapı şebekeleri geçirilmesi sebebi ile kazısının yapılması sonucunda yıkılma tehlikesi bulunan YHT

hattı ihata demir korkuluklarının emniyetinin sağlanması ile asfalt kaplaması yapılması planlanan yoldaki araç ve can güvenliğinin sağlanması için betonarme perde duvar yapılması planlanmıştır.

6.5. Tır-Kamyon Parkı Sahası Ve Sosyal Tesis Binalarının Yapılması

Bölgemiz 2.Kısım 3058 Ada, Akaryakıt İstasyonu, ile Ayaş karayolu sınırı arasında kalan İdari ve Sosyal tesis Alanı ile Tır-Kamyon Otopark Sahasına, Lokanta, nakliye büroları ile asfalt kaplamalı Tır-Kamyon Otopark alanı yapılması işleri için 2016 yılı bütçesine konulması gereken tutardır.

7. ÇEVRE TANZİMİ ve AĞAÇLANDIRMA

7.1. Ağalandırma

Bölgemiz imar planı içerisinde yeşil alan olarak ayrılan, toprak dolgusu ve düzenlenmesi yapılan yeşil alanlarda çevre tanzimi ve ağalandırma çalışmaları yapılması planlanmaktadır. Çevre Tanzimi ve ağalandırma çalışmaları yapılan yeşil alanlara damla sulama tesisatı yapılacaktır. Özellikle Bölgemiz 5.Kısımda yer alan sağlık koruma bantları ve yüksek hızlı tren hattı ile Bölgemiz arasında kalan yeşil alanların ağalandırılması planlanmaktadır. Bölgemiz 5.Kısımda Oğuz Caddesi üzerinde bulunan 100634 ada ve çevresinde yer alan park alanlarında yapılan peyzaj uygulamalarına devam edilmesi planlanmaktadır. Otopark alanının devamındaki yeşil alanlar ile yüksek gerilim hattı altındaki yeşil alanlarda ağalandırma ve bitkilendirme çalışmalarına devam edilecektir.

7.2. Yeşil Alanlara Sulama Tesisatı Yapımı ve Çim Ekimi

Bölge yeşil alan ve refüjlerine otomatik sulama tesisatı yapılması ve çimlendirme çalışmalarına ihtiyaç görülecek yerlerde devam edilmesi planlanmaktadır. Uygun görülen yeşil alan ve refüjlerin otomatik sulama tesisatları ve çim ekimi yapılması sağlanacaktır.

7.3. Yeşil Alan Bakımları

Yıllık yeşil alan bakımları için ihtiyaç duyulabilecek; zirai ilaç, kimyasal gübre, ahır gübresi, vb. malzemelerin temini ve temizlik hizmetleri sağlanacaktır.

7.4. Karla Mücadele Çalışmaları

Kış aylarında kar yağışı ve buzlanmaya karşı, Bölgemiz yollarının açık tutulması ve trafik güvenliğinin sağlanmasına çalışılacak ve bu amaçla tuz, solüsyon kullanılacaktır.

8. ÜNİVERSİTE SANAYİ İŞBİRLİĞİ

İş dünyasının, mesleki ve teknik eğitimden olan ve olabilecek taleplerine uygun nitelikte ara insan gücü yetiştirilmesine katkı vermek amacıyla üniversitelerle yapılacak işbirliği çalışmalarına devam edilecektir. Bölgemizde açılan Hacettepe Üniversitesi ASO 1.OSB Meslek Yüksek Okulu ile ilgili ortak çalışmalara devam edilecektir

9. SOSYAL TESİSLER

9.1. Açık Depolama Sahası Yapılması

Bölgemiz 100024 Ada 1parselin sağ yan parsel sınırı yanındaki sağlık koruma bandı alanına, Bölgemiz üyeleri ile Bölgemiz dışından gelecek talepleri karşılamak amacıyla açık depolama sahası yapılması işi için dolgu imalatı tamamlanmış olup, sahanın mevsim şartlarına göre sürekli kullanılabilirliğini sağlamak için alt yapı şebekeleri ile asfalt kaplama işleri 2016 yılında yapılacaktır.

9.2. Dispanser Binası Ek Ünite Yapılması

Bölgemiz Dr. Nafiz Körez Sincan Devlet Hastanesi Organize Semt Polikliniği Binası yanına 100 m² oturma alanına sahip prefabrik bina yapılması planlanmıştır.

10. BÖLGE MÜDÜRLÜĞÜ SOSYAL TESİSLERİ VE TİCARET MERKEZİ

Bölge Müdürlük ve ASORA Ticaret Merkezi binasında herhangi bir yatırım planlanmamaktadır. ASO 1.Organize Sanayi Bölgesine ait tesisler ve ASORA Ticaret Merkezi ve Bölge Müdürlüğü binasında ihtiyaç olması halinde gerekli çalışmalar yapılacaktır.

11. KATI ATIK YÖNETİM MERKEZİ

Mevcut mevzuat çerçevesinde, Bölgemizde oluşan atıkların kaynağa ayrı toplanması, taşınması, geri kazanılması ve bertarafı konusundaki

mevcut durum değerlendirilerek, mevcut uygulamaların güçlendirilmesi ve gerekli altyapının oluşturulması için eğitim, bilinçlendirme, atık minimizasyonu, kaynağında ayrı toplama ve kümeleme tabanlı ATIK YÖNETİM ÇALIŞMASI üyelerimizin katılımı ile gerçekleştirilmiştir.

Önceki yıllarda mevzuat değişiklikleri ve Avrupa Birliği süreci doğrultusunda ve üyelerimizin talepleri de göz önünde bulundurularak; öncelikle ara depolama, sonrasında geri dönüşüm ve geri kazanım süreçlerinden oluşan Atık Yönetimi uygulamasına geçilmiştir. Bu kapsamda, Bölgemizde ara depolama sahasının oluşturulması ve işletilmesi planlanmış ve 4.540 m² 'lik alan ayrılmıştır. Dinamik bir yapı oluşturmak ve üyelerimize artı değer sağlamak amacı ile kurulacak tesisin, işletilmesi için; Tesisi mevzuat kapsamında kuracak, kurulan tesisin sözleşme sonrası Bölge'ye bırakılması şartıyla işletecek firma belirlenmiştir.

12. LOJİSTİK KÖY PROJESİ

Bölgemiz Lojistik Köy kapsamında yapılan konteyner yükleme-boşaltma sahası ile Dökümcüler sitesi ve Ayaş Karayolu sınırları arasında kalan yaklaşık 27.000 m²'lik alana sahip İdari ve Sosyal Tesis Alanına Bölgemiz üyeleri ile Bölgemiz dışındaki sanayicilerin tedarik ve sunum ürünlerinin depolanması ve Bölgemiz içerisindeki fabrika binalarının depo olarak kullanımının önüne geçilmesi amacıyla 2012 yılında projeleri yaptırılan, 5.000 m² alana sahip kapalı depo yapılması ile bağlantı yolunun, elektrik, kanalizasyon, yağmursuyu, temiz su, doğalgaz, telekom alt yapı şebekelerinin, cadde aydınlatmalarının ve çevre istinat duvarlarının yaptırılması planlanmaktadır.

13. LOKAL VE SPOR TESİSİ YATIRIMI

Daha önceki yıllarda planlanan ASO 1.Organize Sanayi Bölgesi lokal ve spor tesisi yatırımı ile ilgili olarak herhangi bir yatırım planlanmamaktadır.

14. ENERJİ YÖNETİM MERKEZİ ve ENERJİ YATIRIMI

Enerji Verimliği Kanunu gereği, OSB'lerde Enerji Yönetim Merkezi'nin kurulması şartı gelmiştir. Yıllık enerji tüketimi 1000 TEP'ten az olan endüstriyel işletmelerde, enerji uygulamalarının yerine getirilmesine yardımcı olmak amacıyla bilgilendirme, bilinçlendirme ve enerji tüketimi fazla olan ekipmanlarda örnek çalışmalar yapılması amaçlanmaktadır. Öncelikle, Yıllık enerji tüketimi 500 TEP'in üzerinde olan endüstriyel işletmelerden başlanacaktır.

Tüketimleri Bölgemiz tarafından karşılanan OSB içerisindeki tüm cadde ve sokak Aydınlatma armatürlerinin daha verimli LED armatürlerle değişimi gerçekleştirilecektir.

Yine, Çeşitli noktalarda kullanılan verimsiz elektrik motorları, verimliliği değiştirilmesi için çalışma yapılacaktır.

Ticaret merkezi ve tüketimi Bölgemiz tarafından karşılanan diğer binalardaki aydınlatma ürünleri ile ısıtma, havalandırma ve klima sistemlerinde enerji verimli kullanılması hususunda çalışmalar yapılacaktır.

15. TEKNOKENT VE İLERİ TEKNOLOJİ EĞİTİM MERKEZİ YAPILMASI

Bölgemiz Özel ASO Koleji Binası yanındaki binanın, Teknoloji Geliştirme Binası olarak kullanılmasına bu kapsamda hazırlanacak avan ve uygulama projelerine göre ihaleye çıkılması, hazırlanacak tadilat projelerine göre inşaat, elektrik, zayıf akım tesisat ve ekipmanları. ve mekanik tesisat tadilat işlerinin yapılması planlanmaktadır. Ayrıca ASO ile birlikte yapılacak İleri Teknoloji Merkezi için bu binada 1000 1500 m² alan ayrılacaktır.

16. ARSA BEDELİ (SANAYİ PARSELİ SATIN ALINMASI)

Bölgemizde tahsis edilmiş sanayi parselinin sahibi tarafından iade edilmiş olup arsa bedelinin OSB Uygulama Yönetmeliği çerçevesinde geri ödenmesi gerekmektedir.

2. BÖLGE İLAVE ALANI

1. ARAZİ ALIMI KAMULAŞTIRMA

Bilim Sanayi ve Teknoloji Bakanlığınca imar planı onaylanan II tevsii alan 5. kısım ile III tevsii alan lojistik köy sınırları içerisinde kalan Hazine ve DDY mülkiyetindeki yaklaşık 92.063,86 m² imarlı ve imarsız taşınmazların anlaşma veya kamulaştırma yoluyla alımı gerçekleştirilecektir.

Bölgemiz 5. Kısımda yer alan ve kamulaştırma davaları neticelenip tapuları alınan ancak temyiz sonucu Yargıtay'dan taraflar lehine bozularak dönen davalarda ortaya çıkan farklar ödenecektir.

2. 7.GENİŞLEME SAHASI (IV. TEVSİİ) ALANI ÇALIŞMALARI

Genişleme sahası çalışmalarına 17.01.2014 tarihinde başlanmıştır. 27.05.2015 tarihinde Ankara Valiliği Bilim, Sanayi ve Teknoloji İl Müdürlüğünden uygunluk yazısı alınarak, Bilim, Sanayi ve Teknoloji Bakanlığı (Sanayi Bölgeleri Genel Müdürlüğüne gönderildi. Bakanlık onayı alındıktan sonra imar planı, parselasyon planı,yol,içme suyu,atık su,yağmur suyu,vb.projeleri yapılacaktır. Projenin en kısa

sürede hayata geçmesi için belirtilen proje ve planlar eş zamanlı olarak, uzun zaman alabileceği dikkate alınarak, kamulaştırma çalışmaları da başlayacaktır. Tamamlanan plan ve projelerden sonra projeye aynı zamanda finansman da sağlayacak yerli ve yabancı firmaların talepleri toplanacak ve ön tahsisleri yapılacaktır.

3. 6.KISIM ALT YAPI İNŞAATLARI YAPILMASI

2016 yılı içerisinde Bölgemiz 6.Kısımında 886,1214 ve 138 nolu kadastro parsellerinin satın alma işlerinin tamamlanması ile 06-76 K.K. YENİKENT TEMELLİ İL YOLU uygulama çalışmalarına başlanması halinde 06-76 K.K. YENİKENT TEMELLİ İL YOLUNA olan bağlantı yolunun, kazı ve kazı naklinin yapılması, Dolgu yapılması, Temiz su, Yağmursuyu, Kanalizasyon, Doğalgaz, Telekom, Elektrik şebekelerinin alt yapılarının yapılması ile yol plentmiks temellerinin yapılması ve tretuar imalatlarının tamamlanması planlanmaktadır.

3. ELEKTRİK, SU VE DOĞALGAZ HİZMETLERİ

Ankara Sanayi Odası 1.Organize Sanayi Bölgesi üyelerimizin ihtiyaçlarını ve beklentilerini karşılayacak hizmetleri sunmak için yapılan çalışmalar çerçevesinde;

Üyelerimize en kaliteli ve en ekonomik enerji temin etmek için ASO 1.Organize Sanayi Bölgesi olarak yapılan piyasa araştırmaları sonucunda tespit edilen tedarikçilerden alınan elektrik ve doğalgaz Enerjileri ile ASKİ'den alınan içme suyu Bölge Müdürlüğümüz altyapıları ile üyelerimize dağıtılmaktadır.

4. BAKIM ONARIM ÇALIŞMALARI

1. ELEKTRİK İŞLETME BAKIM ONARIM FAALİYETLERİ

Elektrik dağıtım şebekesinin, SCADA ve AMR sisteminin önleyici-koruyucu ve kestirimci bakım-onarımı çalışmaları yapılacaktır.

2. HABERLEŞME SİSTEM BAKIM ONARIM FAALİYETLERİ

2016 yılı için Bilgi İşlem ve Haberleşme Müdürlüğü ve Bölge İşletme Müdürlükleri tarafından talep edilen bilgisayar, yazıcı, aktif cihaz vb cihazların bakımları yapılacaktır.

3. SU ŞEBEKESİ BAKIM ONARIM FAALİYETLERİ

Bölgemiz su şebekesinin işletilmesi esnasında bakım faaliyetlerinde bulunulacaktır.

4. ATIKSU - YAĞMUR SUYU ŞEBEKESİ BAKIM ONARIM FAALİYETLERİ

Bölgemiz pis su ve yağmur suyu deşarj noktasında bulunan keson ve burgulu kuyu pompaları ile jeneratörün bakımları yapılmaktadır.

5. DOĞAL GAZ ŞEBEKESİ BAKIM GİDERLERİ

Bölgemiz doğal gaz dağıtım şebekesinde her ne kadar problem çıkmasa da servis vanaları ve caddeleri birbirinden ayıran vanaların, Bölge Basınç Düşüm İstasyonlarının her yıl periyodik bakımları ve filtre değişimleri yapılmaktadır. Bunun dışında yer üstünde bulunan Basınç Düşüm İstasyon kabinleri ile vana gruplarının mevsim şartlarına göre bakımları yapılacaktır.

6. YOLLAR BAKIM ONARIMI

Bölgemiz asfalt yollarının tamir bakımları yapılarak , asfalt yollarında ağır araç trafiğinden dolayı yıpranan ve silinen şerit çizgileri ile hız kasisi boylarının termoplastik boya ile yenilenmesi sağlanacaktır.

7. SOSYAL TESİSLER ISITMA, HAVALANDIRMA ve MEKANİK TESİSATLARININ BAKIM GİDERLERİ

Bölgemiz Özel ASO Koleji Binası yanındaki binanın kullanımına göre inşaat, elektrik ve mekanik tesisatı ile asansörler ve yürüyen merdivenlerin bakım onarım, tadilat işleri yapılacaktır.

8. NAKİL VASITALARI BAKIM ONARIMI

Bölgemize ait nakil araçlarının bakım ve onarımları yapılacaktır.

9. DEMİRBAŞLAR BAKIM VE ONARIMI

Bölge Binasında bulunan cihazların (fotokopi makinesi, fax makinesi, santral vs.) bakım ve onarımları yapılacaktır.

10. İŞ MAKİNELERİ BAKIM VE ONARIMI

Traktör, iş makinesi, yol süpürme makinesi, çöp kamyonu, çim biçme makineleri, kompresör, derz kesme, hıltı, su tankeri gibi Bölgemize Ait araçların bakım ve onarımı yapılacaktır.

5. PERSONEL

2015 Yılı personel kadro cetvelinde bulunan 92 kadrodan 79' unda personel İstihdam edilerek 4562 sayılı OSB Kanunu gereği 4857 Sayılı İş Kanununa göre sözleşmeli olarak çalıştırılmış olup 2016 yılında mevcut kadrolar korunarak 92 kadro ile çalışılması planlanmıştır. Çalışan Personel ücretleri, SGK Primleri, işsizlik primi ile yemek ücretleri, ayrılma tazminatları, servis ücretleri ile alınan müşavirlik hizmetlerine ait ödemeler yasal sürelerinde ilgili mercilere yapılmaktadır.

6. GENEL GİDERLER VE DIŞARIDAN SAĞLANAN FAYDA VE HİZMETLER

1. DIŞ TİCARETİN GELİŞTİRİLMESİ

Ankara Sanayi Odası faaliyetlerine paralel olarak; üyelerimizin ihracat kapasitelerini arttırmak dış ticaretlerini geliştirmek amacıyla yurt dışından gelen heyetlere Bölgemizi ve üyelerimizi tanıtmak ve yabancı ortaklıklar kurulmasına yardımcı olmak, yurt dışına çeşitli geziler düzenleyerek ticari gelişimi hızlandırmak için girişimlerde bulunulması amaçlanmaktadır.

2. ASO – KOSGEB ÇEVRE LABORATUVARI

Genel Laboratuvar Cihaz, Ekipman, Sarf Malzeme, Referans Malzeme alımları ve Akreditasyon işlemleri yapılacaktır. Merkez bünyesinde;

Bölge'nin Atıksu Yönetimi kapsamında katılımcıların periyodik kontrollerinin yapılmasına, kanal bağlantı izinlerinin verilmesine,

Bölge ana deşarj noktalarının kontrolüne, ön arıtma tesislerinin proje onaylarının verilmesine,

Bölgenin çevre yönetim faaliyetlerinin yürütülmesine,

İşyeri açma ve çalışma ruhsatlarının verilmesi ve kontrolüne,

2007/4 Sayılı Halon Genelgesi çerçevesindeki faaliyetlerin yürütülmesine,

İş sağlığı ve güvenliği kapsamında ilgili kurumlarla yapılan protokollerdeki yükümlülüklerin yerine getirilmesine,

Çevre konusunda devam projelerin yürütülmesine,

Çevre mevzuatı, iş sağlığı ve güvenliği, halon alternatifleri vb. konularda eğitim faaliyetlerinin yürütülmesine,

Çevre mevzuatı gereği TÜRKAK Akreditasyon Sertifikası ve Çevre Ölçüm ve Analizleri Yeterlik Belgesi kapsamında; atıksu, su, baca gazı, hava kalitesi, gürültü, katı atık vb. analizlerin yapılmasına,

Sektör araştırma ve analiz, soğutucu gaz ve halon analizi, iş sağlığı ve güvenliği analiz ve ölçümlerinin yapılmasına, mevcut cihaz ve ekipmanlarla ve 2016 yılı yatırım bütçesinde yer alan cihazların satın alınması ile 12 personelle devam edilecektir.

3. OSEP ÇALIŞMALARI

02.08.2006 Tarihinden bugüne Bölgemizde uygulanmakta olan OSEP (Okul Sanayi Eğitim Programları) projemiz her geçen yıl işletmelerimize faydasını kanıtlamakta ve istihdama olan katkısı

artmaktadır. Projenin önümüzdeki yılda artan öğrenci sayısı ile yaygınlaştırılması hedeflenmektedir.

OSEP Projesi 10.yılında olup 2008-2009 eğitim ve öğretim yılında ilk mezunlarını vermiştir. Bugüne kadar toplam 486 öğrenci mezun olmuş ve iş hayatına girmiştir. 2015-2016 Eğitim ve Öğretim yılı 1. Sınıfta 70, 2. Sınıfta 43, 3. Sınıfta 64 olmak üzere toplam 177 OSEP öğrencisi eğitime devam etmektedir.

Proje kapsamında 2015-2016 Eğitim -Öğretim dönemi için Makine Teknolojileri, İş Makinaları Bakım Onarım ve Elektrik Elektronik Teknolojileri alanlarında 187 öğrenci ön kaydı alınmış, ancak yapılan sınav, beceri testleri ve mülakat sonucunda OSEP kriterlerine uygun 70 öğrenci sisteme kaydedilmiştir.

Okullarımızda verilen pratik ve teorik eğitimler, Sanayinin istediği nitelikte işgücü yetiştirmek amacıyla daha önceki yıllarda olduğu gibi en iyi şekilde verilmeye devam edecektir. Öğrencilerin sanayicilerin tecrübelerinden yararlanmasını sağlamak amacıyla, öğrencilere her ay farklı bir sanayicimiz tarafından eğitim seminerleri verilecektir. OSEP Sosyal Faaliyetler kapsamında öğrencilerimiz Sinema ve Tiyatro'ya götürülecek, İzcilik Kulübü öğrencileri de yıl içerisinde 2 kez izcilik kampına gönderilecektir. Geziler organize edilecek, aile-okul işbirliği çalışmaları devam ettirilecektir. OSEP Sosyal Faaliyetler kapsamında öğrencilerin tarihimizi yakından görmelerini sağlamak amacıyla Çanakkale Gezisi planlanmaktadır. Ayrıca Ankara Sanayi Odası'nın girişimleri ile projemizin Ülkemiz genelinde yaygınlaştırılmasının sağlanabilmesi amacıyla MEB Hayat Boyu Öğrenme Genel Müdürlüğü ile yapılan ortak çalışmalar neticesinde OSEP projemiz; SİMEP adıyla "Ulusal bir Proje" haline getirilmiştir.

4. OTOMASYON TEKNOLOJİLERİ EĞİTİM VE UYGULAMA MERKEZİ ÇALIŞMALARI

Otomasyon Teknolojileri Eğitim Ve Uygulama Merkezi “Endüstriyel Otomasyon” alanında uygulamalı eğitim veren ülkemizin sayılı merkezlerden biridir. Merkezi 2002 yılından bu yana faaliyetini sürdürmektedir. Merkezimiz faaliyetleri Milli Eğitim Bakanlığı, Ankara Sanayi Odası ve Karatekin Üniversitesi Çankırı MYO işbirliği ile yürütülmektedir. Endüstriyel tesislerin daha verimli çalışabilmesi için makine ve sistemlerin mümkün oldukça arıza yapmamaları ya da arızasının en kısa sürede bitirilmesi gerekir. Bu ise bu konuda uygulamalı eğitim almış bilinçli personelle sağlanabilir. Verdiğimiz uygulamalı eğitimlerle ülkemiz sanayisine bu yönde önemli katkılar sunmaktayız. Eğitimlerimize bakım onarım teknisyen, teknikerler ve ustaları, mühendisler, teknik öğretmenler ve konu ile ilgili üniversite öğrencileri vd. eğitimlerimize katılabilmektedir. Eğitimlerimizi merkezimizde ya da firmaya özel vermekteyiz. İlk günden şimdiye kadar 229 kursta 2335 kişiye kurs verilmiştir. 2015 yılında ise 11 kursta 121 kişiye eğitim verilmiştir. Bu kursların katılımcıları Ankara içi ve dışından ülkemizin önde gelen firmaları olup, 200’ün üzerindeki referans firmamız mevcuttur.

5. REORGANİZASYON ÇALIŞMASI

ASO 1. Organize Sanayi Bölgesi için kurumsallaşmanın altyapısını sağlamak amacıyla; başta kurumsal altyapı sistemi olmak üzere, operasyonel ve idari verimliliğin artırılması, insan kaynakları sisteminin oturtulması ile kurumsallaşma programı yürütülecek ve

verimli iş yapma kalitesinin artırılması sağlanacaktır.

ASO 1. Organize Sanayi Bölgesi adına bir danışmanlık şirketi tarafından yürütülecek proje, kurumsallaşma durum tespiti ile başlayacak, bu doğrultuda kurumsallaşma çalışmalarına geçilecektir. Kurumsallaşma çerçevesinde kurumdaki idari yapı, departmanlar ve süreçler ele alınacak; insan kaynakları çalışma esasları belirlenerek, gerekli sözleşme ve yönetmelikler hazırlanacak; operasyonel verimliliğin artırılmasını sağlamak için ihtiyaç duyulan prosedür ve talimatlar oluşturulacak, verimliliği artırmaya dönük çalışmalar yapılacaktır.

Bu bağlamda; ASO 1. Organize Sanayi Bölgesi yönetici ve çalışanlarının yetkinliklerinin gelişmesine katkıda bulunmak, Ortak bir kurum kültürü oluşturmak, İş analizlerinin yapılarak kurumun insan kaynakları ile ilgili süreçleri oluşturmak, Organizasyon yapısının ve rol tanımlarını belirlemek ve görev yetki ve sorumlulukları tanımlamak, Personel seçim kriterlerinin belirlenerek kurum hedeflerine uygun kişilerin değerlendirilmesini sağlamak, Operasyonel ve idari verimliliği arttırmak, Süreç şemalarını oluşturmak, İhtiyaç duyulan prosedür ve talimatların oluşturulmasını sağlamak amaçlanmaktadır.

Dolayısıyla, ASO 1. Organize Sanayi Bölgesi’nin kurumsallaşmasını tamamlamasından sonra daha etkin ve verimli olması ve üyelerine daha iyi hizmet vermesi sağlanmış olacaktır.

7. MALİ VE MADDİ DURAN VARLIKLAR

1. MOBİLYA MEFRUŞAT

Bölge Müdürlüğünün doğabilecek mobilya ve mefruşat ihtiyaçları karşılanacaktır.

2. İŞ MAKİNASI VE NAKİL VASITALARI

Bölge Müdürlüğünün iş makinası, yol süpürme aracı, çöp toplama kamyonu ve nakil araçları ihtiyacı önceki yıllarda karşılanmış bulunmaktadır.

3. BÜRO MAKİNALARININ YENİLENMESİ VE YAZILIMLAR

Bölge Müdürlüğünde kullanılan bilgisayar sistemlerinde gerekebilecek cihaz, donanım ve yazılım ile ihtiyaç duyulan terminallere anti virüs program lisansı alınması planlanmaktadır.

4. SAİR DEMİRBAŞLAR

Bölgemiz tretuarlarında bulunan çit bitkilerinin budanmasında kullanılmak üzere, traktöre bağlı olarak çalıştırılacak budama makinası yapımı,: Yabancı ot mücadelesinde kullanılmak üzere 2 Adet motorlu tırpan alınması planlanmaktadır.

Ayrıca Bölgemiz yeşil alan budamalarında, özellikle refüjlerde bulunan yüksek dalların budanmasında kullanılmak üzere 2 adet yüksek dal budama makinası alınması planlanmaktadır.

5. REKLAM PANOLARI

Bölge içerisinde reklam panosu yaptırılması planlanmaktadır. Bölgemiz giriş kısmında bulunan on iki adet reklam panosu giriş yolumuzun yol genişletme çalışmaları esnasında kaldırılmış ve yeni tabela yapılmamıştır. Sincan yönüne açılan yeni kapı ile birlikte Bölgemiz ASO Bulvarı transit bir yol haline gelmiş olup günde yaklaşık 50.000 araç Bölgemize giriş çıkış yapmaktadır. Bu sebeple ASO Bulvarı orta refüjünde uygun alanlara reklam panoları yapılması düşünülmektedir.

6. (6-7-8) AOSB ÇEVRESEL RİSK DEĞERLENDİRME VE ATIK YÖNETİM MERKEZİ DEMİRBAŞLARI

6.1 Sanayi Kaynaklı Hava Kirliliğinin Kontrolü Yönetmeliği kapsamında yapılan emisyon ölçümlerinde baca gazında toz tayini için kullanılacak toz örnekleme cihazı alımı planlanmıştır.

6.2 Su Kirliliği Kontrolü Yönetmeliği kapsamında Biyokimyasal Oksijen İhtiyacı ve Kimyasal Oksijen İhtiyacı analizlerinin yapılmasında kullanılacak BOİ İnkübatörü ve Termoreaktör cihazlarının alınması planlanmıştır.

6.3 Su Kirliliği Kontrolü Yönetmeliği ve ASKİ Deşarj Yönetmeliği Kapsamında bölgenin ana deşarj noktalarına konulmak üzere; 4 adet numune alma cihazı, bu cihazlara entegre olabilen 4 adet debi ölçer modülü ve 4 adet pH/iletkenlik/DO/sıcaklık ölçüm modülü, alınması planlanmıştır.

6.4 Mevcut ICP-AES yerine daha düşük dedeksiyon limitleri ve hidrür sistemi kullanılmadan analiz yapılabilen ICP-MS cihazına ihtiyaç duyulmaktadır. Satın alınması planlanan ICP-MS cihazı sayesinde içme suları, yüzeysel sular, yağmur suları evsel ve endüstriyel atık sular gibi karmaşık çevresel örnekler ve ön işlem sonrası elde edilen atık yağ, atık çamur, toprak, atık toprak, katı atık ve sediment ekstraktları ile özel sıvılara alınmış baca gazları, ekstrakte edilmiş baca tozları ile ekstrakte edilmiş hava partikül örneklerindeki metallerin ppt (ng/L) / ppm (mg/L) mertebelerinde analizleri yapılabilecektir.

9. İŞTİRAKLER

ASO – TOBB – 2. ve 3 Organize Sanayi Bölgesi – Teknoloji Geliştirme Ltd. Şti. ile ortak kurulan Teknopark A.Ş. 2- 3. OSB ile birlikte kurulan OSB Teknoloji Geliştirme Ltd. Şti. OSB Doğal Gaz A.Ş. gibi iştiraklerimiz bulunmaktadır. Bu şirketlerin devam eden çalışmalarına katkı sağlanacaktır. Ayrıca 4562 Sayılı OSB Kanunu ve Yönetmeliği ile Vergi Mevzuatlarının getirdiği zorunluluklar nedeniyle kurulan TÜHAB – ASOLAB – METES VE LOJİSTİK HİZMETLERİ İktisadi İşletmelerinin faaliyetleri sürdürülecektir. İhtiyaç duyulması halinde Ankara Sanayi Odası Eğitim Vakfına ödenecek tutarlar ve ASO 1.Organize Sanayi Bölgesi olarak kurumlardan alınan LİSANS yıllık bedelleri ödenerek gerekli iş ve işlemler yerine getirilecektir.

8. TİCARET MERKEZİ YÖNETİM GİDERLERİ

TİCARET MERKEZİ GENEL DURUMU

Ticaret Merkezimizde, mağaza-ofis-kurum tipi işyeri olmak üzere toplam olarak 90 adet işyeri bulunmaktadır. Asora Ticaret Merkezi'nin aylık kira geliri ARALIK 2015 itibari ile 285.210,17 TL + KDV olup, yıllık ortalama kira geliri yaklaşık 3.400.000,00 TL + KDV olarak gerçekleşmektedir.

TİCARET MERKEZİ ALAN	43.500 m ²	
KİRALANABİLİR ALAN	24.999,02 m ²	
KİRALANMIŞ ALAN	23.460,51 m ²	93,85 %
KİRALANACAK ALAN	1.538,51 m ²	6,15 %
BÖLGE MÜDÜRLÜĞÜ ALANLARI	6.319,50 m ²	25,28 %
SOSYAL AMAÇLA KULLANILAN ALANLAR	1.481,20 m ²	5,93 %
AYLIK KİRA GELİRİ (12/2015)	285.210,78 TL	

Ticaret Merkezi Yönetim Planı çerçevesinde yönetim birimi tarafından ticaret merkezinin işletilmesi ile ilgili tüm giderler bu fasıldan karşılanacaktır. Tüm harcamalar aylık olarak hesaplanıp kiralanmış alanlar için kiracılara, kiralanmamış alanlar için Bölge Müdürlüğüne katılım payı olarak dağıtım yapılarak fatura edilmektedir.

Ticaret Merkezi'nin A Blok, D Blok, BC Blok panoramik tavan camlarının içten ve dıştan silinmesi işinin yaptırılması sağlanacak ve gerekli bakım onarım işleri yapılacaktır.

9. ÖZEL ANKARA SANAYİ ODASI ANADOLU TEKNİK LİSESİ

25.07.2012 tarihinde açılış onayını alan okulumuz, 17 Eylül 2012 de eğitim-öğretime başlamıştır. Okulumuz 2015-2016 eğitim-öğretim yılında; 9. sınıf 144, 10.sınıf 142, 11. sınıfta 59 12.sınıf 62 öğrenci olmak üzere toplam 407 öğrenci ile eğitim-öğretime devam etmektedir.

Ayrıca ;2015-2016 eğitim-öğretim yılında okulumuzda; 1 müdür, 3 müdür yardımcısı, 1 muhasebe memuru, 1 memur, 1 kütüphane memuru, 4 temizlik elemanı, 3 güvenlik personeli, 44 aylık ücretli öğretmen ve 12 (2 Folklor) ders ücretli öğretmen olmak üzere toplam 70 personel ile eğitim-öğretim hizmetlerine devam etmektedir. 2016 yılında bu sayı; 1 müdür, 4 müdür yardımcısı, 1 muhasebe, 1 memur, 1 kütüphane memuru, 1 TDE,1 Din Kültürü ve Ahlak Bilgisi, 1 Tarih, 1 Kimya, 1 Biyoloji, 1 Felsefe, 4 temizlik elemanı, 3 güvenlik görevlisi, 44 aylık ücretli öğretmen ve 6 (2 Folklor) ders ücretli öğretmen olmak üzere toplam 71 personelle eğitim-öğretim hizmetine devam edilmesi planlanmaktadır.



ASO 2. ve 3. Organize Sanayi Bölgesi

◀▶ 2016 Çalışma Programı

1. Altyapı – Üstyapı İşleri ve Hizmetler

1.1. Sanayi Parselleri İstinat Duvarı

Bölgemizin Revize İmar Planı sonucu oluşan ilave parseller dahil olmak üzere tesviye kazıları yaptırılacak olup ayrıca bazı parsellerde şev kayması ihtimali bulunmaktadır.

2016 yılında öncelikle şev kayması ihtimali olan parseller ile fabrika inşaatına başlanılan parsellerde Katılımcının talebi halinde bu durumdan dolayı ihtiyaç duyulan taş istinat duvarının yaptırılmasına yönelik talepler değerlendirilecektir.

1.2. Altyapı Çalışmaları

Bölgemizin yol, atıksu, yağmur suyu, kullanma suyu, elektrik, doğalgaz ve telekom şebeke inşaatları fiber kablo döşenmesi tamamlanmış, kontrolleri yapılmış ve kesin hesabı çıkarılarak bu iş kalemleri itibarıyla Bölgemizdeki çalışmalar sonuçlandırılmıştır.

2016 yılında, bu tesislerden katılımcılarımıza ait parsel bağlantıları ile ilgili gerekli altyapı hizmetleri verilecek sözkonusu altyapıda,

sonradan ihtiyaç duyulan ve katılımcılarımızdan gelen talepler çerçevesinde gerekli iş ve işlemler yapılacaktır.

1.3. Çevre Mevzuatının Uygulamaları, Arıtma Tesisi Kapasite Artırımı

1.3.1. Atıksu Arıtma Tesisi ve Kapasite Artırımı

Müteşebbis Heyetimizin bilgi ve görüşleri de dikkate alınmak suretiyle atıksu arıtma tesisinin Anadolu OSB ile birlikte ortaklaşa yapılması öngörülmüştür. Ancak, bu yatırımın gerçekleştirilmesi için her iki Bölgenin ortak kararı ile tespit edilen alanla ilgili olarak ortaya çıkan bir takım belirsizliklerden dolayı yatırım sürecinin uzayacağı anlaşılmıştır. Bu arada Bölgemizin atıksu arıtma tesisinin kapasitesinin artırılması için bu yatırımın en kısa sürede gerçekleştirilmesi gerektiğinden atıksu arıtma tesisinin Bölgemizde yaptırılması alternatifi için zaman kaybı olmaması amacıyla ayrıca revize fizibilite çalışmalarına başlanılmıştır.

Bu gelişmeler karşısında; Bölgemiz atıksu arıtma tesisi kapasite artırımına ilişkin olarak 2015 çalışma döneminde yapılan tüm fizibilite çalışmaları, gerek komşu OSB'ler gerekse ilgili kurumlarla yapılan yazışma ve görüşmelere ilişkin gelişmeler değerlendirilerek 2016 çalışma programı kapsamında atıksu arıtma tesisi ihalesi gerçekleştirilerek inşaat sürecinin başlatılması planlanmaktadır.

Buna göre; fizibilite çalışması sonucunda elde edilen teknik veri ve değerlendirmelere göre tespit edilecek atıksu arıtma teknolojisine

karar verilmek suretiyle mümkün olan en kısa sürede ihale ve inşaat sürecinin tamamlanmasına gayret gösterilecektir.

Ayrıca, mevcut atıksu arıtma tesisinin işletilmesine devam edilecektir.

1.3.2. Çevre Yönetimi

Bölgemiz katılımcılarından gelen atıksuyun kirlilik parametrelerinin sınır değerlere uygunluğunun kontrolü amacıyla yapılacak iç denetimler, belirlenen periyotlara uygun şekilde devam ettirilecek böylece; ilgili mevzuatın Bölgemize verdiği görev, yetki ve sorumluluk çerçevesinde hızlı ve etkin bir izleme gerçekleştirilecek, çıkacak sonuçlara göre Bölgemizce ilgililere ve sorumlulara yönelik gerekli önlemler derhal uygulamaya konulacaktır.

Katılımcılarımızdan ve Bölgemiz atıksu arıtma tesisinden kaynaklanan atıksuyun ilgili mevzuat ve standartlara uygun şekilde analizinin Bölgemizce yapılabilmesi amacıyla Atıksu Analiz Laboratuvarı yatırımına ilişkin teknik analiz ve fizibilite çalışması yürütülecektir. Bu çalışma sonuçları ile atıksu arıtma tesisi inşaatının gelişimine bağlı olarak 2016 çalışma yılı içerisinde sözkonusu yatırımın gerçekleştirilmesi planlanmaktadır.

Katılımcılarımızın çevre mevzuatı, Bölgemiz Çevre Yönetim Sistemi ve Atıksu Yönetimi hususlarında bilgilendirmesi amacıyla toplantılar düzenlenecektir. Ayrıca, talep ve ihtiyaçlar çerçevesinde Bölgemiz Çevre Mühendisi katılımcılarımızla birebir görüşerek varsa

sorunlarının çözümü için yardımcı olacaktır.

Çevre mevzuatı uyarınca katılımcılarımızın çevre izinlerinin alınması, atık yönetim planlarının hazırlanması gibi yükümlülüklerin takip edilmesi amacıyla Çevre Görevlisi, Çevre Yönetim Birimi ve Çevre Danışmanlık Firmaları Hakkında Yönetmelik çerçevesinde Bölgemiz iştiraki olarak Çevre Danışmanlık Şirketi kurulmasına ilişkin olarak fizibilite çalışması yürütülecektir. Çalışma sonuçlarına bağlı olarak 2016 çalışma yılı içerisinde bu konuda gerekli hazırlıkların ve düzenlemelerin gerçekleştirilmesi planlanmaktadır.

OSB Uygulama Yönetmeliği'ne göre, Bölgemiz görev, yetki ve sorumluluğunda yürütülmesi gereken, Katılımcılarımızın faaliyetlerinden kaynaklanan katı atıkların toplanarak değerlendirilmesi hususunda atık firmaları ile yapılan görüşmeler çerçevesinde 2016 çalışma yılı içerisinde Atık Toplama Merkezi kurulacak ve bu Merkezin çalışmalarının yürütülmesi amacıyla ihtiyaç duyulması halinde konusunda uzman ve deneyimli bir kuruluştan hizmet alımına gidilecektir. Böylece, katılımcılarımızın bu tür atıklarının toplanarak ekonomik bir şekilde değerlendirilmesi için önemli ve gerekli bir hizmet verilecektir.

1.3.3. Kullanma Suyu Arıtma Tesisi

Bölgemiz suyunun temin edildiği kuyular bölgesi arazisinin yapısından kaynaklanan ve katılımcılarımızın talepleri de dikkate alınmak suretiyle suyun kalitesinin iyileştirilmesi amacıyla 2015 çalışma yılı içerisinde 1000+1000 m³/gün kapasiteli su arıtma tesisi

kurulmuş ve işletmeye alınmıştır. Bu tesisin verimli çalışabilmesini teminen gerekli personel istihdam edilecek ve arıtılmış suyun kalitesinin kontrol edilebilmesi amacıyla arıtılmış sudan düzenli periyotlarda numune alınarak yetkili laboratuvarlarda analiz ettirilecektir. Bu yatırım sayesinde katılımcılarımızın işletmelerinde münferiden su arıtma tesisi yatırımına ihtiyaç kalmayacaktır.

Bölgemizde suyun dağıtımının sağlandığı ve 2015 yılı içerisinde bakım ve yalıtım işlemlerinin yapıldığı su depolarının ilgili mevzuatta öngörülen kriterlerin sağlanmasını teminen periyodik olarak temizlik ve dezenfeksiyon işlemleri gerçekleştirilecektir.

1.3.4. Altyapı Çalışmaları

Bölgemizin atıksu, yağmur suyu ve kullanma suyu şebekelerinde bakım ve onarım çalışmaları kapsamında kanalların görüntülenmesi, temizlenmesi ve gerekli tamiratların yapılmasına ilişkin olarak anılan faaliyetlerin Bölgemiz tarafından gerçekleştirilebilmesi amacıyla kanal görüntülüne ve temizleme robotlarının alınması için gerekli yatırımların gerçekleştirilmesi planlanmaktadır. Bu yatırım ile birlikte Bölgemiz altyapısındaki kanalizasyon sistemine yağmursuyu, yeraltı suyu v.b. diğer unsurların sızmasını önleyecek tedbirler alınacak, atıksu debisi ve kirlilik yükü daha sağlıklı bir şekilde değerlendirilebilecektir.

1.4. Elektrik Şebekesi İşletme Faaliyetleri

Bölgemiz EPDK' nın 30/04.2009 tarih ve 206-78-8 sayılı kararı ile **OSB DAĞITIM LİSANSI** olarak onaylı sınırları içerisinde elektrik

dağıtım faaliyetlerine başlamıştır. Bölgemiz bu faaliyetlerine 2016 yılı içerisinde **“Organize Sanayi Bölgelerinin Elektrik Piyasası Faaliyetlerine İlişkin Yönetmelik”** hükümleri çerçevesinde devam edecek ve aşağıda özetlenen faaliyetleri yürütecektir.

- Anılan Yönetmelik kapsamında, ilgili kurumlarla gerekli yakın ilişkiler devam ettirilecektir.
- Bölge Elektrik Dağıtım Şebekesinin, Kuyular Bölgesi Elektrik Tesislerinin, Su Dağıtım Şebekesine ait Elektrik Tesislerinin ve Yol Aydınlatma Sisteminin işletme-bakımı yapılacaktır. Elektrik Dağıtım Şebekesi kapsamında Dağıtım Merkezleri içerisinde kurulu bulunan OG Metal Clad hücrelerin senelik bakımları yüklenici firmanın oluşturduğu standartlar çerçevesinde yapılacaktır. Ayrıca ölçüm ve koruma sisteminde kullanılan akım ve gerilim trafolarının testleri üretici firma yetkililerinin tavsiyeleri doğrultusunda yapılacaktır. SCADA ve sayaç okuma sistemlerinin sürekliliği için gerekli bakım onarım faaliyetleri ile yazılım tadilatı işleri yapılacaktır. Böylece Bölge içi OG Elektrik Dağıtım şebekesinin 24 saat hizmet verecek şekilde işletilmesi sağlanacaktır.
- Meydana gelen arızalar en kısa sürede müdahale edilerek giderilecektir.
- Katılımcı firmaların OG enerji talepleri incelenerek enerji müsaadesi verilecektir.

- 2012 yılı itibarı ile OSB Katılımcılarına ait tüm elektrik projelerinin onay yetkisi EPDK tarafından, Organize Sanayi Bölgelerine yahut OSB'nin bulunduğu bölgedeki Dağıtım Şirketine verilmiştir. Bölgemiz Yönetim Kurulu tarafından bu işlerin bölge personeli tarafından yapılması uygun görülmüştür. Buna göre 2016 yılında OSB Katılımcılarına ait tüm elektrik projelerinin onay işlemleri tarafımızdan yapılacaktır.
- Montajı tamamlanmış tesislerin geçici kabulleri Bölgemiz personeli tarafından en hızlı şekilde yapılacaktır.
- Bölgemizde kurulu bulunan ve katılımcılarımıza ait olan tüm jeneratör tesislerinin geçici kabulleri yapılacaktır.
- Katılımcı firmaların elektrik tüketimine esas ölçü sistemlerinin kontrolü ve takibi yapılacaktır.
- Bölgemizde planlı olarak elektrik alt yapı tesislerinde gerekli bakım çalışmaları yapılacaktır.
- Bölge katılımcılarının her geçen gün artan elektrik ihtiyacını karşılamak amacıyla gereken hizmetlerin ve yatırımların sağlanması amacıyla ilgili kurum ve kuruluşların görev, yetki ve sorumluluklarına göre gerekli yazışma çalışma ve hazırlıklar yerine getirilecektir.

- TEİAŞ ile Bölgemiz arasında imzalanan Sistem Kullanım Anlaşmasından kaynaklanan ve Katılımcılarımızın elektrik faturalarına yansıtılan elektrik iletim bedelinin minimize edilmesi için maksimum demant sürekli takip edilerek bahsi geçen anlaşmanın yeniden kullanım miktarına göre düzenlenmesi sağlanacaktır.

1.5. Elektrik Dağıtım Şebekesi SCADA ve AMR (Otomatik Sayaç Okuma) Sistemlerinin Tesisi İşleri

Bölgemize ait Elektrik Dağıtım Şebekesinin uzaktan izlenmesi ve kumandası için gerekli olan SCADA sistemi ve elektrik sayaçlarının uzaktan okuması ve faturalama işlemlerinin yapılabilmesi ve aynı zamanda katılımcıların elektrik sayaç değerlerine internet ortamından ulaşabilmeleri için tesis edilecek olan AMR Sistemine ait fiber optik kablo alt yapısının ücretsiz olarak Türk Telekom A.Ş. tarafından tesis edilmesi işi tamamlanmıştır. Bölgemiz katılımcılarının mümkün olduğunca en yaygın şekilde AMR (Otomatik Sayaç Okuma) alt yapısından faydalanması için gerekli çalışmalar Bölgemizce yürütülecektir.

1.6. Telekomünikasyon Sistemleri Tesisi İşleri

Katılımcılara yüksek hızda, kesintisiz, kaliteli internet hizmetleri sunmak ve telefon hizmetinin sağlıklı çalışmasını sağlamak için Türk Telekomünikasyon A.Ş. ile Bölgemiz arasında bir protokol

imzalanmış olup Türk Telekom A.Ş. 'ne Bölgemize hizmet vermek amacı ile santral kurabilmesi için bir santral binası tahsis edilmiştir. Türk Telekom A.Ş. bu bina içerisine santralini tesis etmiş internet ve telefon hizmetlerini bu santralden vermeye başlamıştır. Bu sistem bir üst sistemle kablosuz haberleşmektedir. Bu hizmetlerin daha verimli hale dönüştürülmesi amacıyla Türk Telekom yetkilileriyle yapılan görüşmeler neticesinde ANKARA-ESKİŞEHİR yoluna tesis edilmiş olan yeni fiber optik hattan Bölgemize fiber optik kablo çekilmek sureti ile bu hizmetten yeni katılımcılarımızın faydalanması sağlanmıştır. Bu hizmetten, kablosuz santralden hizmet alan eski katılımcılarımızın bir kısmı faydalanmaya başlamıştır. Henüz bu hizmetten yararlanmayan Katılımcılarımızın bir kısmının alt yapı sorunları hakkında gerekli bilgilendirme yapılmış ve yeni fiber hattı kullanmayan Katılımcılarımızın tamamının bu hizmetten faydalanması için gerekli çalışmalar takip edilerek sonuçlandırılacaktır.

1.7. Güvenlik ve Plaka Tanıma Sistemi (PTS) İşleri

Bölgemizde alınan genel güvenlik tedbirlerine ilave olarak, Bölgemize giren çıkan araçların plaka bilgilerini kayıt altına alan plaka tanıma sisteminin işletilmesi sağlanacaktır. Bölgemiz Dağıtım Merkezleri arasında tesis edilmiş olan fiber optik alt yapı kullanılmak sureti ile Katılımcılarımızın ihtiyaçları ve Bölgemiz kaynakları esas alınarak ilave güvenlik kameraları tesisi ile ilgili çalışmalar Bölge personelimiz tarafından yürütülmüş ve 2015 yılında ilave 8 kamera daha tesis edilmiştir. 2016 yılında güvenlik ağının geliştirilmesi için 10 adet kamera daha gerekli yerlere tesis edilecek. Buna göre Bölgemiz içerisindeki toplam kamera sayısı 33

adede çıkacak böylece Bölgemiz daha güvenli hale gelecektir.

1.8 Bilgi İşlem

Bölgemize ait olan web sayfasının yenilenmesi ve güncel verileri içerecek aynı zamanda katılımcılarımıza özel bir veri tabanına şifreli ulaşım için gerekli çalışmalar yürütülecektir. Bölgemizdeki tüm birimlerin bilgilerini ortak bir database de toplamak ve bu database'den en verimli şekilde faydalanmak amacıyla gerekli ara yüz yazılımlarının geliştirilmesi ve bunların öncelikle Bölgemiz personel kaynakları kullanılarak, uzmanlık ve teknik bilgi birikimi gerektiren çalışmalar için ise, hizmet alımı yoluyla gerekli işlemler yürütülecektir.

1.9. Su Şebekesinin Bakım ve Onarımı

Yıl içinde su şebekesinin muhtemel arızalarının giderilmesi, bakım ve onarımı yapılacak olup, ana isale hattındaki bu durumla ilgili çalışmalar ve Katılımcıların herhangi bir mağduriyete uğramaması için isale hattındaki arızalara acilen müdahale edilmesini ve sorunun çözülmesini teminen Bölgemizce gerekli tedbirler alınacaktır.

1.10. Doğalgaz Dönüşüm Projesi

Bölgenin doğalgaz dönüşüm projesi Başkentgaz A.Ş. tarafından işletilmektedir. Doğalgaz bağlantı talebinde bulunan Katılımcılarımızın abonelik işlemleri ile tamamlanan şebekenin muhtemel arızalarının hızla giderilmesi, bakım ve onarımı yapılacaktır. Bunu teminen Bölgemizde eksik teknik donanımın

tamamlanmasına devam edilecektir. Bölgemizde doğalgaz kullanan fabrikaların denetimini ve faturalandırılma aşamasını daha basit ve güvenilir bir şekilde yapabilmek için scada sistemine geçilecektir. Scada sisteminin devreye alınmasıyla Bölgemizin ihtiyaç duyulan iş gücü azaltılacak, yakıt tasarrufu sağlanacak, zaman kaybı olmayacak en önemlisi, geriye dönük bilgi akışı sağlanacaktır.

1.11. Peyzaj ve Ağaçlandırma Çalışmaları

OSB Uygulama Yönetmeliği gereğince, Milli Ağaçlandırma ve Erozyon Kontrolü Seferberlik Kanunu uyarınca, OSB imar planı içinde yer alan sağlık koruma bandının ağaçlandırılmasını, çevre düzenlemesini, bakımını, korunmasını ve çevre düzeninin sürekliliğini sağlamak üzere, Bölgemizin yeşil, bakımlı ve devamlı geliştirilen sürdürülebilir bir çevreye sahip olması öncelikli hedeflerimizdendir. Bu temel yaklaşımla Bölgemizin tasdikli imar planında ağaçlandırma alanı olarak belirlenen parseller ve sağlık koruma bandında ağaç dikimine, dikilen fidanların sulanmasına, bakımına ihtiyaç duyulan ilave çevre düzenlemelerine, iyileştirmelere yönelik çalışma ve faaliyetlere özenle devam edilecektir. Söz konusu alanların büyüklüğü, bu iş için ayrılan Bölgemizin personel sayısının yetersiz kalması nedeniyle ihtiyaca ve mevsimine göre gerektiğinde bedelli/bedelsiz fidan/ağaç dikimine ve bunlarla ilgili hizmet satın alınmasına gidilecektir.

2015 yılı içerisinde Bölgemiz sınırları içerisinde yeni açılan 3 nolu Giriş Kapısı'nda düzenlenecek olan peyzaj alanlarının projesine başlanmış olup 2016 yılının ilk yarısında ağaçlandırma ve çimlendirme işlemleri bitirilmiş olacaktır. Bölgemizin 2 adet ana

giriş kapıları için dekoratif ağaç türleri seçilmekte olup bakımları aksatılmadan yapılmaya devam edilecektir. Bu tür çalışmalar kent ormancılığı yöntemlerine göre yapılmakta olup dikimi yapılacak ağaçların seçimi süs veya orman ağacı olarak seçilmesinin yanında mevsim koşulları ve toprak yapısı göz önünde bulundurularak çalışmalar hazırlanmaktadır.

1.12. Güvenlik Hizmetleri

Bölge güvenliğinin, özel güvenlik firmasından hizmet alımı yoluyla sağlanmasına devam edilecek olup gerektiğinde, güvenlik personeli sayısı artırılabilecektir.

Kamera sistemi, plaka okuma v.b. mevcut sistem iyileştirilerek güvenlik artırıcı önlemlerin takibine ve uygulamanın ihtiyaçlara cevap verecek şekilde geliştirilmesine devam olunacaktır.

Kuyular bölgesi ve 3 no'lu nizamiye için başlatılan güvenlik hizmeti aynı şekilde aksatılmadan devam edilecektir.

1.13. Ankara Sanayi Odası İş ve İşlemlerinin Bölgemizde Yapılması Hizmetleri

Bölgemiz, Başkent OSB, Anadolu OSB, Polatlı OSB ve çevredeki diğer alanlarda faaliyet gösteren sanayicilerin Ankara Sanayi Odası bünyesindeki iş ve işlemlerinin hızla ve yerinden takibi ve sonuçlandırılması için Bölgemizde kurulan "Ankara Sanayi Havzası ASO Temsilciliği" şimdiye kadar 62 adet işlem yapmış olup, ofis hizmetlerine devam edecektir.

2. İmar Çalışmaları

2.1. İmar Durumu

Bölgemizde imar ve planlama faaliyetleri tamamlanmış olup ihtiyaca ve yeni düzenlemelere yönelik imar planlarımızda revize yoluna gidilerek yeni imar planımıza uygun olarak tesisini yapmak isteyen Katılımcılarımıza, imar durumu belgesi (çap), yapı ruhsatı ve yapı kullanım izin belgesi verilmesine devam edilecektir. Ayrıca, sözkonusu belgelerin geçerlilik süreleri OSB Uygulama Yönetmeliği'nin ilgili hükümleri uyarınca izlenerek ilgili katılımcılarla temasa geçilmek suretiyle Bölgemizin görev, yetki ve sorumluluğunda ihtiyaç duyulan gerekli tedbirler alınacaktır.

2.2. Bölgemiz Kuyular Bölgesi Onaylı Sınır Kapsamına Alınmasına İlişkin Süreç

2015 yılı Faaliyet Raporumuzun 3.5. nci maddesinde ayrıntılı olarak açıklanan kuyular bölgesinin ve su isale hattının "Onaylı Sınır" kapsamına alınmasına dair talebimize ilişkin olarak süreç devam ettiğinden bununla ilgili iş ve işlemlerin OSB Uygulama Yönetmeliği çerçevesinde Bilim, Sanayi ve Teknoloji Bakanlığı'nca sonuçlandırılmasını ve "Kamu Yararı Kararı"nı takiben Bölgemizce ilgili parsellerin kamulaştırma çalışmalarına geçilecektir.

2.3. Ankara Kadastro Müdürlüğü Tarafından Başlatılan Kadastro Kayıtlarının Dijital Ortama Aktarılması

Sırasında Ortaya Çıkan Kayıtların Düzeltilmesi Çalışmaları Sincan İlçesi Kadastro Birimince başlatılmış olan kadastro kayıtlarının güncellenerek verilerin sayısal ortama kaydedilmesi çalışmaları sırasında; tapu kayıtları üzerinde ilgili kuruluşların kendi kayıtlarının kayıtların zamanında güncellenmemesinden ileri gelen uyuşmazlıktan dolayı 2015 yılı Faaliyet Raporumuzun 3.4. ncü maddesinde ayrıntılı olarak açıklanan mükerrer kayıtların düzeltilerek sözkonusu kayıtların mevcut kullanımına uygun hale getirilmesi amacıyla Bölgemizce gerekli girişimlerde bulunulmuş ayrıca İdare Mahkemesinde tapu kayıtlarındaki işlemin durdurulması ve iptali için dava açılmıştır. Bu arada, Ankara İl Gıda, Tarım ve Hayvancılık Müdürlüğü ve Sincan İlçesi Kadastro Şefliği tarafından yapılan müşterek teknik çalışmalar sonucu; Ankara İl Mera Komisyonu'ndan mera niteliği taşıyan parsellerin mera vasfının kaldırılmasını teminen Sincan Kadastro Müdürlüğüne gerekli ölçümlerin yapılması için yetki verilmiştir.

Bu işlemlerle ilgili olarak kurumlar arasında görüş birliğinin oluşması ve sürecin bu çerçevede devam etmesiyle birlikte, kayıtlarda gerekli düzenlemeler yapılacak olup gelişmelerin Bölgemizce yakından takibine devam edilecektir.

2.4. İşyeri Açma ve Çalışma Ruhsatı

Bölgemiz Yönetim Kurulunca oluşturulan İşyeri Açma ve Çalışma Ruhsat Komisyonu tarafından gerekli incelemeler yapılarak

katılımcılara İşyeri Açma ve Çalışma Ruhsatı verilmeye devam edilecektir. Bu konuda, İşyeri Açma ve Çalışma Ruhsatlarına İlişkin Yönetmelik çerçevesinde katılımcıların tesisleri için ilgili kurum ve kuruluşlardan alacakları belgelerin temini ve gereklerinin zamanında yerine getirilmesine yönelik olarak Katılımcılarımızın Bölgemizce bilgilendirme, uyarı, takip konusunda Bölgemizce titizlikle hareket edilecek katılımcılarımızla bilgi paylaşımına gidilecektir.

2.5. Parsel Tahsisleri

Bölgemizin revize imar planına göre, 321 adet sanayi parseli oluşmuştur. Bunlardan 295 adedinin arsa tahsisi gerçekleştirilmiş bulunmaktadır. 2015 Kasım ayı itibarıyla Bölgemiz tasarrufunda 27 adet tahsisi yapılacak sanayi parseli bulunmakta olup, bunların 2016 yılı içerisinde yatırımcılara tahsis yapılması için gerekli çalışmalar ve çabalar sürdürülecektir.

Diğer taraftan, Bölgemizde tahsisi yapılmış ancak henüz inşaatına başlamayan veya üretime geçmeyen katılımcılara yönelik olarak yapılan yazılı uyarıların sonuçlarına göre katılımcılarımızın durumu, ilgili mevzuat gereğince 2016 yılında değerlendirilecektir. Bu bağlamda, Bölgemizde değişik aşamalarda faaliyet gösteren katılımcıların yeni parsel talepleri ile atıl parsellere yönelik olarak yatırımcılardan gelen istekler derhal yatırıma başlanması kaydıyla öncelikle ele alınacak, Bölgemizce 4562 sayılı Organize Sanayi Bölgeleri Kanunu, Uygulama Yönetmeliği hükümleri ile Müteşebbis Heyetimizin kararlarında tanımlanan ve belirlenen, görev, yetki ve sorumluluklarımız göz önünde bulundurulmak suretiyle arsa tahsis iptalleri dahil gerekli karar ve önlemler alınacaktır.

2.6. ASO 2. OSB İlave Alanı

Bilim, Sanayi ve Teknoloji Bakanlığı'nın, 03.08.2012 tarih ve 1722 sayılı yazısı ile 2. OSB İlave Alanı yer seçimi çalışmaları sonuçlandırılarak kesinlik kazanmıştır. İlave alanın 328 hektarı Karma OSB, 110 hektarı ise, İhtisas OSB olarak belirlenmiştir. Bilim Sanayi ve Teknoloji Bakanlığı'na sunulmak üzere 1/25000 ölçekli Malıköy-Temelli Çevre Düzeni Planı revizyonu, 1/5000 ölçekli Nazım Plan ve 1/1000 ölçekli Uygulama İmar Planı çalışmaları bitirilmiştir.

03.08.2012 tarihinde Bakanlıkça yer seçimi onaylanan 438 hektarlık yüzölçümüne sahip 2.OSB ilave alanının, 1/25000 ölçekli Malıköy-Temelli Çevre Düzeni Plan revizyonu Çevre ve Şehircilik Bakanlığı'na, 1/5000 ölçekli Nazım, 1/1000 ölçekli Uygulama İmar Planları ile Parselasyon Planı Bilim, Sanayi ve Teknoloji Bakanlığı'na onaylatılmıştır. 2016 yılında; Bölgenin alt yapı projeleri onaylanan 1/1000 ölçekli uygulama imar planı doğrultusunda Bölge'de gerekli çalışmaların başlatılması öngörülmektedir.

2.7. Ankara – Eskişehir Karayoluna Bağlantı Yolu

Bölgemizi Eskişehir Yoluna bağlayan 5 km uzunluğunda, 35 m genişliğinde 1/1000 ölçekli uygulama imar planı olarak Ankara Büyükşehir Belediyesi'nce onaylanmıştır. Ankara Büyükşehir Belediyesi'nin sorumluluğunda olan bu yolun açılması ve asfaltlanması için Ankara Büyükşehir Belediyesi nezdindeki girişimlere ve yolun yapımı ile ilgili gelişmelerin yakından izlenmesine devam edilecektir.

3. ASO 2. ve 3. OSB İştirakleri

3.1. Mesleki Test ve Sertifikalandırma Merkezi İktisadi İşletmesi (METES)

Merkezimizin belgelendirdiği yeterlilikler arasında olan Asansör Bakım ve Onarımcısı (Seviye 3 ve 4) ile Asansör Montajcısı (Seviye 3 ve 4) mesleklerinde mevcut imkânlarımızı tam kapasite değerlendirerek haftanın 7 günü sınav yapabilmek için tam zamanlı çalışabilecek emekli uzmanlardan oluşan değerlendirici havuzu oluşturulacaktır.

Asansör Bakım ve Onarımcısı (Seviye 3 ve 4) mesleğinde Mesleki Yeterlilik Belgesinin zorunlu hale gelmesi ile muhtemelen artış gösterecek aday sayısı karşısında mevcut fiziki imkânlarımızın yeterli olamayacağı durumlarda kullanılmak üzere alternatif projeler geliştirilecektir.

Faaliyet kapsamımızda yer alan tüm mesleklerde Türkiye çapında ilgili ve istekli firmalarla bağlantı kurularak sınava giren/ belgelendirilen aday sayısının artırılmasına gayret gösterilecektir.

Belgelendirme faaliyetlerimizin Merkezimizin bulunduğu Ankara bölgesi dışında da yapılmasını sağlayıcı organizasyonu oluşturma, uygun sınav yeri temin etme veya oluşturma, aynı bölgede çalışabilecek değerlendiricilerin görevlendirilmesi sağlanacaktır.

Merkezimiz kadrolu personeli ile belgelendirme faaliyetlerinde yer alan diğer elemanlara konularıyla ilgili hizmet içi eğitimler düzenlenecektir.

Merkezimiz faaliyetleri, TÜRKAK akreditasyonunun gereği olan 17024 Sayılı Standart ve MYK yetkilendirmesine temel teşkil eden normlara uygun şekilde yürütülmeye devam edecektir.

Çoktan seçmeli test yöntemi kullanılarak teorik sınav ile ölçülen başarımlar için yeni sorular hazırlanarak soru bankası zenginleştirilecektir.

Belgelendirme programının uygulanması sırasında oluşan kanaatlere göre Ulusal Meslek Standardı veya Ulusal Yeterliliklerdeki revize edilmesi gereken durumlar MYK'ya bildirilecektir. Gerektiğinde revize çalışmalarına katkı sağlanacaktır.

Sektör çalışanı bakımından yüksek potansiyele sahip meslekler araştırılarak Merkezimizin faaliyet kapsamına alınması konusunda gerekli çalışma ve araştırmalara devam edilecektir.

Mesleki Yeterlilik Belgesi için 6645 sayılı Kanun'la getirilen Devlet

teşviki ile AB destekli hibe teşvikinin sınırlandırılan zaman içerisinde değerlendirilmesi ve kullanması bakımından her türlü bilgilendirme ve tanıtma çalışmalarına devam edilecektir.

Gerek Ankara ilinde gerek diğer bölge veya illerde Merkezimizi ve faaliyetlerimizi tanıtıcı afiş, ilan, reklam, seminer, bilgilendirme toplantıları, kuruluş ziyaretleri, fuar vb. etkinliklere ara vermeden devam edilecektir.

3.2. OSB Teknoloji Geliştirme Bölgesi Sanayi ve Ticaret Ltd. Şti.

28.12.2004 tarihinde, 6207 sayılı ticaret sicil gazetesinde 198523 sicil numarası ile kurulan OSB TEKNOLOJİ GELİŞTİRME SANAYİ VE TİC. LTD. ŞTİ.'nde Bölgemiz ASO 1.OSB ile birlikte %50 kurucu hisseye sahiptir.

Kuruluş amaçları, daha sonra 19.12.2005 tarihinde 6455 sayılı ticaret sicil gazetesinde yayınlanmak sureti ile genişletilerek, başta ASO üyeleri olmak üzere diğer sanayicilere de ücret karşılığı eğitim hizmeti vermeye başlamıştır.

Şirketin kuruluş amaçlarında yer alan diğer bir konu da, Teknoloji geliştirme bölgeleri kurmak ve ortaklık tesis etmek olup, Bu amaçla ASO TEKNOPARK A.Ş. 'ye % 10 hisse ile kurucu ortak olunmuştur. 2013 yılında Şirket çalışmalarına katkı verilmeye devam edilecektir.

OSB TEKNOLOJİ GELİŞTİRME SANAYİ VE TİCARET LTD. ŞTİ. ŞİRKET YAPISI

SIRA NO	ŞİRKET ORTAKLARI	HİSSE MİKTARI	HİSSE ORANI	SERMAYE TUTARI (150.000.-)	ÖDENMİŞ SERMAYE
1	ASO 1. ORGANİZE SANAYİ BÖLGESİ	50	% 50	75.000.-	75.000.-
2	ANKARA 2. VE 3. ORGANİZE SANAYİ BÖLGESİ	50	% 50	75.000.-	75.000.-

3.3. ASO TEKNOPARK A.Ş.

ASO TEKNOPARK A.Ş. ŞİRKET YAPISI

SIRA NO	ŞİRKET ORTAKLARI	HİSSE MİKTARI	HİSSE ORANI	SERMAYE TUTARI (50.000.-)	ÖDENMİŞ SERMAYE
1	ANKARA SANAYİ ODASI	250	% 50	25.000.-	25.000.-
2	TOBB EKONOMİ VE TEKNOLOJİ ÜNİVERSİTESİ	100	% 20	10.000.-	10.000.-
3	ASO 1. ORGANİZE SANAYİ BÖLGESİ	50	% 10	5.000.-	5.000.-
4	ANKARA 2. VE 3. ORGANİZE SANAYİ BÖLGESİ	50	% 10	5.000.-	5.000.-
5	OSB TEKNOLOJİ GELİŞTİRME SANAYİ VE TİCARET LTD. ŞTİ.	50	% 10	5.000.-	5.000.-

Bilim ve Teknoloji Genel Müdürlüğünce 08.02.2012 tarihinde 1/5000 ölçekli Nazım ve 1/1000 ölçekli İmar Planı onaylanan ASO Teknopark A.Ş.'nin parselasyon planının yapılmasına ve onaylanmasına çalışılacaktır.

3.4. OSB DOĞALGAZ A.Ş.

Bölgemize daha ekonomik şartlarda doğalgaz teminini sağlamak amacıyla, Yönetim Kurulumuzun talebi üzerine, Müteşebbis Heyetimizce, toplam sermaye değeri 4.000.000,00 TL olan ve Organize Sanayi Bölgeleri tarafından kurulan şirkete, Bölgemizin 500.000,00 TL'ye kadar hisse alımına karar verilmiştir.

Buna göre;

- 250 pay **Ankara Sanayi Odası I.Organize Sanayi Bölgesinden,**
- 250 pay **Bursa Ticaret ve Sanayi Odası Organize Sanayi Bölgesi'**nden olmak üzere toplam 500 pay (500.000 TL sermaye) nominal değer üzerinden 08.04.2010 tarihli OSB DOĞAL GAZ ANONİM ŞİRKETİ

Şirket Hisse Devri Sözleşmesi ile devir (bedelsiz) alınarak OSB Doğal Gaz A.Ş.'ne ortak olunmuştur.

Taahhüt edilen 500.000 TL sermayenin %25 ine karşılık gelen 125.000,00 TL'nin ödemesi yapılmış bulunmaktadır.

Şirketin çalışmaları yakinen takip edilmekte olup, talep edildiğinde taahhüt edilen sermaye payı ödenecektir.

4. 3.Organize Sanayi Bölgesi (Alagöz)

Bölgemizce Milli Emlak Genel Müdürlüğü'nden satın alınan ve 3. Organize Sanayi Bölgesi arazisinin büyük bölümünü kaplayan Alagöz 10 nolu parselle ilgili olarak Polatlı Kadastro Mahkemesinde devam eden dava sürecinin Hukuk Müşavirliğimiz kanalı ile takibine devam edilecektir.

